

18-4456/31-5053

# Cocraft®

SNOW BLOWER 230 V

# DB5013

ONE-STAGE OPERATION

SNÖSLUNGA  
LUMILINKO

SNØFRESER  
SCHNEEFRÄSE



#### Important!

Read the entire instruction manual carefully and make sure that you fully understand it before you use the equipment. Keep the manual for future reference.

#### Viktig information:

Läs hela bruksanvisningen noggrant och försäkra dig om att du har förstått den innan du använder utrustningen. Spara bruksanvisningen för framtida bruk.

#### Viktig informasjon:

Les disse anvisningene nøye og forsikre deg om at du forstår dem, før du tar produktet i bruk. Ta vare på anvisningene for seinere bruk.

#### Tärkeää tietoa:

Lue nämä ohjeet huolellisesti ja varmista että olet ymmärtänyt ne, ennen kuin alat käyttää laitetta. Säilytä ohjeet myöhempää tarvetta varten.

ENGLISH

SVENSKA

NORSK

SUOMI

DEUTSCH

Art.no  
18-4456  
31-5053

Model  
DB5013-UK  
DB5013

Ver. 20160516  
Original instructions  
Bruksanvisning i original  
Original bruksanvisning  
Alkuperäinen käyttöohje  
Original Bedienungsanleitung

# Snow blower

Art.no 18-4456 Model DB5013-UK  
31-5053 DB5013

Please read the entire instruction manual before using the product and save it for future reference. We reserve the right for any errors in text or images and any necessary changes made to technical data. If you have any questions regarding technical problems please contact our Customer Services.

## Safety



Double insulated for additional protection.



Conforms to relevant safety standards.



Read the entire instruction manual before use.



General hazard warning symbol. Specific safety precautions are required by the user.



Keep children and pets a safe distance away from the machine.



Beware of flying objects. Make sure onlookers are kept at a safe distance.



This product should be disposed of in accordance with local regulations. If you are unsure how to proceed, contact your local authority.



Never insert your hands into the discharge chute.



Danger – rotating feed screw.



Danger – risk of electric shock (machines with electric start). Never start the machine from the mains (230 V) under rainy conditions.

## General safety precautions

- The snow blower must not be used by anyone (including children) suffering from physical or mental impairment. This product should not be used by anyone that has not read the instruction manual unless they have been instructed in its use by someone who will take responsibility for their safety.
- Read carefully through the instructions and inform yourself about all controls and functions and how to correctly use the snow blower.
- Never let children or others who do not have the adequate knowledge of these instructions use the snow blower. Local ordinances can have restrictions regarding the user's age.
- Remember that the user/driver is always ultimately responsible for accidents caused by use of the snow blower.
- Be careful not to fall or slip, especially when the snow blower is in reverse.
- Never use the snow blower whilst under the influence of drugs, alcohol or medicine. Do not use the product if you are tired or sick.
- The snow blower must only be repaired by qualified staff and only using original parts.
- Never use accessories not approved for use by the manufacturer or the retailer where the snow blower was purchased.

## Preparations

- Make sure that the area being cleared is free from loose and foreign objects.
- Remove all service tools/keys before switching the snow blower on. A spanner or other tool which has been left on a rotating part of the blower could result in an injury.
- Make sure that the controls are easily manoeuvrable and that they return to their original position when released.
- Pre-plan the area to be cleared in order to avoid personal or property damage by flying objects.
- Never use the snow blower without proper clothing. Use appropriate footwear with solid traction especially in slippery conditions.
- Under no circumstances may maintenance and service be performed when the engine is on (unless otherwise instructed in the instruction manual).
- Always use safety glasses or a visor when operating or carrying out maintenance on the snow blower.
- Let the snow blower adjust to outdoor temperatures before use.

## Electrical safety

- If using an extension lead, make sure that it is designed for outdoor use.
- Never modify an extension lead or its plug in any way. Unmodified plugs and suitable wall sockets minimize the risk of electric shocks.
- Do not abuse the mains lead. Never use the mains lead or extension lead to pull or jerk the plug from the wall socket. Keep electrical leads away from heat, oil, sharp edges and moving parts. Never use a damaged mains or extension lead.
- Never use the snow blower if its on/off switch is damaged or malfunctioning. Make sure that it is repaired by a qualified electrician before using it.

## Safety precautions during use

- Make sure to keep hands and feet away from rotating parts. Avoid the discharge chute.
- The snow blower cannot be used for any other purpose than for removing snow.
- Be careful when using on gravel paths, pavement and roads. Be attentive for possible hazards and nearby traffic. Avoid steep inclines.
- Never point the discharge chute towards public roads or traffic.
- Stop the engine immediately if you have struck a foreign object. Inspect the machine carefully after such an incident. Do not reuse the snow blower until any possible damage has been repaired.
- If the snow blower begins to vibrate abnormally, turn off the engine immediately and find the cause. Vibrations are normally a sign of problems.

- Existing safety features may not be disconnected or made inoperative.
- Never use the snow blower in the vicinity of fences, cars, windows, inclines, etc. without properly adjusting the discharge chute.
- Always keep children and pets away from the areas to be cleared of snow.
- Never overload the blower by driving it too fast.
- Be very careful when reversing. Always look behind you for possible obstacles.
- Never point the chute towards onlookers. Never let anyone stand in front of the snow blower.
- Never use the snow blower in conditions of inadequate visibility or improper lighting.
- Make sure you are well-balanced and have a firm grip on the handles while using the snow blower.
- Never use the snow blower on roofs.

## Safety instructions specific to snow blowers

- Read the instruction manual thoroughly. Familiarize yourself with all the controls and functions of the snow blower before attempting to use it. It is very important that you know how to switch the snow blower on and off and how to disengage the drive.
- Make sure that the discharge chute is fitted correctly and undamaged and that all the controls move smoothly and return to their original positions when released. If any part of the snow blower is missing or damaged, it must be repaired/replaced before use.
- Pre-plan the area to be cleared in order to avoid personal or property damage by flying objects.
- Always unplug the mains lead before clearing snow blockages from the feed screw, impeller housing or discharge chute. **Note:** Use a suitable tool such as a plastic or wooden stick - never your hands.
- Never leave the snow blower unsupervised when it is connected to an electrical socket. Unplug the mains lead and remove the ignition key before leaving the snow blower.
- All safety devices and guards must be in place and working properly before the snow blower is used.
- If the mains and/or extension lead is damaged in any way during use, stop work immediately and unplug it. Have the lead replaced or repaired before continuing work.
- If any part of the snow blower has been replaced, all the functions of the snow blower should be tested before snow clearing is commenced.
- Always unplug the mains lead and remove the ignition key before relocating the snow blower.
- Always respect local regulations regarding noise and exhaust emissions. Show consideration for your neighbours and choose a reasonable time to begin work.

## Contents

The snow blower comes with the following accessories:

- 3 cable clips
- Chute crank, upper and lower part
- Key

# Buttons and functions

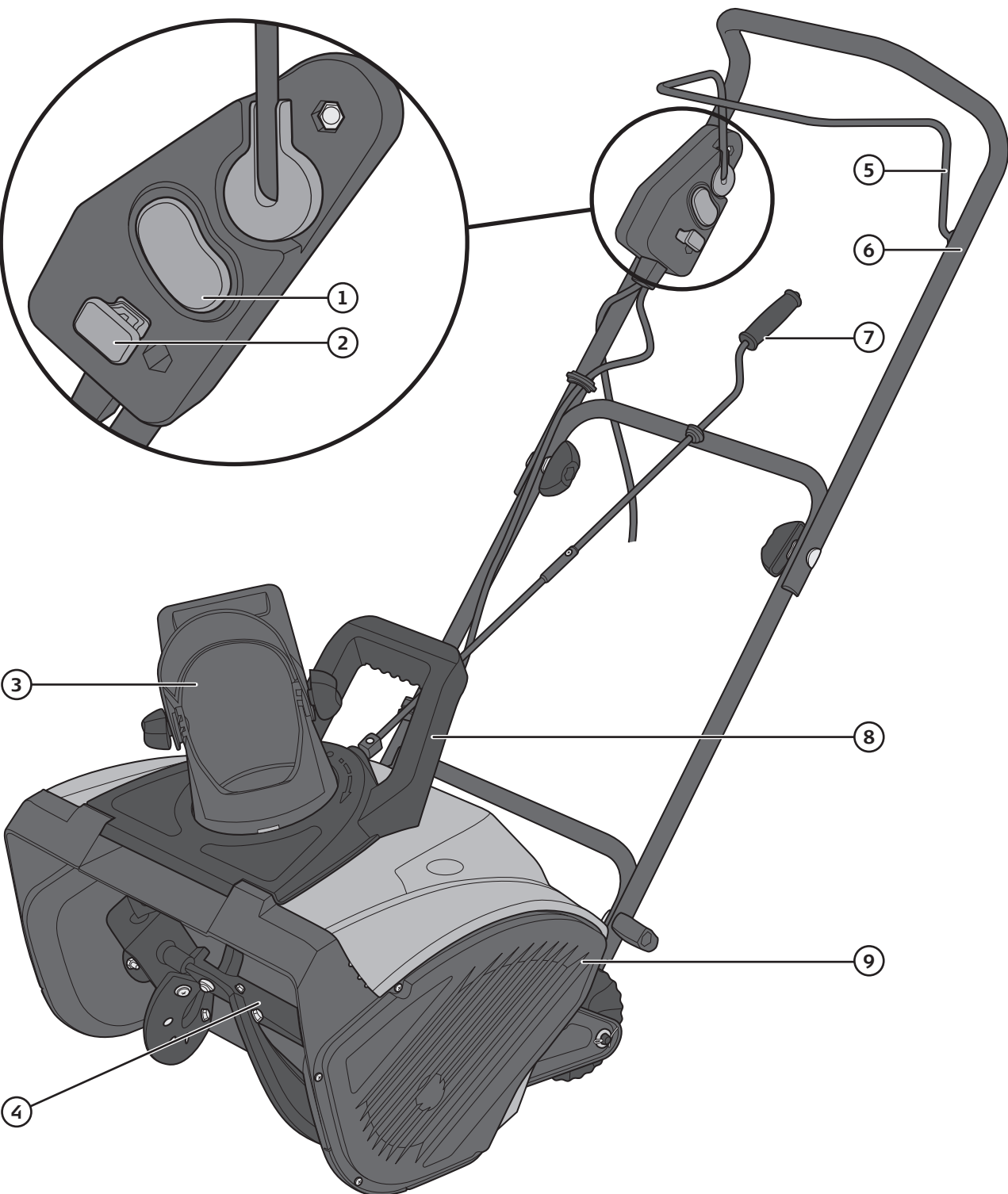

- 1. On/off switch
- 2. Key
- 3. Chute
- 4. Rubber bladed feed screw

- 5. Feed screw starting handle
- 6. Handle
- 7. Chute direction crank
- 8. Carrying handle
- 9. Drive belt cover

# Assembly

## Handle

Join the parts of the handle together using the 4 bolts, wing nuts and washers. If the nuts and bolts were fastened to the handles upon delivery, they will need to be removed first.

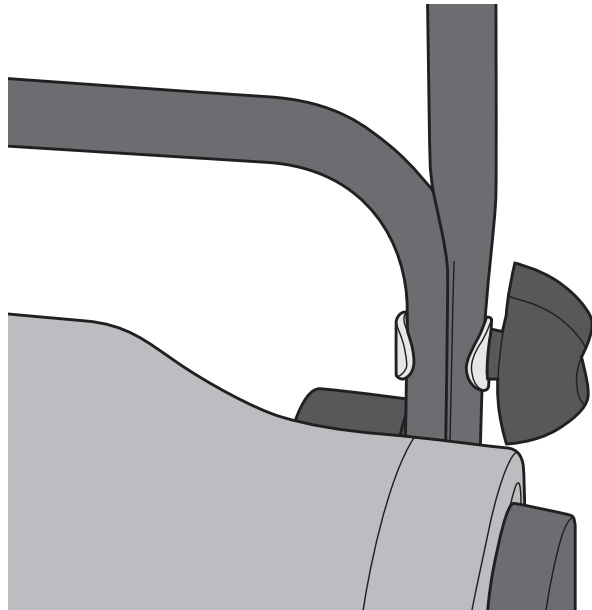
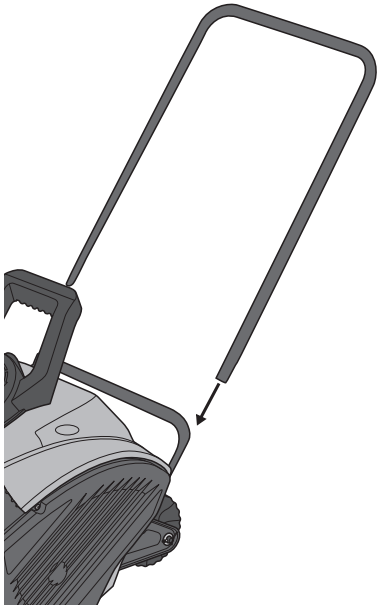

1. Hold the middle part of the handle so that the holes line up with the holes in the lower part. Fasten them together using bolts, washers and wing nuts. The wing nuts should be on the **outside** of the handle.
2. Hold the upper part of the handle so that its holes line up with the holes in the middle part. Fasten them together using bolts, washers and wing nuts. The wing nuts should be on the **inside** of the handle.

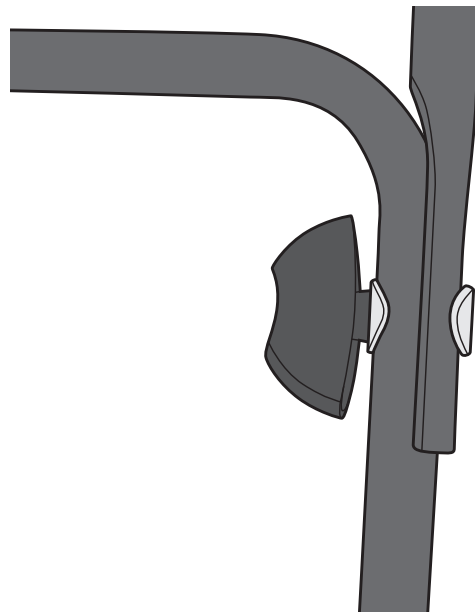

3. Fasten the cable to the handle using two of the included cable clips.



## Chute

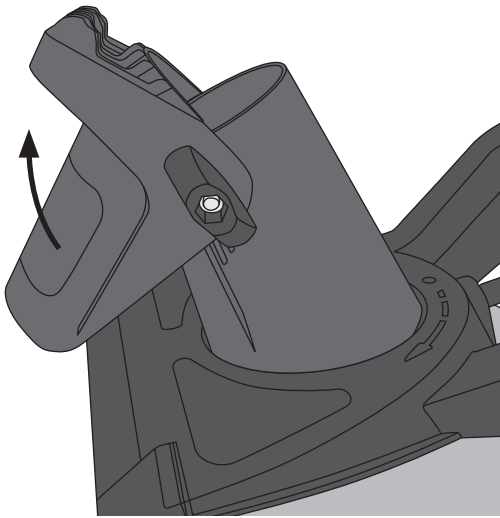

1. Undo the wing nuts holding the upper part of the chute in place just enough to enable you to lift the top of the chute.

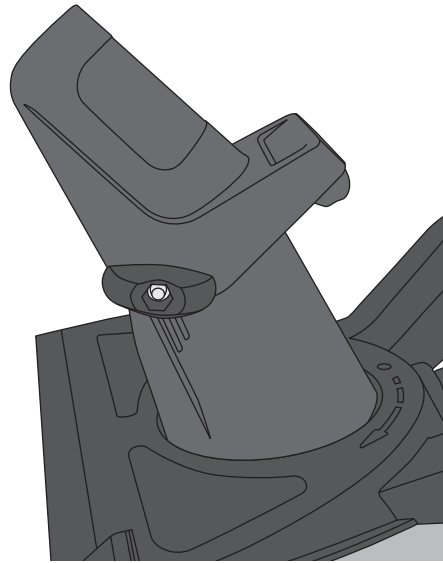

2. Set the top of the chute in the desired position and lock it in place using the wing nuts.

**Note:** Make sure that there is no gap between the upper part and lower parts of the chute.

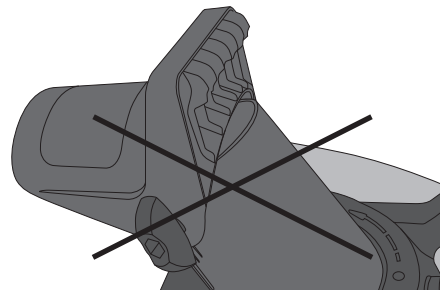

## Chute direction crank

1. Slot the two parts of the crank together and fasten using the included nuts and bolts.

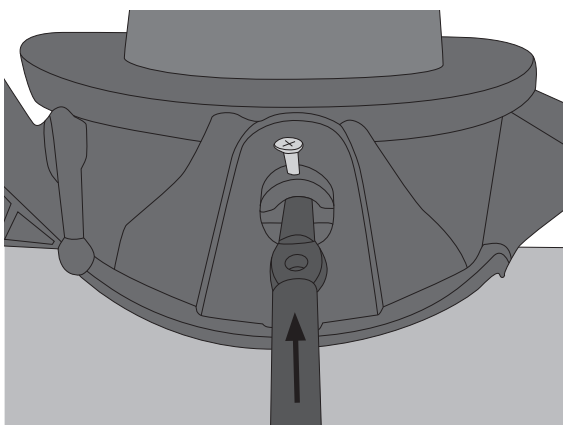

2. Slot the crank into its hole at the base of the chute and fasten it.

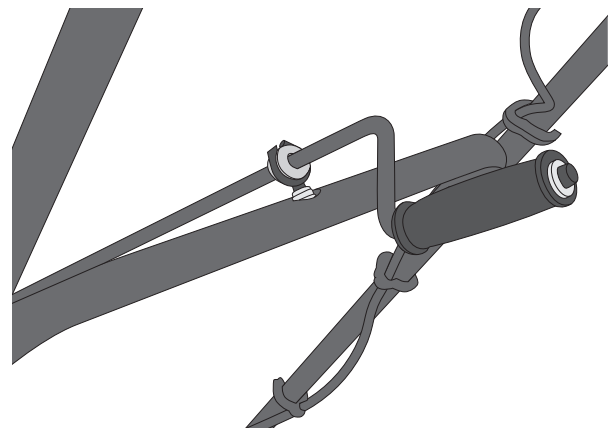

3. Mount the crank's eyelet through the hole in the middle handle and tighten its retaining nut to secure it.

## Operation

**Note:** Knot the extension lead loosely around the middle of the handle to prevent it from accidentally disconnecting during operation.

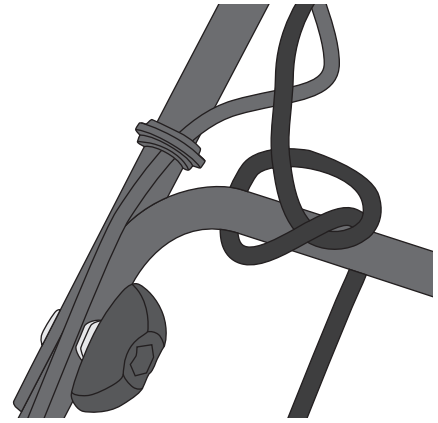

## Starting

1. Make sure that the safety lever for the feed screw drive is released so the blower is in neutral.
2. Insert the ignition key. Make sure that it is pushed all the way in.
3. Connect an extension lead approved for outdoor use to the mains lead of the snow blower and to an earthed wall socket.
4. Press and hold the on/off switch.
5. Pull the safety lever in towards the handle to start the feed screw. Release the on/off switch.
6. Release the safety lever to stop the feed screw.

## Care and maintenance

- Always disconnect the mains lead from the power before servicing or adjusting the snow blower.
- Regularly check that all the nuts and bolts are tight and that the snow blower is undamaged and working properly.
- Ensure that any safety/warning labels are visible and legible. Replace any damaged or illegible labels.
- Always unplug the mains lead after use and before cleaning snow off the feed screw, impeller housing or discharge chute.
- Store the snow blower in a dry, sheltered place out of the reach of children.
- Never store the snow blower with the mains lead plugged into a wall socket.

## Changing the feed screw blades

1. Unplug the mains lead from the wall socket.
2. Undo the nuts and bolts and remove the rubber blades.
3. Replace the blades with new ones, refit the nuts and bolts and tighten them.

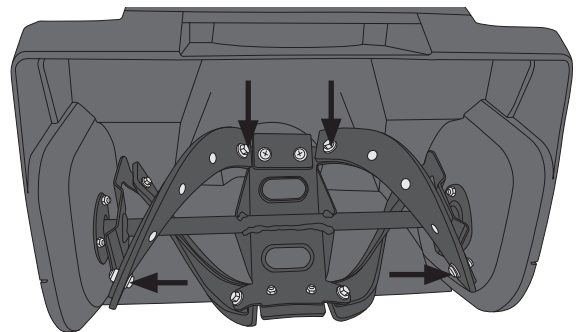

## Replacing the scraper blade

1. Unplug the mains lead from the wall socket.
2. Lay the snow blower handle down on the ground.
3. Detach the worn scraper by removing the 3 screws holding it in place.
4. Screw the new scraper into place.

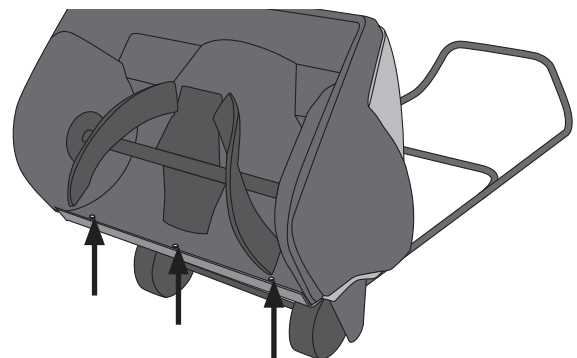



## Changing the Drive Belt

1. Unplug the mains lead from the wall socket.
2. Remove the 4 screws from the left side of the belt cover and remove the cover.

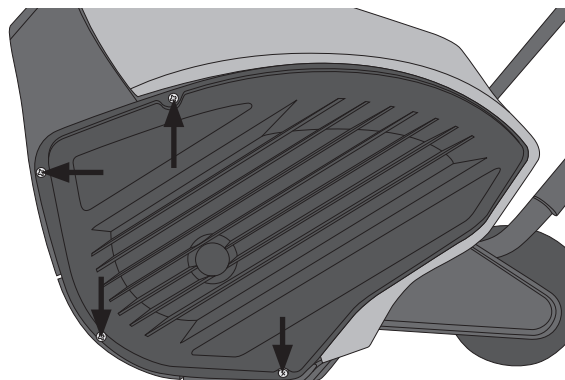

3. Lift the belt tensioner and remove the drive belt from the large pulley.

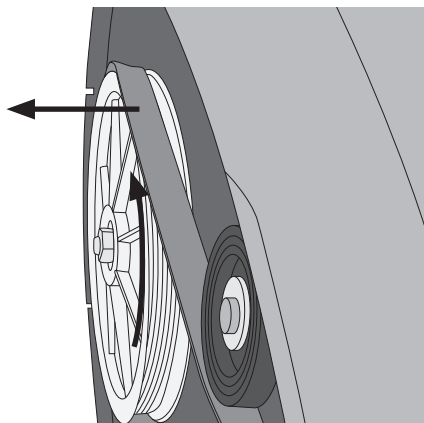

4. Install a new belt as shown in the picture, turning the pulley until the belt sits into its groove.
5. Refit the belt cover and the 4 screws.

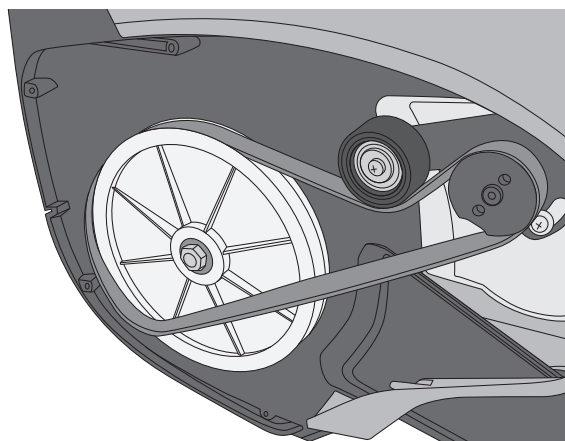

## Troubleshooting guide

The snow blower does not start.	<ul style="list-style-type: none"> <li>• Make sure that the extension lead is connected correctly.</li> <li>• Check to see if there is power at the wall socket</li> <li>• Is the on/off button pushed in?</li> <li>• Is the safety lever pulled in against the handle?</li> </ul>
Snow does not exit the chute.	<ul style="list-style-type: none"> <li>• Unplug the extension lead and make sure that the chute is not clogged with snow.</li> </ul>

## Responsible disposal

This symbol indicates that this product should not be disposed of with general household waste. This applies throughout the entire EU. In order to prevent any harm to the environment or health hazards caused by incorrect waste disposal, the product must be handed in for recycling so that the material can be disposed of in a responsible manner. When recycling your product, take it to your local collection facility or contact the place of purchase. They will ensure that the product is disposed of in an environmentally sound manner.



## Specifications

<b>Rated voltage</b>	230 V, 50 Hz
<b>Wattage</b>	1800 W
<b>No-load speed</b>	2100 rpm
<b>Capacity</b>	Max 200 m <sup>2</sup> /h
<b>Clearing width</b>	46 cm
<b>Max snow depth</b>	25 cm
<b>Discharge range</b>	10 m

# Snöslunga

Art.nr 18-4456 Modell DB5013-UK  
31-5053 DB5013

Läs igenom hela bruksanvisningen före användning och spara den sedan för framtida bruk.  
Vi reserverar oss för ev. text- och bildfel samt ändringar av tekniska data.  
Vid tekniska problem eller andra frågor, kontakta vår kundtjänst (se adressuppgifter på baksidan).

## Säkerhet



Dubbelisolerad för ökad säkerhet.



Överensstämmer med tillämpliga säkerhetsstandarder.



Läs igenom hela bruksanvisningen före användning.



Allmän varning för riskmoment. Särskilda kunskaper krävs av användaren.



Håll barn och husdjur på säkert avstånd från maskinen.



Se upp för utflygande föremål. Se till att åskådare befinner sig på behörigt avstånd.



När du ska göra dig av med produkten ska detta ske enligt lokala föreskrifter. Är du osäker på hur du ska gå tillväga, kontakta din kommun.



Stoppa inte ner händerna i utkastet.



Fara – roterande snöskruv.



Fara – risk för elektrisk stöt (för maskin med elstart). Vid regn, starta inte maskinen med hjälp av 230 V.

## Allmänna säkerhetsföreskrifter

- Snöslungan får inte användas av personer (inklusive barn) med nedsatt fysisk eller mental förmåga. Den får inte heller användas av personer utan tillräcklig erfarenhet och kunskap ifall de inte har fått instruktioner om användningen av någon som ansvarar för deras säkerhet.
- Läs noga igenom instruktionerna och lär dig alla reglage samt korrekt användning av snöslungan.
- Låt aldrig barn eller personer som inte har tillräcklig kännedom om dessa instruktioner använda snöslungan. Lokala föreskrifter kan ha restriktioner gällande användarens ålder.
- Kom ihåg att användaren/föraren alltid är ansvarig för olyckor som orsakats av snöslungan.
- Var försiktig så att du inte faller eller halkar, speciellt när snöslungan dras bakåt.
- Använd aldrig snöslungan om du är påverkad av alkohol eller mediciner. Använd den inte heller om du är trött eller sjuk.
- Snöslungan får bara repareras av kvalificerad servicepersonal och endast med originalreservdelar.
- Använd endast tillbehör som är godkända av tillverkaren eller av den återförsäljare där snöslungan inköptes.

## Förberedelser

- Kontrollera att det område som ska snöröjas är fritt från främmande föremål.
- Ta bort alla serviceverktyg/nycklar innan du slår på snöslungan. Ett kvarglömt serviceverktyg på en roterande del kan resultera i personskada.
- Kontrollera att alla reglage går lätt och att de återgår till ursprungsläget när de släpps.
- Planera i förväg var snön ska kastas för att undvika att personer eller egendom skadas av främmande föremål.
- Använd aldrig snöslungan utan att vara rätt klädd. Använd lämpliga skor med bra fäste vid halt underlag.
- Under inga omständigheter får underhåll och service göras när motorn är igång (om inte bruksanvisningen anger annat).
- Bär alltid skyddsglasögon eller visir vid användning, underhåll och service av snöslungan.
- Låt snöslungan anpassa sig till utomhustemperaturen innan snöröjningen påbörjas.

## Elektrisk säkerhet

- Använd alltid en jordad skarvkabel avsedd för utomhusbruk.
- Skarvkabelns stickpropp måste passa i vägguttaget. Modifiera aldrig stickproppen på något sätt. Omodifierade stickproppar och passande vägguttag minskar risken för elektrisk stöt.
- Misshandla inte nätsladden. Använd aldrig nätsladden eller skarvkabeln för att dra eller rycka stickproppen ur vägguttaget. Håll nätsladden och skarvkabeln undan från värme, olja, vassa kanter och rörliga delar. Använd aldrig skadade nät- och/eller skarvkablar.
- Använd inte snöslungan om strömbrytaren är skadad eller ur funktion. Se till att den repareras av kvalificerad servicepersonal innan användning.

## Säkerhetsföreskrifter under användning

- Håll händer och fötter borta från roterande delar. Undvik alltid utkastets öppning.
- Snöslungan får inte användas till att slunga någonting annat än snö.
- Var försiktig vid användning på grusgångar, trottoarer och vägar. Var uppmärksam på eventuella faror och trafik. Undvik branta sluttningar.
- Rikta aldrig utkastet mot allmän väg eller trafik.
- Slå av motorn omedelbart om snöslungan träffar ett främmande föremål. Inspektera därefter snöslungan noggrant. Använd inte snöslungan förrän eventuella skador reparerats.
- Om snöslungan börjar vibrera onormalt, slå genast av motorn och kontrollera orsaken. Vibrationer är normalt ett tecken på problem.
- Befintliga säkerhetsanordningar får inte kopplas bort eller sättas ur funktion.
- Använd aldrig snöslungan i närheten av inhägnader, bilar, fönsterrutor, sluttningar etc. utan korrekt inställt utkast.
- Håll alltid obehöriga, särskilt barn och husdjur, borta från det område som ska snöröjas.
- Överbelasta inte snöslungan genom att köra den för fort.
- Var försiktig vid backning. Titta bakåt efter eventuella hinder.
- Rikta aldrig utkastet mot åskådare. Låt aldrig någon stå framför snöslungan.
- Använd aldrig snöslungan utan god sikt eller utan tillfredsställande belysning.
- Se till att ha god balans och håll stadigt i handtaget när du använder snöslungan.
- Använd aldrig snöslungan på tak.

## Särskilda säkerhetsföreskrifter för snöslunga

- Läs bruksanvisningen noggrant. Sätt dig noggrant in i hur alla reglage fungerar och försäkra dig om att du har förstått hur snöslungan fungerar och hur den ska användas. Det är mycket viktigt att du snabbt kan stoppa/slå av snöslungan och sätta reglagen i friläge.
- Kontrollera att snöslungan är rätt monterad och oskadad samt att alla reglage går lätt och återgår till sitt ursprungsläge när de släpps. Om snöslungan på något sätt är skadad eller inte komplett ska den kompletteras och/eller repareras före användning.
- Planera i förväg var snön ska kastas för att undvika att personer eller egendom skadas av främmande föremål.
- Dra alltid ur nätkabeln ur vägguttaget om inmatningsskruv, skovelhus och/eller utkast behöver rengöras från snö under arbetets gång. **Obs!** Använd lämpligt verktyg (trä- eller plastföremål), aldrig händerna.
- Lämna aldrig snöslungan utan uppsikt om den är ansluten till ett vägguttag. Dra ur nätkabeln från vägguttaget och ta ur nyckeln om du lämnar slungan obevakad.
- Alla eventuella skyddsanordningar måste vara hela och rätt monterade innan snöslungan används.
- Om nät- och/eller skarvkablar skadas under användning avbryt omedelbart arbetet och dra kabeln ur vägguttaget. Ersätt eller reparera kablarna innan arbetet återupptas.
- Om delar byts ut ska snöslungan provköras och alla funktioner kontrolleras innan snöröjning påbörjas.
- Dra alltid ur nätkabeln ur vägguttaget och ta ur nyckeln innan snöslungan flyttas till annan plats.
- När snöslungan används måste lokala regler och förordningar gällande ljud och miljö respekteras. Tänk efter så att du väljer rätt tidpunkt för snöröjningen för att undvika att omgivningen störs av arbetet.

## Förpackningen innehåller

Snöslungan levereras med följande tillbehör:

- 3 kabelclips
- Vev till utkast, över- och underdel
- Nyckel

# Knappar och funktioner

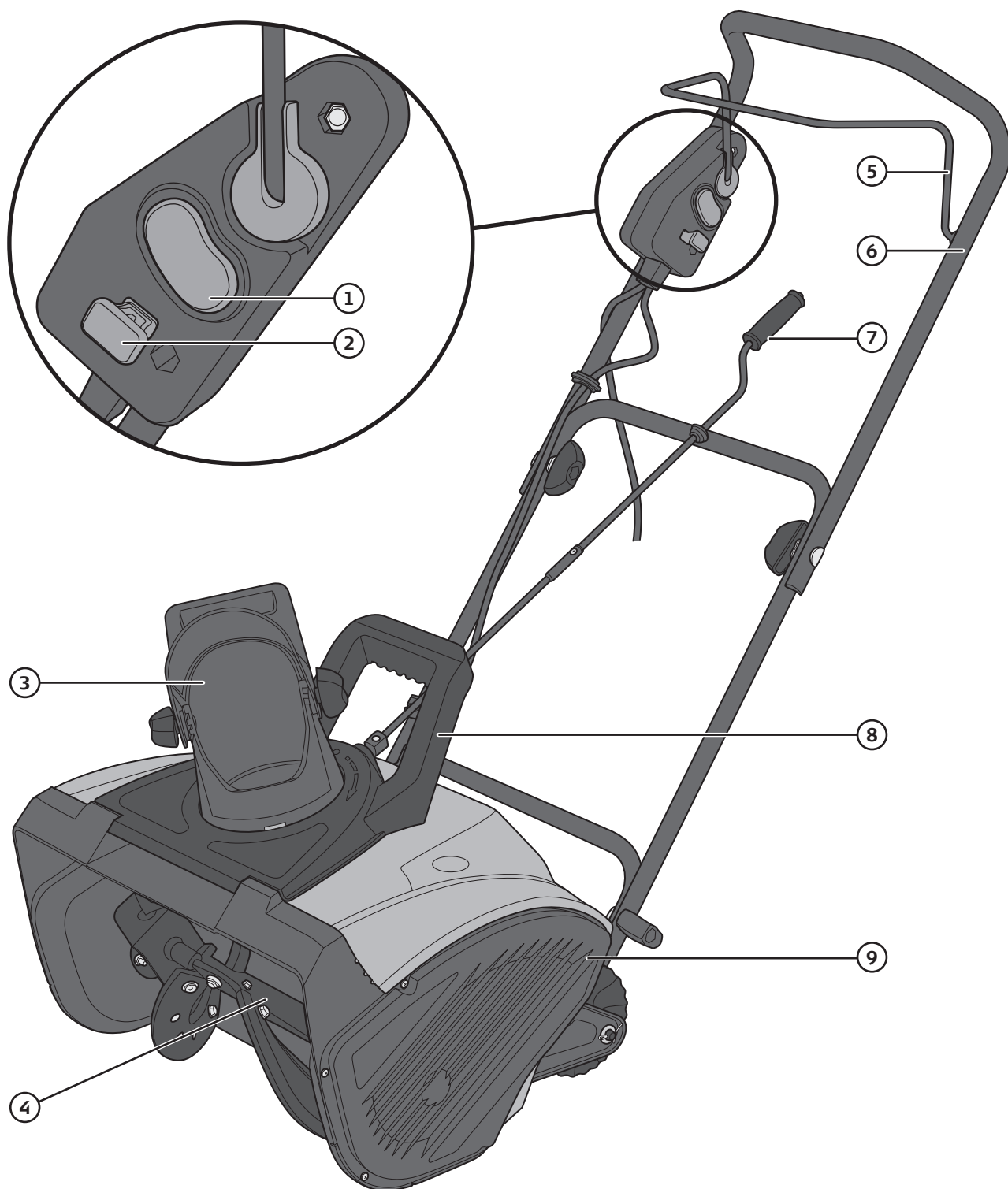

- 1. På/av
- 2. Nyckel
- 3. Utkast
- 4. Inmatningsskruv med gummiskovlar

- 5. Säkerhetsbygel för att starta inmatningsskruv
- 6. Handtag
- 7. Vev till utkast
- 8. Bärhandtag
- 9. Skyddskåpa för drivrem

# Montering

## Handtag

Använd de 4 fästbultarna, vingmuttrar och brickor för att skruva ihop handtagets delar. Lossa vid behov bultarna som vid leverans kan vara monterade på handtagets delar.

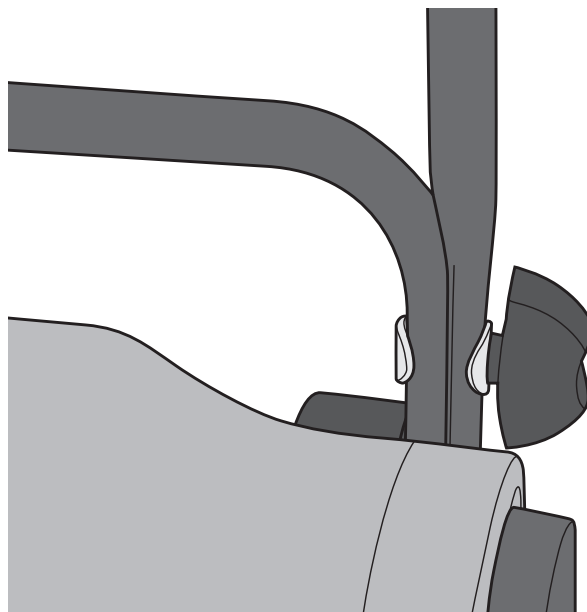
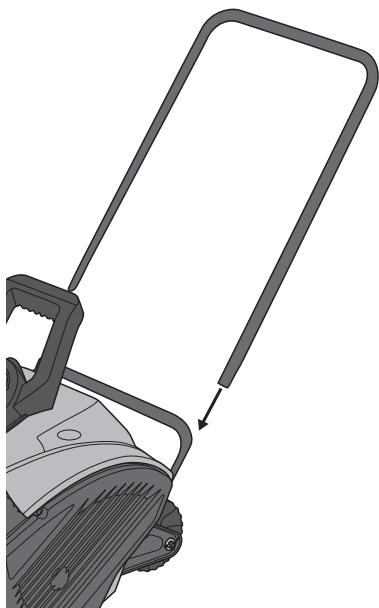

1. Håll handtagets mellandel så att dess hål passar mot hålen i den nedre delen. Skruva fast med bultar, brickor och vingmuttrar. Vingmuttrarna sätts här på **utsidan** av handtaget.

2. Håll handtagets övre del mot mellandelen så att dess hål överensstämmer med hålen i mellandelen. Skruva fast med bultar, brickor och vingmuttrar. Vingmuttrarna sätts här på **insidan** av handtaget.

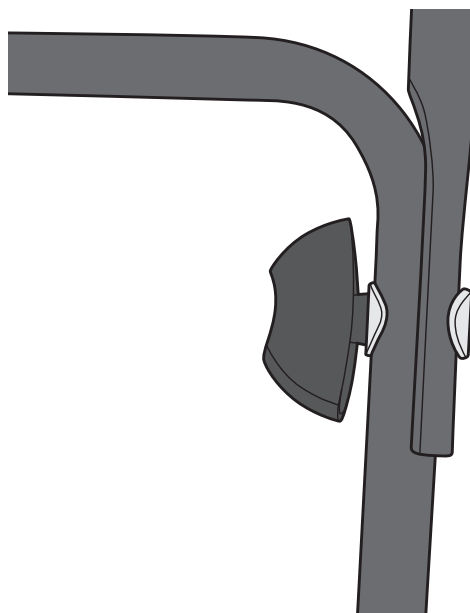

3. Fäst kabeln vid handtaget med två av de medföljande kabelclipsen.



## Utkast

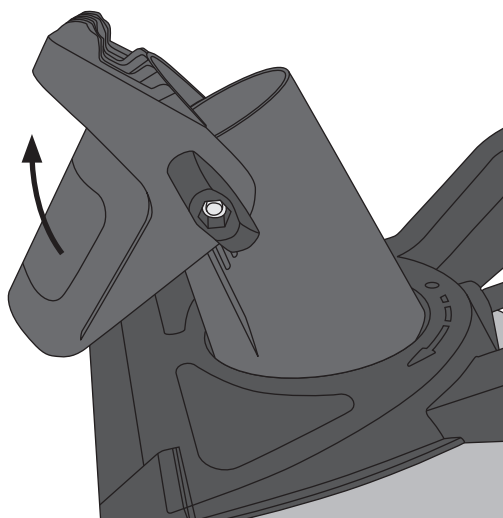

1. Lossa vingmuttrarna som håller utkastets övre del och vik upp den. Skruva ut vingmuttrarna tillräckligt så att överdelen går lätt att dra upp.

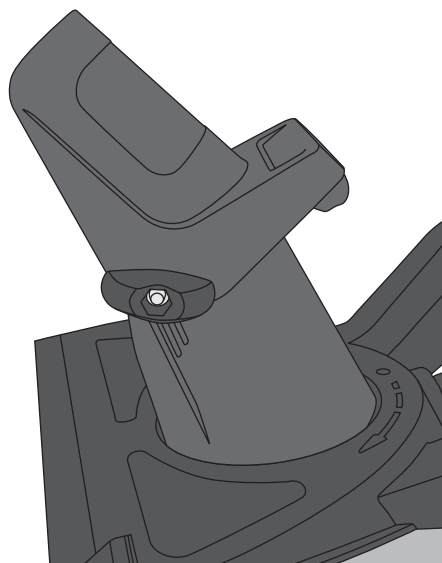

2. Ställ den översta delen i önskat läge och lås med vingmuttrarna.

**Obs!** Försäkra dig om att utkastets övre del är uppskjuten så långt att det inte finns någon öppning mellan utkastets över- och underdel.

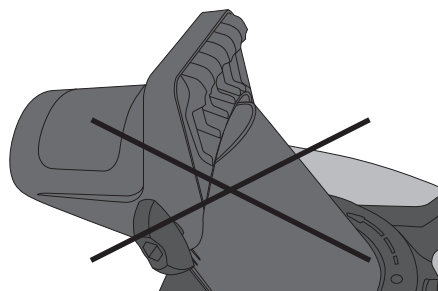

## Vev till utkast

1. Skjut ihop vevens över- och underdel och lås med medföljande skruv och låsmutter.

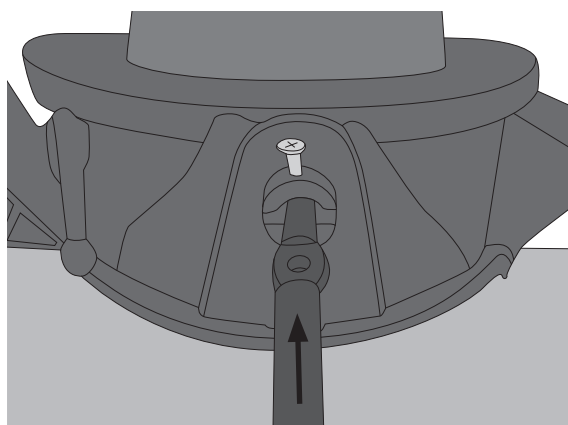

2. Skjut in vevens i sitt fäste på baksidan av utkastets fot och skruva fast den.

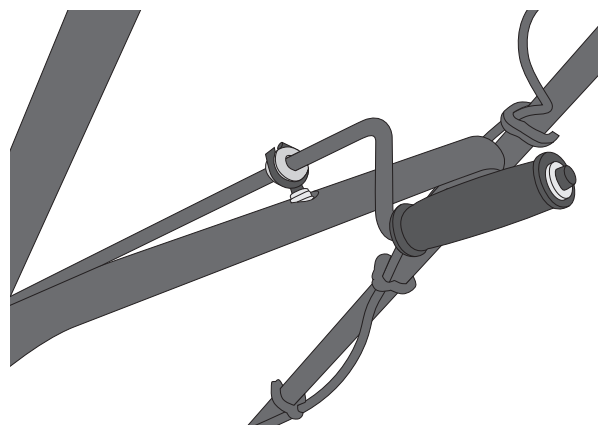

3. Montera vevens övre fäste i hålet längst upp på handtagets mellandel.



# Användning

**Obs!** Knyt skarvkabeln i en lös knut på handtagets mellandel för att hindra att sladden dras ur av misstag när snöröjning pågår.

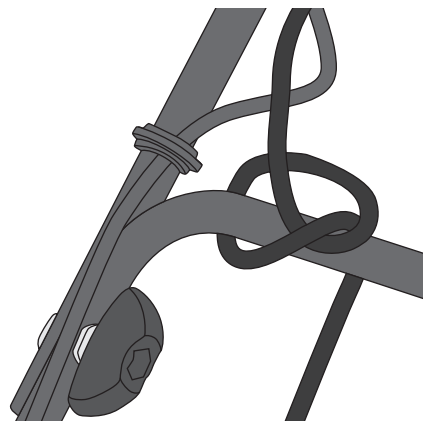

## Start

1. Se till att säkerhetsbygeln för att starta inmatningsskruven står helt i sitt utgångsläge.
2. Sätt i nyckeln. Försäkra dig om att den är helt intryckt.
3. Anslut en skarvkabel avsedd för utomhusbruk till snöslungans nätkabel och till ett jordat vägguttag.
4. Tryck och håll in på/av.
5. Dra in säkerhetsbygeln helt mot handtaget för att starta inmatningsskruven. Släpp på/av.
6. Släpp säkerhetsbygeln för att stoppa inmatningsskruven.

## Skötsel och underhåll

- Ta nätsladden ur vägguttaget innan du utför några justeringar, service eller underhåll av snöslungan.
- Kontrollera med jämna mellanrum att alla skruvar och bultar är åtdragna samt att snöslungan är oskadad och fungerar som den ska.
- Se till att all säkerhetsmärkning är hel och fullt läslig. Ersätt skadad och oläslig märkning.
- Dra alltid ur nätkabeln ur vägguttaget efter användning och rengör inmatningsskruv, skovelhus och utkast från snö.
- Förvara snöslungan torrt, väl skyddad och utom räckhåll för barn.
- Förvara aldrig snöslungan med nätkabeln ansluten till vägguttaget.

## Byte av inmatningsskruvens gummiskovlar

1. Dra ur nätkabeln ur vägguttaget.
2. Skruva ur fästbultarna och ta bort gummiskovlarna.
3. Sätt dit nya skovlar och dra fast bultarna ordentligt.

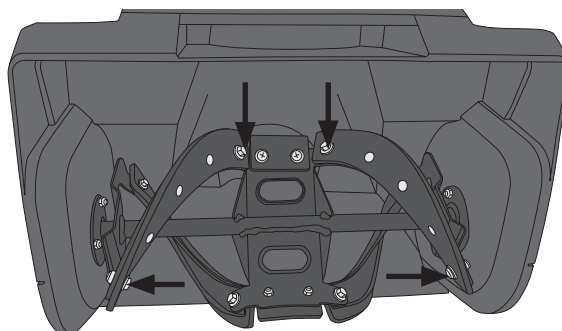

## Byte av skrapskär

1. Dra ur nätkabeln ur vägguttaget.
2. Lägg ner snöslungans handtag så att det vilar mot marken.
3. Skruva ur skrapskärets 3 fästskruvar och ta bort skäret.
4. Montera det nya skäret och skruva tillbaka skruvarna.

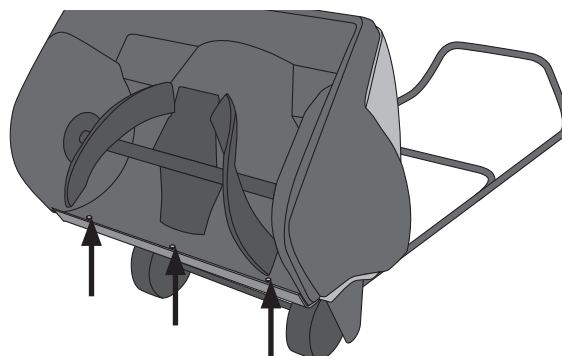

## Byte av drivrem

1. Dra ur nätkabeln ur vägguttaget.
2. Skruva bort skyddskåpan 4 skruvar på snöslungans vänstra sida (sett från manöverposition) och ta bort kåpan.
3. För ut drivremmen på kanten av remskivan som driver inmatningsskruven samtidigt som skivan vrids framåt för att lossa remmen.
4. Lägg på den nya remmen som bilden visar och vrid remskivan som driver inmatningsskruven tills remmen kommer på plats.
5. Montera skyddskåpan och dra åt de 4 skruvarna.

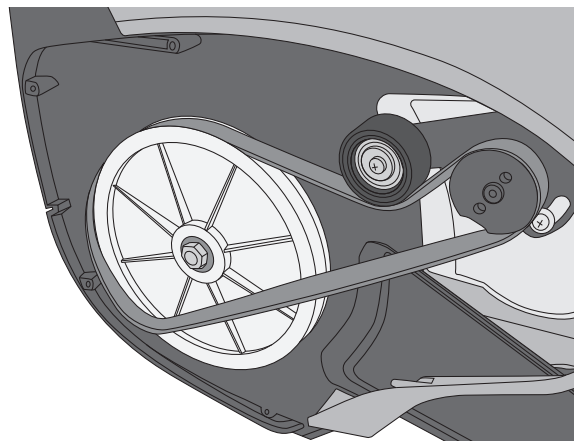
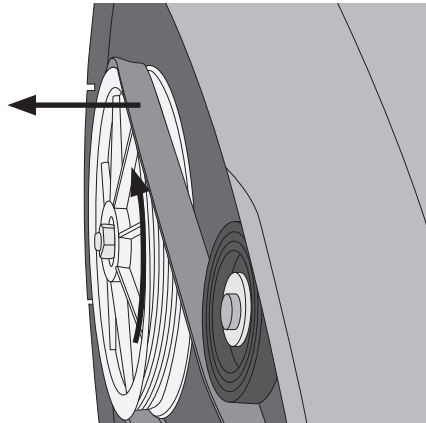
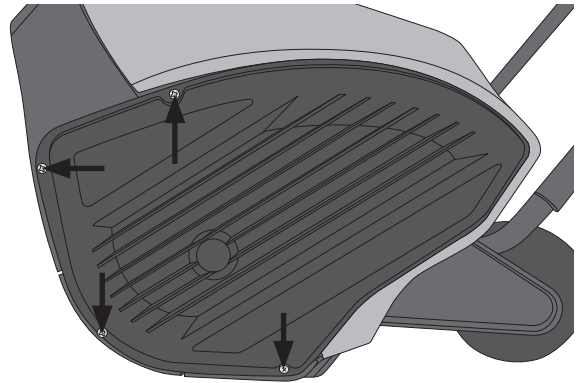

## Felsökningschema

Snöslungan startar inte.	<ul style="list-style-type: none"> <li>• Försäkra dig om att skarvkabeln är hel och ansluten på rätt sätt.</li> <li>• Kontrollera att det finns ström i vägguttaget.</li> <li>• Är på/av-knappen intryckt?</li> <li>• Är säkerhetsbygeln helt indragen mot handtaget?</li> </ul>
Ingen snö kastas ut.	<ul style="list-style-type: none"> <li>• Dra ur skarvkabeln ur vägguttaget och kontrollera att utkastet är öppet och fritt från snö.</li> </ul>

## Avfallshantering

Denna symbol innebär att produkten inte får kastas tillsammans med annat hushållsavfall. Detta gäller inom hela EU. För att förebygga eventuell skada på miljö och hälsa, orsakad av felaktig avfallshantering, ska produkten lämnas till återvinning så att materialet kan tas omhand på ett ansvarsfullt sätt. När du lämnar produkten till återvinning, använd dig av de returhanteringsystem som finns där du befinner dig eller kontakta inköpsstället. De kan se till att produkten tas om hand på ett för miljön tillfredställande sätt.



## Specifikationer

<b>Nätanslutning</b>	230 V, 50 Hz
<b>Effekt</b>	1800 W
<b>Varvtal</b>	2100 v/min
<b>Kapacitet</b>	Max 200 m <sup>2</sup> /tim
<b>Röjningsbredd</b>	46 cm
<b>Max snödjup</b>	25 cm
<b>Kastlängd</b>	10 m

# Snøfreser

Art.nr. 18-4456 Modell DB5013-UK  
31-5053 DB5013

Les nøye igjennom hele bruksanvisningen og ta vare på den til senere bruk.  
Vi reserverer oss mot ev. tekst- og bildefeil, samt forandringer av tekniske data.  
Ved tekniske problemer eller andre spørsmål, ta kontakt med vårt kundesenter (se opplysninger på baksiden).

## Sikkerhet



Dobbeltisolert for økt sikkerhet.



Følger gjeldende sikkerhetsstandarder.



Les hele bruksanvisningen før bruk.



Generell advarsel om fare. Det kreves spesielle kunnskaper av brukeren.



Hold barn og husdyr på trygg avstand fra maskinen.



Se opp for gjenstander som kan slynges ut. Påse at tilskuere oppholder seg på god avstand.



Når produktet skal kasseres må dette skje i henhold til lokale lover og forskrifter.  
Ved usikkerhet, ta kontakt med lokale myndigheter.



Ta ikke hendene inn i utkastet.



Fare – roterende snøskrue.



Fare – fare for elektrisk støt (gjelder maskin med elektrisk starter). Ikke start maskinen med hjelp av 230 V i regn.

## Generelle sikkerhetsanbefalinger

- Produktet må ikke brukes av personer (inkl. barn) med begrensede fysiske eller mentale ferdigheter. Det må heller ikke benyttes av personer som ikke har tilstrekkelig erfaring og kunnskap, dersom de ikke har fått instruksjoner om bruken av noen som har ansvaret for deres sikkerhet.
- Les nøye gjennom brukerveiledningen og lær deg alle innstillinger og riktig bruk av snøfreseren.
- La aldri barn eller personer, som ikke har nok kunnskap om produktet, bruke det. Det kan være lokale forskrifter vedr. aldersgrense for bruk av produktet, og disse må følges.
- Husk at det er alltid brukeren/føreren som er ansvarlig for ulykker som er forårsaket av produktet.
- Vær forsiktig så du ikke glir eller faller, særlig når snøfreseren bakker.
- Bruk aldri snøfresen hvis du er påvirket av alkohol eller medisiner. Bruk den heller ikke dersom du er trett eller syk.
- Produktet skal kun repareres av kvalifiserte fagpersoner og kun med originale reservedeler.
- Bruk kun tilbehør som er godkjent av produsent eller forhandler.

## Forberedelser

- Kontroller at det området som skal ryddes for snø er fritt for fremmede gjenstander.
- Fjern alle nøkler/serviceverktøy før du starter freseren. Et gjenglemt serviceverktøy på en roterende del kan resultere i personskader.
- Kontroller at alle brytere og knapper går lett og at de går tilbake til utgangsposisjonen når de slippes opp.
- Planlegg på forhånd hvor snøen skal kastes. Dette for å unngå at personer eller ting skades av uønskede gjenstander.
- Bruk ikke snøfreseren uten å være riktig kledd. Bruk passende skotøy, med gode såler, ved glatt føre.
- Service og vedlikehold må kun utføres med motoren avskrudd (dersom ikke bruksanvisningen sier noe annet).
- Bruk alltid vernebriller eller visir når snøfresingen pågår og ved vedlikehold og service av maskinen.
- La snøfreseren tilpasse seg utendørstemperaturen før bruk.

## Sikkerhet ved bruk av elektrisk strøm

- Benytt alltid en jordet skjøteledning som er beregnet for bruk utendørs.
- Skjøteledningens støpsel må passe til strømuttaket. Støpselet må ikke endres på. Ved bruk av originale støpsler reduseres faren for elektrisk støt.
- Påse at ikke strømledningen skades. Bær aldri produktet i strømledningen. Trekk heller ikke i strømledningen når støpselet skal tas ut av strømuttaket. Hold ledningen unna varme, olje, skarpe kanter og bevegelige deler. Bruk aldri skadede nett- og/eller skjøteledninger.
- Ikke bruk snøfreseren hvis strømbryteren er skadet eller ute av drift. Påse at den repareres av kvalifiserte fagpersoner før bruk.

## Sikkerhetsanbefalinger ved bruk

- Hold hender og føtter unna roterende deler. Pass opp for utkasteråpningen.
- Snøfreseren må ikke brukes til annet enn snørydding.
- Vær forsiktig ved bruk på grusganger, stier og veier. Vær oppmerksom på eventuelle farer og trafikk. Unngå bratte skråninger.
- Vend aldri utkaster mot offentlig vei eller trafikk.
- Stopp motoren umiddelbart hvis snøfreseren treffer en gjenstand. Inspiser deretter freseren grundig. Bruk ikke snøfreseren før ev. skader er rettet opp.
- Hvis snøfreseren begynner å vibrere unormalt må den stoppes umiddelbart og årsaken må sjekkes. Vibrasjoner er normalt et tegn på problemer.
- Sikkerhetsanordningene på snøfreseren må ikke fjernes eller settes ut av funksjon.
- Bruk aldri snøfreseren i nærheten av innheininger, biler, vinduer, skråninger etc. uten riktig innstilling på utkastet.

- Hold alltid barn unna området som skal ryddes for snø.
- Overbelast ikke snøfreseren ved å kjøre den for fort.
- Vær påpasselig ved bakking. Se da bakover etter ev. hinder.
- Vend aldri utkaster mot tilskuere. La aldri noen stå foran snøfreseren.
- Sørg for god sikt og tilfredsstillende belysning.
- Påse at du har god balanse i kroppen og godt grep i styret ved bruk av snøfreseren.
- Bruk aldri snøfreseren på tak.

## Spesielle sikkerhetstiltak ved bruk av snøfreser

- Les bruksanvisningen grundig. Sett deg inn i alle regler og forskrifter vedrørende bruk av snøfreseren og forviss deg om at du forstår hvordan den skal brukes. Det er veldig viktig at freseren kan stoppes og skrus av eller sette den i fri.
- Kontroller at snøfreseren er riktig montert og ikke er skadet. Sjekk også at alle brytere o.l. går lett og at de går tilbake til opprinnelige stillinger når de slippes. Hvis snøfreseren er skadet eller ikke helt komplett skal den kompletteres/repareres før bruk.
- Planlegg på forhånd hvor snøen skal kastes. Dette for å unngå at personer eller ting skades av uønskede gjenstander.
- Trekk alltid ut strømkabelen fra strømuttaket hvis innmatningsskrue, skovl eller utkast skal rengjøres for snø. **Obs!** Bruk passende verktøy (tre- eller plastformål), aldri hendene.
- Forlat aldri produktet uten tilsyn når det er koblet til et strømuttak. Koble strømkabelen fra uttaket og ta ut nøkkelen hvis du forlater freseren ubevoktet.
- Alle eventuelle beskyttelsesanordninger må være hele og riktig montert før freseren tas i bruk.
- Hvis strømkabler skades under bruk må arbeidet avbrytes umiddelbart og produktet kobles fra strømmettet. Erstatt eller reparer kablene før arbeidet gjenopptas.
- Hvis deler skiftes må snøfreseren prøvekjøres og alle funksjoner kontrolleres før snøryddingen startes.
- Trekk alltid kabelen fra strømuttaket, og ta ut nøkkelen før freseren flyttes til ny plass.
- Når snøslyngen brukes må man følge lokale regler og forskrifter med hensyn til lyd og miljø. Husk også å velge riktig tidspunkt for snøryddingsarbeidene slik at det ikke forstyrrer omgivelsene.

## Forpakningen inneholder

Snøfreseren leveres med følgende utstyr:

- 3 stk. kabelklips
- Sveiv til utkast, øvre og nedre del
- Nøkkel

## Knapper og funksjoner

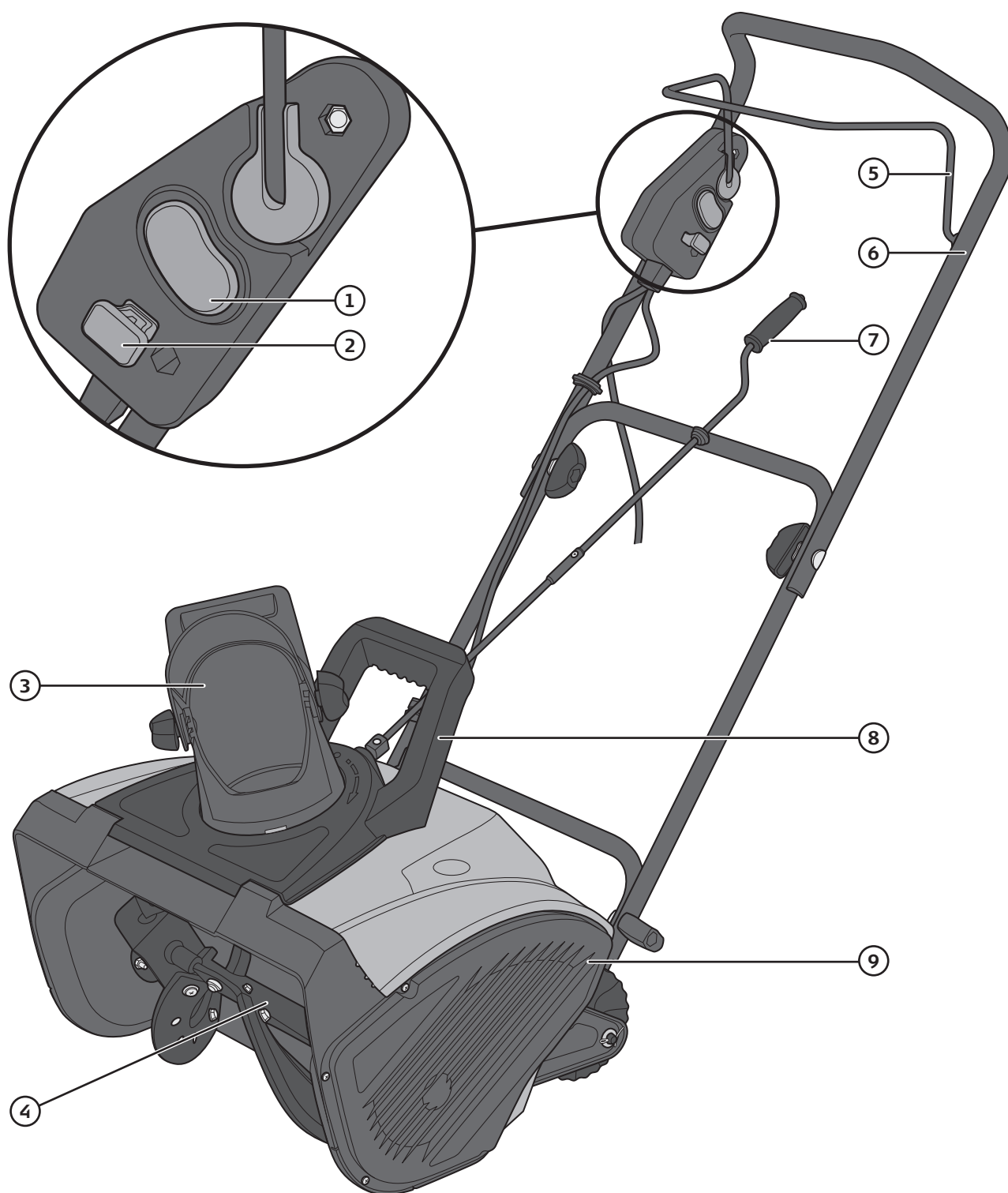

1. På/av
2. Nøkkel
3. Utkast
4. Inmatningsskrue med gummiskovler

5. Sikkerhetsbøyle for å starte inmatningsskruen
6. Håndtak
7. Sveiv til utkast
8. Bærehåndtak
9. Beskyttelsesdeksel for drivreim

# Montering

## Håndtak

Håndtaket skrues fast med de medfølgende skruedetaljene, som er 4 stk. festebolter, 4 stk. vingemutre og 4 stk. skiver. Skru løs boltene, som ved levering kan være montert på håndtakets deler.

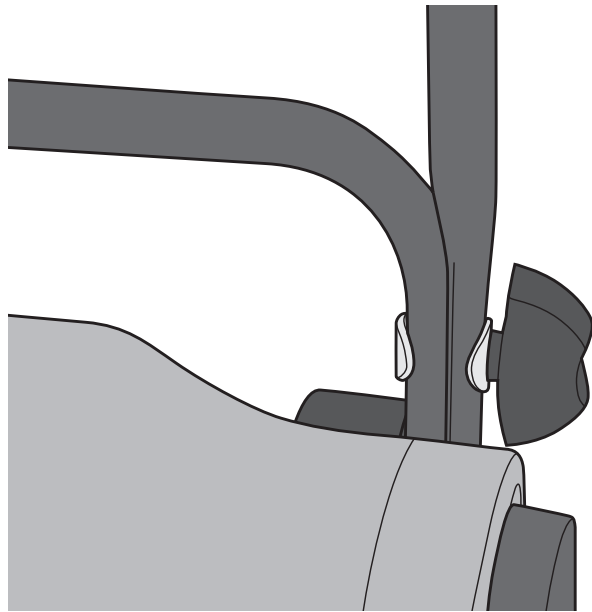
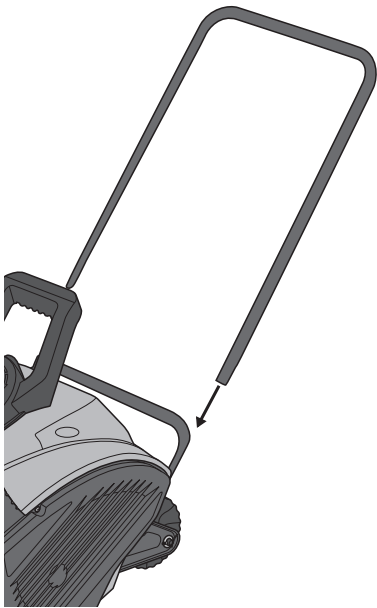

1. Hold håndtakets mellomste del slik at hullene på den passer mot hullene til den nedre delen. Fest med bolter, skiver og vingemutre. Vingemutrene festes på **utsiden** av håndtaket.

2. Håndtakets øvre del holdes mot mellomdelen slik at hullene stemmer overens. Fest boltene, brikkene og vingemutrene. Vingemutrene festes på **innsiden** av håndtaket.

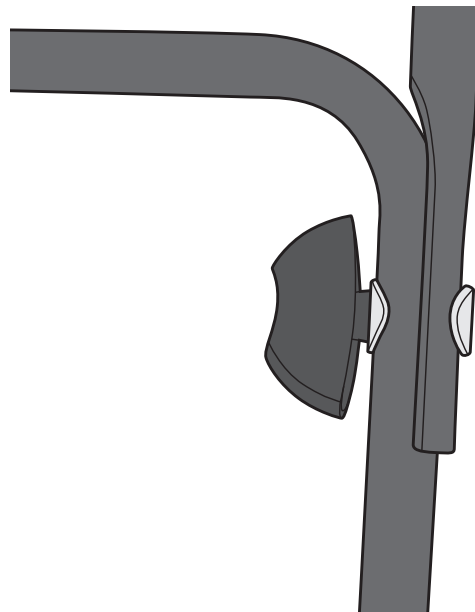

3. Fest kablene til håndtaket med to av de medfølgende kabelklipsene.





## Utkast

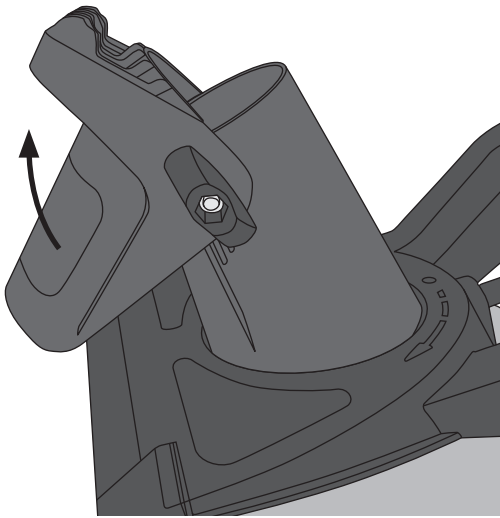

1. Løsne på vingemutrene som holder utkastets øvre del og skyv den opp. Skru vingemutrene ut så langt at overdelen enkelt kan skyves opp.

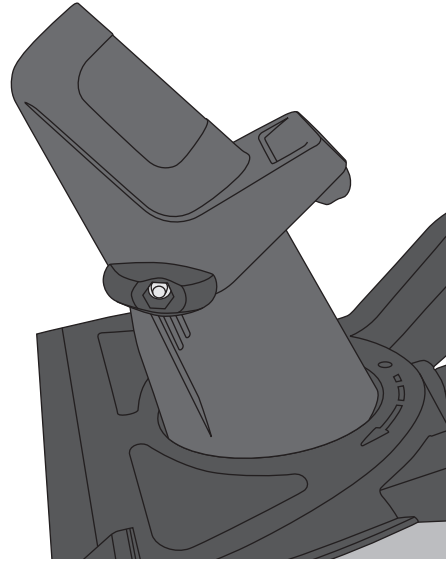

2. Still den øverste delen i ønsket posisjon og lås med vingemutrene.

**Obs!** Forviss deg om at den øvre delen på utkastet er skjøvet så langt opp at det ikke er noen åpning mellom utkastets øvre og nedre del.

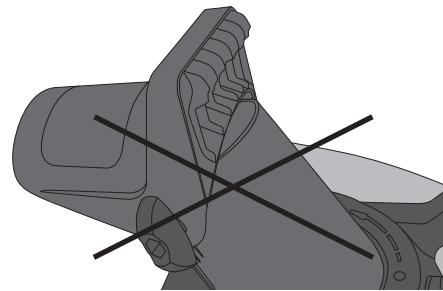

## Sveiv til utkast

1. Skyv sveivens øvre og nedre del sammen og lås med medfølgende skrue og låsemutter.

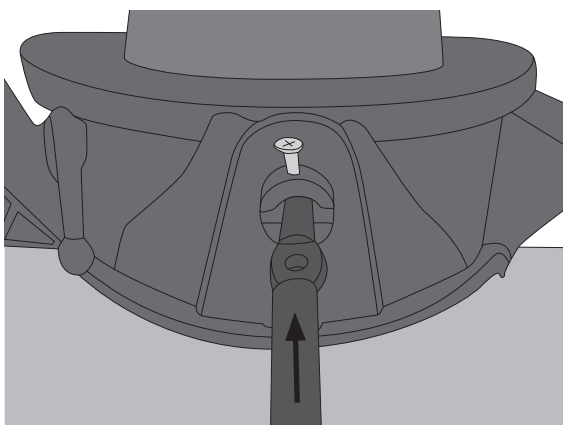

2. Skyv sveiven inn i festet på baksiden av utkastets fot lås med skrue.

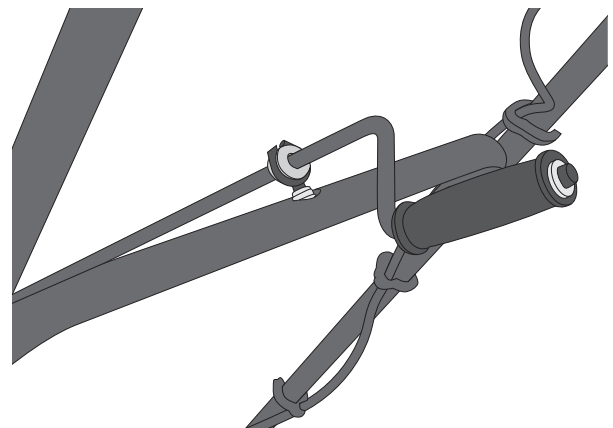

3. Monter sveivens øvre feste i hullet som er lengst oppe på håndtakets midtre del.

## Bruk

**Obs!** Fest skjøteledningen til håndtakets midtre del med en løs knute. Dette for å hindre at den trekkes ut mens snøryddingen pågår.

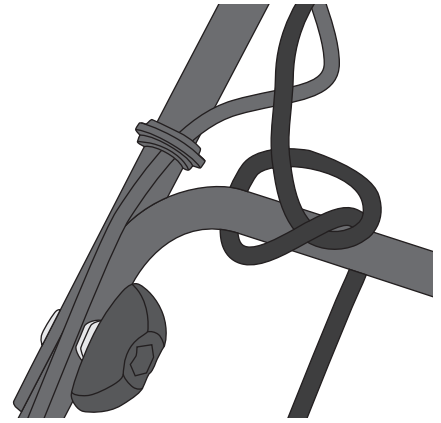

## Start

1. Pass på at sikkerhetsbøylen for oppstart av innmatningsskruen ikke er trykket inn og at den står i utgangsposisjon.
2. Sett i nøkkelen. Forviss deg om at den er trykket helt inn.
3. Skjøteledning, som er beregnet til utendørsbruk, kobles til snøfreserens strømledning og til et jordet strømuttak.
4. Trykk og hold inn på/av-knappen.
5. Skyv sikkerhetsbøylen helt inn mot håndtaket for å starte innmatningsskruen. Slipp på/av-knappen.
6. Slipp sikkerhetsbøylen for å stoppe innmatningsskruen.

## Stell og vedlikehold

- Før eventuelle justeringer, service og vedlikehold skal utføres må freseren kobles fra strømmen ved at støpselet trekkes ut.
- Kontroller med jevne mellomrom at alle skruer og bolter er trukket til og at snøslyngen er uten skader og fungerer som den skal.
- Pass på at all sikkerhetsmerking er hel og leselig. Skadet/uleselig merking skal erstattes.
- Trekk alltid strømkabelen ut av strømuttaket etter bruk og rengjør innmatningsskruen, skovelhuset og utkastet for snø.
- Snøfreseren skal oppbevares tørt, godt beskyttet og utenfor barns rekkevidde.
- Snøfreserens strømledning skal alltid være koblet fra strømmettet ved oppbevaring/lagring.

## Skifte av gummiskovler på innmatningsskruer

1. Trekk støpselet ut fra strømuttaket.
2. Skru ut festeboltene og ta ut gummiskovlene.
3. Sett de nye skovlene på plass og fest boltene.

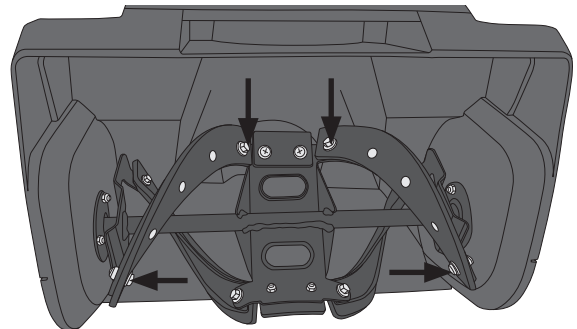

## Skifte av skrapeskjær

1. Trekk støpselet ut fra strømuttaket.
2. Trekk håndtaket på freseren ned slik at det hviler på bakken.
3. Skru ut skrapeskjærets festeskruer (3 stk.) og fjern skjæret.
4. Monter det nye skjæret og fest skruene igjen.

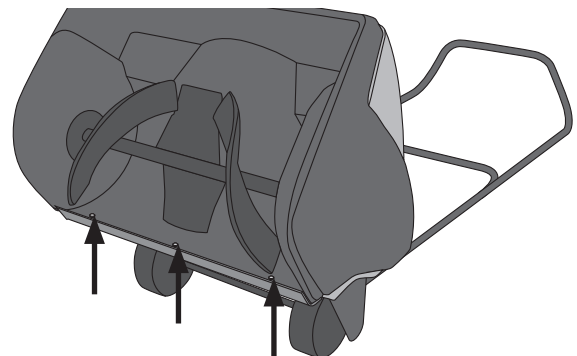

## Skifte av drivrem

1. Trekk støpselet ut fra strømuttaket.
2. Skru av dekselet (4 stk. skruer) som sitter på freserens venstre side sett i freserens kjøreretning.

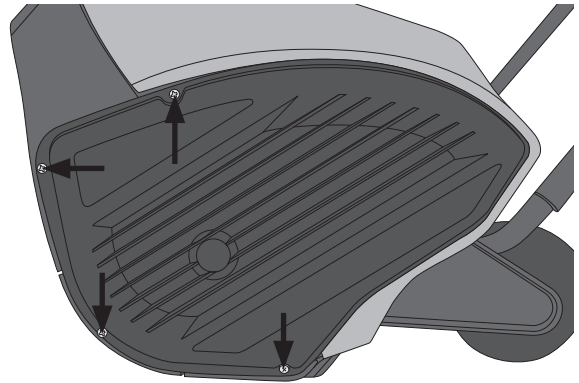

3. Ta drivreimen ut ved siden av remskiven som driver innmatningsskruen samtidig som skiven dreies framover for å løsne reimen.

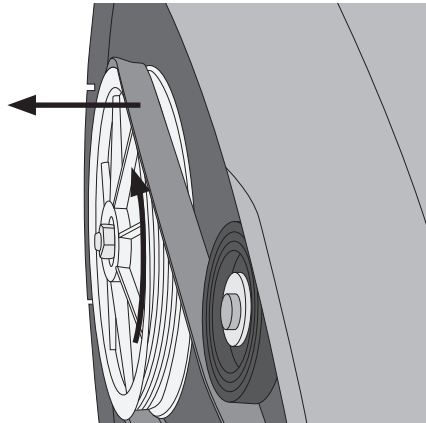

4. Sett den nye reimen på plass som vist på bildet. Drei reimskiven som driver innmatningsskruen til reimen kommer på plass.
5. Monter dekselet og trekk til de 4 skruene.

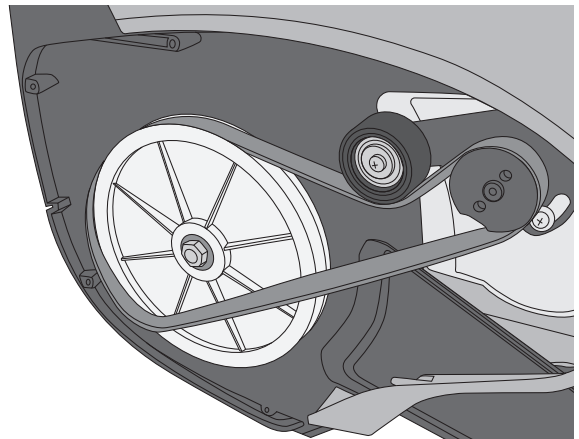

## Feilsøking

Snøfreseren starter ikke.	<ul style="list-style-type: none"><li>• Sjekk at skjøteledningen er hel og koblet riktig.</li><li>• Kontroller at det er strøm i strømuttaket.</li><li>• Er enheten skrudd på?</li><li>• Er sikkerhetsbøylen trukket helt inn mot håndtaket?</li></ul>
Snøen slynges ikke ut.	<ul style="list-style-type: none"><li>• Koble freseren fra strømmettet (trekk ut støpselet) og kontroller at utkastet er åpent og fritt for snø.</li></ul>

# Avfallshåndtering

Symbolet viser til at produktet ikke skal kastes sammen med husholdningsavfallet. Dette gjelder i hele EØS-området. For å forebygge eventuelle skader på helse og miljø, som følge av feil håndtering av avfall, skal produktet leveres til gjenvinning, slik at materialet blir tatt hånd om på en ansvarsfull måte. Benytt miljøstasjonene som er der du befinner deg eller ta kontakt med forhandler. De kan se til at produktet blir behandlet på en tilfredsstillende måte som gagnar miljøet.



## Spesifikasjoner

<b>Strømtilkobling</b>	230 V AC, 50 Hz
<b>Effekt</b>	1800 W
<b>Turtall</b>	2100 o/min
<b>Kapasitet</b>	Maks 200 m <sup>2</sup> /time
<b>Rydningbredde</b>	46 cm
<b>Maks snødybde</b>	25 cm
<b>Kastelengde</b>	10 m

# Lumilinko

Tuotenro 18-4456 Malli DB5013-UK  
31-5053 DB5013

Lue käyttöohjeet ennen tuotteen käyttöönottoa. Säilytä käyttöohjeet tulevaa tarvetta varten. Pidätämme oikeuden teknisten tietojen muutoksiin. Emme vastaa mahdollisista teksti- tai kuvavirheistä. Jos laitteeseen tulee teknisiä ongelmia, ota yhteys myymälään tai asiakaspalveluun (yhteystiedot käyttöohjeen lopussa).

## Turvallisuus



Kaksoiseristys lisää turvallisuutta.



Yhteensopiva soveltuvien turvallisuusstandardien kanssa.



Lue koko käyttöohje huolellisesti ennen laitteen ensimmäistä käyttökertaa.



Yleinen turvallisuusvaroitus. Käyttö vaatii erityisosaamista.



Pidä lapset ja eläimet loitolla koneesta.



Varo lentäviä esineitä. Varmista, että sivulliset ovat riittävän kaukana.



Kierrätä tuote asianmukaisesti, kun poistat sen käytöstä. Kysy tarkempia kierrätysohjeita kuntasi jäteneuvonnasta.



Älä laita käsiä ulostuloaukkoon.



Vaara – liikkuva lumiruuvi.



Vaara – sähköiskuvaara (koneessa, jossa sähkökäynnistys). Älä käynnistä konetta sateella sähkökäynnistykseen (230 V) avulla.

## Yleisiä turvallisuusohjeita

- Lumilinkoa saavat käyttää aikuiset, joilla ei ole fyysisiä tai psyykkisiä rajoitteita. Henkilöt, joilla ei ole riittävästi kokemusta ja taitoja, eivät saa käyttää tuotetta ilman turvallisuudesta vastaavan henkilön antamia ohjeita.
- Lue käyttöohjeet huolellisesti läpi. Opettele kaikkien säädinten toiminta ja lumilingon oikeaoppinen käyttö.
- Älä koskaan anna lasten tai sellaisten aikuisten, jotka eivät ole perehtyneet tarpeeksi näihin käyttöohjeisiin, käyttää lumilinkoa. Paikalliset määräykset saattavat sisältää käyttäjän ikää koskevia rajoituksia.
- Muista, että laitteen käyttäjä on aina vastuussa lumilingon aiheuttamista onnettomuuksista.
- Varo ettet liukastu tai kaadu, varsinkaan kun lumilinkoa vedetään taaksepäin.
- Älä koskaan käytä lumilinkoa alkoholin tai lääkkeiden vaikutuksen alaisena. Älä myöskään käytä laitetta, jos olet väsynyt tai sairas.
- Lumilingon saa korjata ainoastaan valtuutetussa huoltoliikkeessä, ja korjaamisessa tulee käyttää ainoastaan alkuperäisiä varaosia.
- Käytä ainoastaan valmistajan tai jälleenmyyjän hyväksymiä tarvikkeita.

## Esivalmistelut

- Varmista, että lumesta raivattavalla alueella ei ole irtoneaisia ja vieraita esineitä.
- Poista kaikki huoltotyökalut ennen lumilingon käynnistämistä. Liikkuvan osan päälle unohdettu työkalu saattaa johtaa onnettomuuteen.
- Varmista, että kaikki säätimet liikkuvat kevyesti ja että ne palaavat alkuperäisasentoon, kun ne päästetään.
- Suunnittele ennen työn aloittamista, mihin lumi lingotaan. Näin vähennetään henkilö- ja omaisuusvahinkojen mahdollisuutta.
- Älä koskaan käytä lumilinkoa ilman asianmukaista vaatetusta. Käytä liukkaalle alustalle sopivia jalkineita.
- Älä koskaan huolla laitetta moottorin ollessa päällä (ellei käyttöohje näin nimenomaisesti neuvo).
- Käytä aina suojalaseja tai visiiriä lumilinkoa käyttäessäsi ja huoltaessasi.
- Anna lumilingon sopeutua ulkolämpötilaan ennen käyttöä.

## Sähköturvallisuus

- Käytä ulkona aina ulkokäyttöön sopivaa maadoitettua jatkojohtoa.
- Jatkojohdon pistokkeen tulee sopia pistorasiaan. Älä muuta pistoketta millään tavalla. Pistokkeet, joita ei ole muutettu, sekä oikeanlaiset pistorasiat pienentävät sähköiskun vaaraa.
- Käsittele sähköjohtoa varoen. Älä irrota pistoketta pistorasiasta johdosta vetämällä. Älä altista virta- tai jatkojohtoa kuumuudelle, öljyille, teräville reunoille tai liikkuville osille. Älä käytä vioittuneita virta- tai jatkojohtoja.
- Älä käytä lumilinkoa, jos virtakytkin on vioittunut. Virtakytkin tulee korjata valtuutetussa huoltoliikkeessä ennen käyttöä.

## Käyttöä koskevia turvallisuusohjeita

- Älä laita käsiä ja jalkoja liikkuvien osien lähelle. Varo aina poistoaukkoa.
- Lumilingolla saa lingota vain lunta.
- Ole varovainen, kun raivaat lunta sorakäytäviltä, jalkakäytäviltä ja teiltä. Ole tarkkana mahdollisten vaarojen ja liikenteen varalta. Vältä jyrkkiä rinteitä.
- Älä koskaan suuntaa linkoussuuntaa tielle tai liikenteeseen.
- Pysäytä moottori välittömästi, jos lumilinko osuu vieraaseen esineeseen. Tutki lumilinko tämän jälkeen tarkasti mahdollisten vaurioiden varalta. Älä käytä lumilinkoa ennen kuin mahdolliset vauriot on korjattu.
- Jos lumilinko alkaa täristä oudosti, pysäytä moottori välittömästi ja selvitä tärinän syy. Tärinä on tavallisesti merkki siitä, että jotain on vialla.
- Älä kytke laitteen turvalaitteita irti tai pois toiminnasta.
- Älä koskaan käytä lumilinkoa aitauksien, autojen, ikkunaruuutujen, rinteiden jne. läheisyydessä ilman oikein suunnattua linkoussuuntaa.

- Pidä lapset, eläimet ja muut ulkopuoliset poissa lumesta raivattavalta alueelta.
- Älä ylikuormita lumilinkoa ajamalla sitä liian nopeasti.
- Ole varovainen peruuttaessasi lumilinkoa. Katso taaksepäin ja huomioi mahdolliset esteet.
- Älä koskaan suuntaa linkousta lähistöllä olevia ihmisiä päin. Älä anna kenenkään seisoa lumilingon edessä.
- Älä koskaan käytä lumilinkoa, jos näkyvyys tai valaistus on huono.
- Muista pitää hyvä tasapaino ja pidä kunnolla kiinni ohjaustangosta lumilinkoa käyttäessäsi.
- Älä koskaan käytä lumilinkoa katolla.

## Lumilingon turvallisuusohjeita

- Lue käyttöohje huolellisesti. Tutustu huolellisesti kaikkien säädinten toimintaan, ja varmista, että olet ymmärtänyt, kuinka lumilinko toimii ja kuinka sitä tulee käyttää. On erittäin tärkeää, että osaat nopeasti pysäyttää/sammuttaa lumilingon ja vaihtaa sen vapaalle.
- Varmista, että lumilinko on asennettu oikein ja että se on vahingoittumaton. Varmista myös, että kaikki säätimet liikkuvat kevyesti ja palautuvat päästettäessä alkuperäiseen asentoonsa. Jos lumilinko on vahingoittunut tai siitä puuttuu osia, se tulee korjata ja osat tulee asentaa ennen lumilingon käyttöä.
- Suunnittele ennen työn aloittamista, mihin lumi lingotaan. Näin vähennetään henkilö- ja omaisuusvahinkojen mahdollisuutta.
- Irrota virtajohto aina pistorasiasta, jos syöttöruuvi, siipipyörän runko ja/tai ulossyöttöaukko tulee puhdistaa lumesta työskentelyn aikana. **Huom!** Käytä sopivaa muovista tai puista työkalua, älä poista lunta käsin.
- Älä jätä lumilinkoa ilman valvontaa sen ollessa liitettynä pistorasiaan. Irrota virtajohto pistorasiasta ja poista avain, jos jätät lumilingon ilman valvontaa.
- Kaikkien suojalaitteiden tulee olla ehjiä ja oikein asennettuina ennen lumilingon käyttöönottoa.
- Jos virta- ja/tai jatkojohdot vahingoittuvat käytön aikana, keskeytä työt välittömästi ja irrota johto pistorasiasta. Korvaa tai korjaa vahingoittuneet johdot ennen työn jatkamista.
- Jos lumilingon osia vaihdetaan, lumilinko tulee koekäyttää ja kaikki toiminnot tulee tarkastaa ennen työskentelyn aloittamista.
- Irrota virtajohto aina pistorasiasta ja poista avain ennen lumilingon siirtämistä toiseen paikkaan.
- Lumilingon käytössä tulee noudattaa paikallisia ympäristö- ja melusääntöjä. Käytä lumilinkoa sellaiseen aikaan, että sen käyttö ei häiritse ympäristöä.

## Pakkauksen sisältö

Lumilingon mukaan kuuluvat seuraavat tarvikkeet:

- Kolme kaapelikiinnikettä
- Ulossyötön kampi, ylä- ja alaosa
- Avain

# Painikkeet ja toiminnot

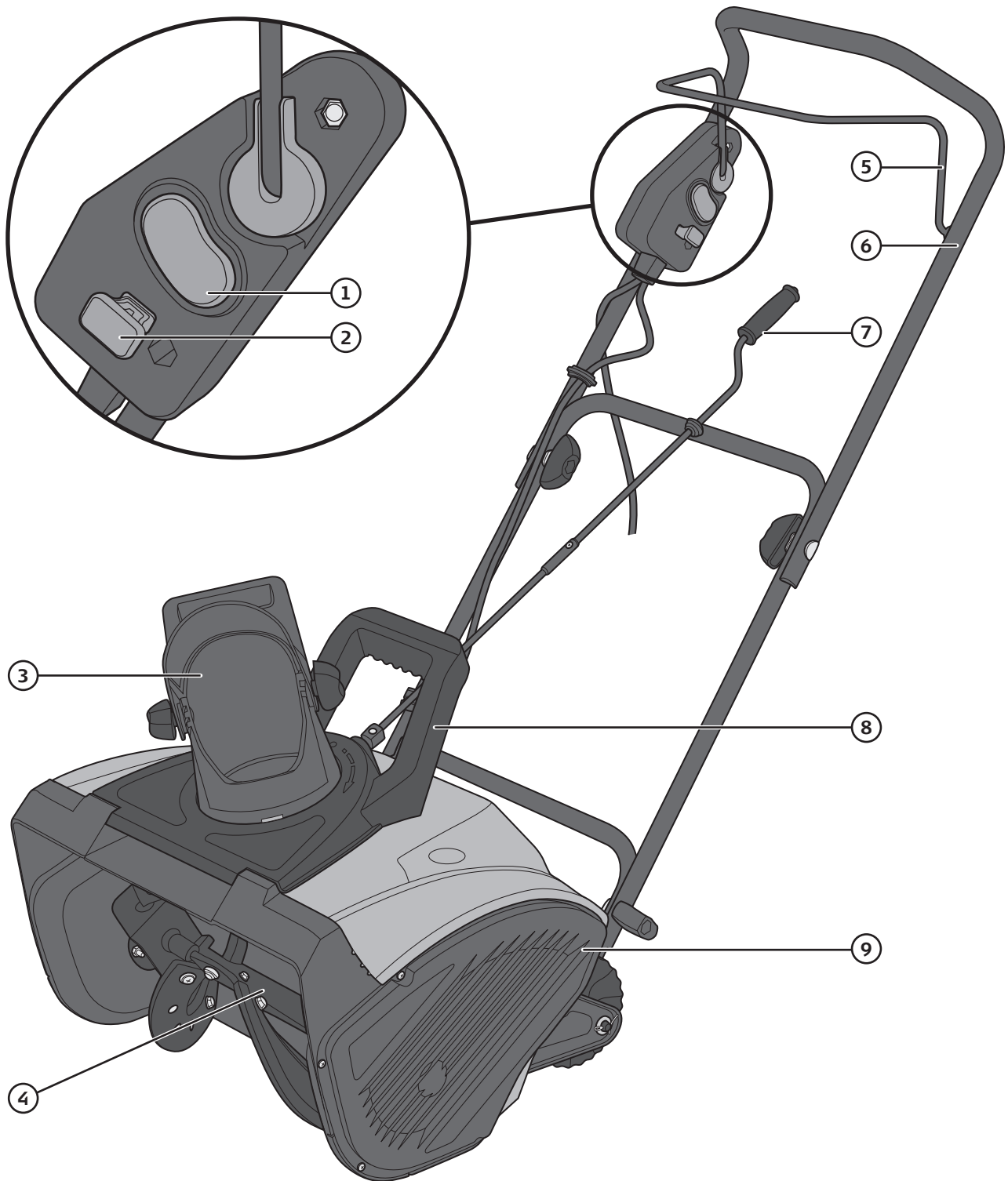

1. Virtakytkin
2. Avain
3. Ullossyöttö
4. Syöttöruuvi, jossa kumiset siipipyörät

5. Syöttöruuvien käynnistyksen turvasanka
6. Kahva
7. Ullossyötön kampi
8. Kantokahva
9. Vetohihnan suojakupu



# Asennus

## Kahva

Ruuvaa kahvan osat kiinni käyttäen neljää kiinnityspulttia, siipimuttereita ja aluslaattoja. Avaa tarvittaessa pultit, jotka saattavat olla asennettuina kahvassa jo toimitusvaiheessa.

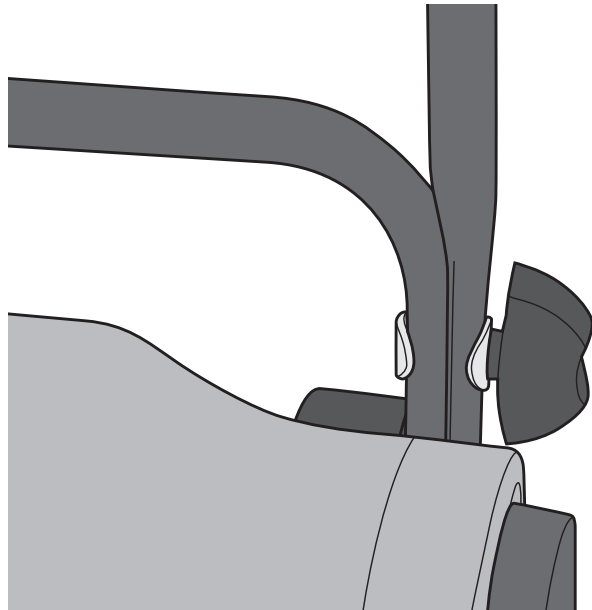
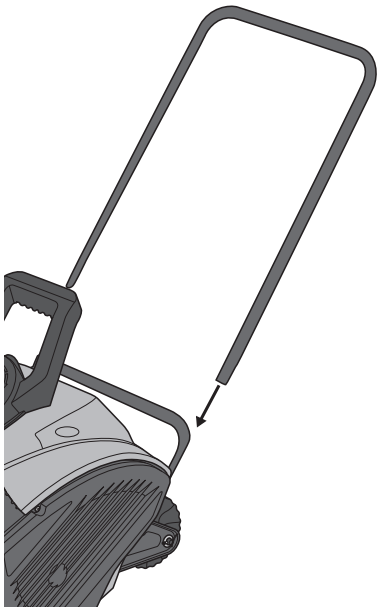

1. Pidä kiinni kahvan välisosasta siten, että sen reiät sopivat alaosan reikiin. Ruuvaa kiinni pulteilla, aluslaatoilla ja siipimuttereilla. Tässä siipimutterit kiinnitetään kahvan **ulkopuolelle**.
2. Pidä kahvan yläosaa kohti välisosaa siten, että sen reiät ovat samassa kohdassa kuin välisosan reiät. Ruuvaa kiinni pulteilla, aluslaatoilla ja siipimuttereilla. Tässä siipimutterit kiinnitetään kahvan **sisäpuolelle**.

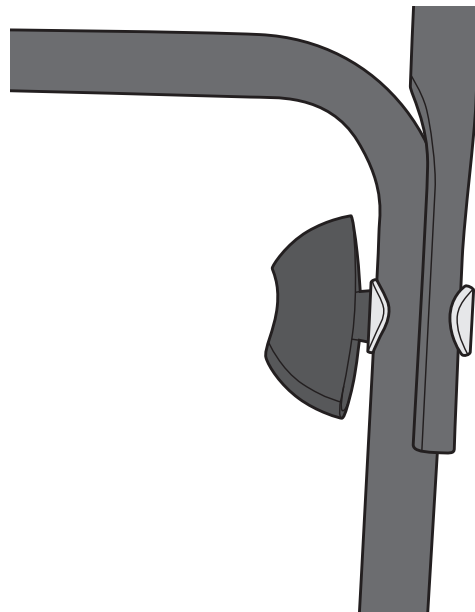

3. Kiinnitä kaapeli kahvaan pakkauksen kahdella kaapelikiinnittimellä.



## Ulossyöttö

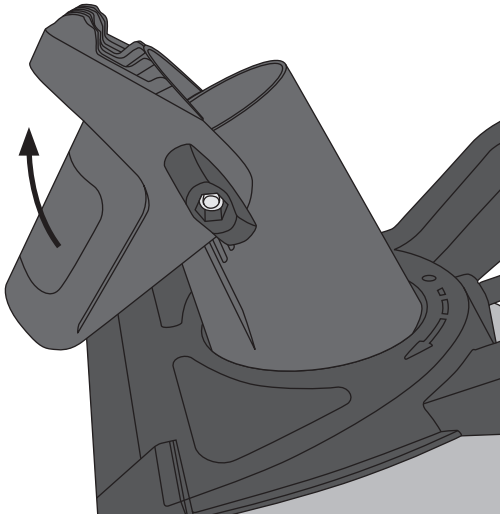

1. Avaa ulossyötön yläosan siipimutterit ja taita osa ylös. Avaa siipimuttereita sen verran, että yläosan saa helposti nostettua ylös.

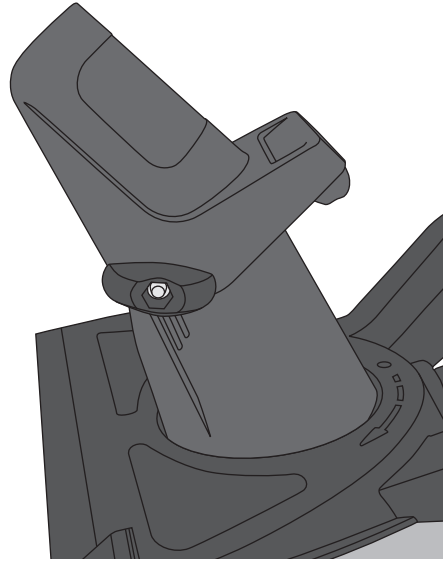

2. Aseta yläosa haluamaasi asentoon ja lukitse siipimuttereilla.

**Huom!** Varmista, että ulossyötön yläosa on työnnetty ylös niin pitkälle, että ulossyötön ylä- ja alaosan välillä ei ole rakoa.

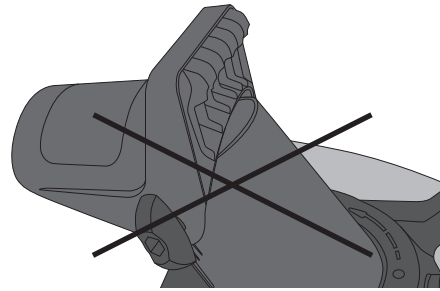

## Ulossyötön kampi

1. Työnnä kammen ylä- ja alaosat yhteen ja lukitse mukana tulevalla ruuvilla ja lukkomutterilla.

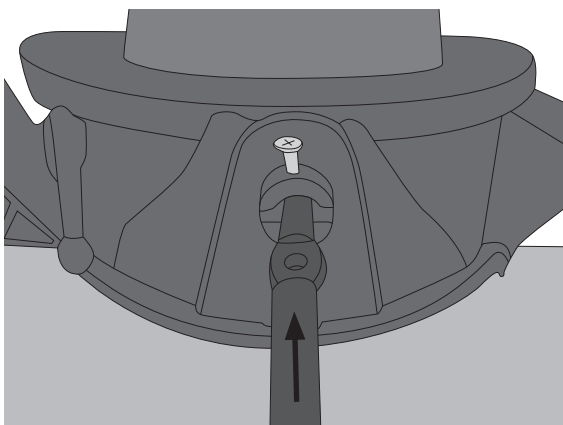

2. Työnnä kampi kiinnikkeeseen ulossyötön jalan takapuolelle ja kiinnitä se ruuvilla.

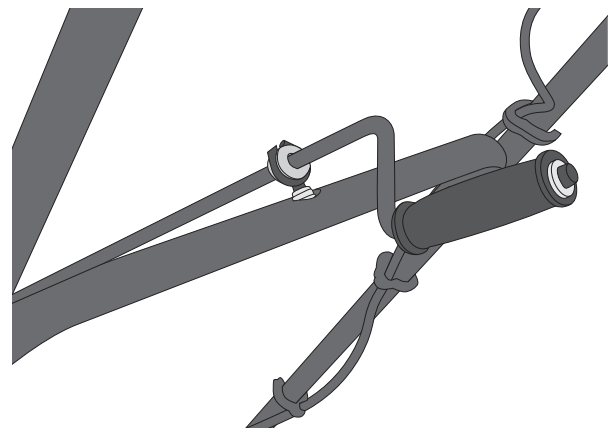

3. Asenna kammen ylempi kiinnitin kahvan välisosan ylimpään reikään.

# Käyttö

**Huom!** Solmi jatkojohto löysälle solmulle kahvan väliosaan estääksesi johdon irtoamisen työskentelyn aikana.

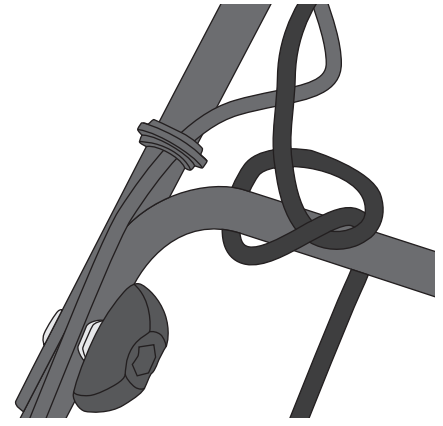

## Käynnistys

1. Varmista, että syöttöruuvin käynnistykseen turvasanka on vapautettuna ja että turvasanka on aloitusasennossa.
2. Laita avain paikoilleen. Varmista, että avain on painettu täysin sisään.
3. Liitä ulkokäyttöön sopiva jatkojohto lumilingon virtajohtoon ja maadoitettuun pistorasiaan.
4. Paina virtakytkintä ja pidä se painettuna.
5. Käynnistä syöttöruuvi vetämällä turvasanka täysin kiinni kahvaan. Päästä virtakytkin.
6. Pysäytä syöttöruuvi päästämällä turvasanka.

## Huolto ja ylläpito

- Irrota virtajohto pistorasiasta ennen lumilingon säätöä tai huoltoa.
- Tarkasta säännöllisin väliajoin, että kaikki ruuvit ja pultit ovat kunnolla kiinni ja että lumilinko ei ole vahingoittunut ja että se toimii kunnolla.
- Varmista, että turvamerkinnot ovat ehjät ja lukukelpoiset. Korvaa vahingoittuneet ja lukukelvottomat merkinnot.
- Irrota virtajohto aina pistorasiasta käytön jälkeen ja puhdista lumi pois syöttöruuvista, siipipyörän rungosta ja lumen ulossyötöstä.
- Säilytä lumilinkoa kuivassa ja suojatussa paikassa lasten ulottumattomissa.
- Älä pidä virtajohtoa pistorasiassa lumilingon ollessa säilytyksessä.

## Syöttöruuvin kumisten siipipyörien vaihtaminen

1. Irrota virtajohto pistorasiasta.
2. Avaa kiinnityspultit ja poista kumiset siipipyörät.
3. Vaihda tilalle uudet siipipyörät ja kiinnitä pultit kunnolla.

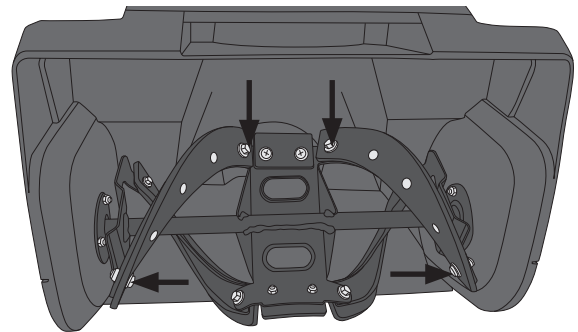

## Kaavinterän vaihtaminen

1. Irrota virtajohto pistorasiasta.
2. Laita lumilingon kahva maata vasten.
3. Irrota kaavinterän kolme kiinnitysruuvia ja irrota terä.
4. Asenna uusi terä ja ruuvaa ruuvit takaisin paikoilleen.

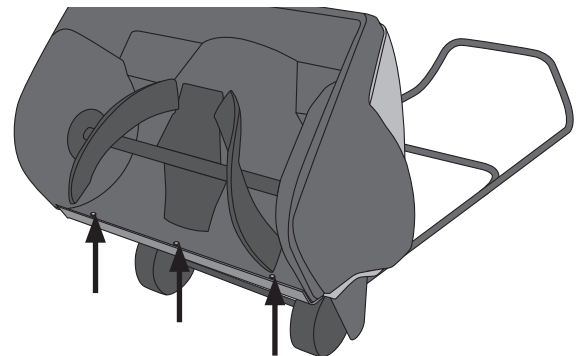

## Vetohihnan vaihto

1. Irrota virtajohto pistorasiasta.
2. Ruuvaa irti suojakuvun neljä ruuvia lumilingon vasemmalta puolelta (hallinta-asennosta katsoen) ja irrota kupu.
3. Vie vetohihna syöttöruuvia pyörittävän hihnalevyn reunalle, ja kierrä levyä samalla eteenpäin irrottaaksesi hihnan.
4. Laita uusi hihna paikoilleen kuvan osoittamalla tavalla ja kierrä syöttöruuvia pyörittävää hihnalevyä, kunnes hihna menee paikoilleen.
5. Asenna suojakupu ja kiristä neljä ruuvia.

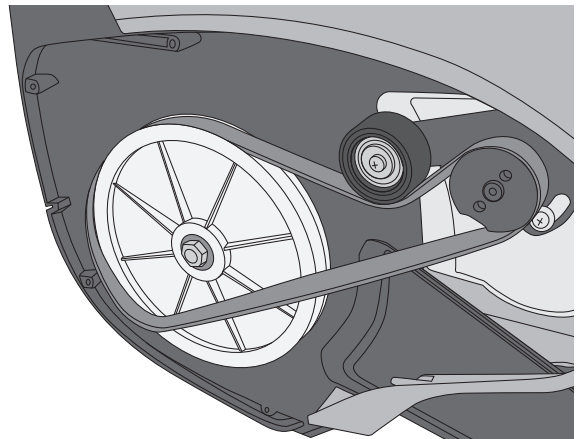
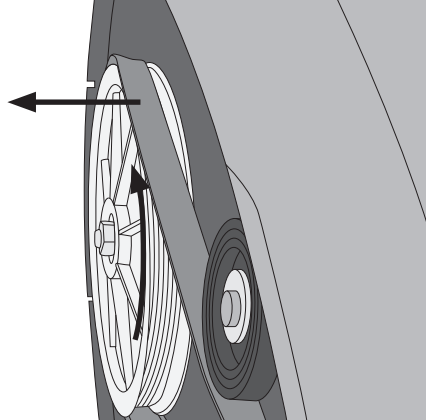
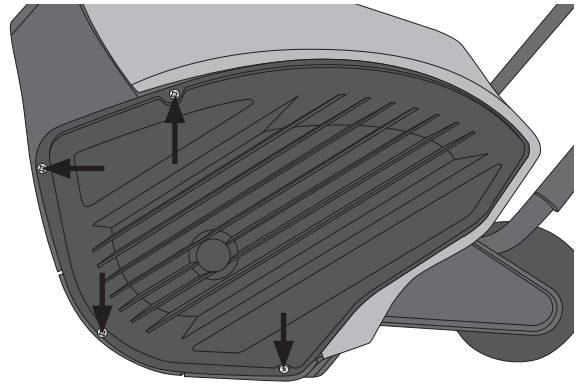

## Vianhakutaulukko

Lumilinko ei käynnisty.	<ul style="list-style-type: none"><li>• Varmista, että jatkojohto on ehjä ja että se on liitetty oikein.</li><li>• Tarkasta, että pistorasiassa on virtaa.</li><li>• Onko virtakytkintä painettu?</li><li>• Onko turvasanka vedetty täysin kiinni kahvaan?</li></ul>
Lumilingosta ei lennä lunta.	<ul style="list-style-type: none"><li>• Irrota jatkojohto pistorasiasta ja varmista, että ulossyöttöaukko ei ole tukossa.</li></ul>

## Kierrättäminen

Tämä symboli tarkoittaa, että tuotetta ei saa laittaa kotitalousjätteen sekaan. Ohje koskee koko EU-aluetta. Virheellisestä kierrättämisestä johtuvien mahdollisten ympäristö- ja terveyshaittojen ehkäisemiseksi tuote tulee viedä kierrätettäväksi, jotta materiaali voidaan käsitellä vastuullisella tavalla. Kierrätä tuote käyttämällä paikallisia kierrätysjärjestelmiä tai ota yhteys ostopaikkaan. Ostopaikassa tuote kierrätetään vastuullisella tavalla.



## Tekniset tiedot

<b>Verkkoliitäntä</b>	230 V, 50 Hz
<b>Teho</b>	1800 W
<b>Kierrosuku</b>	2100 kierr./min
<b>Kapasiteetti</b>	Maks. 200 m <sup>2</sup> /tunti
<b>Työstöleveys</b>	46 cm
<b>Lumen maks.paksuus</b>	25 cm
<b>Heittopituus</b>	10 m

# Schneefräse

Art.Nr. 18-4456 Modell DB5013-UK  
31-5053 DB5013

Vor Inbetriebnahme die komplette Bedienungsanleitung durchlesen und aufbewahren. Irrtümer, Abweichungen und Änderungen behalten wir uns vor. Bei technischen Problemen oder anderen Fragen freut sich unser Kundenservice über eine Kontaktaufnahme (Kontakt siehe Rückseite).

## Sicherheitshinweise



Doppelt isoliert für eine höhere Sicherheit.



Entspricht den geltenden Sicherheitsnormen.



Vor der Verwendung die gesamte Bedienungsanleitung durchlesen.



Allgemeine Warnung für Gefahrenmomente. Bestimmte Fertigkeiten sind vom Benutzer gefordert.



Kinder und Haustiere in einem sicherem Abstand zur Maschine halten.



Warnung für fliegende Gegenstände. Sicherstellen, dass sich Zuschauer in einem sicheren Abstand befinden.



Bitte das Produkt entsprechend den lokalen Bestimmungen entsorgen. Weitere Informationen sind von der Gemeinde oder den kommunalen Entsorgungsbetrieben erhältlich.



Niemals die Hände in den Auswurf stecken.



Gefahr – rotierende Förderschnecke.



Gefahr – Risiko für Stromschläge (für Maschinen mit E-Start). Die Maschine bei Regen nicht mithilfe von 230 V starten.

## Allgemeine Sicherheitshinweise

- Das Gerät ist nicht für Personen (einschließlich Kindern) mit eingeschränkten physischen oder geistigen Fähigkeiten geeignet. Das Gerät ist nur dann für Personen mit eingeschränkten physischen, sensorischen oder geistigen Fähigkeiten bzw. mangelnder Erfahrung/mangelndem Wissen geeignet, wenn diese in die sichere Handhabung eingeführt worden sind und die Risiken und Gefahren der Benutzung verstehen.
- Die gesamte Bedienungsanleitung gründlich durchlesen und die korrekte Bedienung des Gerätes einlernen.
- Das Gerät nicht von Kindern oder von Personen, die sich nicht mit der Bedienungsanleitung vertraut gemacht haben, benutzen lassen. Stets die örtlichen Bestimmungen zu evtl. Altersgrenzen für die Benutzung beachten.
- Der Benutzer/Betreiber ist stets für durch das Gerät verursachte Unfälle verantwortlich.
- Vorsichtig vorgehen und auf ein gutes Gleichgewicht achten, vor allem wenn das Gerät rückwärts gezogen wird.
- Das Gerät niemals unter dem Einfluss von Drogen, Alkohol oder Medikamenten benutzen. Das Gerät nie bei Müdigkeit oder Krankheit benutzen.
- Reparaturen unbedingt qualifizierten Servicetechnikern überlassen. Ausschließlich Original-Ersatzteile verwenden.
- Nur Zubehör benutzen, das vom Hersteller oder vom Verkäufer genehmigt wurde.

## Vorbereitungen

- Sicherstellen, dass sich auf der Fläche, die geräumt werden soll, keine Fremdgegenstände befinden.
- Vor der Einschaltung des Gerätes alle Servicewerkzeuge/Schlüssel entfernen. Ein vergessenes Servicewerkzeug an einem rotierenden Teil kann zu Personenschäden führen.
- Sicherstellen, dass alle Schalter leichtgängig sind und beim Loslassen zurück in die Ursprungsposition gehen.
- Vorab planen, wohin der Schnee geworfen werden soll, damit keine Personen oder Eigentum durch Fremdkörper beschädigt werden.
- Das Gerät nur mit geeigneter Kleidung benutzen. Für eine glatte Unterlage geeignete Schuhe benutzen.
- Unter keinen Umständen dürfen Wartungs- oder Servicearbeiten bei laufendem Motor durchgeführt werden.
- Bei Betrieb, Wartung und Servicearbeiten immer einen Augenschutz oder ein Visier tragen.
- Das Gerät vor dem Betrieb an die Außentemperatur gewöhnen.

## Elektrische Sicherheit

- Immer ein Schuko-Verlängerungskabel für den Außenbereich verwenden.
- Der Stecker des Verlängerungskabels muss in die Steckdose passen. Den Stecker niemals in irgendeiner Weise verändern. Unveränderte Stecker und passende Steckdosen verringern das Risiko von Stromschlägen.
- Das Netzkabel stets mit Sorgfalt behandeln. Niemals das Netzkabel oder das Verlängerungskabel verwenden, um den Stecker aus der Steckdose zu ziehen. Das Netzkabel und Verlängerungskabel von Wärme, Öl, scharfen Kanten und beweglichen Teilen fernhalten. Niemals beschädigte Netz- oder Verlängerungskabel benutzen.
- Das Gerät nicht verwenden, wenn der Stromschalter defekt ist oder nicht ordnungsgemäß funktioniert. Sicherstellen, dass das Gerät vor einer erneuten Benutzung von qualifiziertem Fachpersonal repariert wird.

## Sicherheitsvorschriften während der Bedienung

- Hände und Füße immer von drehenden Teilen fernhalten. Immer vom Auswurf fernhalten.
- Das Gerät nicht zweckentfremden.
- Bei der Benutzung auf Kieswegen, Bürgersteigen und Straßen vorsichtig vorgehen. Stets aufmerksam auf eventuelle Gefahren und Verkehrsteilnehmer sein. Steile Abhänge meiden.
- Den Auswurf niemals auf allgemeine Straßen oder den Verkehr richten.
- Falls das Gerät auf einen Fremdkörper trifft, sofort den Motor ausschalten. Anschließend das Gerät sorgfältig überprüfen. Das Gerät nicht wieder benutzen, bevor nicht alle eventuellen Schäden behoben sind.
- Beginnt das Gerät ungewöhnlich zu vibrieren, sofort den Motor ausschalten und die Ursache überprüfen. Starke Vibrationen sind oft ein Anzeichen dafür, dass etwas nicht in Ordnung ist.
- Vorhandene Schutzeinrichtungen dürfen nicht entfernt oder funktionsuntüchtig gemacht werden.
- Das Gerät niemals in der Nähe von Tiergehegen, Autos, Fensterscheiben, Abhängen usw. betreiben, ohne dass der Auswurf korrekt eingestellt wurde.
- Unbefugte Personen, vor allem Kinder und Haustiere, vom Arbeitsbereich fernhalten.
- Das Gerät nicht überlasten, indem es zu schnell gefahren wird.
- Beim Rückwärtsfahren vorsichtig vorgehen. Nach hinten nach eventuellen Hindernissen schauen.
- Niemals den Auswurf auf Personen richten. Niemand darf sich vor dem Gerät aufhalten.
- Immer für eine gute Sicht und eine zufriedenstellende Beleuchtung sorgen.
- Immer auf ein gutes Gleichgewicht und einen stabilen Halt am Griff achten.
- Das Gerät nie auf einem Dach einsetzen.

## Besondere Sicherheitshinweise für Schneefräsen

- Die komplette Bedienungsanleitung vollständig durchlesen. Die Funktionsweise aller Schalter genau durchgehen und sicherstellen, dass die Bedienung des Gerätes verstanden wurde. Es ist sehr wichtig, dass das Gerät schnell gestoppt/ausgeschaltet und die Schalter in Neutralstellung gebracht werden können.
- Sicherstellen, dass das Gerät korrekt montiert wurde, unbeschädigt ist und dass alle Schalter leichtgängig sind und beim Loslassen in die Ursprungsposition zurückkehren. Ist das Gerät auf irgendeine Weise beschädigt oder nicht komplett, muss es vor dem Einsatz repariert und/oder komplettiert werden.
- Vorab planen, wohin der Schnee geworfen werden soll, damit keine Personen oder Eigentum durch Fremdkörper beschädigt werden.
- Immer das Netzkabel von der Steckdose trennen, wenn die Förderschnecke, deren Gehäuse und/oder der Auswurf während des Betriebs von Schnee befreit werden müssen. **Hinweis:** Geeignetes Werkzeug benutzen (Holz- oder Kunststoffgegenstände), niemals die Hände.
- Das Gerät niemals unbeaufsichtigt lassen, solange es an eine Steckdose angeschlossen ist. Das Netzkabel aus der Steckdose ziehen und den Schlüssel abziehen, wenn das Gerät unbeaufsichtigt zurückgelassen wird.
- Alle eventuellen Schutzvorrichtungen müssen vor dem Start des Gerätes komplett und korrekt montiert sein.
- Werden das Netz- und/oder Verlängerungskabel während des Betriebs beschädigt, die Arbeit sofort abbrechen und den Stecker abziehen. Das Kabel reparieren oder ersetzen, bevor die Arbeit fortgesetzt wird.
- Wurden Teile ausgetauscht, das Gerät zunächst probeweise betreiben und alle Funktionen überprüfen, bevor es wieder eingesetzt wird.
- Bevor das Gerät an einen anderen Platz gebracht wird, immer den Stecker und Schlüssel abziehen.
- Stets die lokalen Regeln und Vorschriften in Bezug auf Geräuschpegel und Umwelt befolgen. Den richtigen Zeitpunkt für die Arbeit wählen, damit die Umgebung davon nicht gestört wird.

## Verpackungsinhalt

Das Gerät wird mit folgendem Zubehör geliefert:

- 3 Kabelklemmen
- Kurbel für den Auswurf, Über- und Unterteil
- Schlüssel



# Tasten und Funktionen

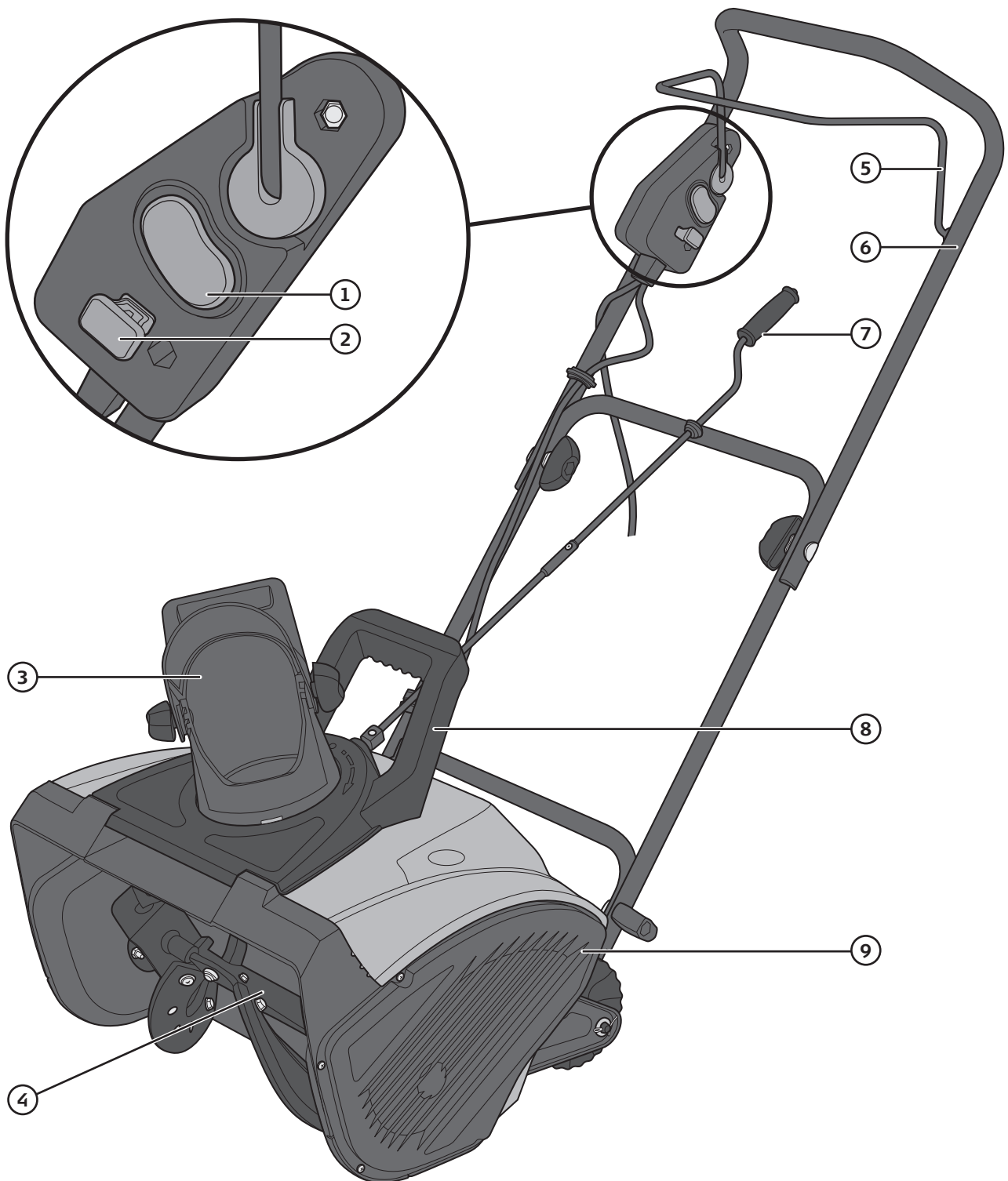

- 1. Ein/Aus
- 2. Schlüssel
- 3. Auswurf
- 4. Förderschnecke mit Gummischaufeln

- 5. Sicherheitsbügel zum Starten der Förderschnecke
- 6. Griff
- 7. Kurbel für den Auswurf
- 8. Tragegriff
- 9. Schutzabdeckung für den Antriebsriemen

DEUTSCH

# Montage

## Griff

Die 4 Befestigungsschrauben, die Flügelmuttern und die Unterlegscheiben benutzen, um die Griffteile zusammen zu schrauben. Bei Bedarf die Schrauben lösen, die bei Lieferung an den Griffteilen befestigt sein können.

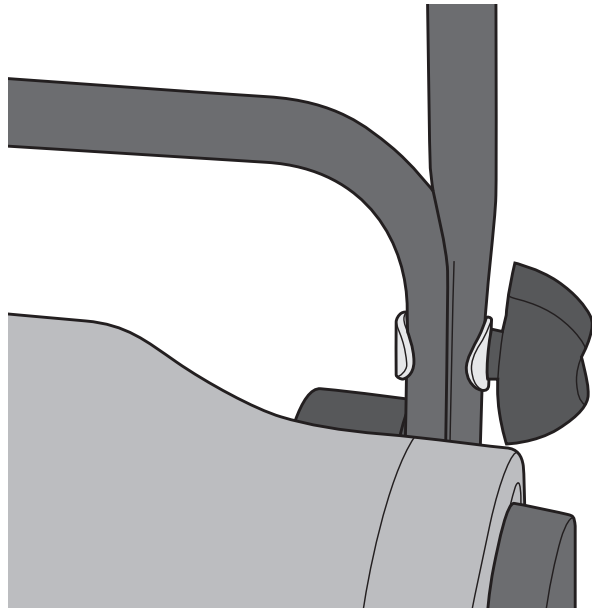
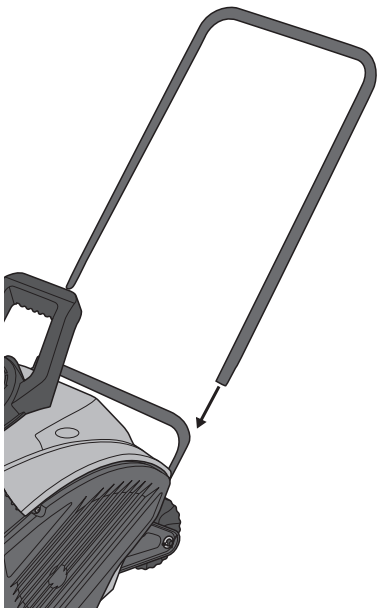

1. Das mittlere Teil des Griff so halten, dass dessen Löcher an den Löchern des unteren Teils liegen. Mit Schrauben, Unterlegscheiben und Flügelmuttern befestigen. Die Flügelmuttern werden hier an der **Außenseite** des Griffs befestigt.

2. Den oberen Teil des Griffs an den mittleren halten, sodass dessen Löcher an denen des mittleren Teils liegen. Mit Schrauben, Unterlegscheiben und Flügelmuttern befestigen. Die Flügelmuttern werden hier an der **Innenseite** des Griffs befestigt.

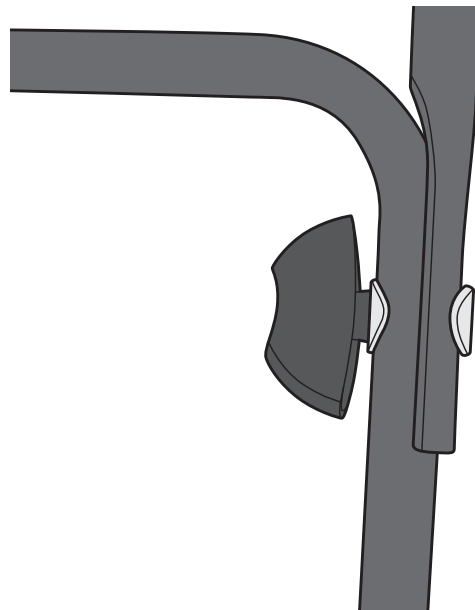

3. Das Kabel mit zwei der mitgelieferten Kabelklemmen am Griff befestigen.



## Auswurf

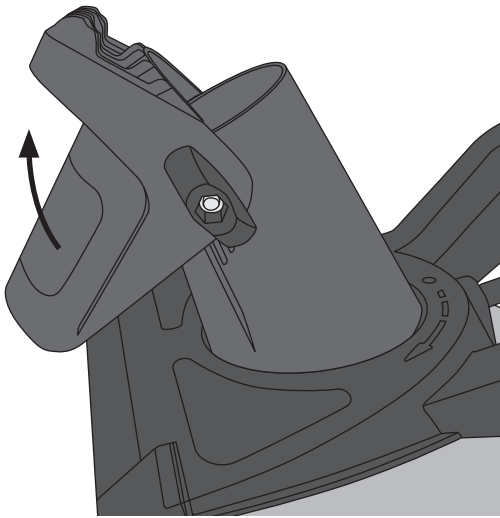

1. Die Flügelmuttern, die den oberen Teil des Auswurfs fixieren, lösen und den Auswurf hochklappen. Die Flügelmuttern so weit herausschrauben, dass das Oberteil einfach hochgezogen werden kann.

**Hinweis:** Sicherstellen, dass der obere Teil des Auswurfs so angebracht ist, dass keine Öffnung zwischen dem oberen und unteren Teil des Auswurfs zu sehen ist.

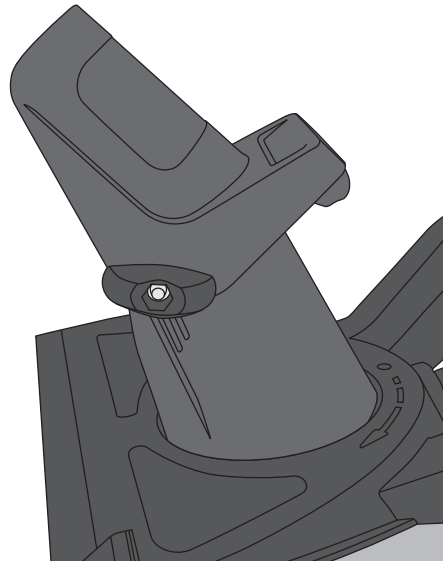

2. Den oberen Teil in die gewünschte Position bringen und die Flügelmuttern anziehen.

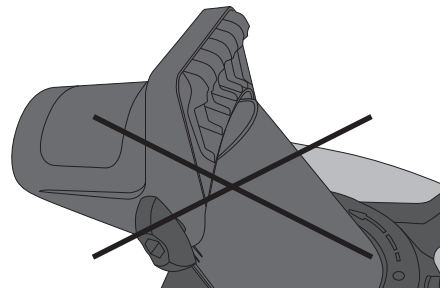

## Kurbel für den Auswurf

1. Ober- und Unterteil der Kurbel zusammenschieben und mit der mitgelieferten Schraube und Mutter fixieren.

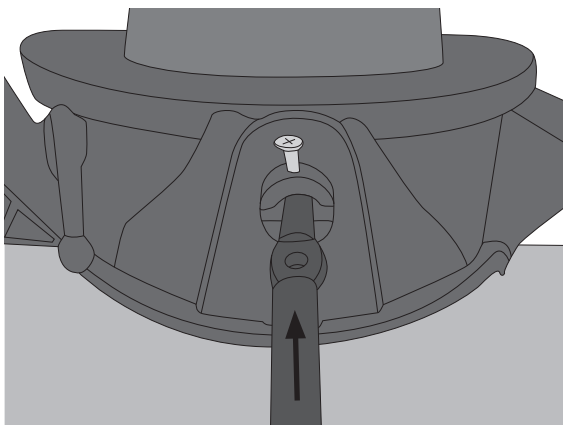

2. Die Kurbel in ihre Halterung an der Rückseite des Auswurfssockels schieben und festschrauben.

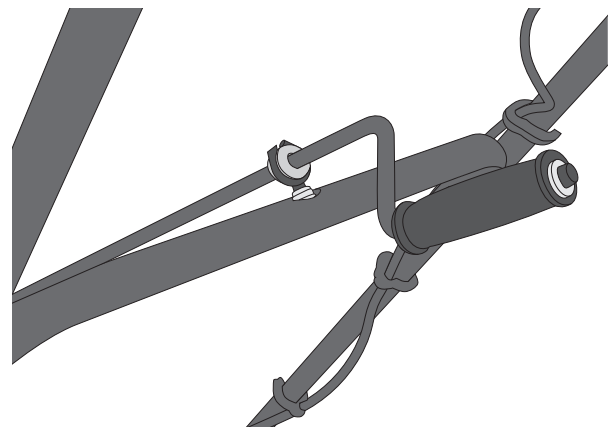

3. Die obere Halterung der Kurbel ganz oben am Zwischenteil des Griffs anbringen.

# Benutzung

**Hinweis:** Das Verlängerungskabel mit einem losen Knoten am mittleren Teil des Griffs befestigen, um zu verhindern, dass das Kabel während des Betriebs unabsichtlich herausgezogen wird.

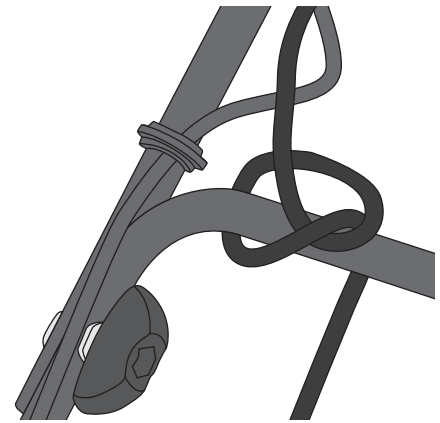

## Start

1. Sicherstellen, dass der Sicherheitsbügel in seiner Ausgangsposition befindet, um die Förderschnecke zu starten.
2. Den Schlüssel einstecken. Sicherstellen, dass er komplett hineingedrückt wurde.
3. Ein für den Außenbereich geeignetes Verlängerungskabel an das Netzkabel der Schneefräse und dann an eine Schuko-Steckdose anschließen.
4. Den Ein-/Ausschalter betätigen und gedrückt halten.
5. Den Sicherheitsbügel ganz zum Griff ziehen um die Förderschnecke zu starten. Den Ein-/Ausschalter loslassen.
6. Den Sicherheitsbügel loslassen, um die Förderschnecke anzuhalten.

## Pflege und Wartung

- Vor Einstellungen, Service oder Wartung das Netzkabel abziehen.
- Regelmäßig überprüfen, ob alle Schrauben und Muttern angezogen sind, dass das Gerät unbeschädigt ist und ordnungsgemäß funktioniert.
- Sicherstellen, dass die Sicherheitshinweise komplett und lesbar sind. Beschädigte oder unleserliche Hinweise ersetzen.
- Nach dem Betrieb immer das Kabel von der Steckdose trennen und die Förderschnecke, deren Gehäuse und den Auswurf von Schnee befreien.
- Das Gerät trocken, gut geschützt und außerhalb der Reichweite von Kindern aufbewahren.
- Das Gerät nie mit Stecker in der Steckdose aufbewahren.

## Wechsel der Gummischaufeln der Förderschnecke

1. Den Netzstecker ziehen.
2. Die Schrauben herausdrehen und die Gummischaufeln entfernen.
3. Neue Schaufeln einsetzen und die Schrauben gut festziehen.

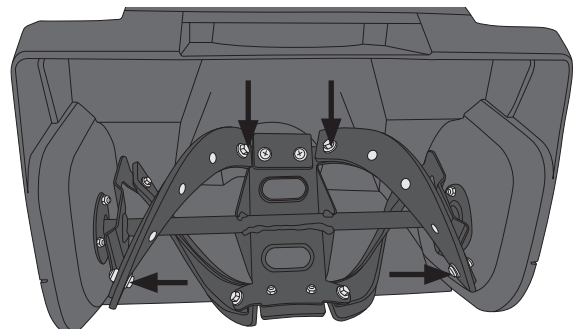

## Wechseln der Kratzleiste

1. Den Netzstecker ziehen.
2. Den Griff des Gerätes so ablegen, dass er am Boden anliegt.
3. Die 3 Befestigungsschrauben der Kratzleiste herausdrehen und die Leiste abnehmen.
4. Die neue Leiste montieren und die Schrauben wieder festschrauben.

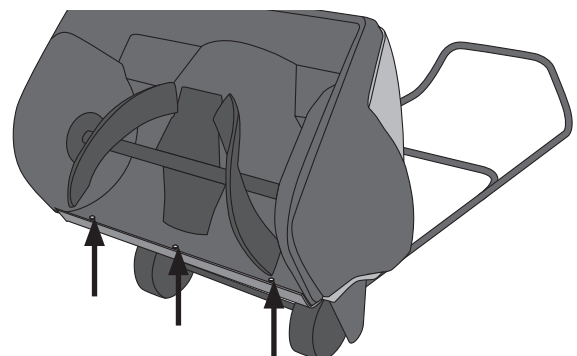

## Wechsel des Antriebsriemens

1. Den Netzstecker ziehen.
2. Die 4 Schrauben der Schutzabdeckung an der linken Seite des Gerätes (aus der Betriebsposition aus gesehen) entfernen und die Abdeckung abnehmen.

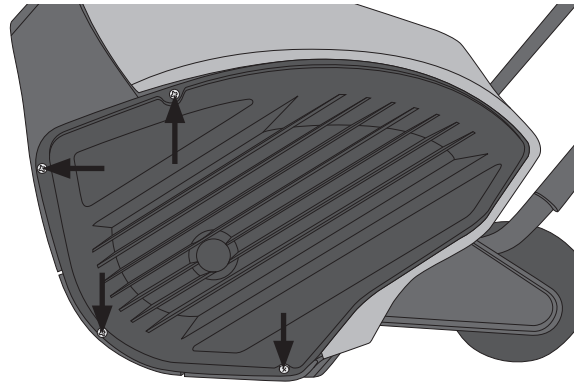

3. Den Antriebsriemen an der Kante der Riemenscheibe, die die Förderschnecke antreibt, herausziehen, während gleichzeitig die Scheibe vorwärts gedreht wird, um den Riemen loszugeben.

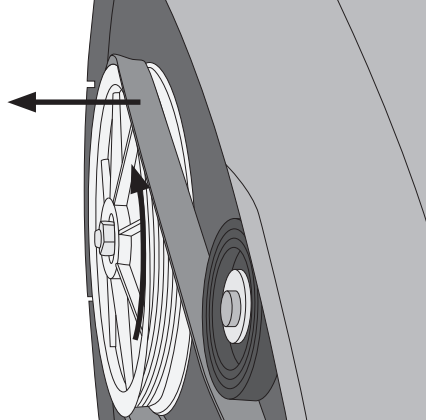

4. Den neuen Riemen wie auf der Abb. aufsetzen und die Riemenscheibe drehen, bis der Riemen an Ort und Stelle sitzt.
5. Die Schutzabdeckung montieren und die 4 Schrauben festziehen.

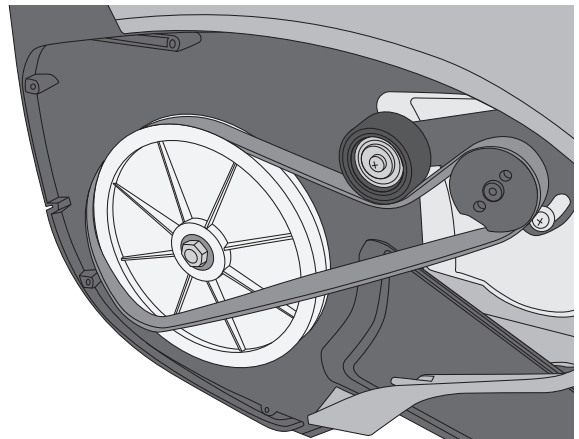

## Fehlersuche

Das Gerät startet nicht.	<ul style="list-style-type: none"> <li>• Sicherstellen, dass das Verlängerungskabel nicht beschädigt und auf korrekte Weise angeschlossen ist.</li> <li>• Sicherstellen, dass die Steckdose stromführend ist.</li> <li>• Sicherstellen, dass der Ein-/Ausschalter eingedrückt ist.</li> <li>• Sicherstellen, dass der Sicherheitsbügel bis zum Griff gezogen wurde.</li> </ul>
Es wird kein Schnee ausgeworfen.	<ul style="list-style-type: none"> <li>• Das Verlängerungskabel aus der Steckdose ziehen und überprüfen, ob der Auswurf offen und frei von Schnee ist.</li> </ul>

## Hinweise zur Entsorgung

Dieses Symbol zeigt an, dass das Produkt nicht gemeinsam mit dem Haushaltsabfall entsorgt werden darf. Dies gilt in der gesamten EU. Um möglichen Schäden für die Umwelt und Gesundheit vorzubeugen, die durch fehlerhafte Abfallentsorgung verursacht werden, dieses Produkt zum verantwortlichen Recycling geben, um die nachhaltige Wiederverwertung von stofflichen Ressourcen zu fördern. Bei der Abgabe des Produktes bitte die vorhandenen Recycling- und Sammelstationen benutzen oder den Händler kontaktieren. Dieser kann das Produkt auf eine umweltfreundliche Weise recyceln.



## Technische Daten

<b>Netzanschluss</b>	230 V, 50 Hz
<b>Leistung</b>	1800 W
<b>Drehzahl</b>	2100 /min
<b>Fördermenge</b>	Max. 200 m <sup>2</sup> /Std.
<b>Arbeitsbreite</b>	46 cm
<b>Max. Arbeitshöhe</b>	25 cm
<b>Wurfweite</b>	10 m

# Declaration of Conformity

Försäkran om överensstämmelse

Samsvarerklæring

Vakuutus yhdenmukaisuudesta

Konformitätserklärung



CLAS OHLSON AB

SE-793 85 INSJÖN, SWEDEN

Declares that this product complies with the requirements of the following directives and standards

Intygar att denna produkt överensstämmer med kraven i följande direktiv och standarder

Bekrefter at dette produktet er i samsvar med følgende direktiver og standarder

Vakuuttaa, että tämä tuote täyttää seuraavien direktiivien ja standardien vaatimukset

Erklärt hiermit, dass dieses Produkt die Anforderungen und Bestimmungen folgender Richtlinien erfüllt

## ELECTRICAL SNOWTHROWER

Cocraft 18-4456 / 31-5053

DB5013-UK / DB5013

Machinery directive 2006/42/EC	EMC directive 2004/108/EC	Low voltage directive 2006/95/EC
ISO/DIS 8437:2008	EN 55014-1:2006 EN55014-2:1997 +A1: 2001+A2:2008 EN61000-3-2:2006 EN61000-3-11:2000	EN 60335-1:2002 +A11: 2004+A1: 2004 +A12:2006+A2:2006 +A13:2008+A14:2010 EN 62233:2008

Klas Balkow  
President

Insjön, Sweden, 2012-06-15

## *Sverige*

---

*Kundtjänst* tel: 0247/445 00  
fax: 0247/445 09  
e-post: kundservice@clasohlson.se

*Internet* www.clasohlson.se

*Post* Clas Ohlson AB, 793 85 INSJÖN

## *Norge*

---

*Kundesenter* tlf.: 23 21 40 00  
faks: 23 21 40 80  
e-post: kundesenter@clasohlson.no

*Internett* www.clasohlson.no

*Post* Clas Ohlson AS, Postboks 485 Sentrum,  
0105 OSLO

## *Suomi*

---

*Asiakaspalvelu* puh.: 020 111 2222  
sähköposti: asiakaspalvelu@clasohlson.fi

*Internet* www.clasohlson.fi

*Osoite* Clas Ohlson Oy, Maistraatinportti 4 A,  
00240 HELSINKI

## *Great Britain*

---

*Customer Service* contact number: 020 8247 9300  
e-mail: customerservice@clasohlson.co.uk

*Internet* www.clasohlson.co.uk

*Postal* 10 – 13 Market Place  
Kingston Upon Thames  
Surrey  
KT1 1JZ

## *Deutschland*

---

*Kundenservice* Unsere Homepage [www.clasohlson.de](http://www.clasohlson.de)  
besuchen und auf Kundenservice klicken.