

# Night Sky Projector Lamp

Art.no 18-1380 Model CB-0866BS  
36-6539 CB-0866

Please read the entire instruction manual before using the product and then save it for future reference. We reserve the right for any errors in text or images and any necessary changes made to technical data. If you have any questions concerning technical problems please contact our Customer Services.

## Safety

- The lamp can be powered either by 3 × AA batteries or by the included 4.5 V DC mains adaptor (300 mA, centre pin-positive).
- The lamp must not be opened or modified in any way. Try not to remove the plastic housing from the base of the lamp.
- Do not touch the plastic housing while the lamp is switched on, it can get hot.
- The LEDs in the lamp are not replaceable.
- Remove the cover from the battery compartment. Insert three LR6 (AA) batteries (sold separately) in accordance with the markings. Refit the cover and ensure that it is secure. Do not let children replace the batteries; it must be done by an adult.
- Never mix old and new batteries or batteries of different types. Remove any depleted batteries. Never try to recharge non-rechargeable batteries. The battery terminals must never be short-circuited.
- The lamp is not a toy. Keep it out of children's reach.

## Power supply

The lamp can be powered by batteries or the mains adaptor.

### Batteries

Remove the cover from the battery compartment. Insert three LR6 (AA) batteries (sold separately) in accordance with the markings. Refit the cover and ensure that it is secure.

### Mains adaptor

Connect the DC connector of the included AC/DC mains power adaptor to the socket on the back of the lamp. Plug the mains adaptor into an electrical socket. Remove the batteries from the lamp when powering it using the mains adaptor.

## Operating instructions

1. Place the lamp in a dark room.
2. Control the lamp using the [STAR] and [LED] buttons.

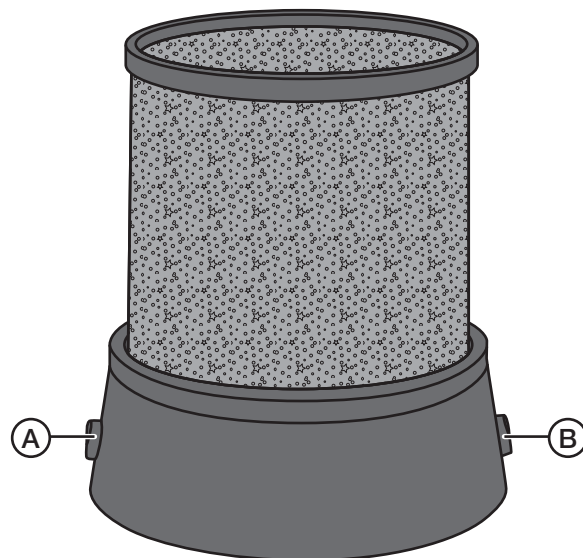

- A. [STAR] Press 1 time for solid white light and rotating light. Press 2 times for flashing white light. Press 3 times to turn the lamp off.
- B. [LED] Press 1 time for flashing RGB LEDs. Press 2 times for stepless changing RGB LEDs. Press 3 times to turn the lamp off.

## Care and maintenance

- Switch the lamp off before cleaning.
- Clean the product using a soft, damp cloth. Use a mild detergent. Never use solvents or strong, abrasive cleaning agents.

## Responsible disposal

This symbol indicates that this product should not be disposed of with general household waste. This applies throughout the entire EU. In order to prevent any harm to the environment or health hazards caused by incorrect waste disposal, the product must be handed in for recycling so that the material can be disposed of in a responsible manner. When recycling your product, take it to your local collection facility or contact the place of purchase. They will ensure that the product is disposed of in an environmentally sound manner.



## Specifications

**Voltage** 4.5 V DC from either 3 × LR6 (AA) batteries or 300 mA centre pin-positive AC/DC adaptor.

# Discolampa med natthimmel

Art.nr 18-1380 Modell CB-0866BS  
36-6539 CB-0866

Läs igenom hela bruksanvisningen före användning och spara den sedan för framtida bruk. Vi reserverar oss för ev. text- och bildfel samt ändringar av tekniska data. Vid tekniska problem eller andra frågor, kontakta vår kundtjänst.

## Säkerhet

- Discolampan kan drivas med batterier eller medföljande nätadapter DC 4,5 V, 300 mA (+ i centrum).
- Discolampan får inte öppnas eller modifieras på något sätt. Försök inte ta bort plastkåpan från underdelen.
- Vidrör inte plastkåpan när discolampan lyser, den kan bli het.
- LED-lampan är inte utbytbar.
- Ta bort locket över batterifacket. Sätt i 3 × LR6 (AA)-batterier (köps separat) enligt märkningen. Sätt fast locket och kontrollera att det sitter fast. Låt inte barn byta ut batterierna, det ska göras av en vuxen person.
- Blanda aldrig nya och gamla batterier eller batterier av olika typ. Ta bort förbrukade batterier. Försök aldrig att ladda icke laddbara batterier. Batterierna får inte kortslutas.
- Discolampan är ingen leksak, placera den utom räckhåll för barn.

## Strömförsörjning

Discolampan kan drivas med batterier eller med bifogad nätadapter.

### Batterier

Ta bort locket över batterifacket. Sätt i 3 × LR6 (AA)-batterier (köps separat) enligt märkningen. Sätt fast locket och kontrollera att det sitter fast.

### Nätadapter

Anslut den medföljande nätadapterns DC-kontakt till uttaget på baksidan av discolampan. Anslut nätadaptern till ett eluttag. Ta ur batterierna vid användning med nätadapter.

## Användning

1. Placera discolampan i ett mörkt rum.
2. Använd knapparna [STAR] och [LED] för att styra discolampan.

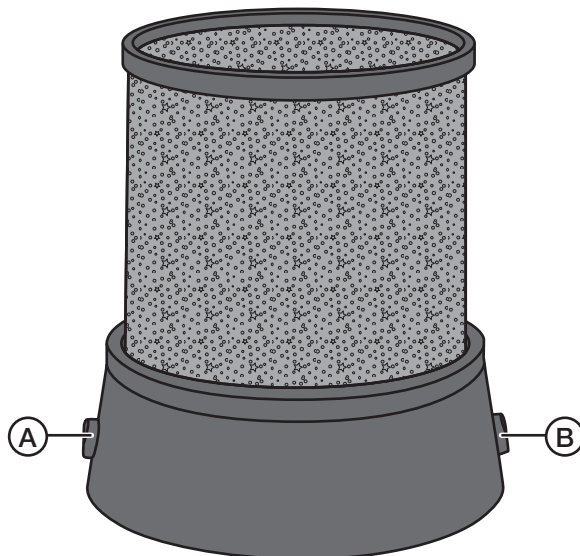

- A. [STAR] Tryck 1 gång för fast vitt ljus och roterande discolampa. Tryck 2 gånger för blinkande vitt ljus. Tryck 3 gånger för att stänga av discolampan.
- B. [LED] Tryck 1 gång för blinkande RGB LED. Tryck 2 gånger för steglöst växlande RGB LED. Tryck 3 gånger för att stänga av discolampan.

## Skötsel och underhåll

- Stäng av discolampan innan rengöring.
- Torka av produkten med en lätt fuktad, mjuk trasa. Använd ett mildt rengöringsmedel, aldrig lösningsmedel eller starka, slipande rengöringsmedel.

## Avfallshantering

Denna symbol innebär att produkten inte får kastas tillsammans med annat hushållsavfall. Detta gäller inom hela EU. För att förebygga eventuell skada på miljö och hälsa, orsakad av felaktig avfallshandling, ska produkten lämnas till återvinning så att materialet kan tas omhand på ett ansvarsfullt sätt. När du lämnar produkten till återvinning, använd dig av de returhanteringssystem som finns där du befinner dig eller kontakta inköpsstället. De kan se till att produkten tas om hand på ett för miljön tillfredställande sätt.



## Specifikationer

**Drivspänning** 4,5 V DC

**Batterier** 3 × LR6 (AA) eller nätadapter DC 4,5 V, 300 mA (+ i centrum).

# Diskolampe med nattehimmel

Art. nr. 18-1380 Modell CB-0866BS  
36-6539 CB-0866

Les brukerveiledningen grundig før produktet tas i bruk, og ta vare på den for framtidig bruk. Vi reserverer oss mot eventuelle feil i tekst og bilder, samt endringer av tekniske data. Ved tekniske problemer eller spørsmål, ta kontakt med vårt kundesenter.

## Sikkerhet

- Diskolampen kan drives med batterier eller via strømadapteren som følger med i forpakningen, DC 4,5 V; 300 mA (+ i sentrum).
- Produktet må ikke åpnes, demonteres eller endres på. Dekselet på underdelen må ikke fjernes.
- Plastdekselet blir svært varmt ved bruk og må ikke berøres.
- LED-pæren kan ikke skiftes ut.
- Fjern lokket over batteriholderen. Plasser 3 stk. AA/LR6-batterier (selges separat) i batteriholderen. Følg merkingen slik at polene kommer riktig vei. Fest lokket og kontroller at det sitter godt på. Ikke la barn skifte batterier. Det må kun utføres av voksne personer.
- Bland aldri nye og gamle batterier eller batterier av forskjellige typer. Ta ut utbrukne batterier. Ikke lad opp uladbare batterier. Ikke kortslutt batteriene.
- Diskolampen er ingen leke og må plasseres utenfor barns rekkevidde.

## Strømforsyning

Lampen kan drives med batterier eller medfølgende strømadapter.

### Batterier

Fjern lokket på batteriholderen. Plasser 3 stk. AA/LR6-batterier (selges separat) i batteriholderen. Følg merkingen slik at polene kommer riktig vei. Fest lokket og kontroller at det sitter godt på.

### Strømadapter

Adapterens DC-kontakt kobles til tilkoblingspunktet merket DC på diskolampens bakside. Koble deretter strømadapteren til et strømuttak. Ta ut batteriene når strømadapteren benyttes.

## Bruk

1. Plasser lampen i et mørkt rom.
2. Bruk knappene [STAR] og [LED] til betjening av lampen.

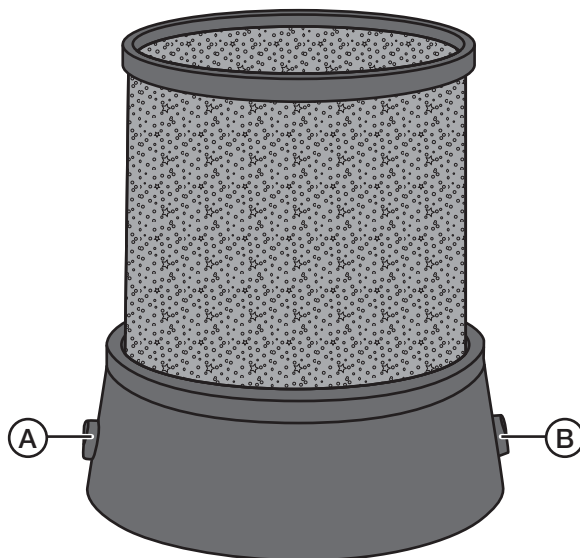

- A. [STAR] Trykk 1 gang for å få hvitt lys og roterende diskolampe. Trykk 2 ganger på for å få blinkende hvitt lys. Trykk 3 ganger for å skru av lampen.
- B. [LED] Trykk 1 gang for blinkende RGB LED. Trykk 2 ganger for trinnløs skiftende RGB LED. Trykk 3 ganger for å skru av lampen.

## Stell og vedlikehold

- Skru av og avkjøl diskolampen før rengjøring.
- Rengjør produktet med en myk, lett fuktet klut. Bruk et mildt rengjøringsmiddel ved behov. Unngå å bruke løsemidler og slipende rengjøringsmidler.

## Avfallshåndtering

Symbolet viser til at produktet ikke skal kastes sammen med husholdningsavfallet. Dette gjelder i hele EØS-området. For å forebygge eventuelle skader på helse og miljø, som følge av feil håndtering av avfall, skal produktet leveres til gjenvinning, slik at materialet blir tatt hånd om på en ansvarsfull måte. Benytt miljøstasjonene som er der du befinner deg eller ta kontakt med forhandler. De kan se til at produktet blir behandlet på en tilfredsstillende måte som gagnar miljøet.



## Spesifikasjoner

<b>Drivspenning</b>	4,5 V DC
<b>Batterier</b>	3 × AA/LR6 eller strømadapter DC 4,5 V, 300 mA (+ i sentrum).

# Discolamppu, jossa valotehosteita

Tuotenro 18-1380 Malli CB-0866BS  
36-6539 CB-0866

Lue käyttöohje ennen tuotteen käyttöönottoa ja säilytä se tulevaa tarvetta varten. Pidätämme oikeuden teknisten tietojen muutoksiin. Emme vastaa mahdollisista teksti- tai kuvavirheistä. Jos tuotteeseen tulee teknisiä ongelmia, ota yhteys asiakaspalveluun.

## Turvallisuus

- Discolamppu toimii paristoilla tai mukana tulevalla muuntajalla DC 4,5 V, 300 mA (+ keskellä).
- Älä pura, avaa tai muuta laitetta millään tavalla. Älä irrota muovikupua alaosasta.
- Älä koske muovikupuun lampun palaessa, se kuumenee käytössä.
- LED-lamppua ei voi vaihtaa.
- Avaa paristolokeron kansi. Aseta paristolokeroon kolme LR6 (AA) -paristoa (myydään erikseen) paristolokeron merkintöjen mukaisesti. Sulje paristolokeron kansi ja varmista, että se menee kunnolla kiinni. Lapset eivät saa vaihtaa paristoja.
- Älä sekoita vanhoja ja uusia äläkä erityyppisiä paristoja keskenään. Poista käytetyt paristot. Älä yritä ladata ei-ladattavia paristoja. Älä oikosulje paristoja.
- Laitte ei ole lelu. Älä jätä sitä lasten ulottuville.

## Virtalähde

Discolamppu toimii paristoilla ja mukana tulevalla muuntajalla.

## Paristot

Avaa paristolokeron kansi. Aseta paristolokeroon kolme LR6 (AA) -paristoa (myydään erikseen) paristolokeron merkintöjen mukaisesti. Sulje paristolokeron kansi ja varmista, että se menee kunnolla kiinni.

## Muuntaja

Liitä mukana tulevan muuntajan DC-liitin discolampun takaosan liitántään. Liitä muuntaja seinäpistorasiaan. Poista paristot, kun käytät laitetta muuntajan kanssa.

## Käyttö

1. Aseta discolamppu pimeään huoneeseen.
2. Ohjaa discolamppua painikkeilla [STAR] ja [LED].

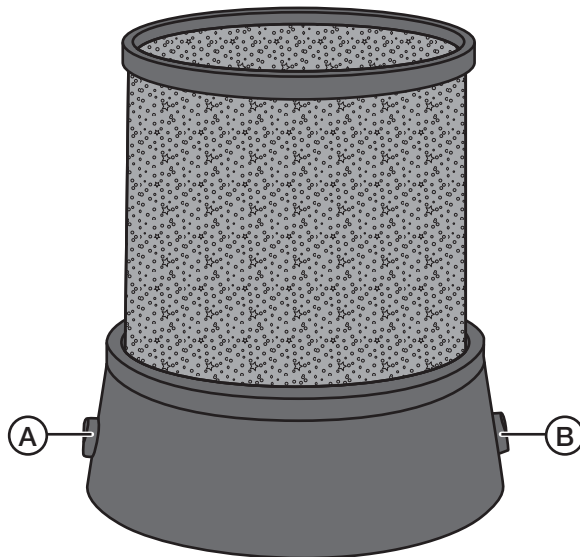

- A. [STAR] Paina kerran, niin discolamppu palaa valkoisena ja pyörii. Paina kaksi kertaa, niin valkoinen valo vilkkuu. Paina kolme kertaa, niin discolamppu sammuu.
- B. [LED] Paina kerran, niin monivärinen RGB LED vilkkuu. Paina kaksi kertaa, niin RGB LED vaihtaa väriä portaattomasti. Paina kolme kertaa, niin discolamppu sammuu.

## Huolto ja ylläpito

- Sammuta laite ennen puhdistusta.
- Pyyhi laite kevyesti kostutetulla pehmeällä liinalla. Käytä mieta puhdistusainetta. Älä käytä vahvoja, hankaavia puhdistusaineita tai liuotainaineita.

## Kierrättäminen

Tämä kuvake tarkoittaa, että tuotetta ei saa hävittää kotitalousjätteen seassa. Tämä koskee koko EU-aluetta. Virheellisestä hävittämisestä johtuvien mahdollisten ympäristö- ja terveyshaittojen ehkäisemiseksi tuote tulee viedä kierrätettäväksi, jotta materiaali voidaan käsitellä vastuullisella tavalla. Kierrätä tuote käyttämällä paikallisia kierrätysjärjestelmiä tai ota yhteys ostopaikkaan. Ostopaikassa tuote kierrätetään vastuullisella tavalla.



## Tekniset tiedot

**Käyttöjännite** 4,5 V DC  
**Paristot** 3 × LR6 (AA) tai muuntaja DC 4,5 V, 300 mA (+ keskellä).

# Discolampe mit Nachthimmel

Art.Nr. 18-1380 Modell CB-0866BS  
36-6539 CB-0866

Vor Inbetriebnahme die Bedienungsanleitung vollständig durchlesen und für künftigen Gebrauch aufbewahren. Irrtümer, Abweichungen und Änderungen behalten wir uns vor. Bei technischen Problemen oder anderen Fragen freut sich unser Kundenservice über eine Kontaktaufnahme.

## Sicherheitshinweise

- Das Produkt kann mit Batterien oder dem mitgelieferten Netzteil DC 4,5 V, 300 mA (+ am Innenleiter) betrieben werden.
- Das Produkt darf nicht geöffnet oder in anderer Weise verändert werden. Nicht versuchen, die Kunststoffabdeckung vom Unterteil abzunehmen.
- Die Kunststoffabdeckung nicht berühren, wenn die Lampe leuchtet, sie kann heiß werden.
- Die LED-Lampe ist nicht austauschbar.
- Den Deckel über dem Batteriefach abnehmen. 3 × AA/LR6-Batterie (separat erhältlich) entsprechend der Markierung einlegen. Den Deckel aufsetzen und sicherstellen, dass er fest sitzt. Die Batterien nur von Erwachsenen austauschen lassen, nicht von Kindern.
- Niemals benutzte mit unbenutzten Batterien oder verschiedene Batteriesorten kombinieren. Verbrauchte Batterien herausnehmen. Niemals versuchen, nicht wiederaufladbare Batterien aufzuladen. Die Batterien niemals kurzschließen.
- Kein Kinderspielzeug. Außer Reichweite von Kindern aufstellen.

## Stromversorgung

Das Produkt kann mit Batterien oder dem mitgelieferten Netzteil betrieben werden.

## Batterien

Den Deckel über dem Batteriefach abnehmen. 3 × AA/LR6-Batterie (separat erhältlich) entsprechend der Markierung einlegen. Den Deckel aufsetzen und sicherstellen, dass er fest sitzt.

## Netzteil

Den DC-Stecker des mitgelieferten Netzteils an die Buchse an der Rückseite des Gerätes anschließen. Das Netzteil an eine Steckdose anschließen. Die Batterien bei Betrieb über das Netzteil entnehmen.

## Benutzung

1. Das Produkt in einem dunklen Zimmer aufstellen.
2. Das Produkt mit den Tasten [STAR] und [LED] steuern.

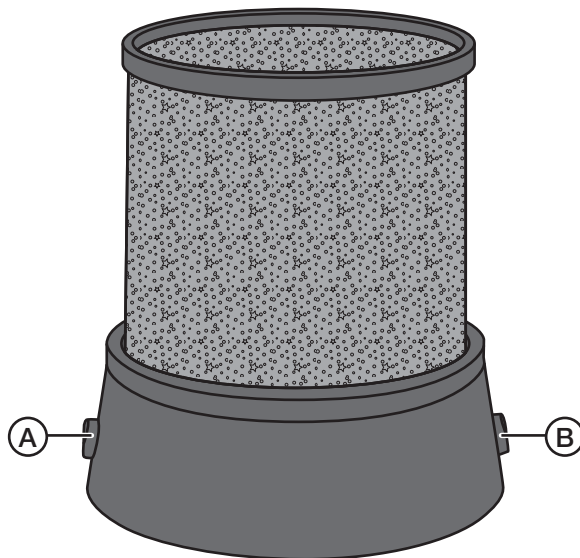

- A. [STAR] 1 Mal drücken für weißes Licht und Rotation.  
2 Mal drücken für blinkendes weißes Licht. 3 Mal drücken, um das Gerät auszuschalten.
- B. [LED] 1 Mal drücken für blinkendes RGB-LED-Licht.  
2 Mal drücken für einen stufenlosen RGB-LED-Wechsel.  
3 Mal drücken, um das Gerät auszuschalten.

## Pflege und Wartung

- Das Gerät vor Reinigung und Wartung immer abschalten.
- Das Produkt mit einem weichen, leicht befeuchteten Tuch reinigen. Keine scharfen Chemikalien, Reinigungslösungen oder starke Reinigungsmittel verwenden.

## Hinweise zur Entsorgung

Dieses Symbol zeigt an, dass das Produkt nicht gemeinsam mit dem Haushaltsabfall entsorgt werden darf. Dies gilt in der gesamten EU. Um möglichen Schäden für die Umwelt und Gesundheit vorzubeugen, die durch fehlerhafte Abfallentsorgung verursacht werden, dieses Produkt zum verantwortlichen Recycling geben, um die nachhaltige Wiederverwertung von stofflichen Ressourcen zu fördern. Bei der Abgabe des Produktes bitte die vorhandenen Recycling- und Sammelstationen benutzen oder den Händler kontaktieren. Dieser kann das Produkt auf eine umweltfreundliche Weise recyceln.



## Technische Daten

<b>Betriebsspannung</b>	4,5 V DC
<b>Batterien</b>	3 × AA/LR6 oder Netzteil DC 4,5 V, 300 mA (+ im Innenleiter).