

FM Radio with Bluetooth

FM-radio med Bluetooth

FM-radio, jossa Bluetooth

UKW-Radio mit Bluetooth

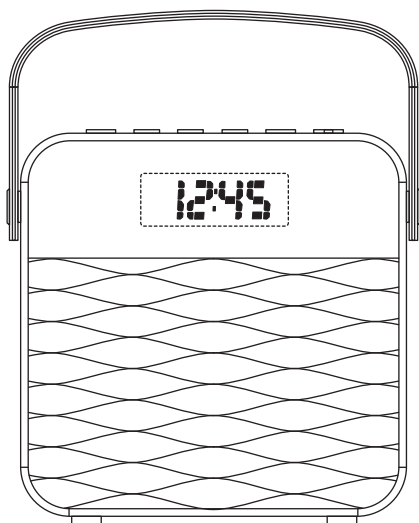

Art.no

38-6892, 38-6893

Model

BT-202

Ver. 20170828

clas ohlson

English

Svenska

Norsk

Suomi

Deutsch

FM Radio with Bluetooth

Art.no 38-6892, 38-6893 Model BT-202

Please read the entire instruction manual before using the product and then save it for future reference. We reserve the right for any errors in text or images and any necessary changes made to technical data. In the event of technical problems or other queries, please contact our Customer Services (see address details on the back).

Safety

- The radio should not be taken apart or modified. Never try to open the casing of the radio. The casing houses dangerous current-carrying non-insulated components. Contact with these can lead to fire or electric shock.
- Do not cover the radio. Adequate ventilation with a distance of at least 10 cm to surrounding objects is necessary to prevent the radio from becoming too warm.
- The radio must only be connected to a standard domestic 100–240 V, 50/60 Hz electrical supply.
- Make sure that the power socket that the adaptor is connected to is easily accessible, since this is the only way to completely disconnect the product from the electrical system.
- The radio should be placed on a stable, flat surface.
- Never place any source of naked flames (wax candles, tea lights, etc.) on or close to the radio.
- Do not place the radio in an unstable position where there is a risk that it may fall into water or other liquids. Do not place any objects containing liquid onto the radio such as vases, drinks, etc.
- Do not place the radio in constant sunlight or near naked flames such as wood stoves, lit candles, etc.
- Position the radio where there is no risk of people tripping over the mains lead of the adaptor.
- Never subject the radio to high temperatures, dust, heavy vibration, impacts, humidity or moisture.
- Do not abuse the mains adaptor or its lead. Make sure that the mains adaptor and its lead do not come into contact with heat, sharp edges or is crushed in any way.
- Unplug the mains adaptor from the wall socket during thunderstorms or if the radio is not to be used for a long time.
- The standby switch on the radio does not completely disconnect it from the mains. To completely disconnect the radio from the mains, the mains adaptor must be unplugged from the wall socket.
- Protect your hearing. Listening on high volume for prolonged periods can lead to permanent hearing loss.
- Do not use the radio if it, the mains lead or adaptor is damaged in any way.
- The radio should only be repaired by qualified service personnel.
- It is completely normal for the radio to become warm during use.
- Do not insert any foreign objects into the openings in the radio. Risk of electric shock.
- Do not let children play with the radio.

Buttons and functions

1. [Ⓜ SOURCE] On/off, function selector
2. [▶ SET/MEM/M+] Settings, play/pause, Bluetooth connection
3. [◀] Go down in frequency band, go back in the playlist
4. [▶] Go up in the frequency band, go forwards in the playlist
5. [◻] Lower the volume
6. [⊕] Raise the volume
7. Display
8. Speaker
9. LED indicator for Bluetooth connection
10. Aerial
11. Mains adaptor socket
12. AUX IN socket (3.5 mm)
13. Battery cover

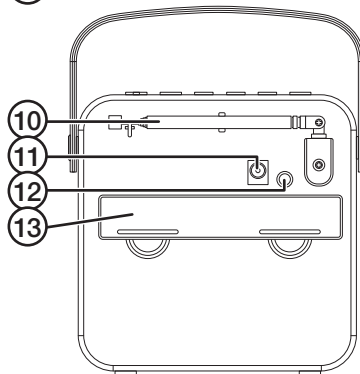
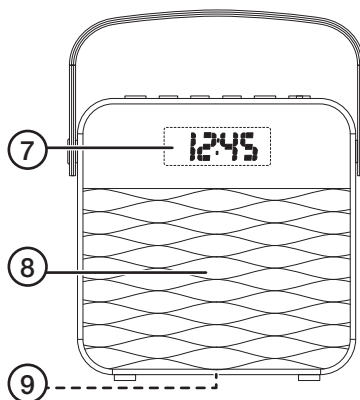
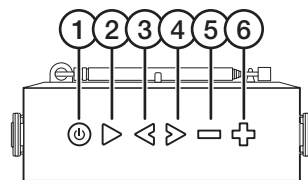

LCD display



14. "AUX" indicates that an external device is selected as the playback source
15. "PM" indicates that the 12-hour time display has been selected and that it is afternoon.
16. "BT" Indicates that Bluetooth has been chosen as the playback source
17. "FM" Indicates that FM radio has been chosen as the playback source

Operating instructions

Battery operation



Note: Never mix old and new batteries and never mix rechargeable batteries with non-rechargeable batteries.

1. Remove the battery cover (13) on the back of the radio.
2. Lay the battery removal ribbon on the bottom of the battery holder.
3. Insert 4 × AA/LR6 batteries (sold separately). Note the polarity markings on the bottom of the battery holder to ensure correct insertion.
4. Refit the battery cover.
5. The display turns off a few seconds after the radio is switched on in order to save battery power.

Mains adaptor operation







1. Connect the adaptor to the adaptor socket (11) and to an available power point.
2. The display will stay on for as long as the radio is powered by the mains adaptor and is switched on.

On/off





1. Press [ SOURCE] once, the radio enters the playback mode it was in when it was last switched off.
2. Select the playback mode by pressing the [ SOURCE] button repeatedly in quick succession.
3. Hold in [ SOURCE] for 2 seconds to turn the power off.

Setting the clock





With the radio turned off, hold in [ SET/MEM/M+] until "24" flashes on the display. Press [] or [] to select 12- or 24-hour clock mode.

1. Press [ SET/MEM/M+] again, the hours will flash. Press or hold in [] or [] to set the hours.
2. Press [ SET/MEM/M+] again, the minutes will flash. Press or hold in [] or [] to set the minutes.
3. Press [ SET/MEM/M+] again to exit the settings mode.

FM radio

1. Fully extend the FM aerial (10).
2. Switch the radio on and press [ SOURCE] again to select FM radio as the playback source. "FM" appears on the display.
3. Press [] or [] repeatedly in quick succession to select the radio frequency. You can also hold in one of the buttons until the radio starts to scan for the nearest radio station up or down the frequency band. Release the button once the radio has begun to scan.
4. When the radio has found a station and you wish to change to another station, you can hold in one of the buttons again to search again.
5. Set the desired volume using [] or [].
6. Change the angle of the aerial or move the radio if the reception is poor.

Saving station presets

1. Switch the radio on and press [ SOURCE] again to select FM radio as the playback source. "FM" appears on the display.
2. Tune into a station using the instructions above.
3. The radio has 10 station presets. Hold in [ SET/MEM/M+] until one of the station preset slots "P01–P10" flashes.
4. Press [] or [] to select a preset slot.
5. Press [ SET/MEM/M+] again to save the station on the current preset slot.

Selecting existing presets

Press [ SET/MEM/M+] to select the desired preset station.

Connecting an external Bluetooth device

1. Switch the radio on and press [ SOURCE] again to select Bluetooth as the playback source. "BT" appears on the display and the Bluetooth indicator (8) flashes quickly.
2. Activate Bluetooth on the device to be paired with the radio.
3. The radio will appear on your device as **BT-202**, select it and pair it with your device. Refer to the instruction manual of your device for further clarification if you are unsure.
4. Once pairing has been successful, the radio will beep and the LED will flash slowly.
5. Start playback on your device. Set the desired volume levels both on your device and the radio. Other playback settings can now be controlled using the controls on the radio or the external device.

Note:

- If you are prompted to enter a PIN code on your device, you should enter **0000** (four zeroes). Certain devices may also require you to approve the connection.
- If you have connected a mobile phone to the radio via Bluetooth and receive a call whilst you are listening to music, the music will be switched off automatically. Once the call has been ended, music playback will be resumed (if your phone settings enable this).

Changing Bluetooth device

If you wish to change one Bluetooth playback source device for another:

1. Turn off the Bluetooth connection on the first device.
2. Hold in [ SET/MEM/M+] until the Bluetooth indicator flashes quickly.
3. Connect the new device as instructed above.

Connecting an external device via the AUX IN socket

1. Switch the radio on and press [ SOURCE] again to select AUX-IN as the playback source. "AUX" appears on the display.
2. Plug an audio cable with a 3.5 mm connector into the AUX-IN socket (12) and connect the other end to the external device.
3. Start playback on the device.
4. Check and adjust the volume level on the connected device and the radio.
5. Other playback settings should be controlled from the external device.

Note: It is not possible to control playback (change tracks, etc) from the radio when a device is connected via the AUX-IN socket.

Care and maintenance

- Clean the radio by wiping it with a damp cloth. Use only mild cleaning agents, never solvents or corrosive chemicals.
- Unplug the mains adaptor and remove the batteries if the radio is not to be used for an extended period.
- The radio should be stored in a dry, dust-free environment out of the reach of children.

Responsible disposal

This symbol indicates that this product should not be disposed of with general household waste. This applies throughout the entire EU. In order to prevent any harm to the environment or health hazards caused by incorrect waste disposal, the product must be handed in for recycling so that the material can be disposed of in a responsible manner. When recycling your product, take it to your local collection facility or contact the place of purchase. They will ensure that the product is disposed of in an environmentally sound manner.

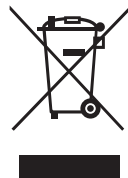

Specifications

Radio

Frequency range	87.5–108 MHz
Batteries	4 × AA/LR6 (sold separately)
Size	13 × 13 × 4.5 cm
Weight	370 g (without batteries)

Mains adaptor

In	100–240 V, 50/60 Hz
Out	6 V DC, 600 mA

Troubleshooting guide

The radio will not switch on.	<ul style="list-style-type: none"> • Check the batteries and change them if necessary. • Make sure that the mains adaptor and lead are intact and properly connected to both the electrical socket and the radio. • Is there power at the wall socket being used?
Poor or non-existent radio reception.	<ul style="list-style-type: none"> • Make sure that the aerial is fully extended. • Try changing the angle of the aerial. • Move the radio to another location.
No sound from the connected device.	<ul style="list-style-type: none"> • Check the volume level on both the radio and the connected device. <p>If using the AUX-IN:</p> <ul style="list-style-type: none"> • Check that the cable connecting the device and the radio is undamaged and properly connected. • Is the radio in AUX-IN mode? <p>If using Bluetooth:</p> <ul style="list-style-type: none"> • Make sure that the Bluetooth connection is correct. • Test the playback from your external device before connecting it. • Try playback using another file. The file you are attempting to play may be damaged. • Pull the plug from the wall socket to disconnect the Bluetooth radio completely from the mains. Insert the plug back into the wall socket. <p>Things to consider:</p> <ul style="list-style-type: none"> • Other wireless equipment using the same frequency band can reduce the transmission range. • The range of all wireless equipment depends on the type of obstacles located between the transmitter and the receiver (e.g. a concrete wall will interfere with the signal more than a plasterboard wall). <p>If you experience problems, try the following:</p> <ul style="list-style-type: none"> • Turn off any other existing wireless equipment to check whether this is the cause of the problem. Reposition the wireless equipment, shorten the distance between the transmitter and the receiver or reduce the number of obstacles (walls, furniture, etc.) between them.
If none of the above works, try resetting the radio to its default factory settings.	<ul style="list-style-type: none"> • Remove the batteries and unplug the mains adaptor. Wait for at least 5 minutes. Refit the batteries and reconnect the mains adaptor. Turn the radio on again.

FM-radio med Bluetooth

Art.nr 38-6892, 38-6893 Modell BT-202

Läs igenom hela bruksanvisningen före användning och spara den sedan för framtida bruk. Vi reserverar oss för ev. text- och bildfel samt ändringar av tekniska data. Vid tekniska problem eller andra frågor, kontakta vår kundtjänst (se adressuppgifter på baksidan).

Säkerhet

- Radion får inte demonteras eller ändras. Försök aldrig öppna radion. Farlig spänning finns oskyddad på komponenter under höljet. Kontakt med dessa kan leda till brand eller ge elektriska stötar.
- Täck inte över radion. Tillräcklig ventilation, med ett minsta avstånd på 10 cm mellan omgivande ytor, är nödvändig för att förhindra att radion blir för varm.
- Radion får bara anslutas till ett vägguttag som har 100–240 V, 50/60 Hz.
- Se till att vägguttaget där batterieliminatorm ansluts sitter lättillgängligt eftersom batterieliminatorm används som fränkopplingsanordning från elnätet.
- Placera radion så att den står stadigt på en plan yta.
- Placera aldrig någon form av öppen låga (stearinljus, värmeljus etc.) på eller i närheten av radion.
- Placera inte radion så att den kan falla ner i vatten eller annan vätska. Ställ inte heller några föremål som innehåller vätska på radion, t.ex. en blomvas eller dryck.
- Placera inte radion i ihållande solljus eller i närheten av öppen eld som t.ex. vedspis/kamin.
- Placera radion så att ingen riskerar att snubbla på batterieliminatorms nätkabel.
- Utsätt aldrig radion för höga temperaturer, dammig miljö, starka vibrationer, stötar, fukt eller väta.
- Misshandla inte batterieliminatorm eller nätkabeln. Dra inte i kabeln, ta tag i batterieliminatorm när du tar ut batterieliminatorm ur vägguttaget. Se till att batterieliminatorm eller kabeln inte kommer i kontakt med värme, vassa kanter eller kläms på något sätt.
- Dra ut batterieliminatorm ur vägguttaget vid åska eller om radion inte ska användas under en längre period.
- Radions standbyomkopplare är sekundärt kopplad och skiljer inte radion från elnätet. För att radion fullständigt ska skiljas från elnätet måste batterieliminatorm tas ut ur vägguttaget.
- Skydda din hörsel. Lyssning med hög volym under lång tid kan leda till bestående hörselskador.
- Använd inte radion om den, batterieliminatorm eller nätkabeln på något sätt är skadade.
- Radion får endast repareras av kvalificerad servicepersonal.
- Radion blir varm om den används kontinuerligt, detta är helt normalt.
- Stick inte in några främmande föremål genom öppningarna i radion. Risk för elektrisk stöt.
- Låt inte barn leka med radion.

Knappar och funktioner

1. [Ⓜ SOURCE] På/av, val av funktion
2. [▶ SET/MEM/M+] Inställningar, play/pause, Bluetooth-anslutning
3. [◀] Stega nedåt i frekvensbandet, stega bakåt i spellistan
4. [▶] Stega uppåt i frekvensbandet, stega framåt i spellistan
5. [▭] Sänk volymen
6. [⊕] Hög volymen
7. Display
8. Högtalare
9. LED-indikator för Bluetooth-anslutning
10. Antenn
11. Anslutning för batterieliminators
12. AUX IN-anslutning 3,5 mm
13. Lucka över batterihållaren

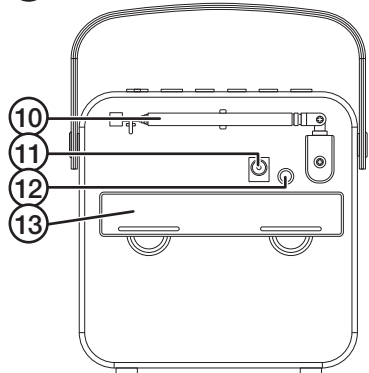
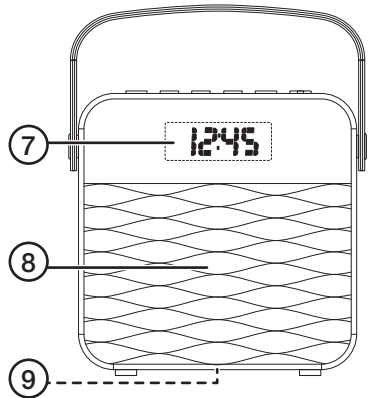
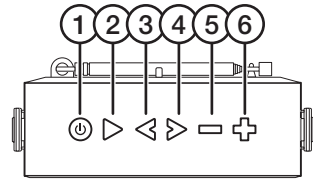

LCD-display



14. "AUX" Indikerar att AUX är valt som uppspelningskälla
15. "PM" (eftermiddag) Visas när 12-timmars tidvisning är vald
16. "BT" Indikerar att Bluetooth är valt som uppspelningskälla
17. "FM" Indikerar att FM-radio är valt som uppspelningskälla

Användning

Om du tänker driva radion med batterier



Obs! Blanda inte gamla batterier med nya, inte heller laddbara med ej laddbara.

1. Öppna batteriluckan (13) på radions baksida.
2. Lägg bandet som underlättar batteribyte i botten på batterihållaren.
3. Sätt i batterier, 4 × AA/LR6 (säljs separat). Se märkningen i botten på batterihållaren så att polariteten blir rätt.
4. Sätt tillbaka batteriluckan.
5. Radions display släcks efter några sekunder när radion är påslagen för att förlänga batterikapaciteten.

Om du tänker driva radion med batterieliminatorn

1. Anslut batterieliminatorn till anslutningen (11) på radion och till ett vägguttag.
2. När radion drivs med batterieliminatorn och är påslagen lyser displayen hela tiden.







På/av

1. Tryck [ SOURCE] en gång, radion slås på i det uppspelningsläge den befann sig i när den senast slogs av.
2. Välj uppspelningsläge genom att upprepade gånger trycka kort på [ SOURCE].
3. Håll in [ SOURCE] för att stänga av.





Inställning av klockan

Med radion avslagen, håll in [ SET/MEM/M+] tills "24" blinkar i displayen.





Tryck [] eller [] för att välja 24- eller 12-timmars tidvisning.

1. Tryck [ SET/MEM/M+] igen, timmarna blinkar. Tryck eller håll in [] eller [] för att ställa in timmarna.
2. Tryck [ SET/MEM/M+] igen, minuterna blinkar. Tryck eller håll in [] eller [] för att ställa in minuterna.
3. Tryck [ SET/MEM/M+] igen för att avsluta inställningarna.

FM-radio

1. Dra ut antennen (10) i dess fulla längd.
2. Slå på radion och tryck [ SOURCE] igen för att välj FM-radio som uppspelningskälla. "FM" visas i displayen.
3. Tryck [] eller [] kort upprepade gånger för att välja en radiofrekvens. Du kan också hålla in någon av knapparna tills radion automatiskt börjar söka efter närmaste radiostation uppåt eller nedåt i frekvensbandet. Släpp upp knappen när radion börjar söka.
4. När radion hittat en station och du vill byta till annan station håller du bara in önskad knapp igen för att söka upp nästa station.
5. Ställ in önskad volym med [] eller [].
6. Vinkla ev. antennen eller flytta radion till annan plats om mottagningen är dålig.

Lagra radiostationer i minnet

1. Slå på radion och tryck [ SOURCE] igen för att välja FM-radio som uppspelningskälla. "FM" visas i displayen.
2. Ställ in önskad radiostation enligt ovan.
3. Radion har 10 minnesplatser. Håll in [ SET/MEM/M+] tills någon av minnesplatserna "P01–P10" blinkar.
4. Tryck [] eller [] för att välja minnesplats.
5. Tryck [ SET/MEM/M+] igen för att lagra vald radiostation på vald minnesplats.

Lyssna på lagrad radiostation

Tryck [ SET/MEM/M+] kort för att välja lagrad station.

Anslutning av extern enhet via Bluetooth

1. Slå på radion och tryck [ SOURCE] igen för att välj Bluetooth som uppspelningskälla. "BT" visas i displayen och Bluetooth-indikatorn (8) blinkar snabbt.
2. Aktivera Bluetooth på den enhet som ska paras ihop med högtalaren.
3. När högtalaren visas på din enhet, den heter **BT-202**, väljer du den och ansluter den till din enhet. Se bruksanvisningen till din enhet om du är osäker.
4. När kontakt upprättats avger radion ett ljudmeddelande och LED-indikatorn blinkar långsamt.
5. Starta uppspelningen på din enhet. Justera volymen på högtalaren och på din externa enhet. Kontrollera i övrigt uppspelningen på radion eller på din externa enhet.

Obs!

- Om du ombeds att ange PIN-kod på din enhet anger du **0000** (4 nollor). På vissa enheter måste du dessutom godkänna anslutningen.
- Om du anslutit en mobiltelefon till högtalaren via Bluetooth och blir uppringd under uppspelning stängs musiken av automatiskt. När samtalet avslutas återupptas uppspelningen (om dina telefoninställningar medger detta).

Byta Bluetooth-enhet

Om du under uppspelning från din anslutna Bluetooth-enhet vill byta till en annan enhet, gör så här:

1. Stäng av Bluetooth-anslutningen på den första enheten.
2. Håll in [ SET/MEM/M+] tills Bluetooth-indikatorn blinkar med snabbt sken.
3. Anslut den nya enheten enligt ovan.

Anslutning av extern enhet via AUX-IN

1. Slå på radion och tryck [ SOURCE] igen för att välja AUX IN som uppspelningskälla. "AUX" visas i displayen.
2. Anslut en 3,5 mm ljudkabel till anslutningen (12) och till din externa enhet.
3. Starta uppspelningen på din externa enhet.
4. Justera volymen på din externa enhet och på högtalaren.
5. Kontrollera i övrigt uppspelningen på din externa enhet.

Obs! Du kan inte kontrollera uppspelningen (byta låt i spellistan etc.) från högtalaren när din externa enhet är ansluten via AUX IN.

Skötsel och underhåll

- Rengör radion med en lätt fuktad trasa. Använd ett mildt rengöringsmedel, aldrig lösningsmedel eller frätande kemikalier.
- Dra ut batterieliminatoren ur vägguttaget och ta ut batterierna om inte radion ska användas under en längre period.
- Förvara radion torrt och dammfritt utom räckhåll för barn.

Avfallshantering

Denna symbol innebär att produkten inte får kastas tillsammans med annat hushållsavfall. Detta gäller inom hela EU. För att förebygga eventuell skada på miljö och hälsa, orsakad av felaktig avfallshantering, ska produkten lämnas till återvinning så att materialet kan tas omhand på ett ansvarsfullt sätt. När du lämnar produkten till återvinning, använd dig av de returhanteringssystem som finns där du befinner dig eller kontakta inköpsstället. De kan se till att produkten tas om hand på ett för miljön tillfredställande sätt.



Specifikationer

Radio

Frekvensområde	87,5–108 MHz
Batterier	4 × AA/LR6 (säljs separat)
Mått	13 × 13 × 4,5 cm
Vikt	370 g (utan batterier)

Batterieliminators

In	100–240 V, 50/60 Hz
Ut	6 V DC, 600 mA

Felsökningschema

Svenska

<p>Det går inte att slå på radion.</p>	<ul style="list-style-type: none"> • Kontrollera att batterierna inte är förbrukade, byt vid behov. • Kontrollera att batterieliminatorn och kabeln är hel och ordentligt ansluten till radion och till vägguttaget. • Finns det ström i vägguttaget?
<p>Dålig eller ingen radiomottagning.</p>	<ul style="list-style-type: none"> • Se till att antennen är helt utdragen. • Prova att vinkla antennen. • Flytta radion till annan plats.
<p>Inget ljud från anslutna enheter.</p>	<ul style="list-style-type: none"> • Kontrollera volymen, både på radion och på din anslutna enhet. <p>Om du anslutit via AUX IN:</p> <ul style="list-style-type: none"> • Kontrollera att kabeln är hel och ordentligt ansluten till radion och till din externa enhet. • Står radion i AUX IN-läge? <p>Om du anslutit via Bluetooth:</p> <ul style="list-style-type: none"> • Försäkra dig om att Bluetooth-anslutningen är korrekt utförd. • Prova att spela upp musik från extern utrustning utan att den är ansluten till Bluetooth-högtalaren för att försäkra dig om att den fungerar. • Prova att byta till annan fil, den fil du försöker spela upp kan vara skadad. • Dra ut nätsladden ur vägguttaget för att helt bryta strömmen till Bluetooth-högtalaren. Sätt i nätsladden igen. <p>Tänk på att:</p> <ul style="list-style-type: none"> • Annan befintlig trådlös utrustning på samma frekvensband kan påverka räckvidden negativt. • Räckvidden på all trådlös utrustning påverkas av vilka hinder som finns mellan sändaren och mottagaren (t.ex. dämpar en betongvägg signalen avsevärt mer än en gipsvägg). <p>Vid funktionsproblem, prova följande lösningar:</p> <ul style="list-style-type: none"> • Stäng av övriga befintliga trådlösa utrustningar för att kontrollera om de kan vara orsaken till problemet. Flytta den trådlösa utrustningen, förkorta avståndet eller minska antalet hinder (väggar, möbler etc.) mellan sändaren och mottagaren.
<p>Om inget av ovanstående fungerar prova att återställa till fabriksinställningarna.</p>	<ul style="list-style-type: none"> • Ta ut batterierna och batterieliminatorn ur radion och ur vägguttaget. Vänta i 5 minuter. Sätt i batterierna och anslut batterieliminatorn. Prova att slå på radion igen.

FM-radio med Bluetooth

Art.nr. 38-6892, 38-6893 Modell BT-202

Les brukerveiledningen grundig før produktet tas i bruk og ta vare på den for framtidig bruk. Vi reserverer oss mot ev. feil i tekst og bilde, samt forandringer av tekniske data. Ved tekniske problemer eller spørsmål, ta kontakt med vårt kundesenter. (Se opplysninger om kundesenteret i denne bruksanvisningen).

Sikkerhet

- Produktet må ikke demonteres eller endres på. Forsøk aldri å åpne dekselet på radioen. Farlig spenning ligger ubeskyttet på visse komponenter under dekselet. Kontakt med disse kan føre til brann eller gi elektriske støt.
- Produktet må ikke tildekkes. Sørg for tilstrekkelig med ventilasjon og hold en fri avstand på ca. 10 cm mellom radioen og omgivelsene rundt. Dette er nødvendig for å hindre at det blir for varmt.
- Radioen skal kun kobles til strømuttak på 100–240 V, 50/60 Hz.
- Påse at strømuttaket hvor produktet kobles til er lett tilgjengelig, da dette er den eneste frakoblings-anordningen for å koble produktet fra strømmettet.
- Plasser apparatet slik at det står stødig og på et plant underlag.
- Radioen må ikke plasseres nær åpen flamme (stearinlys, telys etc.). Det må heller ikke plasseres slike ting oppå radioen.
- Plasser ikke produktet slik at det kan falle ned i vann eller annen væske. Plasser aldri produktet nær gjenstander som kan forårsake at væske skylles over produktet.
- Plasser ikke radioen i direkte sollys eller nær åpen ild, som f.eks. ved peisen/kaminen eller ved «levende» lys.
- Plasser radioen slik at det ikke er fare for å snuble i kabelen til batterieliminatoren.
- Utsett aldri radioen for høye temperaturer, fuktighet, støvete miljøer, sterke vibrasjoner eller støt.
- Batterieliminatoren eller kabelen må ikke behandles røft. Påse at batterieliminatoren ikke kommer i kontakt med varme, skarpe kanter eller annet som kan skade den.
- Trekk støpselet ut fra strømuttaket ved tordenvær og hvis produktet ikke skal brukes på en stund.
- Radioens standbyomkobler er sekundært koblet og skiller ikke høyttaleren fra strømmettet. For å gjøre produktet helt strømløst, må støpselet trekkes ut fra strømuttaket.
- Beskytt hørselen din. Høyt volum over tid kan føre til varige hørselsskader.
- Bruk ikke radioen dersom strømkabelen, batterieliminatoren eller støpselet er skadet.
- Produktet må kun repareres av kvalifisert servicepersonell.
- Radioen blir varm hvis den brukes kontinuerlig og dette er helt normalt.
- Stikk ikke inn fremmedlegemer i radioens åpninger. Fare for elektrisk støt.
- La ikke barn leke med apparatet.

Knapper og funksjoner

1. [⏻ SOURCE] På/av, velg funksjon
2. [▶ SET/MEM/M+] Innstillinger, play/pause, Bluetooth-tilkobling
3. [◀] Gå nedover på frekvensbåndet, gå bakover i spillelisten
4. [▶] Gå oppover på frekvensbåndet, gå framover i spillelisten
5. [▢] Senke volumet
6. [⊕] Heve volumet
7. Display
8. Høyttaler
9. LED-indikator for Bluetooth-tilkobling
10. Antenne
11. Uttak for batterieliminitor
12. AUX IN 3,5 mm
13. Batteriholderlokk

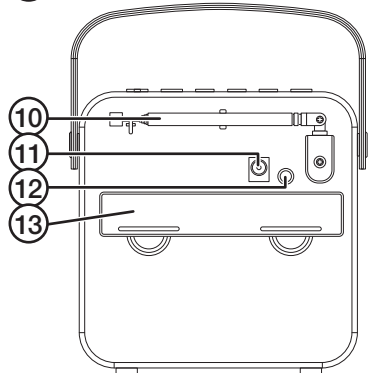
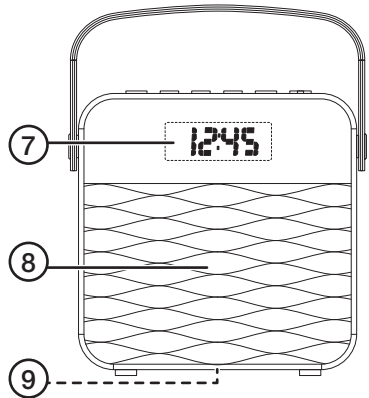
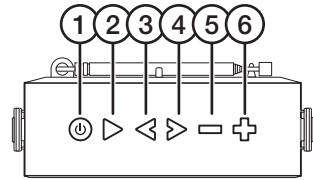

LCD-display



14. «AUX» indikerer at AUX er valgt som avspillingskilde
15. «PM» (ettermiddag) vises når 12-timers tidsvisning er valgt
16. «BT» indikerer at Bluetooth er valgt som avspillingskilde
17. «FM» indikerer at FM-radio er valgt som avspillingskilde

Bruk

Radioen drevet med batterier



Obs! Man må ikke blande gamle og nye batterier. Bland heller ikke ladbare og ikke ladbare batterier.

1. Åpne batteriluken (13) på apparatets bakside.
2. Plasser båndet som skal forenkle skifte av batterier i bunnen på holderen.
3. Plasser 4 × AA/LR6-batterier (selges separat) i holderen. Følg merkingen for polaritet i bunnen av batteriholderen.
4. Sett batterilokket på plass igjen.
5. Displayet på radioen slukkes etter noen få sekunder når radioen er slått på. Dette for å spare batteriet.

Radioen drevet med strøm via strømmettet (batterieliminator)

1. Batterieliminatoren kobles til inngangen (11) på apparatet og deretter til et strømmuttak.
2. Når radioen drives via strømmettet og er påskrudd vil displayet lyse hele tiden.







På/Av

1. Trykk [ SOURCE] en gang, og radioen slås på i den avspillingsmodusen den befant seg da den ble skrudd av.
2. Velg avspilling ved å trykke kort på [ SOURCE] gjentatte ganger.
3. Hold [ SOURCE] inne for å skru av.





Innstilling av klokken

Med radioen avskrudd, holdes [ SET/MEM/M+] inne til «24» blinker i displayet.





Trykk [] eller [] for å velge 24- eller 12-timers tidsvisning.

1. Trykk inn [ SET/MEM/M+] igjen, timene blinker. Trykk [] eller [] og hold inne for å stille inn timene.
2. Trykk inn [ SET/MEM/M+] igjen, minuttene blinker. Trykk [] eller [] og hold inne for å stille inn minuttene.
3. Trykk [ SET/MEM/M+] igjen for å avslutte innstillingene.

FM-radio

1. Trekk ut antennen (10) i sin fulle lengde.
2. Slå på radioen og trykk [ SOURCE] igjen for å velge FM-radio som avspillingskilde. «FM» vises i displayet.
3. Trykk [] eller [] kort gjentatte ganger for å velge radiofrekvens. Man kan også holde en av knappene inne til radioen automatisk starter å søke etter den nærmeste radiostasjonen opp eller ned på frekvensbåndet. Slipp opp når radioen starter å søke.
4. Når radioen finner en stasjon og du vil skifte til en annen, holder du bare knappen inne igjen til du finner neste stasjon.
5. Still inn ønsket volum med [] eller [].
6. Juster vinkelen på antennen eller flytt radioen til en annen plass hvis mottakingen er dårlig.

Radiostasjoner kan lagres i minnet

1. Slå på radioen og trykk [ SOURCE] igjen for å velge FM-radio som avspillingskilde. «FM» vises i displayet.
2. Still inn ønsket radiostasjon, som beskrevet ovenfor.
3. Radioen har 10 minneplasser. Hold [ SET/MEM/M+] inne til indikasjonen for minneplassene «P01–P10» blinker.
4. Trykk på [] eller [] for å lagre innstillingene på minneplassen.
5. Trykk på [ SET/MEM/M+] igjen for å lagre valgt stasjon på ønsket minneplass.

Lytte til lagrede radiokanaler

Trykk [ SET/MEM/M+] igjen for å velge lagret stasjon.

Tilkobling av ekstern enhet via Bluetooth

1. Slå på radioen og trykk [ SOURCE] igjen for å velge Bluetooth som avspillingskilde. «BT» vises i displayet og Bluetooth-indikatoren (8) blinker raskt.
2. Aktiver Bluetooth på den enheten som skal pares med høyttaleren.
3. Når høyttaleren vises på enheten din, den heter **BT-202**, velger du den og kobler den til enheten. Les bruksanvisningen til enheten din hvis du er usikker.
4. Når kontakten opprettes vil radioen avgi en lyd og LED-indikatoren blinker sakte.
5. Start avspillingen på enheten din. Juster volumet både på høyttaleren og på den eksterne enheten. Kontroller også i avspillingen fra radioen eller den eksterne enheten.

Obs!

- Hvis du blir bedt om å oppgi PIN-kode på enheten, så oppgi **0000** (4 nuller). På enkelte enheter må man også godkjenne tilkoblingen.
- Hvis du har koblet en mobiltelefon til høyttaleren via Bluetooth, og du blir oppringt under avspilling, vil musikken stenges automatisk. Når samtalen er ferdig vil avspillingen starte igjen (dersom telefoninnstillingene er tilrettelagt for dette).

Skifte Bluetooth-enhet

Hvis du under avspilling fra den tilkoblede Bluetooth-enheten vil bytte til en annen enhet, så skal det gjøres slik:

1. Skru av Bluetooth-tilkoblingen til den første enheten.
2. Hold [ SET/MEM/M+] inne til Bluetooth-indikatoren blinker med raskt.
3. Den nye enheten kobles til som beskrevet ovenfor.

Tilkobling av ekstern enhet via AUX IN

1. Slå på radioen og trykk [ SOURCE] igjen for å velge AUX IN som avspillingskilde. «AUX» vises i displayet.
2. Koble en 3,5 mm audiokabel til koblingen (12) og til den eksterne enheten.
3. Start avspillingen fra den eksterne enheten.
4. Juster voluminnstillingen både på enheten og høyttaleren.
5. Kontroller også avspillingen fra den eksterne enheten.

Obs! Du kan ikke kontrollere avspillingen (skifte låt i spillelisten etc.) fra høyttaleren når den eksterne enheten er koblet til AUX IN.

Stell og vedlikehold

- Rengjør radioen med en lett fuktet klut. Bruk et mildt rengjøringsmiddel, aldri løsningsmidler eller etsende kjemikalier.
- Trekk støpselet ut fra strømuttaket, og ta ut batteriene, hvis produktet ikke skal brukes på en stund.
- Ultralydvaskeren må oppbevares tørt, støvfritt og utenfor barns rekkevidde.

Avfallshåndtering

Symbolet viser til at produktet ikke skal kastes sammen med husholdningsavfallet. Dette gjelder i hele EØS-området. For å forebygge eventuelle skader på helse og miljø, som følge av feil håndtering av avfall, skal produktet leveres til gjenvinning, slik at materialet blir tatt hånd om på en ansvarsfull måte. Benytt miljøstasjonene som er der du befinner deg eller ta kontakt med forhandler. De kan se til at produktet blir behandlet på en tilfredsstillende måte som gagnar miljøet.



Spesifikasjoner

Radio

Frekvensområde	87,5–108 MHz
Batterier	4 × AA/LR6 (selges separat)
Mål	13 × 13 × 4,5 cm
Vekt	370 g (uten batterier)

Batterieliminatør

Inn	100–240 V, 50/60 Hz
Ut	6 V DC, 600 mA

Feilsøking

Det går ikke å slå på radioen.	<ul style="list-style-type: none">• Kontroller at batteriene ikke er utbrukte og skift dem ut ved behov.• Kontroller at batterieliminatoren og kabelen er uskadet og riktig koblet til strømuttak.• Er det strøm i strømuttaket?
Dårlig eller ingen radiosignalmottak.	<ul style="list-style-type: none">• Trekk antennen helt ut.• Prøv å vinkle antennen i forskjellige retninger.• Flytt radioen til et annet sted.
Ingen lyd fra tilkoblede enheter.	<ul style="list-style-type: none">• Kontroller volumet, både på radioen og de tilkoblede enhetene. <p>Hvis du har koblet til via AUX IN:</p> <ul style="list-style-type: none">• Sjekk at kabelen er hel og riktig tilkoblet både til radioen og til den eksterne enheten.• Står radioen i AUX IN modus? <p>Hvis du har koblet via Bluetooth:</p> <ul style="list-style-type: none">• Påse at Bluetooth-koblingene er riktig utført.• Forsøk å spille av musikk fra eksternt utstyr uten at den er koblet til Bluetooth-høytaleren, for å forsikre deg om at den fungerer.• Prøv å skifte til en annen fil. Den filen du prøver å spille av kan være skadet.• Trekk strømkabelen ut fra strømuttaket for å bryte strømmen til Bluetooth-høytaleren. Plugg kabelen til strømnettet igjen. <p>Husk:</p> <ul style="list-style-type: none">• Annet trådløst utstyr som er innstilt på samme frekvens, kan påvirke rekkevidden negativt.• Hindringer mellom sender og mottaker kan påvirke kontakten (rekkevidden) mellom disse. En betongvegg kan f.eks. dempe signalene dramatisk i forhold til hva en gipsvegg gjør. <p>Ved problemer, prøv følgende:</p> <ul style="list-style-type: none">• Skru av øvrig trådløst utstyr for å kontrollere hvor årsak til problemene ligger. Flytt det trådløse utstyret og reduser avstanden mellom sender og mottaker. Forsøk også å redusere antall hindringer mellom sender og mottaker (vegger, møbler etc.).
Hvis ikke noen av de ovenstående tingene virker kan man prøve å stille tilbake til fabrikkinnstillingene.	<ul style="list-style-type: none">• Ta ut batteriene og koble batterieliminatoren fra radioen og strømuttaket. Vent i 5 minutter. Sett i batteriene og koble til batterieliminatoren igjen. Skru på radioen.

FM-radio, jossa Bluetooth

Tuotenro 38-6892, 38-6893 Malli BT-202

Lue käyttöohje ennen tuotteen käyttöönottoa ja säilytä se tulevaa tarvetta varten. Pidätämme oikeuden teknisten tietojen muutoksiin. Emme vastaa mahdollisista teksti- tai kuvavirheistä. Jos tuotteeseen tulee teknisiä ongelmia, ota yhteys myymälään tai asiakaspalveluun (yhteystiedot käyttöohjeen lopussa).

Turvallisuus

- Älä pura tai muuta laitetta. Älä avaa laitetta. Laitteen kotelon sisällä on vaarallista jännitettä sisältäviä suojaamattomia komponentteja. Komponenttien koskettaminen saattaa johtaa tulipaloon tai sähköiskuun.
- Älä peitä laitetta. Laitteen ympärillä tulee olla vähintään 10 cm vapaata tilaa, jotta se ei kuumene liikaa.
- Liitä laite ainoastaan pistorasiaan, jonka sähkövirta on 100–240 V, 50/60 Hz.
- Varmista, että pistorasia on helpoppääsyisessä paikassa, sillä laite kytketään pois verkkovirrasta irrottamalla muuntaja pistorasiasta.
- Sijoita laite tasaiselle ja vakaalle pinnalle.
- Älä sijoita laitetta avotulen, kuten kynttilöiden, läheisyyteen.
- Älä sijoita laitetta paikkaan, josta se voi pudota veteen tai muuhun nesteeseen. Älä aseta laitteen päälle nesteitä sisältäviä esineitä, kuten maljakoita.
- Älä sijoita laitetta aurinkoiseen paikkaan tai avotulen, esim. kamiinan, läheisyyteen.
- Älä sijoita laitetta paikkaan, jossa sen virtajohto aiheuttaa kompastumisvaaran.
- Älä altista laitetta korkeille lämpötiloille, pölylle, tärinälle, iskuille, kosteudelle tai vedelle.
- Käsittele virtajohtoa ja muuntajaa varoen. Varmista, että muuntaja tai virtajohto ei joudu kosketuksiin lämpimien kohteiden tai terävien reunojen kanssa, ja että ne eivät joudu puristuksiin.
- Irrota muuntaja pistorasiasta ukkosella, tai jos et käytä laitetta pitkään aikaan.
- Laitteen virtakytkin ei kytke laitetta pois verkkovirrasta. Kytke laite kokonaan pois verkkovirrasta irrottamalla muuntaja pistorasiasta.
- Suojaa kuulosi. Pitkäaikainen kuuntelu kovalla äänenvoimakkuudella saattaa johtaa pysyviin kuulovaurioihin.
- Älä käytä laitetta, jos laite, muuntaja tai virtajohto on vioittunut.
- Laitteen saa korjata vain valtuutettu huoltoliike.
- Laite kuumenee pitkäaikaisessa käytössä, mikä on täysin normaalia.
- Älä laita radion aukkoihin vieraita esineitä. Sähköiskuvaara.
- Älä anna lasten leikkiä laitteella.

Painikkeet ja toiminnot

1. [⏻ SOURCE] Käynnistäminen/sammuttaminen, toiminnon valinta
2. [▶ SET/MEM/M+] Asetukset, play/pause, Bluetooth-liitäntä
3. [◀] Siirry alaspäin taajuusalueella, siirry taaksepäin raitalistalla
4. [▶] Siirry ylöspäin taajuusalueella, siirry eteenpäin raitalistalla
5. [▭] Äänivoimakkuuden alentaminen
6. [⊕] Äänivoimakkuuden lisääminen
7. Näyttö
8. Kaiutin
9. Bluetooth-liitännän LED-merkkivalo
10. Antenni
11. Muuntajan liitäntä
12. AUX IN -liitäntä 3,5 mm
13. Paristolokeron kansi

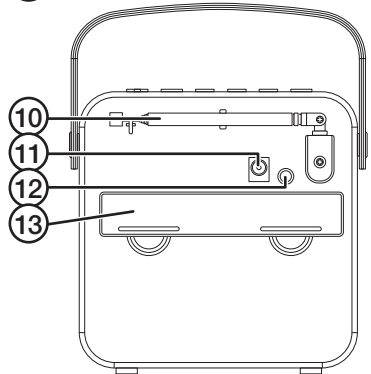
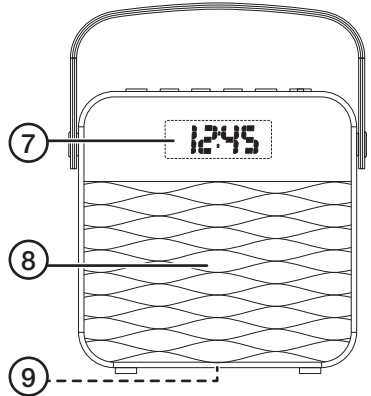
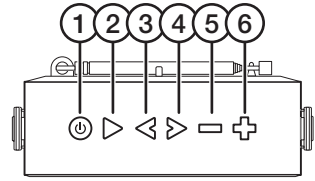

LCD-näyttö

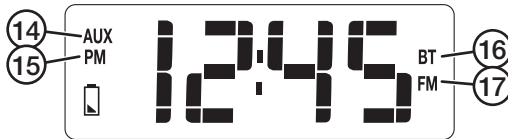

14. "AUX" palaa, kun äänilähteeksi on valittu AUX
15. "PM" (iltapäivä) palaa, kun olet valinnut 12 tunnin ajan näytön
16. "BT" palaa, kun äänilähteeksi on valittu Bluetooth
17. "FM" palaa, kun äänilähteeksi on valittu FM

Käyttö

Radion käyttäminen paristoilla



Huom.! Älä sekoita uusia ja vanhoja paristoja tai ladattavia akkuja ja paristoja keskenään.

1. Avaa radion takana (13) oleva paristolokero.
2. Aseta paristojen irrottamista helpottava nauha paristojen alle.
3. Aseta lokeroon neljä AA/LR6-paristoa (myydään erikseen). Huomioi paristolokeron napaisuusmerkinnät.
4. Laita paristolokeron kansi takaisin paikalleen.
5. Radion näyttö sammuu paristojen säästämiseksi muutaman sekunnin kuluttua radion ollessa päällä.

Radion käyttäminen muuntajalla

1. Liitä muuntaja radion liitäntään (11) ja pistorasiaan.
2. Kun radion virtalähteenä on muuntaja ja radio on päällä, näyttö on päällä koko ajan.







Käynnistäminen/sammuttaminen

1. Paina [ SOURCE] kerran, radio menee päälle siinä toistotilassa, jossa se oli ennen sammuttamista.
2. Valitse toistotila painamalla useita kertoja lyhyesti [ SOURCE].
3. Sammuta painamalla [ SOURCE].





Kellonajan asettaminen

Kun radio on pois päältä, paina [ SET/MEM/M+] kunnes näytöllä vilkkuu "24".

Valitse 24 tai 12 tunnin näyttötapa painamalla [] tai [].

1. Paina uudelleen [ SET/MEM/M+], tunnit vilkkuvat. Aseta tunnit painamalla [] tai [].
2. Paina uudelleen [ SET/MEM/M+], minuutit vilkkuvat. Aseta minuutit painamalla [] tai [].
3. Poistu asetustilasta painamalla uudelleen [ SET/MEM/M+].

FM-radio

1. Vedä antenni (10) kokonaan ulos.
2. Valitse FM-radio käynnistämällä radio ja painamalla [ SOURCE]. Näytöllä näkyy FM.
3. Valitse radiotaajuus painamalla lyhyesti useita kertoja [] tai []. Voit myös aloittaa automaattisen kanavahaun ylöspäin tai alaspäin taajuusalueella pitämällä jompaakumpaa painiketta painettuna. Päästä painike, kun kanavahaku alkaa.
4. Kun radio on löytänyt aseman ja haluat vaihtaa asemaa, aloita kanavahaku painamalla toista painikkeista uudelleen.
5. Aseta äänenvoimakkuus painamalla [] tai [].
6. Jos vastaanotto on heikko, kokeile kääntää antennia tai siirrä radio toiseen paikkaan.

Kanavien tallennus muistiin

1. Valitse FM-radio käynnistämällä radio ja painamalla [Ⓜ SOURCE]. Näytöllä näkyy FM.
2. Aseta radiokanava yllä olevien ohjeiden mukaan.
3. Radiossa on 10 muistipaikkaa. Paina [▷ SET/MEM/M+], kunnes joku muistipaikoista "P01–P10" vilkkuu.
4. Valitse muistipaikka painamalla [◀] tai [▶].
5. Tallenna radiokanava muistipaikkaan painamalla uudelleen [▷ SET/MEM/M+].

Tallennetun radiokanavan kuunteleminen

Valitse tallennettu radiokanava painamalla lyhyesti [▷ SET/MEM/M+].

Soittimen liittäminen Bluetoothin kautta

1. Valitse Bluetooth käynnistämällä radio ja painamalla [Ⓜ SOURCE]. Näytöllä näkyy BT ja Bluetooth-merkkivalo (8) vilkkuu nopeasti.
2. Aktivoi radioon liitettävän soittimen Bluetooth.
3. Radio näkyy soittimessasi nimellä **BT-202**. Valitse se ja liitä se soittimeen. Jos olet epävarma, katso liitettävän soittimen käyttöohje.
4. Kun yhteys on muodostettu, radiosta kuuluu äänimerkki ja LED-valo vilkkuu hitaasti.
5. Käynnistä toisto soittimesta. Säädä äänenvoimakkuutta radiosta ja soittimesta. Hallitse toistoa radiolla tai soittimella.

Huom.!

- Jos soitin kysyy PIN-koodia, se on **0000** (4 nollaa). Tietyt laitteet vaativat lisäksi liitännän hyväksymisen.
- Jos liität matkapuhelimen radioon Bluetoothin kautta, musiikki sammuu automaattisesti, kun puhelimeen soitetaan. Musiikin toisto jatkuu automaattisesti puhelun päätyttyä (jos matkapuhelin tukee tätä toimintoa).

Bluetooth-laitteen vaihtaminen

Jos haluat vaihtaa Bluetooth-laitetta toiston aikana, toimi seuraavalla tavalla:

1. Sammuta ensimmäisen laitteen Bluetooth-liitäntä.
2. Paina [▷ SET/MEM/M+], kunnes Bluetooth-merkkivalo vilkkuu nopeasti.
3. Liitä toinen laite yllä olevien ohjeiden mukaan.

Soittimen liittäminen AUX-IN-liitännän kautta

1. Käynnistä radio ja valitse AUX-IN-toisto painamalla [Ⓜ SOURCE]. Näytöllä lukee "AUX".
2. Liitä 3,5 mm:n audiokaapeli radion liitäntään (13) ja soittimeen.
3. Käynnistä toisto soittimesta.
4. Lisää äänenvoimakkuutta soittimesta ja radiosta.
5. Hallitse toistoa muilta osin soittimella.

Huom.! Toistoa ei voi hallita (vaihtaa soittolistan raitoja ym.) radiolla, kun soitin on liitetty AUX IN-liitännän kautta.

Huolto ja puhdistaminen

- Puhdista radio kevyesti kostutetulla liinalla. Käytä mietoa puhdistusainetta. Älä käytä liuotusaineita tai syövyttäviä kemikaaleja.
- Irrota muuntaja pistorasiasta ja poista paristot, jos et käytä radiota pitkään aikaan.
- Säilytä radiota pölyttömässä ja kuivassa tilassa lasten ulottumattomissa.

Kierrättäminen

Tämä symboli tarkoittaa, että tuotetta ei saa laittaa kotitalousjätteen sekaan. Ohje koskee koko EU-aluetta. Virheellisestä kierrättämisestä johtuvien mahdollisten ympäristö- ja terveyshaittojen ehkäisemiseksi tuote tulee viedä kierrätettäväksi, jotta materiaali voidaan käsitellä vastuullisella tavalla. Kierrätä tuote käyttämällä paikallisia kierrätysjärjestelmiä tai ota yhteys ostopaikkaan. Ostopaikassa tuote kierrätetään vastuullisella tavalla.



Tekniset tiedot

Radio

Taajuusalue	87,5–108 MHz
Paristot	4 kpl AA/LR6 (myydään erikseen)
Mitat	13 × 13 × 4,5 cm
Paino	370 g (ilman paristoja)

Muuntaja

Tulojännite	100–240 V, 50/60 Hz
Lähtöjännite	6 V DC, 600 mA

Vianhakutaulukko

Radio ei mene päälle.	<ul style="list-style-type: none"> • Tarkista paristojen kunto ja vaihda ne tarvittaessa. • Varmista, että muuntaja ja kaapeli ovat ehjät ja että kaapeli on liitetty kunnolla radioon ja pistorasiaan. • Varmista, että pistorasiassa on virtaa.
Heikko radio-vastaanotto tai ei vastaanottoa.	<ul style="list-style-type: none"> • Varmista, että antenni on vedetty kokonaan ulos. • Kokeile kääntää antennia. • Siirrä radio toiseen paikkaan.
Liitetystä soittimesta ei kuulu ääntä.	<ul style="list-style-type: none"> • Tarkista radion ja liitetyn soittimen äänenvoimakkuus. <p>Kun käytetään AUX IN –liitäntää:</p> <ul style="list-style-type: none"> • Varmista, että kaapeli on ehjä ja kunnolla liitetty radioon ja ulkoiseen soittimeen. • Onko radio AUX IN -tilassa? <p>Kun käytetään Bluetoothia:</p> <ul style="list-style-type: none"> • Varmista, että Bluetooth-yhteys on muodostettu oikein. • Varmista soittimen toiminta toistamalla sitä ulkoisella laitteella ilman Bluetooth-radiota. • Kokeile vaihtaa tiedostoa, käyttämäsi tiedosto saattaa olla vahingoittunut. • Katkaise radion virta irrottamalla virtajohto pistorasiasta. Laita virtajohto takaisin paikalleen. <p>Ota huomioon seuraavat asiat:</p> <ul style="list-style-type: none"> • Muut samalla taajuudella toimivat langattomat laitteet voivat heikentää kantamaa. • Lähettimen ja vastaanottimen väliset esteet vaikuttavat kaikkien langattomien laitteiden kantamaan (esim. betoniseinä heikentää signaalia huomattavasti kipsiseinää enemmän). <p>Kokeile ongelmatilanteessa seuraavia keinoja:</p> <ul style="list-style-type: none"> • Selvitä, aiheuttavatko muut langattomat laitteet ongelmia samuttamalla ne. Siirrä langattomia laitteita, lyhennä laitteiden välistä etäisyyttä ja poista lähettimen ja vastaanottimen väliset esteet, kuten huonekalut.
Jos yllä mainitut keinot eivät auta, kokeile palauttaa tehdasasetukset.	<ul style="list-style-type: none"> • Irrota paristot ja irrota muuntaja radiosta ja pistorasiasta. Odota viiden minuutin ajan. Laita paristot paikoilleen ja liitä muuntaja. Kokeile käynnistää radio uudelleen.

UKW-Radio mit Bluetooth

Art.Nr. 38-6892, 38-6893 Modell BT-202

Vor Inbetriebnahme die Bedienungsanleitung vollständig durchlesen und für künftigen Gebrauch aufbewahren. Irrtümer, Abweichungen und Änderungen behalten wir uns vor. Bei technischen Problemen oder anderen Fragen freut sich unser Kundenservice über eine Kontaktaufnahme (Kontakt siehe Rückseite).

Sicherheit

- Das Gerät nicht demontieren oder technisch verändern. Niemals versuchen, das Gehäuse zu öffnen. Im Inneren des Gehäuses befinden sich nicht isolierte Komponenten mit gefährlicher Stromspannung. Bei Kontakt können diese zu Bränden oder Stromschlägen führen.
- Das Gerät nicht zudecken. Sicherstellen, dass auf allen Seiten 10 cm Platz für eine ausreichende Belüftung ist, damit das Gerät nicht überhitzt.
- Das Gerät ausschließlich an Steckdosen mit Wechselstrom (100–240 V, 50/60 Hz) anschließen.
- Sicherstellen, dass die Steckdose, an die das Netzteil angeschlossen ist, leicht zugänglich ist, da der Lautsprecher über das Netzteil vom Stromnetz getrennt wird.
- Das Gerät stabil auf einer ebenen Oberfläche aufstellen.
- Unter keinen Umständen eine offene Flamme (Kerze, Teelicht etc.) auf das Gerät oder in die Nähe des Gerätes stellen.
- Das Gerät immer so aufstellen, dass es nicht in Wasser oder andere Flüssigkeiten fallen kann. Niemals Gegenstände mit Flüssigkeiten (z.B. Blumenvase oder Getränk) auf das Gerät stellen.
- Das Gerät nicht in anhaltendem Sonnenlicht oder in der Nähe von offenen Flammen, z. B. Kamin oder Kerze, aufstellen.
- Das Gerät so aufstellen, dass niemand über das Kabel des Netzteils stolpern kann.
- Das Gerät niemals hohen Temperaturen, staubigen Umgebungen, starken Erschütterungen oder Feuchtigkeit aussetzen.
- Das Netzteil und Kabel mit Sorgfalt behandeln. Das Netzkabel nicht über scharfe Kanten ziehen, einklemmen oder Wärme aussetzen.
- Bei Gewitter und bei längerer Nichtbenutzung stets den Netzstecker ziehen.
- Der Stromschalter des Gerätes ist sekundär geschaltet und unterbricht die Verbindung zur Netzspannung nicht. Um das Gerät vollständig von der Stromversorgung zu trennen, das Netzteil des Geräts aus der Steckdose ziehen.
- Gehörschäden vermeiden. Das Gehör kann permanent geschädigt werden, wenn es über längere Zeit einer hohen Lautstärke ausgesetzt wird.
- Das Gerät nicht betreiben, wenn es oder sein Netzkabel beschädigt ist.
- Reparaturen unbedingt qualifizierten Servicetechnikern überlassen.
- Das Gerät wird bei Betrieb warm. Dies ist normal.
- Keine Gegenstände in die Öffnungen des Gerätes einführen. Stromschlaggefahr.
- Kein Kinderspielzeug.

Tasten und Funktionen

1. [⏻ SOURCE] Ein/aus, Funktionswahl
2. [▶ SET/MEM/M+] Einstellungen, Wiedergabe/Pause, Bluetooth-Verbindung
3. [◀] Im Frequenzband nach unten gehen, in der Playlist rückwärts
4. [▶] Im Frequenzband nach oben gehen, in der Playlist vorwärts
5. [▭] Lautstärke senken
6. [⊕] Lautstärke erhöhen
7. Display
8. Lautsprecher
9. Bluetooth-LED
10. Antenne
11. Abdeckung der Batteriehalterung
12. Anschluss für Netzteil
13. AUX-IN-Anschluss 3,5 mm

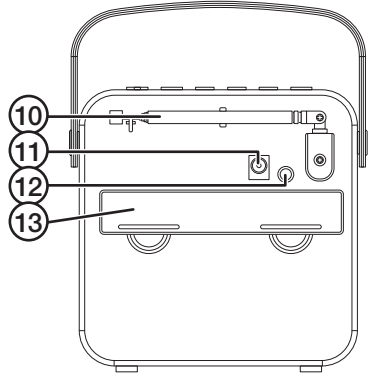
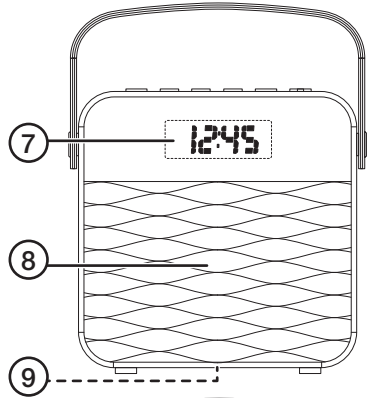
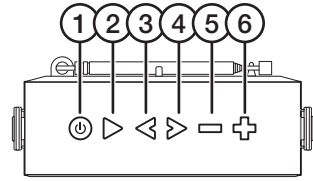

LCD-Display

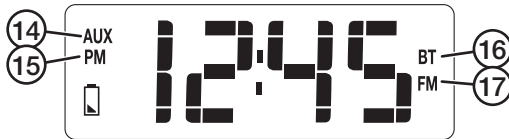

14. „AUX“ zeigt an, dass AUX als Wiedergabequelle ausgewählt wurde
15. „PM“ zeigt an, wenn die 12-Stunden-Anzeige gewählt wurde
16. „BT“ zeigt an, dass Bluetooth als Wiedergabe ausgewählt wurde
17. „UKW“ zeigt an, dass das UKW-Radio als Wiedergabe ausgewählt wurde

Bedienung

Batteriebetrieb

Hinweis: Niemals alte Batterien mit neuen oder Batterien mit Akkus mischen.

1. Die Batterieabdeckung (13) auf der Rückseite des Gerätes öffnen.
2. Das Band zur erleichterten Batterieentnahme zuunterst in das Batteriefach legen.
3. 4 × AA/LR6-Batterien einsetzen (separat erhältlich). Die Abbildung unten im Batteriefach zeigt die korrekte Ausrichtung der Batterien an.
4. Die Batterieabdeckung wieder anbringen.
5. Das Radiodisplay erlischt nach einigen Sekunden wenn das Radio eingeschaltet ist um die Batterielaufzeit zu verlängern.

Betrieb mit Netzteil

1. Das mitgelieferte Netzteil an den Anschluss am Gerät (11) und an eine Steckdose anschließen.
2. Bei Betrieb mit Netzteil leuchtet das Display konstant wenn das Gerät eingeschaltet ist.

Ein/Aus

1. Einmal auf [Ⓜ SOURCE] drücken, das Gerät schaltet im selben Wiedergabemodus wie bei der letzten Benutzung ein.
2. Um den Wiedergabemodus zu wählen, mehrmals kurz auf [Ⓜ SOURCE] drücken.
3. [Ⓜ SOURCE] gedrückt halten um auszuschalten.

Einstellung der Uhrzeit





Am ausgeschalteten Gerät [▶ SET/MEM/M+] gedrückt halten bis „24“ auf dem Display angezeigt wird. Auf [◀] oder [▶] drücken um 24- oder 12-Stunden-Anzeige zu wählen.

1. Erneut auf [▶ SET/MEM/M+] drücken, die Stunden blinken. Auf [◀] oder [▶] drücken oder gedrückt halten um die Stunden einzustellen.
2. Erneut auf [▶ SET/MEM/M+] drücken, die Minuten blinken. Auf [◀] oder [▶] drücken oder gedrückt halten um die Minuten einzustellen.
3. Erneut [▶ SET/MEM/M+] betätigen um die Einstellungen zu beenden.

UKW-Radio

1. Die Antenne (10) vollständig herausziehen.
2. Das Gerät einschalten und erneut auf [Ⓜ SOURCE] drücken um UKW-Radio als Wiedergabequelle auszuwählen. „UKW“ wird auf dem Display angezeigt.
3. Mehrmals kurz auf [◀] oder [▶] drücken um die Radiofrequenz zu wählen. Alternativ eine der Tasten gedrückt gehalten bis das Gerät automatisch nach dem nächsten Sender weiter oben oder unten im Frequenzband sucht. Die Taste loslassen, wenn das Gerät zu suchen beginnt.
4. Hat das Gerät einen ungeeigneten Sender gefunden, die Taste erneut gedrückt halten um zum nächsten Sender zu landen.
5. Die gewünschte Lautstärke mit [◻] oder [⊞] einstellen.
6. Bei schlechtem Empfang die Antenne anders ausrichten oder das Gerät an einen neuen Platz stellen.

Speichern von Radiosendern

1. Das Gerät einschalten und erneut auf [ SOURCE] drücken um UKW-Radio als Wiedergabequelle auszuwählen. „UKW“ wird auf dem Display angezeigt.
2. Die gewünschten Sender wie oben beschrieben einstellen.
3. Das Gerät verfügt über 10 Speicherplätze. [ SET/MEM/M+] gedrückt halten bis einer der Speicherplätze „P01–P10“ anfängt zu blinken.
4. Auf [] oder [] drücken um den Speicherplatz zu wählen.
5. Erneut auf [ SET/MEM/M+] drücken um den gewählten Radiosender auf dem gewählten Speicherplatz zu speichern.

Gespeicherte Sender auswählen

Kurz auf [ SET/MEM/M+] drücken um den gespeicherten Sender auszuwählen.

Anschluss eines Bluetooth-Gerätes

1. Das Gerät einschalten und erneut auf [ SOURCE] drücken um Bluetooth als Wiedergabequelle auszuwählen. „BT“ wird auf dem Display angezeigt und der Bluetooth-Indikator (8) blinkt schnell.
2. Die Bluetooth-Funktion des anzuschließenden Gerätes aktivieren.
3. Auf dem anzuschließenden Gerät wird der Lautsprecher unter dem Namen **BT-202** angezeigt. Diesen auswählen und anschließen. Für weitere Informationen in der Bedienungsanleitung des anzuschließenden Gerätes nachschauen.
4. Wenn die Verbindung hergestellt ist, gibt das Radio eine Tonnachricht von sich und die Indikator-LED blinkt langsam.
5. Die Musikwiedergabe am angeschlossenen Gerät starten. Die Lautstärke am Lautsprecher oder am externen Gerät einstellen. Steuerung der Wiedergabe am Radio oder über das externe Gerät möglich.

Hinweis:

- Bei eventueller PIN-Nachfrage folgenden PIN angeben: **0000** (vier Nullen). Bei manchen Geräten muss die Verbindung akzeptiert werden.
- Sollte das angeschlossene Gerät ein Handy sein, wird die Musikwiedergabe bei einem eingehenden Anruf unterbrochen. Nachdem der Anruf beendet ist, wird die Musikwiedergabe wieder fortgesetzt (wenn das Handy dies unterstützt).

Bluetooth-Gerät wechseln

Um während der Wiedergabe vom angeschlossenen Bluetooth-Gerät zu einem anderen Gerät zu wechseln, folgendermaßen vorgehen:

1. Die Bluetooth-Funktion am ersten Gerät ausschalten.
2. [ SET/MEM/M+] gedrückt halten bis der Bluetooth-Indikator schnell blinkt.
3. Das neue Gerät wie oben beschrieben verbinden.

Anschließen eines externen Geräts per AUX-IN

1. Das Gerät einschalten und erneut auf [Ⓢ SOURCE] drücken um AUX IN als Wiedergabequelle auszuwählen. „AUX“ wird auf dem Display angezeigt.
2. Ein 3,5 mm Audiokabel an die Buchse (13) und das externe Gerät anschließen.
3. Die Musikwiedergabe am angeschlossenen Gerät starten.
4. Die Lautstärke am angeschlossenen Gerät und am Lautsprecher kontrollieren.
5. Die übrige Steuerung der Wiedergabe erfolgt über das angeschlossene Gerät.

Hinweis: Die Wiedergabe kann beim Anschluss über AUX IN nicht vom Lautsprecher aus gesteuert werden (z. B. Titelwechsel etc.).

Pflege und Wartung

- Das Gerät mit einem leicht befeuchteten Tuch reinigen. Ein sanftes Reinigungsmittel verwenden, keine scharfen Chemikalien oder Reinigungslösungen.
- Bei längerer Nichtbenutzung den Netzstecker aus der Steckdose ziehen und die Batterien entnehmen.
- Das Gerät trocken und staubfrei außerhalb der Reichweite von Kindern verstauen.

Hinweise zur Entsorgung

Dieses Symbol zeigt an, dass das Produkt nicht gemeinsam mit dem Haushaltsabfall entsorgt werden darf. Dies gilt in der gesamten EU. Um möglichen Schäden für die Umwelt und Gesundheit vorzubeugen, die durch fehlerhafte Abfallentsorgung verursacht werden, soll dieses Produkt auf verantwortliche Weise recycelt werden um die nachhaltige Wiederverwertung von stofflichen Ressourcen zu fördern. Bei der Rückgabe des Produktes bitte die vorhandenen Recycling- und Sammelstationen benutzen oder den Händler kontaktieren. Dieser kann das Produkt auf eine umweltfreundliche Weise recyceln.



Technische Daten

Radio

Nennfrequenzbereich	87,5–108 MHz
Batterien	4 × AA/LR6 (separat erhältlich)
Abmessungen	13 × 13 × 4,5 cm
Gewicht	370 g (ohne Batterien)

Netzteil

Primärspannung	100–240 V, 50/60 Hz
Sekundärspannung	6 V DC, 600 mA

Fehlersuche

<p>Das Gerät lässt sich nicht einschalten.</p>	<ul style="list-style-type: none"> • Sicherstellen, dass die Batterien nicht verbraucht sind und bei Bedarf auswechseln. • Sicherstellen, dass das Netzteil samt Kabel intakt und korrekt am Gerät und der Steckdose angeschlossen ist. • Sicherstellen, dass Spannung auf der Steckdose liegt.
<p>Schlechter oder fehlender Radioempfang.</p>	<ul style="list-style-type: none"> • Sicherstellen, dass die Antenne komplett ausgezogen ist. • Die Antenne probeweise abwinkeln. • Das Gerät an einer anderen Stelle aufstellen.
<p>Kein Ton vom angeschlossenen Gerät.</p>	<ul style="list-style-type: none"> • Die Lautstärke am Radio und am angeschlossenen Gerät kontrollieren. <p>Bei Anschluss über AUX IN:</p> <ul style="list-style-type: none"> • Sicherstellen, dass das Kabel unbeschädigt und ordentlich an das Radio und das externe Gerät angeschlossen ist. • Ist das Radio auf AUX IN eingestellt? <p>Bei Anschluss über Bluetooth:</p> <ul style="list-style-type: none"> • Sicherstellen, dass die Bluetooth-Verbindung besteht. • Die Musikwiedergabe am anzuschließenden Gerät testen, ohne dass es an den Lautsprecher angeschlossen ist. • Einen anderen Titel abspielen, da der aktuelle eventuell beschädigt ist. • Das Netzkabel aus der Steckdose ziehen um die Stromversorgung zum Bluetooth-Lautsprecher komplett zu unterbrechen. Das Netzkabel wieder einstecken. <p>Bitte beachten:</p> <ul style="list-style-type: none"> • Andere Funkausrüstung, die auf der gleichen Frequenz sendet, kann die Reichweite beeinträchtigen. • Die Reichweite jeder Funkausrüstung wird durch Hindernisse zwischen Sender und Empfänger beeinträchtigt (beispielsweise wird das Signal durch eine Betonwand deutlich stärker gedämpft als durch eine Gipswand). <p>Bei Funktionsproblemen bitte folgende Lösungen testen:</p> <ul style="list-style-type: none"> • Sonstige Funkausrüstung abschalten, um zu prüfen, ob sie die Problemursache ist. Die Funkausrüstung versetzen und/oder den Abstand verringern. Außerdem die Zahl der Hindernisse (Wände, Möbel) zwischen Sender und Empfänger verringern.
<p>Funktionieren die genannten Lösungsvorschläge nicht, das Gerät auf die Werkseinstellung zurücksetzen.</p>	<ul style="list-style-type: none"> • Die Batterien entnehmen und das Netzteil vom Gerät und der Steckdose trennen. 5 Minuten warten. Die Batterien wieder einsetzen und das Netzteil anschließen. Das Gerät erneut einschalten.

Declaration of Conformity

EG-försäkran om överensstämmelse / Egenerklæring / EY-vaatimustenmukaisuusvakuutus / EG-konformitåterklåring



This declaration of conformity is issued under the sole responsibility of the manufacturer.

Denna EG-försåkrån om överensståmmelse utfårdås på tillverkarens eget ansvar. / Egenerklåringen er utstedt under produsentens eget ansvar. / Tämä vaatimustenmukaisuusvakuutus on annettu valmistajan yksinomaisella vastuulla. / Die alleinige Verantwortung für die Ausstellung dieser Konformitåterklåring trågt der Hersteller:

FM Radio with Bluetooth
38-6892, 38-6893
BT-202

has been manufactured in full compliance with the requirements of the RE-directive 2014/53/EU and relevant harmonized standards

har tillverkat i full överensståmmelse med kraven i 2014/53/EU og relevante harmoniserade standarder / har blitt produsert i full overensstemmelse med kravene i 2014/53/EU og relevante harmoniserte standarder / on valmistettu noudattaen kokonaisuudessaan koskevan direktiivin 2014/53/EU ja asiaankuuluvat yhdenmukaistetut standardit / hat in voller Übereinstimmung mit den Anforderungen der 2014/53/EU und einschlägigen harmonisierten Normen hergestellt wurde.

Reference to harmonized standards used, or reference to the specifications in which declaration of conformity is declared:

Hånvisning till de harmoniserade standarder som anvånts eller hånvisningar till de spesifikasjoner som försåkrån om överensståmmelse deklåreras: / Referere til harmoniserte standarder som brukes, eller hånvisninger til spesifikasjonene der samsvarserklåring er erklåret: / Viittaus yhdenmukaistettuihin standardeihin tai viittaus eritelmiin, jossa vaatimustenmukaisuusvakuutus on julistettu: / Referenz verwendet harmonisierten Normen oder Bezugnahme auf die Spezifikationen, in der Konformitåterklåring wird erklårt:

Article 3.1a (Health):	EN 62479:2010
Article 3.1a (Safety)	EN 60065:2014
Article 3.1b (EMC):	EN 301489-1 v2.1.1
	EN 301489-17 v3.1.1
	EN 55032:2015
	EN 55020:2007+A11:2011
	EN 61000-3-2:2014
	EN 61000-3-3:2013
Article 3.2 (Radio):	EN 300328 v2.1.1
	EN 303345 v1.1.7

Signed for and on behalf of:

Henrik Alfredsson
Technical Manager
Insjön, Sweden, Feb. 2017

CLAS OHLSON AB, SE-793 85 INSJÖN, SWEDEN

Sverige

Kundtjänst tel.: 0247/445 00
fax: 0247/445 09
e-post: kundservice@clasohlson.se

Internet www.clasohlson.se

Post Clas Ohlson AB, 793 85 INSJÖN

Norge

Kundesenter tlf.: 23 21 40 00
faks: 23 21 40 80
e-post: kundesenter@clasohlson.no

Internett www.clasohlson.no

Post Clas Ohlson AS, Postboks 485 Sentrum, 0105 OSLO

Suomi

Asiakaspalvelu puh.: 020 111 2222
sähköposti: asiakaspalvelu@clasohlson.fi

Internet www.clasohlson.fi

Osoite Clas Ohlson Oy, Kaivokatu 10 B, 00100 HELSINKI

Great Britain

Customer Service contact number: 020 8247 9300
e-mail: customerservice@clasohlson.co.uk

Internet www.clasohlson.co.uk

Postal 10 – 13 Market Place
Kingston Upon Thames
Surrey
KT1 1JZ

Deutschland

Kundenservice Hotline: 040 2999 78111
E-Mail: kundenservice@clasohlson.de

Homepage www.clasohlson.de

Postanschrift Clas Ohlson GmbH, Jungfernstieg 38,
20354 Hamburg

clas ohlson