

# DIY Speaker Building Kit

Högtalare DIY-byggsats

DIY-høyttalerbyggesett

Kaiutinrakennussarja

Lautsprecher-Bausatz

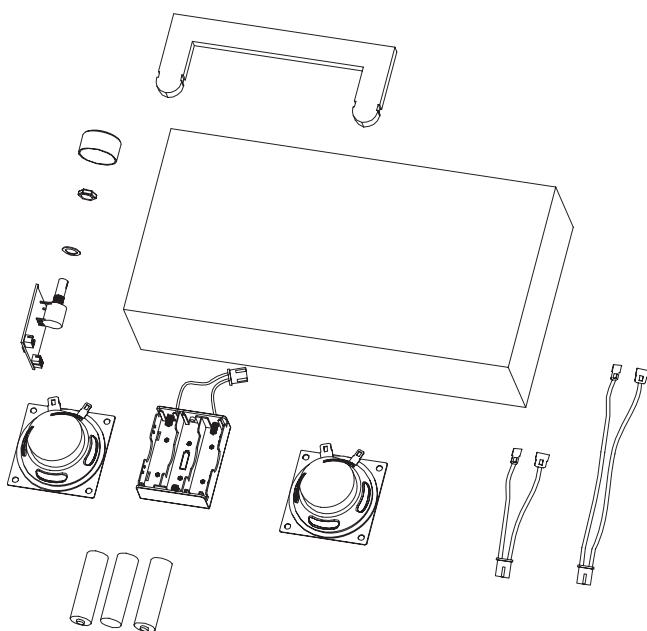

**Art.no**

38-8019-1, -2

**Model**

CR-1902

Ver. 20170329

**clas ohlson**

English

Svenska

Norsk

Suomi

Deutsch



# DIY Speaker Building Kit

Art.no 38-8019-1, -2      Model CR-1902

Please read the entire instruction manual before using the product and then save it for future reference. We reserve the right for any errors in text or images and any necessary changes made to technical data. In the event of technical problems or other queries, please contact our Customer Services (see address details on the back).

## Safety

- This speaker can be used by children aged from 8 years and above if they have been given supervision or instruction concerning use of the appliance in a safe way and if they understand the hazards involved. Cleaning and user maintenance shall not be made by children unless they are older than 8 and supervised. Keep the speaker and its charger lead out of reach of children under the age of 8.
- The speaker may be used by persons with reduced physical, sensory or mental capability, lack of experience or knowledge which could jeopardise their safety, provided they have been instructed in the safe use of the product and understand the hazards involved. Never let children play with the speaker.
- The speaker should not be taken apart or modified. Never try to open the casing of the speaker. The casing houses dangerous current-carrying non-insulated components. Contact with these can lead to fire or electric shock.
- Do not cover the speaker. Adequate ventilation, with a distance of at least 5 cm between the speaker and surrounding surfaces, is necessary to prevent the speaker from overheating.
- Place the speaker on a stable, flat surface.
- Do not place the speaker where it could fall into water or other liquids.
- Do not place the speaker in constant sunlight or near naked flames such as wood stoves, lit candles, etc.
- Never subject the speaker to high temperatures, damp or dusty environments, heavy vibrations or impacts.
- Protect your hearing. Listening on high volume for prolonged periods can lead to permanent hearing loss.
- The speaker must only be repaired by qualified service technicians.

## Product description

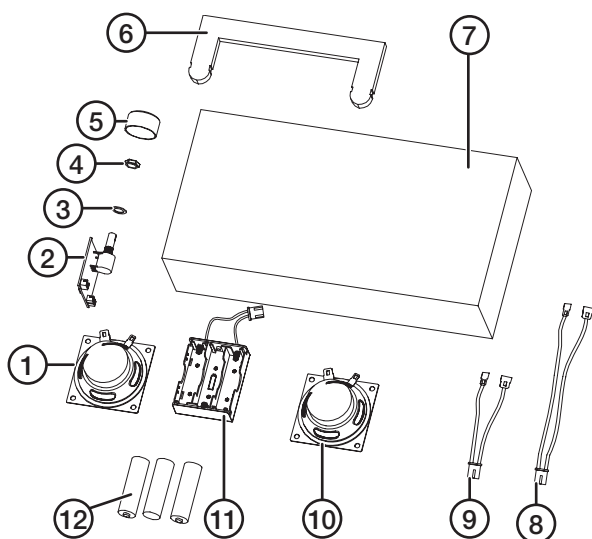

- |  |                          |
|--|--------------------------|
| 1. Speaker   | 6. Handle                |
| 2. Printed circuit board (with Bluetooth receiver, volume control) | 7. Speaker housing       |
| 3. Washer  | 8. Speaker cable (long)  |
| 4. Nut   | 9. Speaker cable (short) |
| 5. Switch knob (on/off, Bluetooth connection, volume)              | 10. Speaker              |
|  | 11. Battery compartment  |
|  | 12. Batteries            |

## Assembly

### Batteries

Insert 3 × AA/LR6 batteries (sold separately). Note the polarity markings on the bottom of the battery compartment to ensure correct insertion.

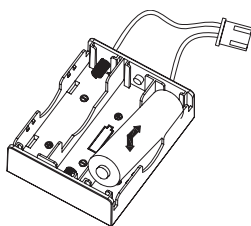

### Speaker cables

Connect the speaker cables to the speakers.

**Note:** Be careful not to damage the speakers when connecting the speaker cables. The black cable fits into the narrow connector, the red cable fits into the wide connector.

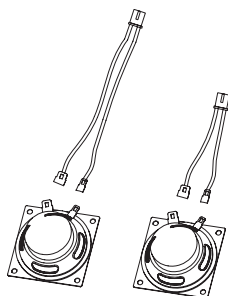

## Speakers

Slide the speakers into their brackets. Position the speakers as shown in the picture. The speaker with the short cable goes on the left and the speaker with the long cable goes on the right.

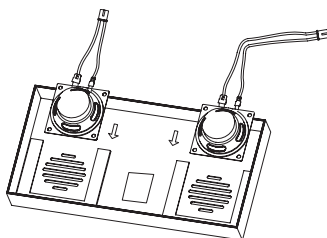

## Handle

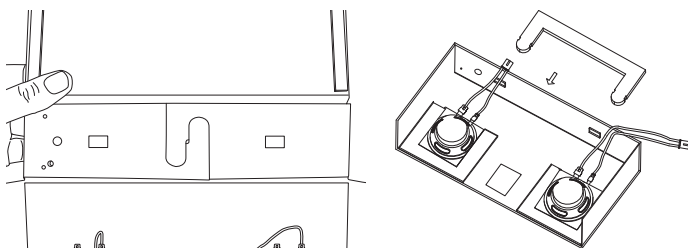

Fold in the handle reinforcement flaps and interlock the locking tabs. Carefully push the ends of the handle through the holes in the housing. Make sure that the ends go through both the outer layer of the housing and the handle reinforcement flaps.

## PCB

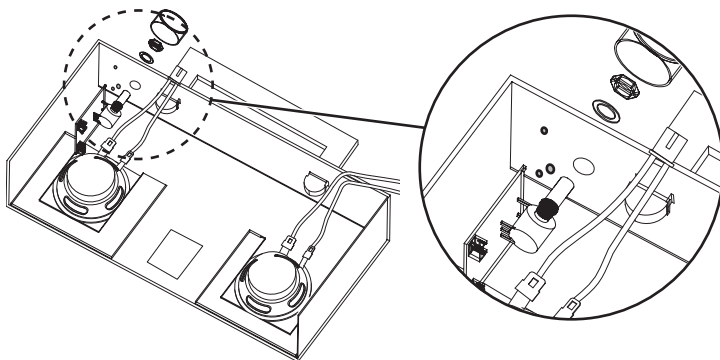

1. Slide the PCB into the slot on the speaker housing. Make sure that the two lugs on the edge of the board slot into the two small holes on the side of the speaker housing. The small LED light (Bluetooth indicator) should also line up with its hole. **Note:** Be careful not to damage the circuitry or any of the components on the PCB.
2. Put the washer onto the shaft of the switch and fasten the PCB in place with the nut. Take care not to overtighten the nut and damage the speaker housing.
3. Fit the switch knob onto the end of the shaft.

## Battery holder and PCB cable connection

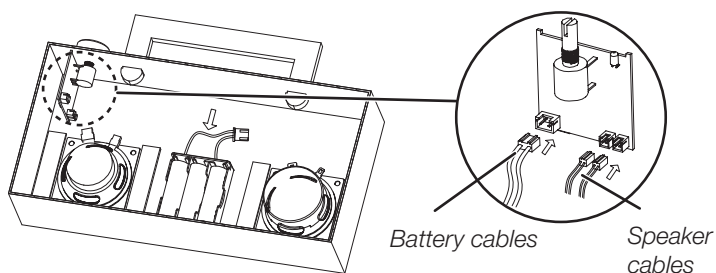

1. Place the battery holder on the magnetic plate as shown with the cables at the top.
2. Connect the speaker cables and the battery cables to the PCB as shown. **Note:** Be careful when connecting the cables to the PCB, they only fit one way.

## Folding the box together

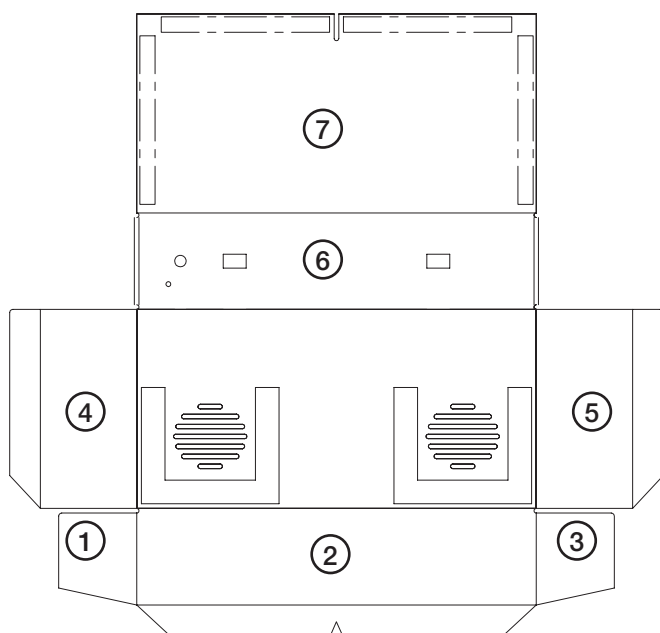

1. Fold flap 1 and 3 inwards.
2. Fold flap 2 inwards.
3. Fold flap 4 and 5 inwards.
4. Fold flap 6 inwards.
5. Close the box with flap 7.

## Operating instructions

**Note:** The DIY speaker kit can be powered by batteries (sold separately) as explained above, or through the included Micro-USB cable.

To power the speaker via the Micro-USB cable:

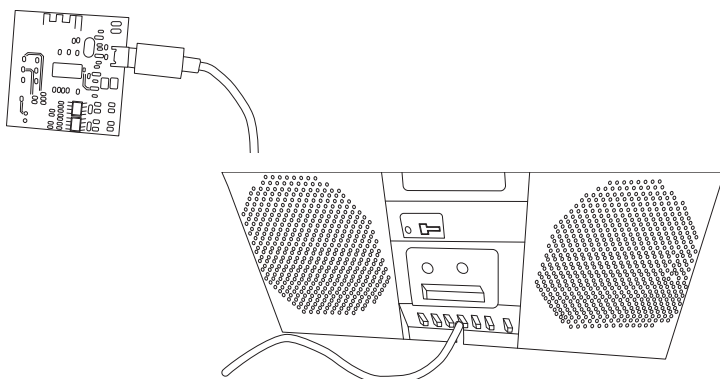

1. Carefully connect the Micro-USB cable to the PCB and pass the cable through the hole in the back of the speaker housing.
2. Connect the Micro-USB cable to a computer or other USB charger.

## Bluetooth connection

1. Switch the speaker on by turning the knob clockwise.
2. The speaker will emit a short audible signal and the LED Bluetooth indicator light will flash.
3. Activate Bluetooth on the device to be paired with the speaker.
4. The speaker will appear on your device as **CR-1902**, select it and pair it with your external Bluetooth device.
5. Once connection has been established the LED indicator on the speaker will shine a steady blue.
6. Start playback on your external Bluetooth device. Set the desired volume levels both on the external device and the speaker. Other playback settings can be controlled from the external device.
7. Switch the speaker off by turning the knob anti-clockwise.

## Care and maintenance

- Wipe the speaker clean with a dry cloth as and when required.
- Remove the batteries if the speaker is not to be used for a long time.

# Troubleshooting guide

The speaker will not switch on.	<b>If under battery power</b> <ul style="list-style-type: none"><li>• Are the batteries dead? Replace if necessary.</li><li>• Are the batteries inserted correctly?</li></ul> <b>If under USB power</b> <ul style="list-style-type: none"><li>• Is the USB cable intact and correctly connected to the computer/USB charger?</li><li>• Make sure that the USB charger is undamaged and securely plugged into a wall socket.</li><li>• Is the wall socket live?</li></ul>
No sound.	<ul style="list-style-type: none"><li>• Check the volume level of both the speaker and the connected device.</li><li>• Make sure that the Bluetooth connection has been properly established.</li><li>• Is there interference from other Bluetooth devices? Switch off any other Bluetooth devices nearby.</li><li>• Test the playback from your external device before connecting it.</li><li>• Try using another file for playback. The file you are attempting to play may be corrupted.</li></ul>

## Responsible disposal

This symbol indicates that this product should not be disposed of with general household waste. This applies throughout the entire EU. In order to prevent any harm to the environment or health hazards caused by incorrect waste disposal, the product must be handed in for recycling so that the material can be disposed of in a responsible manner. When recycling your product, take it to your local collection facility or contact the place of purchase. They will ensure that the product is disposed of in an environmentally sound manner.



## Specifications

<b>Operation methods</b>	Batteries 3 × AA/LR6 or USB DC 5 V
<b>Bluetooth</b>	4.1
<b>Range</b>	10 m
<b>Power</b>	2 × 3 W
<b>Size</b>	25.8 × 6.6 × 13 cm
<b>Weight (incl. batteries)</b>	445 g



# Högtalare DIY-byggsats

Art.nr 38-8019-1,-2

Modell CR-1902

Läs igenom hela bruksanvisningen före användning och spara den sedan för framtida bruk. Vi reserverar oss för ev. text- och bildfel samt ändringar av tekniska data. Vid tekniska problem eller andra frågor, kontakta vår kundtjänst (se adressuppgifter på baksidan).

## Säkerhet

- Högtalaren får användas av barn från 8 år om de har fått instruktioner om hur den på ett säkert sätt ska användas och förstår faror och risker som kan uppkomma. Rengöring och skötsel får utföras av barn från 8 år i vuxens närvaro. Håll högtalaren och dess laddkabel utom räckhåll för barn under 8 år.
- Högtalaren får användas av personer med någon form av funktionsnedsättning, brist på erfarenhet eller kunskap som skulle kunna äventyra säkerheten, om de har fått instruktioner om hur högtalaren på ett säkert sätt ska användas och förstår faror och risker som kan uppkomma. Låt aldrig barn leka med högtalaren.
- Högtalaren får inte demonteras eller ändras. Försök aldrig öppna högtalaren. Farlig spänning finns oskyddad på komponenter under höljet. Kontakt med dessa kan leda till brand eller ge elektriska stötar.
- Täck inte över högtalaren. Tillräcklig ventilation, med ett minsta avstånd på 5 cm mellan högtalaren och omgivande ytor, är nödvändig för att förhindra att högtalaren blir för varm.
- Placera högtalaren så att den står stadigt på en plan yta.
- Placera inte högtalaren så att den kan falla ner i vatten eller annan vätska.
- Placera inte högtalaren i ihållande solljus eller i närheten av öppen eld som vedspis/kamin eller levande ljus.
- Utsätt aldrig högtalaren för höga temperaturer, dammig miljö, starka vibrationer eller stötar.
- Skydda din hörsel. Lyssning med hög volym under lång tid kan leda till bestående hörselskador.
- Högtalaren får endast repareras av kvalificerad servicepersonal.

# Produktbeskrivning

Svenska

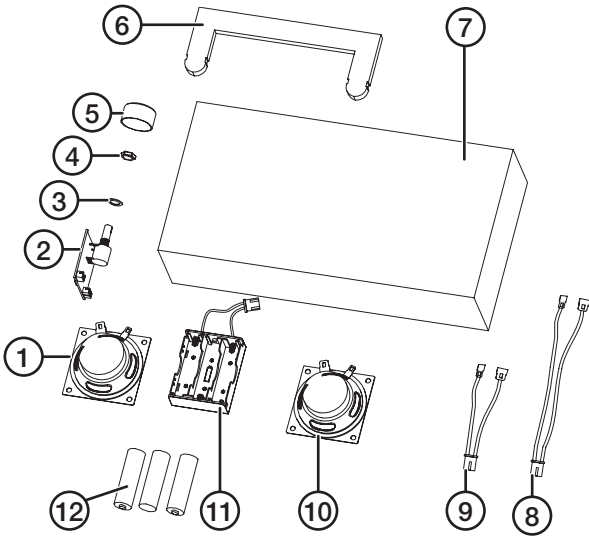

- 1. Högtalare
- 2. Kretskort (Bluetooth-mottagare, volymkontroll etc.)
- 3. Bricka
- 4. Mutter
- 5. Ratt (på/av, Bluetooth-anslutning, volym)
- 6. Handtag
- 7. Högtalarlåda
- 8. Högtalarkabel (lång)
- 9. Högtalarkabel (kort)
- 10. Högtalare
- 11. Batterihållare
- 12. Batterier

## Montering

### Batterier

Sätt i 3 × AA/LR6-batterier (säljs separat). Se märkningen i botten på batterihållaren så att polariteten blir rätt.

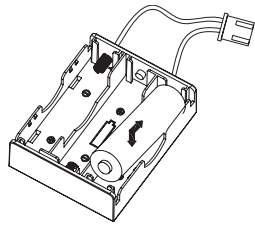

### Högtalarkablar

Anslut högtalarkablarna till högtalarna.

**Obs!** Var försiktig när du trycker fast kablarna på högtalaren så att inte högtalaren skadas. Den svarta kabeln passar mot den smala anslutningen och den röda mot den breda.

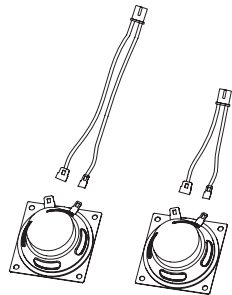

## Högtalare

Skjut i högtalarna i sina fästen. Placera högtalarna på det sätt som bilden visar. Högtalaren med den korta kabeln till vänster och högtalaren med den långa kabeln till höger.

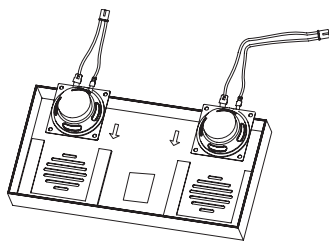

## Handtag

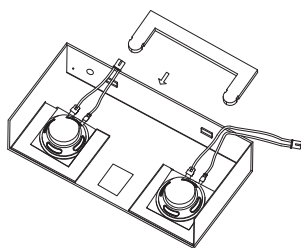
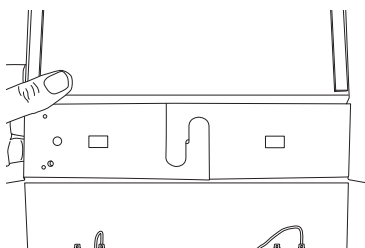

Vik in och haka ihop handtagets stödflikar. Tryck försiktigt ner handtaget i sina fästen. Se till att det går igenom både högtalarlådan och stödflikarna.

## Kretskort

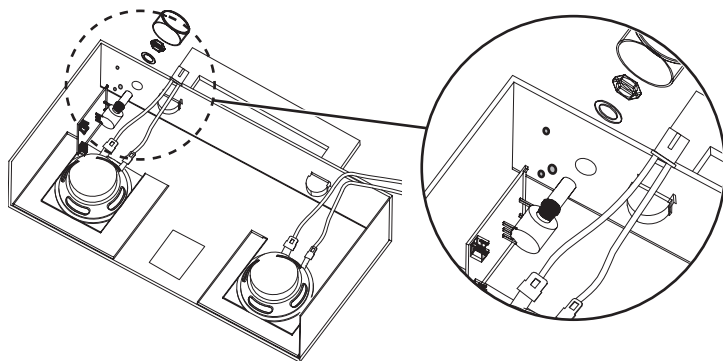

1. Montera kretskortet i högtalarlådan. Se till att de två piggarna på kortet hamnar i de två små hålen i lådan. Den lilla LED-lampan (Bluetooth-indikatorn), ska också passa i sitt håll. **Obs!** Var försiktig så att du inte skadar kretskortet eller några komponenter.
2. Lägg på brickan och skruva fast kretskortet med muttern. Dra åt så att kretskortet sitter fast men var försiktig så att du inte drar åt för hårt.
3. Tryck fast ratten på fästet.

## Batterihållare och kablar till kretskort

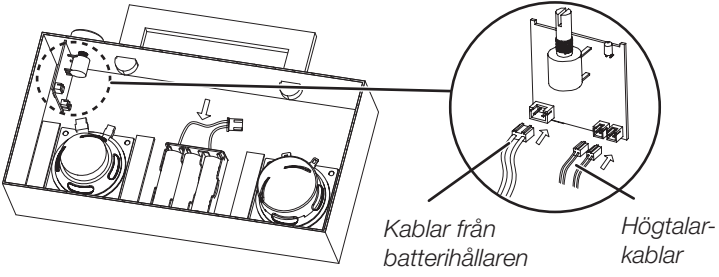

1. Lägg batterihållaren på magnetfästet som bilden visar med anslutningskabeln uppåt.
2. Anslut högtalarkablarna och kabeln från batterihållaren till kretskortet som bilden visar. **Obs!** Var försiktig när du trycker i kablarna i anslutningarna på kretskortet, de passar bara på ett sätt.

## Vik ihop högtalarlådan

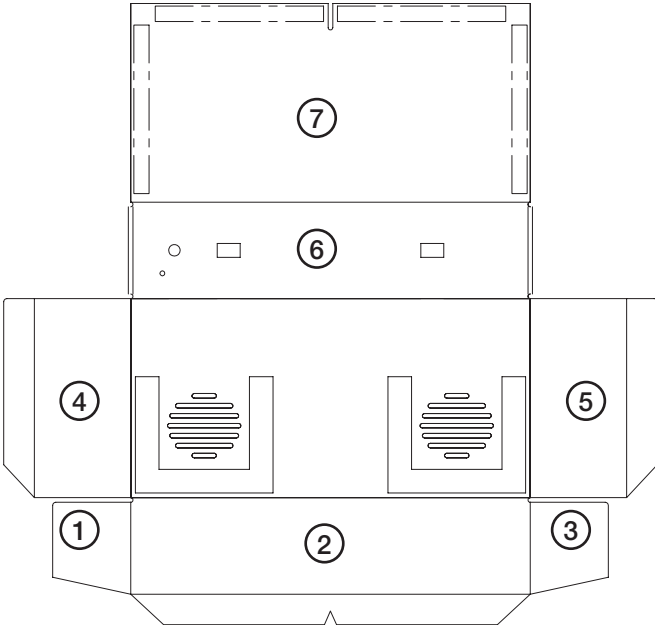

1. Vik flik 1 och 3 inåt.
2. Vik flik 2 inåt.
3. Vik flik 4 och 5 inåt.
4. Vik flik 6 inåt.
5. Stäng lådan med flik 7.

## Användning

**Obs!** Högtalarbyggsatsen kan drivas av batterier (säljs separat) enligt ovan eller via medföljande Micro-USB-kabel.

Om du vill driva högtalaren via Micro-USB-kabeln:

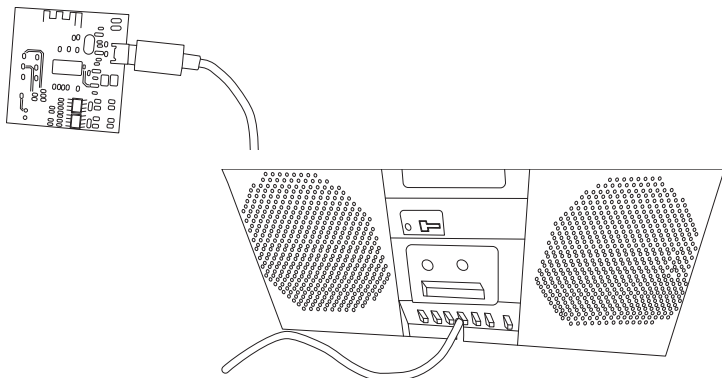

1. Anslut försiktigt Micro-USB-kabeln till kretskortet och dra ut kabeln genom hålet på baksidan av högtalarlådan.
2. Anslut Micro-USB-kabeln till en dator eller annan USB-laddare.

## Bluetooth-anlutning

1. Slå på högtalaren genom att vrida ratten medurs.
2. Högtalaren avger en ljudsignal och Bluetooth-indikatorn blinkar.
3. Aktivera Bluetooth på den enhet som ska paras ihop med högtalaren.
4. När högtalaren visas på din enhet, den heter **CR-1902**, väljer du den och ansluter den på det sätt som är normalt för din enhet.
5. När kontakt upprättats lyser LED-indikatorn med fast blått sken.
6. Starta uppspelningen på din enhet. Justera volymen på högtalaren och på din enhet. Kontrollera i övrigt uppspelningen från din enhet.
7. Stäng av högtalaren genom att vrida ratten moturs.

## Skötsel och underhåll

- Torka av högtalaren med en torr trasa vid behov.
- Ta ut batterierna om inte högtalaren ska användas under en längre period.

# Felsökningschema

Högtalaren går inte att slå på.	<b>Vid batteridrift</b> <ul style="list-style-type: none"><li>• Är batterierna förbrukade? Byt vid behov.</li><li>• Sitter batterierna rätt i batterihållaren?</li></ul> <b>Vid drift via USB</b> <ul style="list-style-type: none"><li>• Är USB-kabeln hel och ordentligt ansluten till datorn/USB-laddaren?</li><li>• Är USB-laddaren hel och ordentligt ansluten till vägguttaget?</li><li>• Finns det ström i vägguttaget?</li></ul>
Inget ljud.	<ul style="list-style-type: none"><li>• Kontrollera volymen, både på högtalaren och på din anslutna enhet.</li><li>• Försäkra dig om att Bluetooth-anslutningen är korrekt utförd.</li><li>• Stör andra Bluetooth-enheter? Stäng av andra Bluetooth-enheter i högtalarens närhet.</li><li>• Prova att spela upp musik från din enhet utan att den är ansluten till högtalaren för att försäkra dig om att den fungerar.</li><li>• Prova att byta till annan fil, den fil du försöker spela upp kan vara skadad.</li></ul>

## Avfallshantering

Denna symbol innebär att produkten inte får kastas tillsammans med annat hushållsavfall. Detta gäller inom hela EU. För att förebygga eventuell skada på miljö och hälsa, orsakad av felaktig avfallshantering, ska produkten lämnas till återvinning så att materialet kan tas omhand på ett ansvarsfullt sätt. När du lämnar produkten till återvinning, använd dig av de returhanteringssystem som finns där du befinner dig eller kontakta inköpsstället. De kan se till att produkten tas om hand på ett för miljön tillfredställande sätt.



## Specifikationer

<b>Drift</b>	3 × AA/LR6-batterier eller USB DC 5 V
<b>Bluetooth</b>	4.1
<b>Räckvidd</b>	10 m
<b>Effekt</b>	2 × 3 W
<b>Mått</b>	25,8 × 6,6 × 13 cm
<b>Vikt (med batterier)</b>	445 g

# DIY-høytalerbyggesett

Art.nr. 38-8019-1, -2      Modell CR-1902

Les brukerveiledningen grundig før produktet tas i bruk og ta vare på den for framtidig bruk. Vi reserverer oss mot ev. feil i tekst og bilde, samt forandringer av tekniske data. Ved tekniske problemer eller spørsmål, ta kontakt med vårt kundesenter. (Se opplysninger om kundesenteret i denne bruksanvisningen).

## Sikkerhet

- Høytaleren kan brukes av personer over 8 år, dersom de har fått instruksjon om hvordan den fungerer og hvilke farer som er forbundet med dette. Rengjøring og stell kan utføres av barn fra 8 års alderen med tilsyn av voksne. Hold høytaler og strømledning utenfor barns rekkevidde (gjelder barn under 8 år).
- Produktet kan benyttes av personer med funksjonshemming og manglende erfaring og kunnskap om produktet, dersom noen har instruert dem om bruken av produktet og de forstår faren ved bruk av den. La aldri barn leke med høytaleren.
- Produktet må ikke demonteres eller endres på. Dekselet må ikke åpnes. Farlig spenning ligger ubeskyttet på visse komponenter under dekselet. Kontakt med disse kan føre til brann eller gi elektriske støt.
- Høytaleren må ikke tildekkes. Sørg for tilstrekkelig med ventilasjon og hold en fri avstand på ca. 5 cm mellom høytaleren og omgivelsene rundt. Dette er nødvendig for å hindre at det blir for varmt.
- Plasser høytaleren slik at den står stødig og på et plant underlag.
- Plasser ikke produktet slik at det kommer i kontakt med vann eller annen væske.
- Plasser ikke høytaleren i direkte sollys eller nær åpen ild, som f.eks. ved peisen/kaminen eller ved levende lys.
- Utsett aldri høytaleren for høye temperaturer, fuktighet, støvete miljøer, sterke vibrasjoner eller støt.
- Beskytt hørselen din. Høyt volum over tid kan føre til varige hørselsskader.
- Produktet må kun repareres av kyndige fagpersoner.

# Produktbeskrivelse

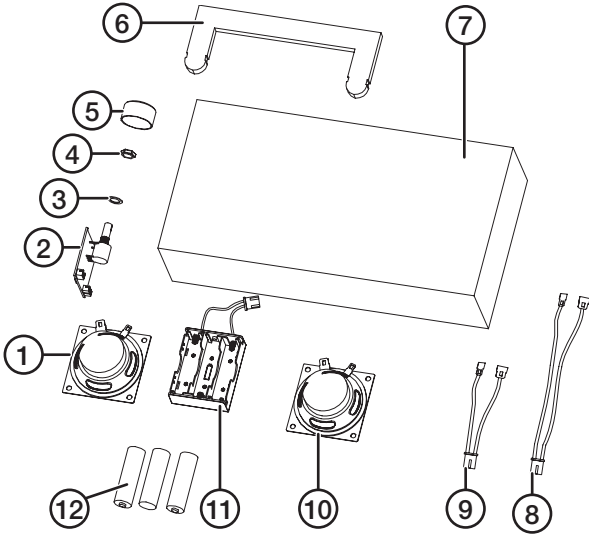

- 1. Høytaler
- 2. Kretskort (Bluetooth-mottaker, volumkontroll etc.)
- 3. Skive
- 4. Mutter
- 5. Ratt/bryter (på/av, Bluetooth-tilkobling, volum)
- 6. Håndtak
- 7. Høyttalerkasse
- 8. Høyttalerkabel (lang)
- 9. Høyttalerkabel (kort)
- 10. Høytaler
- 11. Batteriholder
- 12. Batterier

## Montering

### Batterier

Plasser 3 x AA/LR6-batterier (selges separat) i holderen. Følg merkingen for polaritet i bunnen av batteriholderen.

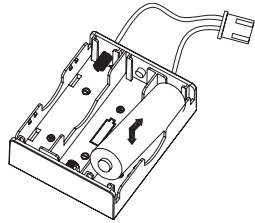

### Høyttalerkabler

Høyttalerkablene kobles til høytalerne.

**Obs!** Vær forsiktig når du trykker fast kablene til høytaleren så ikke høytalerne skades. Den svarte kabelen passer til den smale tilkoblingen og den røde til den brede.

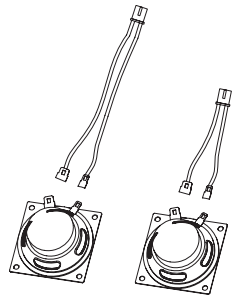



## Høytaler

Skyv høytalerne inn i festene sine. Plasser høytalerne slik som bildet viser. Høytaleren med den korte kabelen, til venstre, og høytaleren med den lange kabelen, til høyre.

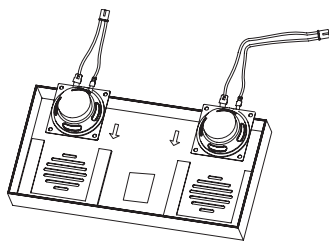

## Håndtak

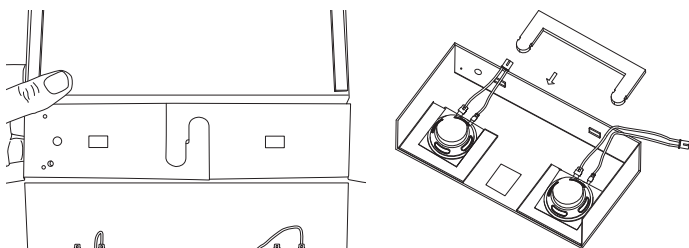

Fell inn og huk sammen håndtakets støttefliker. Trykk håndtaket forsiktig inn i festet sitt. Påse at det går gjennom både høytalerkassen og støtteflikene.

## Kretskort

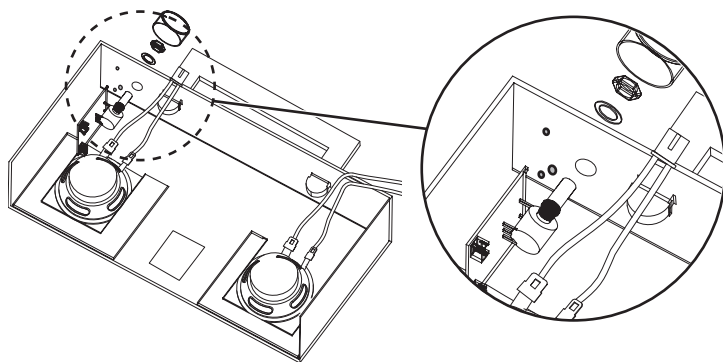

1. Monter kretskortet i høytalerkassen. Pass på at de to piggene på kortet havner i de to små hullene i kassen. Den lille LED-lampen (Bluetooth-indikatoren), skal også passe i hullet sitt.  
**Obs!** Vær forsiktig sånn at du ikke skader kretskortet eller noen av komponentene.
2. Legg skiven på plass og skru fast kretskortet med mutteren. Dra til sånn at kretskortet sitter fast, men vær forsiktig så du ikke trekker til for hardt.
3. Trykk rattet fast på festet.

## Batteriholder og kabler til kretskort.

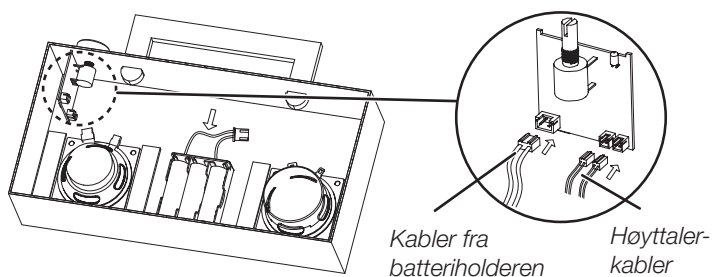

1. Legg batteriholderen på magnetfestet, som bildet viser, med tilkoblingskabelen vendt oppover.
2. Høytalerkablene og kabelen fra batteriholderen kobles til kretskortet, som vist på bildet. **Obs!** Vær forsiktig når du trykker kablene fast til koblingene på kretskortet. Det er bare én måte å feste dem på.

## Slå sammen høytalerkassen

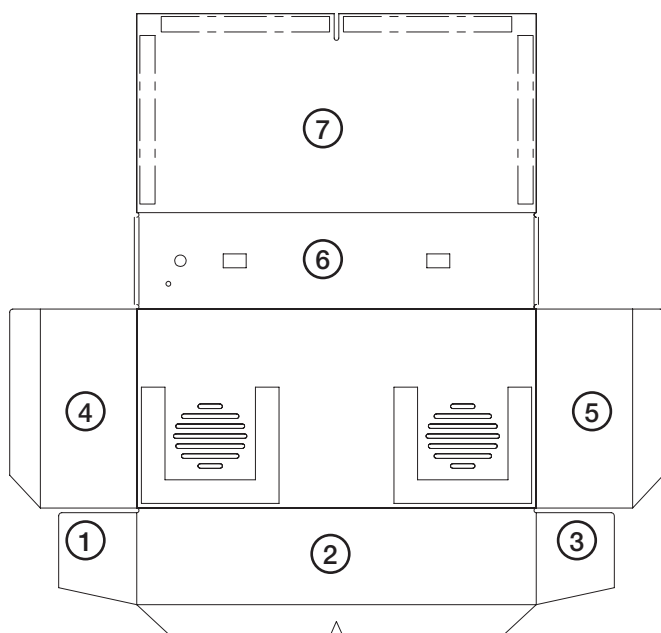

1. Fell flikene 1 og 3 innover.
2. Fell flik 2 innover.
3. Fell flikene 4 og 5 innover.
4. Fell flik 6 innover.
5. Lukk kassen med flik 7.

## Bruk

**Obs!** Høytalerbyggesettet kan drives med batterier (selges separat) som beskrevet ovenfor eller via medfølgende Micro-USB-kabel.

Hvis du vil drive høyttaleren via Micro-USB-kabelen:

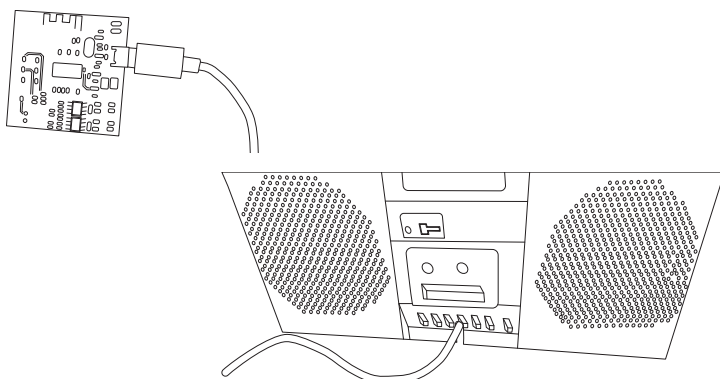

1. Micro-USB-kabelen kobles forsiktig til kretskortet og kabelen trekkes ut gjennom hullet på baksiden av høyttalerkassen.
2. Micro-USB-kabelen kobles til en datamaskin eller en annen USB-lader.

## Bluetooth-tilkobling

1. Slå på høyttaleren ved å dreie rattet medurs.
2. Alarmenheten avgir et kort lydsignal og LED-indikatoren blinker.
3. Aktiver Bluetooth på den enheten som skal pares med høyttaleren.
4. Når høyttaleren vises på enheten din, den heter **CR-1902**, velger du den og kobler den til på den samme måten som er vanlig for enheten din.
5. Når kontakt er opprettet lyser den blå LED-indikatoren med fast lys.
6. Start avspillingen på enheten din. Juster volumet både på høyttaleren og enheten. Kontroller også avspillingen fra den eksterne enheten.
7. Steng høyttaleren ved å dreie rattet moturs.

## Stell og vedlikehold

- Tørk av høyttaleren med en tørr klut ved behov.
- Ta ut batteriene dersom produktet ikke skal brukes på en stund.

## Feilsøking

Det går ikke å skru på høyttaleren.	<b>Ved batteridrift</b> <ul style="list-style-type: none"><li>• Er batteriene utbrukte? Skift batterier ved behov.</li><li>• Sitter batteriene riktig i holderen?</li></ul> <b>Ved drift via USB</b> <ul style="list-style-type: none"><li>• Er USB-laderen hel og riktig koblet til data-maskinen / USB-laderen?</li><li>• Er USB-laderen hel og riktig koblet til strømuttaket?</li><li>• Er det strøm i strømuttaket?</li></ul>
Ingen lyd.	<ul style="list-style-type: none"><li>• Kontroller volumet både på høyttaleren og på den tilkoblede enheten.</li><li>• Påse at Bluetooth-koblingene er riktig utført.</li><li>• Er det andre Bluetooth-enheter i nærheten som forstyrrer? Skru av andre Bluetooth-enheter i høyttalerens nærhet.</li><li>• Forsøk å spille av musikk fra enheten din uten at den er koblet til høyttaleren, for å forsikre deg om at den fungerer.</li><li>• Prøv å skifte til en annen fil. Den filen du prøver å spille av kan være skadet.</li></ul>

## Avfallshåndtering

Symbolet viser til at produktet ikke skal kastes sammen med husholdningsavfallet. Dette gjelder i hele EØS-området. For å forebygge eventuelle skader på helse og miljø som følge av feil håndtering av avfall, skal produktet leveres til gjenvinning, slik at materialet blir tatt hånd om på en ansvarsfull måte. Benytt miljøstasjonene som er der du befinner deg eller ta kontakt med forhandler. De vil ta hånd om produktet på en miljømessig tilfredsstillende måte.



## Spesifikasjoner

<b>Drift</b>	Batterier 3 × AA/LR6 eller USB DC 5 V
<b>Bluetooth</b>	4.1
<b>Rekkevidde</b>	10 m
<b>Effekt</b>	2 × 3 W
<b>Mål</b>	25,8 × 6,6 × 13 cm
<b>Vekt (med batterier)</b>	445 g

# Kaiutinrakennussarja

Tuotenro 38-8019-1,-2    Malli CR-1902

Lue käyttöohje ennen tuotteen käyttöönottoa ja säilytä se tulevaa tarvetta varten. Pidätämme oikeuden teknisten tietojen muutoksiin. Emme vastaa mahdollisista teksti- tai kuvavirheistä. Jos tuotteeseen tulee teknisiä ongelmia, ota yhteys myymälään tai asiakaspalveluun (yhteystiedot käyttöohjeen lopussa).

## Turvallisuus

- Yli 8-vuotiaat lapset saavat käyttää kaiutinta, jos heitä on ohjeistettu sen turvallisesta käytöstä ja käytön mahdollisista vaaroista. Yli 8-vuotiaat lapset saavat puhdistaa laitteen aikuisen valvonnassa. Pidä kaiutin ja sen latausjohto alle 8-vuotiaiden lasten ulottumattomissa.
- Henkilöt, joilla on fyysisiä tai psyykkisiä rajoitteita, tai henkilöt, joilla ei ole riittävästi turvallisuuteen vaikuttavia taitoja tai kokemusta, saavat käyttää kaiutinta, jos heitä on ohjeistettu sen turvallisesta käytöstä ja käytön mahdollisista vaaroista. Älä anna lasten leikkiä kaiuttimella.
- Älä pura tai muuta kaiutinta. Älä avaa kaiutinta. Kaiuttimen sisällä on vaarallista jännitettä sisältäviä suojaamattomia komponentteja. Niiden koskeminen saattaa johtaa sähköiskuun.
- Älä peitä kaiutinta. Kaiuttimen ympärillä tulee olla vähintään 5 cm vapaata tilaa, jotta kaiutin ei kuumene liikaa.
- Sijoita kaiutin tasaiselle ja vakaalle pinnalle.
- Älä sijoita kaiutinta paikkaan, josta se voi pudota veteen tai muuhun nesteeseen.
- Älä sijoita kaiutinta voimakkaaseen auringonvaloon tai lämmönlähteen, kuten takan, kamiinan tai kynttilöiden läheisyyteen.
- Älä altista kaiutinta korkeille lämpötiloille, pölylle, tärinälle tai iskuille.
- Suojaa kuulosi. Pitkäaikainen altistuminen kovalle äänenvoimakkuudelle saattaa aiheuttaa kuulovaurioita.
- Laitteen saa korjata vain valtuutettu huoltoliike.

# Tuotteen kuvaus

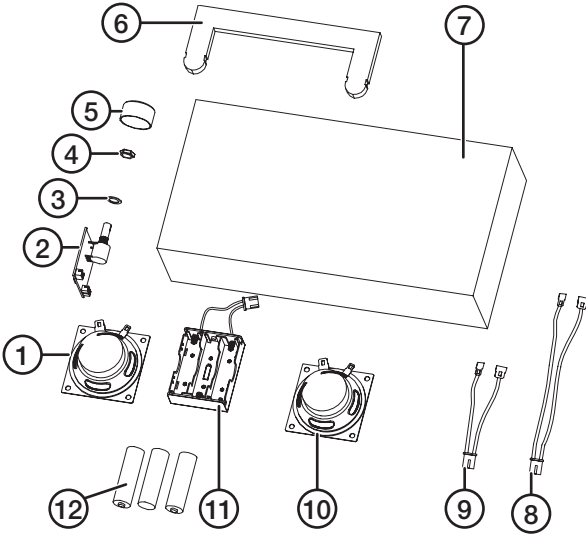

- 1. Kaiutin
- 2. Piirikortti (Bluetooth-vastaanotin, äänen voimakkuuden säätö jne.)
- 3. Aluslaatta
- 4. Mutteri
- 5. Säätönappi (päälle / pois päältä, Bluetooth-liitäntä, äänen voimakkuus)
- 6. Kahva
- 7. Kaiutinlaatikko
- 8. Kaiutinkaapeli (pitkä)
- 9. Kaiutinkaapeli (lyhyt)
- 10. Kaiutin
- 11. Paristolokero
- 12. Paristot

## Asennus

### Paristot

Aseta lokeroon kolme AA/LR6-paristoa (myydään erikseen).

Noudata paristolokeron pohjassa olevia napaisuusmerkintöjä.

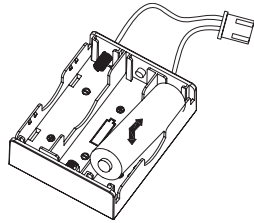

### Kaiutinkaapelit

Liitä kaiutinkaapelit kaiuttimiin.

**Huom.!** Paina kaapelit kaiuttimiin varovasti, etteivät kaiuttimet vahingoitu. Musta kaapeli sopii kapeaan liitäntään ja punainen kaapeli leveään liitäntään.

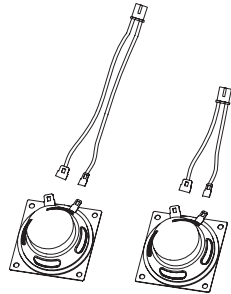

## Kaiuttimet

Työnnä kaiuttimet kiinnikkeisiin.  
Aseta kaiuttimet kuvan osoittamalla tavalla: Kaiutin, jossa on lyhyt kaapeli, vasemmalle. Kaiutin, jossa on pitkä kaapeli, oikealle.

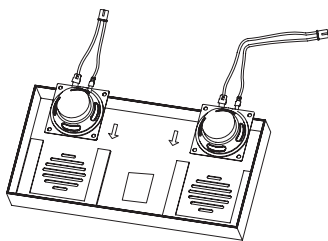

## Kahva

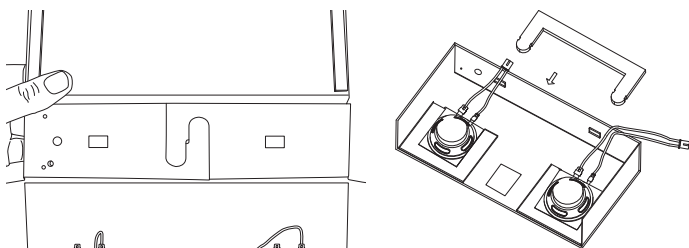

Taita kahvan tukikielekkeet sisään ja kiinnitä ne toisiinsa. Paina kahva varovasti kiinnikkeisiin. Varmista, että kahva menee sekä kaiutinlaatikon että tukikielekkeiden läpi.

## Piirikortti

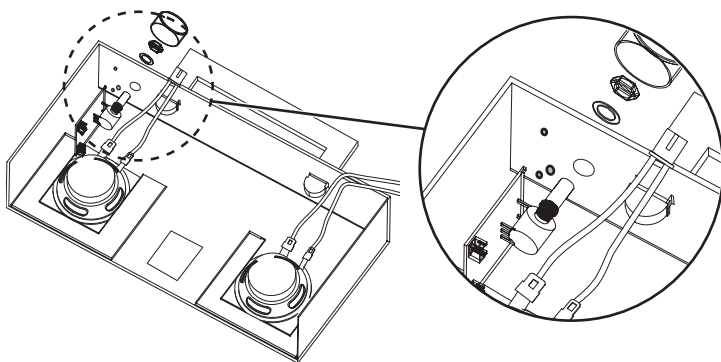

1. Asenna piirikortti kaiutinlaatikkoon. Varmista, että kortin kaksi piikkiä menevät laatikon kahteen pieneen reikään. Pienen LED-lampun (Bluetooth-merkkivalo) tulee myös sopia omaan reikäänsä.  
**Huom.!** Varo vahingoittamasta piirikorttia tai komponentteja.
2. Aseta aluslaatta piirikortin päälle ja ruuvaa piirikortti kiinni mutterilla. Kiristä mutteri niin, että piirikortti pysyy paikallaan. Älä kiristä liikaa.
3. Paina säätönappi kiinnikkeeseen.

## Paristolokero ja piirikortin kaapelit

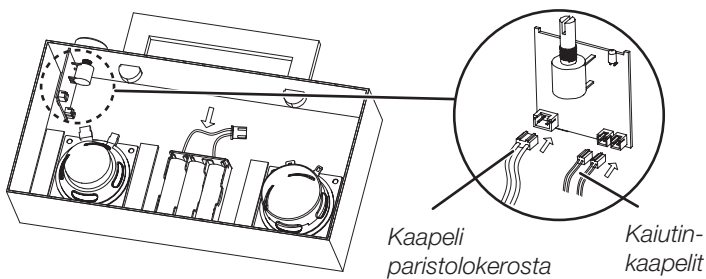

1. Aseta paristolokero magneettikiinnikkeeseen kuvan osoittamalla tavalla liitäntäkaapeli ylöspäin.
2. Liitä kaiutinkaapelit ja paristolokeron kaapeli piirikorttiin kuvan osoittamalla tavalla. **Huom.!** Paina kaapelit varovasti piirikortin liitäntöihin. Kaapelit sopivat liitäntöihin vain yhdellä tavalla.

## Kaiutinlaatikon kasaaminen

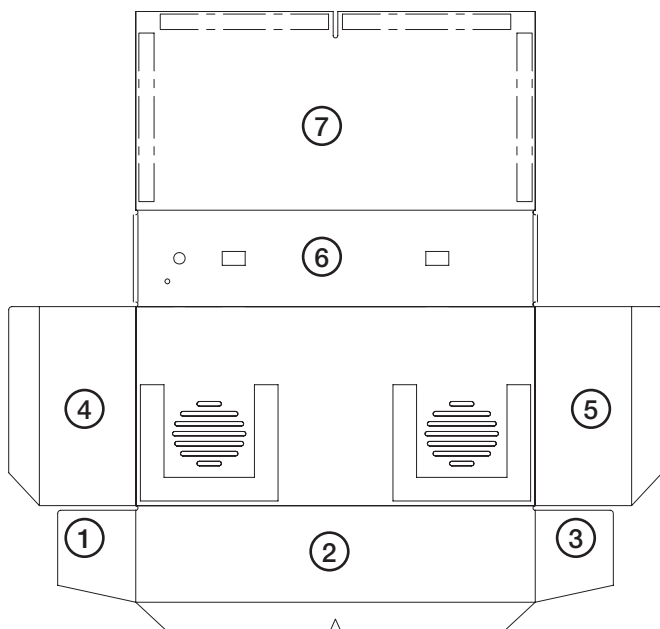

1. Taita 1 ja 3 sisäänpäin.
2. Taita 2 sisäänpäin.
3. Taita 4 ja 5 sisäänpäin.
4. Taita 6 sisäänpäin.
5. Sulje laatikko läpällä 7.



## Käyttö

**Huom.!** Kaiutin toimii erikseen myytävillä paristoilla edellä olevien ohjeiden mukaisesti tai mukana tulevalla mikro-USB-kaapelilla.

Kaiuttimen käyttö mikro-USB-kaapelilla:

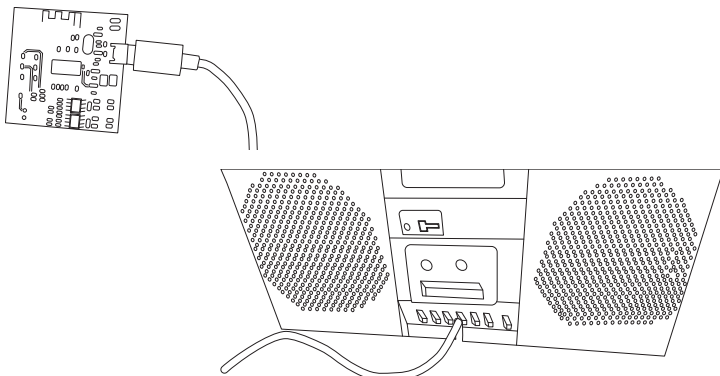

1. Liitä mikro-USB-kaapeli varovasti piirikorttiin ja vedä kaapeli kaapelilaatikon takaosassa olevan reiän läpi.
2. Liitä mikro-USB-kaapeli tietokoneeseen tai muuhun USB-laturiin.

## Bluetooth-liitäntä

1. Kytke kaiutin päälle kääntämällä säätönuppia myötäpäivään.
2. Kaiuttimesta kuuluu äänimerkki ja Bluetooth-merkkivalo vilkkuu.
3. Aktivoi Bluetooth siinä soittimessa, joka liitetään kaiuttimeen.
4. Kaiutin näkyy soittimessasi nimellä **CR-1902**. Valitse se ja liitä se soittimeen.
5. Kun Bluetooth-yhteys on muodostettu, LED-merkkivalo palaa sinisenä.
6. Käynnistä toisto soittimesta. Säädä äänenvoimakkuutta kaiuttimesta ja soittimesta. Ohjaa toistoa muilta osin soittimella.
7. Sammuta kaiutin kääntämällä säätönuppia vastapäivään.

## Huolto ja ylläpito

- Pyyhi kaiutin tarvittaessa kuivalla liinalla.
- Poista paristot, jos kaiutin on pitkään käyttämättä.

# Vianhakutaulukko

Kaiutin ei käynnisty.	<b>Käyttö paristoilla</b> <ul style="list-style-type: none"><li>• Ovatko paristot lopussa?</li><li>• Vaihda tarvittaessa. Ovatko paristot oikein paristolokerossa?</li></ul> <b>Käyttö USB-liitännän kautta</b> <ul style="list-style-type: none"><li>• Onko USB-kaapeli ehjä ja liitetty kunnolla tietokoneeseen/USB-laturiin?</li><li>• Onko USB-laturi ehjä ja liitetty kunnolla pistorasiaan?</li><li>• Onko pistorasiassa virtaa?</li></ul>
Ei ääntä.	<ul style="list-style-type: none"><li>• Tarkista kaiuttimen ja liitetyn soittimen äänenvoimakkuus.</li><li>• Varmista, että Bluetooth-yhteys on muodostettu oikein.</li><li>• Aiheuttavatko muut Bluetooth-laitteet häiriötä? Sammuta kaiuttimen lähellä olevat muut Bluetooth-laitteet.</li><li>• Varmista soittimen toiminta soittamalla musiikkia ilman kaiutinta.</li><li>• Kokeile vaihtaa tiedostoa, käyttämäsi tiedosto saattaa olla vahingoittunut.</li></ul>

## Kierrättäminen

Tämä kuvake tarkoittaa, että tuotetta ei saa hävittää kotitalousjätteen seassa. Tämä koskee koko EU- aluetta. Virheellisestä hävittämisestä johtuvien mahdollisten ympäristö- ja terveyshaittojen ehkäisemiseksi tuote tulee viedä kierrätettäväksi, jotta materiaali voidaan käsitellä vastuullisella tavalla. Kierrätä tuote käyttämällä paikallisia kierrätysjärjestelmiä tai ota yhteys ostopaikkaan. Ostopaikassa tuote kierrätetään vastuullisella tavalla.



## Tekniset tiedot

<b>Virtalähde</b>	Paristot 3 kpl AA/LR6 tai USB DC 5 V
<b>Bluetooth</b>	4.1
<b>Kantama</b>	10 m
<b>Teho</b>	2 x 3 W
<b>Mitat</b>	25,8 x 6,6 x 13 cm
<b>Paino (paristojen kanssa)</b>	445 g

# Lautsprecher-Bausatz

Art.Nr. 38-8019-1,-2

Modell CR-1902

Vor Inbetriebnahme die Bedienungsanleitung vollständig durchlesen und für künftigen Gebrauch aufbewahren. Irrtümer, Abweichungen und Änderungen behalten wir uns vor. Bei technischen Problemen oder anderen Fragen freut sich unser Kundenservice über eine Kontaktaufnahme (Kontakt siehe Rückseite).

## Sicherheit

- Das Gerät ist nur dann für Kinder ab 8 Jahren geeignet, wenn diese in die sichere Handhabung eingeführt worden sind sowie die Risiken und Gefahren der Benutzung verstehen. Reinigung und Wartung kann von Kindern ab 8 Jahren unter Aufsicht eines Erwachsenen durchgeführt werden. Das Gerät sowie dessen Ladekabel außer Reichweite von Kindern unter 8 Jahren halten.
- Das Gerät ist nur dann für Personen mit eingeschränkten physischen, sensorischen oder geistigen Fähigkeiten bzw. mangelnder Erfahrung/mangelndem Wissen geeignet, wenn diese in die sichere Handhabung eingeführt worden sind und die Risiken und Gefahren der Benutzung verstehen. Kein Kinderspielzeug.
- Das Gerät nicht demontieren oder technisch verändern. Niemals versuchen, das Gehäuse zu öffnen. Im Inneren des Gehäuses befinden sich nicht isolierte Komponenten mit gefährlicher Stromspannung. Bei Kontakt können diese zu Bränden oder Stromschlägen führen.
- Das Gerät nicht zudecken. Damit das Gerät sich nicht überhitzt sicherstellen, dass auf allen Seiten mindestens 5 cm Platz für eine ausreichende Belüftung ist.
- Das Gerät stabil auf einer ebenen Oberfläche aufstellen.
- Den Lautsprecher immer so aufstellen, dass er nicht in Wasser oder andere Flüssigkeiten fallen kann.
- Das Gerät nicht in anhaltendem Sonnenlicht oder in der Nähe von offenen Flammen, z. B. Kamin oder Kerze, aufstellen.
- Das Produkt niemals hohen Temperaturen, staubiger Umgebung, starken Erschütterungen oder Stößen aussetzen.
- Gehörschäden vermeiden. Das Gehör kann permanent geschädigt werden, wenn es über längere Zeit einer hohen Lautstärke ausgesetzt wird.
- Reparaturen unbedingt qualifizierten Servicetechnikern überlassen.

# Produktbeschreibung

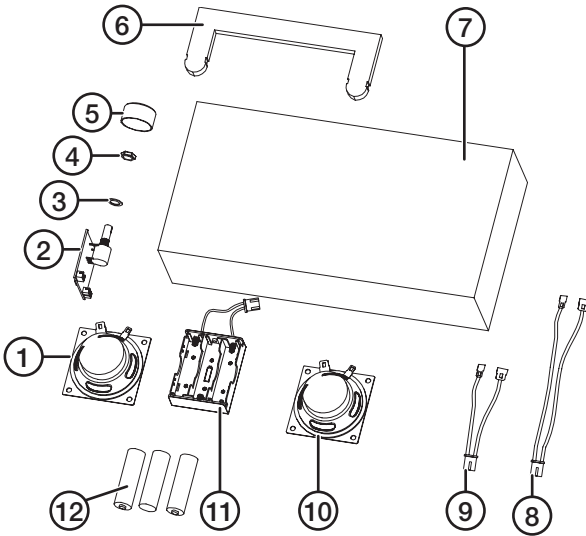

- 1. Lautsprecher
- 2. Platine (Bluetooth-Empfänger, Lautstärkereger usw.)
- 3. Unterlegscheibe
- 4. Mutter
- 5. Drehschalter (ein/aus, Bluetooth-Verbindung, Lautstärke)
- 6. Griff
- 7. Lautsprechergehäuse
- 8. Lautsprecherkabel (lang)
- 9. Lautsprecherkabel (kurz)
- 10. Lautsprecher
- 11. Batteriehalterung
- 12. Batterien

## Montage

### Batterien

3 × AA/LR6-Batterien einsetzen (separat erhältlich). Die Abbildung unten im Batteriefach zeigt die korrekte Ausrichtung der Batterien an.

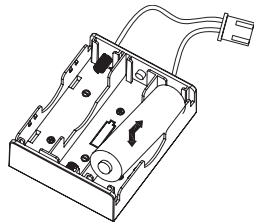

### Lautsprecherleitungen

Die Lautsprecherkabel an die Lautsprecher anschließen.

**Hinweis:** Vorsichtig vorgehen, wenn die Lautsprecherkabel am Lautsprecher festgedrückt werden, damit dieser nicht beschädigt wird. Das schwarze Kabel passt an den schmalen Anschluss und das rote an den breiten.

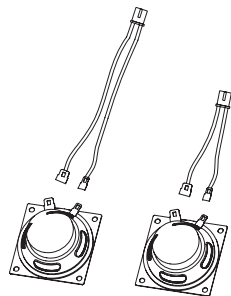

## Lautsprecher

Die Lautsprecher in ihre Halterung schieben. Die Lautsprecher wie auf dem Bild angezeigt aufstellen. Der Lautsprecher mit dem kurzen Kabel links aufstellen und den Lautsprecher mit dem langen Kabel rechts.

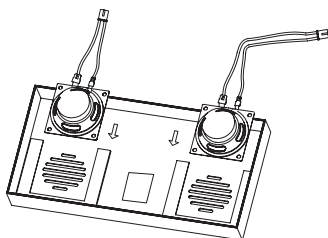

## Griff

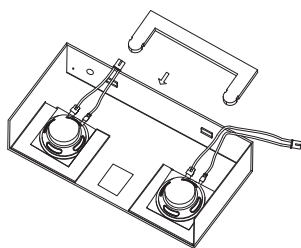
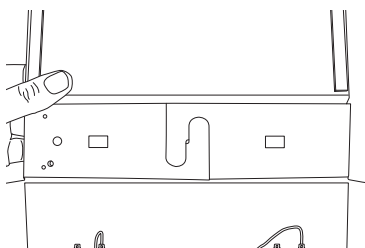

Die Stützlaschen des Griffs einklappen und zusammenhaken. Den Griff vorsichtig in seine Halterung hineindrücken. Sicherstellen, dass er durch das Gehäuse und die Stützlaschen geht.

## Platine

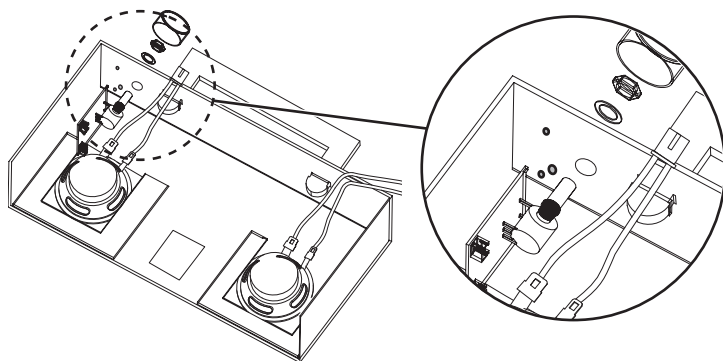

1. Die Platine im Lautsprechergehäuse befestigen. Sicherstellen, dass die zwei Stifte an der Platine in den kleinen Löchern im Gehäuse landen. Die kleine LED-Lampe (Bluetooth-Indikator) muss auch in ihr Loch passen. **Hinweis:** Vorsichtig vorgehen, damit die Platine oder die Komponenten nicht beschädigt werden.
2. Die Unterlegscheibe auflegen und die Platine mit der Mutter festschrauben. Soweit festziehen, dass die Platine stabil sitzt, aber nicht zu hart anziehen.
3. Den Drehschalter auf die Halterung stecken.

## Batteriehalterung und Kabel zur Platine

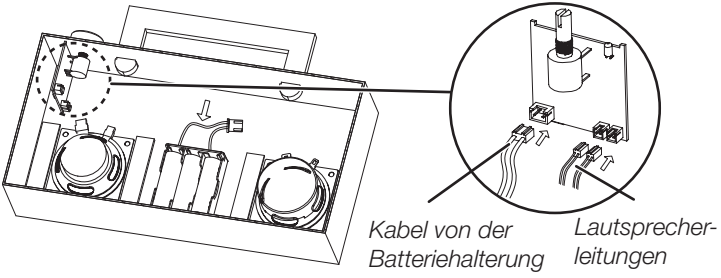

1. Die Batteriehalterung wie auf dem Bild angezeigt mit dem Anschlusskabel nach oben auf die Magnethalterung setzen.
2. Die Lautsprecherkabel und das Kabel von der Batteriehalterung wie auf dem Bild angezeigt an die Platine anschließen.  
**Hinweis:** Vorsichtig vorgehen, wenn die Kabel in ihre Anschlüsse an der Platine gesteckt werden, sie passen nur auf eine Weise.

## Das Lautsprechergehäuse zusammenfallen

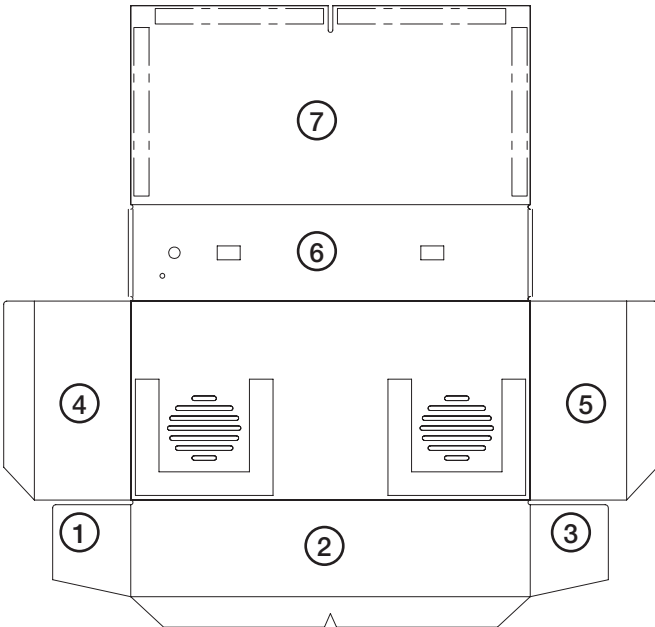

1. Lasche 1 und 3 nach innen klappen.
2. Lasche 2 nach innen klappen.
3. Lasche 4 und 5 nach innen klappen.
4. Lasche 6 nach innen klappen.
5. Das Gehäuse mit Lasche 7 schließen.

## Bedienung

**Hinweis:** Der Lautsprecherbausatz kann mit Batterien (separat erhältlich) wie oben beschrieben oder über das mitgelieferte Micro-USB-Kabel betrieben werden.

Zum Betrieb mit Micro-USB-Kabel:

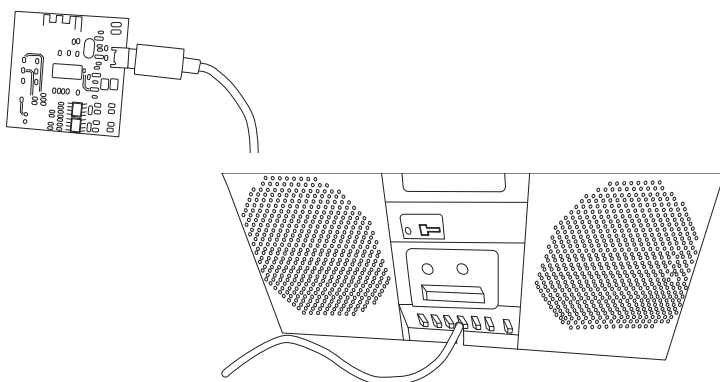

1. Vorsichtig das Micro-USB-Kabel an die Platine anschließen und das Kabel durch das Loch an der Rückseite des Lautsprechergehäuses ziehen.
2. Das Micro-USB-Kabel an einen Computer oder ein beliebiges USB-Ladegerät anschließen.

## Bluetooth-Anschluss

1. Den Drehschalter im Uhrzeigersinn drehen, um das Gerät einzuschalten.
2. Es ertönt ein kurzes Signal und der Bluetooth-Indikator blinkt.
3. Die Bluetooth-Funktion des anzuschließenden Gerätes aktivieren.
4. Der Lautsprecher wird auf dem externen Gerät mit dem Namen **CR-1902** angezeigt, diesen Auswählen und die Verbindung so, wie mit dem Gerät üblich, herstellen.
5. Bei eingerichteter Verbindung leuchtet die LED-Indikatorlampe blau.
6. Die Wiedergabe auf dem angeschlossenen Gerät starten. Die Lautstärke am Lautsprecher oder am externen Gerät einstellen. Die übrige Steuerung erfolgt über das Gerät.
7. Den Drehschalter gegen den Uhrzeigersinn drehen, um das Gerät auszuschalten.

## Pflege und Wartung

- Das Produkt bei Bedarf mit einem weichen, trockenen Tuch reinigen.
- Bei längerem Nichtgebrauch die Batterien entnehmen.

# Fehlersuche

<p>Der Lautsprecher lässt sich nicht einschalten.</p>	<p><b>Batteriebetrieb</b></p> <ul style="list-style-type: none"> <li>• Sicherstellen, dass die Batterien nicht verbraucht sind. Bei Bedarf auswechseln.</li> <li>• Sicherstellen, dass die Batterien korrekt in der Batteriehalterung sitzen.</li> </ul> <p><b>USB-Betrieb</b></p> <ul style="list-style-type: none"> <li>• Sicherstellen, dass das USB-Kabel unbeschädigt und ordentlich an den Computer/das USB-Ladegerät angeschlossen ist.</li> <li>• Sicherstellen, dass das USB-Ladegerät unbeschädigt und ordentlich an die Steckdose angeschlossen ist.</li> <li>• Sicherstellen, dass Spannung auf der Steckdose liegt.</li> </ul>
<p>Kein Ton.</p>	<ul style="list-style-type: none"> <li>• Die Lautstärke am Radio und am angeschlossenen Gerät kontrollieren.</li> <li>• Sicherstellen, dass die Bluetooth-Verbindung besteht.</li> <li>• Falls andere Bluetooth-Geräte die Verbindung stören, diese in der Nähe des Lautsprechers ausschalten.</li> <li>• Die Musikwiedergabe am anzuschließenden Gerät testen, ohne dass es an den Lautsprecher angeschlossen ist.</li> <li>• Einen anderen Titel abspielen, da der aktuelle eventuell beschädigt ist.</li> </ul>

## Hinweise zur Entsorgung

Dieses Symbol zeigt an, dass das Produkt nicht gemeinsam mit dem Haushaltsabfall entsorgt werden darf. Dies gilt in der gesamten EU. Um möglichen Schäden für die Umwelt und Gesundheit vorzubeugen, die durch fehlerhafte Abfallentsorgung verursacht werden, dieses Produkt zum verantwortlichen Recycling geben, um die nachhaltige Wiederverwertung von stofflichen Ressourcen zu fördern. Bei der Abgabe des Produktes bitte die vorhandenen Recycling- und Sammelstationen benutzen oder den Händler kontaktieren. Dieser kann das Produkt auf eine umweltfreundliche Weise recyceln.



## Technische Daten

<b>Betrieb</b>	Batterien 3 × AA/LR6 oder USB DC 5 V
<b>Bluetooth-Version</b>	4.1
<b>Reichweite</b>	10 m
<b>Leistungsaufnahme</b>	2 × 3 W
<b>Maße</b>	25,8 × 6,6 × 13 cm
<b>Gewicht (mit Batterien)</b>	445 g



# Declaration of Conformity



Hereby, Clas Ohlson AB declares that following product(s):

**38-8019-1,-2**  
**CR-1902**

is/are in compliance with the essential requirements and other relevant provisions of Directive 2014/53/EC and 2014/35/EC.

Article 3.1a (Health): EMF/SAR 99/519  
EC Council  
Recommendation

Article 3.1a (Safety) EN 60065

Article 3.1b (EMC): EN 301489-1  
EN 301489-17

Article 3.2 (Radio): EN 300328

# CE 0700

Insjön, Sweden, Jan 2017

A handwritten signature in black ink, appearing to read 'Henrik Alfredsson'.

Henrik Alfredsson  
Manager Technique & Quality

Clas Ohlson, 793 85 Insjön, Sweden





## Sverige

---

Kundtjänst	tel: 0247/445 00 fax: 0247/445 09 e-post: kundservice@clasohlson.se
Internet	www.clasohlson.se
Post	Clas Ohlson AB, 793 85 INSJÖN

## Norge

---

Kundesenter	tlf.: 23 21 40 00 faks: 23 21 40 80 e-post: kundesenter@clasohlson.no
Internett	www.clasohlson.no
Post	Clas Ohlson AS, Postboks 485 Sentrum, 0105 OSLO

## Suomi

---

Asiakaspalvelu	puh.: 020 111 2222 sähköposti: asiakaspalvelu@clasohlson.fi
Internet	www.clasohlson.fi
Osoite	Clas Ohlson Oy, Kaivokatu 10 B, 00100 HELSINKI

## Great Britain

---

Customer Service	contact number: 020 8247 9300 e-mail: customerservice@clasohlson.co.uk
Internet	www.clasohlson.co.uk
Postal	10 – 13 Market Place Kingston Upon Thames Surrey KT1 1JZ

## Deutschland

---

Kundenservice	Hotline: 040 2999 78111 E-Mail: kundenservice@clasohlson.de
Homepage	www.clasohlson.de
Postanschrift	Clas Ohlson GmbH, Jungfernstieg 38, 20354 Hamburg

**clas ohlson**