

31-8730

Cocraft[®]
PRO EDITION

GRASS TRIMMER 36 V

PRO GA36-B

GRÄSTRIMMER GRESSTRIMMER
RUOHOTRIMMERI RASENTRIMMER



Important!

Read the entire instruction manual carefully and make sure that you fully understand it before you use the equipment. Keep the manual for future reference.

Viktig information:

Läs hela bruksanvisningen noggrant och försäkra dig om att du har förstått den innan du använder utrustningen. Spara bruksanvisningen för framtida bruk.

Viktig informasjon:

Les disse anvisningene nøye og forsikre deg om at du forstår dem, før du tar produktet i bruk. Ta vare på anvisningene for seinere bruk.

Tärkeää tietoa:

Lue nämä ohjeet huolellisesti ja varmista että olet ymmärtänyt ne, ennen kuin alat käyttää laitetta. Säilytä ohjeet myöhempiä tarvetta varten.

Wichtiger Hinweis:

Vor Inbetriebnahme die komplette Bedienungsanleitung sorgfältig durchlesen und aufbewahren.

Art.no
31-8730

Model
BLR01-R3-300



Ver. 20160329
Original instructions
Bruksanvisning i original
Originalbruksanvisning
Alkuperäinen käyttöohje
Original Bedienungsanleitung

ENGLISH

SVENSKA

NORSK

SUOMI

DEUTSCH

36 V Grass Trimmer

Art.no 31-8730 Model BLR01-R3-300

Please read the entire instruction manual before using the product and then save it for future reference. We reserve the right for any errors in text or images and any necessary changes made to technical data. In the event of technical problems or other queries, please contact our Customer Services (see address details on the back).

Table of contents

Safety	4
General Safety Requirements – EN 60745-1	4
Specific Safety Instructions for Grass Trimmers	7
Grass trimmer symbol explanation	8
Buttons and functions	9
Assembly instructions	11
Front handle	11
Trimmer guard	11
Plant guard	11
Operating instructions	12
Charging the battery	12
Battery charge status indication	12
Switching on	13
Adjusting the trimmer head angle	13
Edging	13
Trimmer line	14
Care and maintenance	15
Troubleshooting guide	15
Responsible disposal	15
Specifications	16
Grass trimmer	16
Battery 36 V li-ion	16
Battery charger	16

Safety

General Safety Requirements – EN 60745-1

General safety instructions for power tools

Warning: Read all the instructions. Failure to adhere to the following instructions may lead to electric shocks, fires and/or serious injury.

SAVE THESE INSTRUCTIONS.

The term “power tools” in the warning text below refers to your handheld mains operated or battery operated tool.

1) *Work area safety*

- a) **Keep the work area clean and well illuminated.** Cluttered and poorly lit areas invite accidents.
- b) **Do not use power tools in explosive environments, such as in the presence of flammable liquids, gases or dust.** Power tools generate sparks that can easily ignite dust or fumes.
- c) **Keep children and other bystanders away from the area where you are using the power tool.** Distractions can cause you to lose concentration and control of the tool.

2) *Electrical safety*

- a) **The power tool plug must fit correctly into the wall socket. Never modify the plug in any way. Never use an adaptor together with earthed power tools.** Unmodified plugs and suitable wall sockets minimize the risk of electric shocks.
- b) **Avoid physical contact with earthed objects such as pipes, radiators, ovens and refrigerators.** There is an increased risk of receiving an electrical shock if your body is earthed.
- c) **Do not expose the power tool to rain or other wet conditions.** Water entering a power tool will increase the risk of electric shock.
- d) **Do not abuse the mains lead. Never use the lead to carry the tool or pull the plug from a wall socket. Keep the lead away from heat, oil, sharp edges and moving parts.** Damaged or tangled leads increase the risk of electric shock.
- e) **When using power tools outdoors, use an extension lead that is suitable for this purpose.** The use of an extension lead designed for outdoor use decreases the risk of electric shocks.
- f) **If the use of the power tool in a wet environment is unavoidable, a wall socket equipped with a residual current device (RCD) should be used.** Use of an RCD significantly reduces the risk of electric shock.

3) *Personal safety*

- a) **Pay attention to what you are doing and use common sense when using power tools. Never use power tools if you are tired or under the influence of drugs, alcohol or medication.** One moment of inattention while using a power tool may result in a serious injury.
- b) **Wear protective clothing. Always wear safety glasses.** Using protective clothing such as dust masks, non-slip safety shoes, helmets and ear defenders decreases the risk of injury.
- c) **Avoid accidental starts. Make sure that the power switch is set to OFF before plugging the power tool into a wall socket, fitting the battery or picking up/carrying the power tool.** Carrying a power tool with your finger on the power switch/trigger or connecting the power tool to a wall socket when the power switch is set to ON is inviting an accident.
- d) **Remove all service tools/keys before switching on the power tool.** A service tool left on a rotating part of the power tool may result in personal injury.
- e) **Do not overreach. Keep proper footing and balance at all times.** This ensures better control over the power tool in unexpected situations.
- f) **Wear suitable clothing. Do not wear loose-fitting clothing or jewellery. Keep hair, clothes and gloves away from moving parts.** Loose-fitting clothes, jewellery or long hair could become caught in moving parts.
- g) **If equipment for dust extraction or collecting is available make sure it is connected and used properly.** Use of dust collection equipment can reduce dust related hazards.

4) *Use and maintenance of the power tool*

- a) **Do not force the power tool. Use a power tool suitable for the work you are about to perform.** The proper power tool will perform the task better and safer if used at the correct feed rate.
- b) **Never use the power tool if the power switch does not switch the tool on and off properly.** All power tools that cannot be controlled by the power switch are dangerous and must be repaired.
- c) **Unplug the lead from the wall socket or remove the battery before making any adjustments, changing accessories or storing the power tool.** These precautions reduce the risk of the power tool starting unexpectedly.
- d) **Store power tools that are not being used out of children's reach. Do not allow people who are unfamiliar with the tool or these instructions to operate the tool.** Power tools can be dangerous if they fall into the hands of inexperienced users.
- e) **Maintain power tools. Check for any incorrect settings, parts that catch, broken parts or anything else which may cause the power tool to malfunction. If something is damaged it must be repaired before use.** Many accidents are caused by poorly maintained power tools.

- f) **Keep cutting tools sharp and clean.** Properly maintained cutting tools with sharp blades are less likely to bind and are easier to control.
- g) **Use the power tool, and any accessories in accordance with these instructions, take into consideration the working conditions and the work that is to be performed.** Using the power tool for a purpose other than that for which it is intended could result in a dangerous situation.

5) The use and maintenance of cordless power tools

- a) **Only charge the battery using a charger recommended by the manufacturer.** A charger suitable for one type of battery pack can pose a fire hazard if used for another type of battery pack.
- b) **Only use the cordless power tool with specially designated battery packs.** Use of other battery packs may create a risk of injury and fire.
- c) **When the battery pack is not in use, keep it away from other metal objects like paper clips, coins, keys, nails, screws or other small objects that can make a connection from one terminal to another.** Shorting the battery terminals together may cause burns or a fire.
- d) **Under extreme conditions or if the battery is mistreated, electrolyte may leak from the battery pack. Avoid contact with this liquid. If contact accidentally occurs, rinse your skin with water. If the electrolyte contacts your eyes, seek medical help.** Electrolyte which has leaked from the battery pack can cause irritation or burns.

6) Service

- a) **Repairs and service should only be performed by qualified tradesmen, and only with original spare parts.** This guarantees that the safety of the power tool is maintained.

Specific Safety Instructions for Grass Trimmers

- Never allow children or persons with reduced physical, sensory or mental capabilities or lack of experience and knowledge or people unfamiliar with these instructions to use the machine. Local regulations may restrict the age of the operator.
- Never let children operate or play with the grass trimmer. Keep it out of reach of children.
- Wear sturdy footwear, long trousers, safety glasses and gloves.
- Keep anyone standing close by at a safe distance from the grass trimmer.
- Keep children and pets out of the work area. Stones and other debris can be ejected by the grass trimmer. Switch the grass trimmer off immediately should any onlookers, adults, children or pets, come within 5 metres.
- Only use the grass trimmer in good light conditions.
- If the grass trimmer has been subjected to any shocks or impacts it must be checked for damage. Any defect or damage must be repaired before the grass trimmer is used. Make sure the trimmer head is securely fastened on. If it is loose or damaged the grass trimmer must not be used.
- Always inspect the grass trimmer before use.
- The safety guard must always be fitted before the grass trimmer is used. The grass trimmer must not be used if the safety guard is damaged or missing.
- Before starting to use the grass trimmer, check the area to be trimmed for foreign objects such as stones or cables.
- Always hold the grass trimmer firmly. Hold it in both hands.
- Never attach metal cutting lines to this grass trimmer.
- Keep the ventilation openings of the trimmer head free from debris. Remove any grass or leaves.
- The line will continue to rotate after the motor has been turned off. Wait until the line has completely stopped before servicing.
- The grass trimmer must not be exposed to rain or moisture.
- Make sure that you are familiar with all the controls and settings before using the grass trimmer.
- Keep hands and feet away from the trimmer head and line at all times and especially when switching the motor on.
- Be careful when adjusting the trimmer line; do not switch the motor on until you are holding the grass trimmer in the correct way.
- Only use the grass trimmer with parts and accessories recommended by the manufacturer.
- Always remove the battery before inspecting, cleaning or adjusting the grass trimmer and when it is not in use.
- Keep proper footing and balance at all times.
- Avoid directing the trimmer head towards immovable objects when the trimmer head is spinning, as they could damage the grass trimmer.
- Do not attempt to stop the trimmer head with hands or feet, let it stop by itself.
- Avoid operating the grass trimmer on gravel paths, gravel covered yards or other places where stones could be ejected.

Grass trimmer symbol explanation



WARNING! Grass trimmers can be dangerous.



Read the instruction manual.



Do not expose the grass trimmer to rain or moisture.



Wear eye protection.

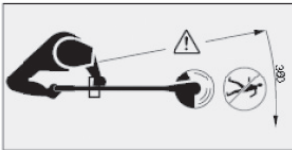

Keep all persons and animals at a safe distance from the grass trimmer.

Buttons and functions

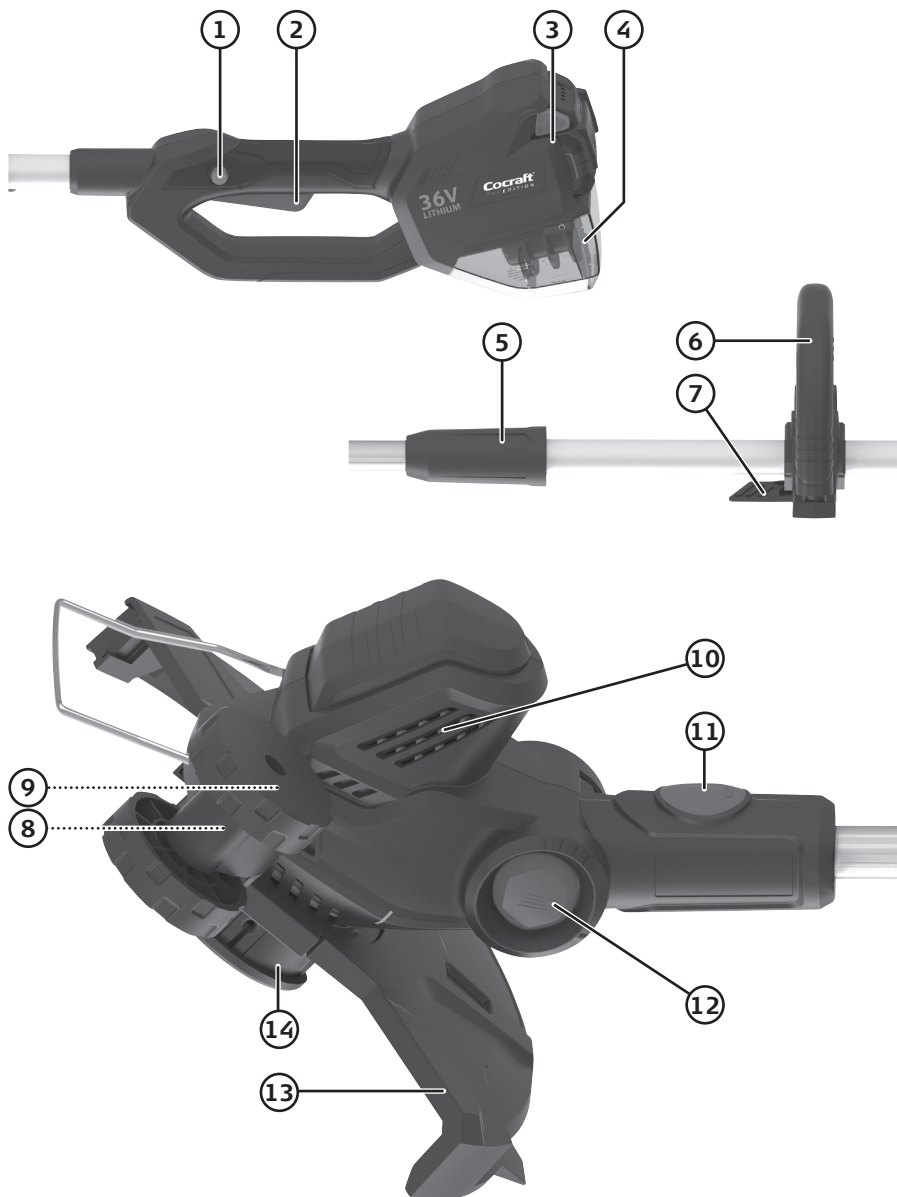



1. Trigger safety lock button
2. Power trigger
3. Battery connection
4. Storage space for trimmer spool and line
5. Locking knob for adjusting the length of the telescopic shaft
6. Front handle
7. Auxiliary handle lock
8. Edging wheel bracket
9. Plant guard
10. Motor housing ventilation slots
11. Catch for rotating the trimmer head 90°
12. Catch for adjusting the trimmer head angle
13. Trimmer guard
14. Trimmer line head
15. Charger
16. Full charge indicator
17. Charging indicator
18. Battery
19. Battery release buttons
20. Battery charge status indicator

Assembly instructions

Note: Remove the battery from the grass trimmer if one is fitted.

Front handle

1. Slide the front handle onto the bracket until it clicks into place. Once the handle has been fitted to the bracket it can't be removed again.
2. Undo the locking knob (7) and adjust the handle to the desired position.

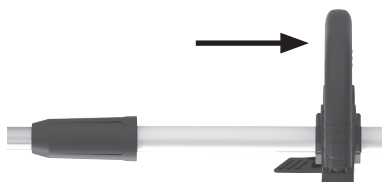

Trimmer guard

1. Slide the trimmer guard into place.
2. Secure the trimmer guard using the included screws.

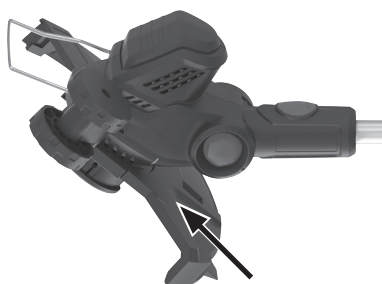

Plant guard

The plant guard is attached to prevent damage to plants and fragile objects.

Stick the ends of the plant guard into the holes (9) on each side. The plant guard has two positions. Extended for trimming and folded up for when the trimmer is not in use.

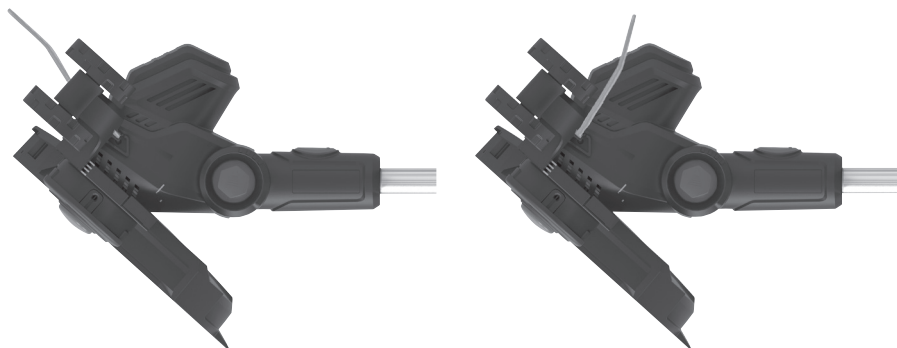

Operating instructions

Charging the battery

Temperature range for charging and storing the battery: 0–40 °C.

1. Press in the buttons (19) on the battery and remove it from the grass trimmer.
2. Plug the charger into a wall socket (230 V, 50 Hz). The charging indicator (17) will flash green when the charger is connected to the mains.
3. Insert the battery into the charger, making sure that it clicks securely into place.

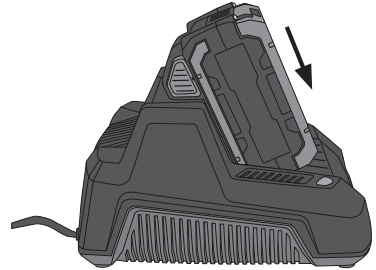

4. The charging indicator (16) shines red when charging is in progress.
5. The charging indicator (16) goes out and the full charge indicator (17) shines green when the battery is fully charged.
6. Press in the buttons on the battery and remove it from the charger when it is fully charged.
7. Unplug the charger from the wall socket when it is not in use.

Battery charge status indication

Press in the red button on the battery to check the charge status. If all the green lights come on the battery is fully charged. If only one green light comes on the battery is discharged and needs to be charged before it is used.

Note:

- The lithium-ion battery has a built-in electronic deep discharge protection which prevents partial power from being delivered. Full power is provided at all times until the electronic protection engages, turning off the trimmer and signifying that the battery needs to be recharged. The grass trimmer will be switched off automatically. Do not attempt to continue work after this point as doing so may damage the battery. A battery recharge is now required before any work is resumed.
- The battery also has a built-in electronic overload protection. If the grass trimmer is worked too hard, the electronics automatically cut the power and the tool stops. Release the trigger and wait a few seconds before switching the trimmer on again.
- The lithium-ion battery has no memory which means that it can be charged at any time regardless of battery level.
- Charge the battery for at least 6 hours the first and second time it is charged.
- For long-term storage the battery should be fully charged at least every 6 months.

Switching on

Before switching the trimmer on, check that:

- the trimmer and its battery are whole and undamaged.
- the safety lock button (1) and power trigger (2) are easily depressed and that they do not stick or function abnormally in any way.
- both handles are clean and easily gripped.

1. Attach the battery making sure that it clicks securely into place.
2. Hold both the safety lock button and power trigger pressed in. The grass trimmer will now start.
3. Release the power trigger to switch the grass trimmer off.

Adjusting the trimmer head angle

1. The trimmer head can be set to 4 different positions.
2. Press in the release catch (8) and turn the trimmer head to the desired angle. Make sure that the trimmer head clicks into one of the fixed positions.
3. Press the button in again to turn the trimmer head back to its original position.

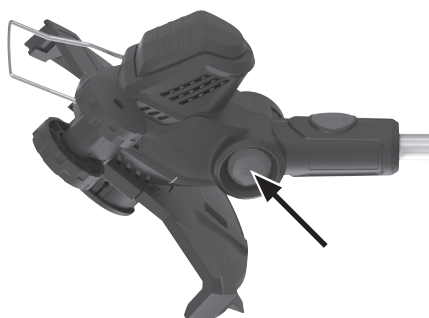

Edging

The trimmer head can be rotated through 90 degrees for trimming edges.

1. Slide the edge trimmer support wheel into place.
2. Press in the release catch (11) turn the trimmer head 90°, refer to the arrow on the catch, it shows which way the head should be turned. Make sure that the trimmer head clicks into the new position.
3. When you have finished edging; press in the release catch on the support wheel and remove it. Press in the catch and turn the trimmer head back to its original position.

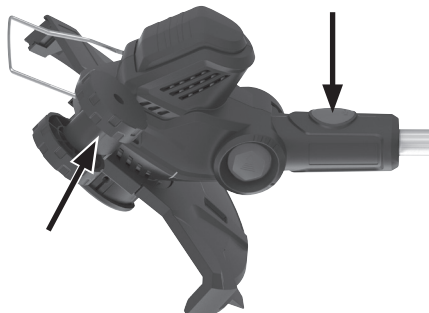

Trimmer line

Feeding out more line

If the trimmer line breaks off during operation, it is simple to feed out more line.

1. Switch the trimmer on.
2. Bump the trimmer head repeatedly on the ground so that the button on the line spool is pressed in.
3. Each time the button is depressed, 1–2 cm trimmer line is fed out.
4. If too much trimmer line is fed out, the excess is automatically cut off by the blade built into the blade guard.

Replacing the line spool

Note: Remove the battery from the grass trimmer if one is fitted.

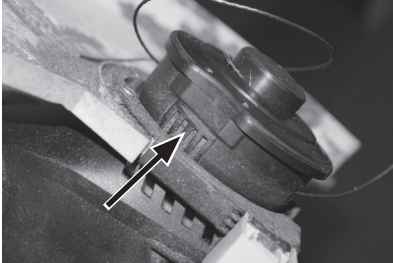

1. Press in the tabs on either side of the trimmer head cover and remove it.
2. Remove the old line spool.

Note: Be careful not to lose the spring located under the line spool.
3. Replace the spool with a new one.
4. The ends of the trimmer line are fastened to the spool.
5. Unfasten the ends of the trimmer line from the spool and pass them through the slots in the trimmer head.
6. Refit the cover back onto the trimmer head and make sure that it locks securely into place.
7. **Note:** Wear safety glasses and make sure that there are no bystanders nearby when starting the grass trimmer after new line has been fitted because any excess cut off line will fly out at high speed.

Care and maintenance

- Check regularly to ensure that no grass and twigs have built up around the trimmer head.
- Check before every use, that the power trigger and trigger safety lock button are intact and work properly.
- Clean the exterior of the trimmer with a soft brush or cloth, do not use water, solvents or polish.
- Make sure that the ventilation slots (10) on the motor housing are clean and free from contaminants.
- The grass trimmer should be stored in a dry place out of the reach of children.
- The battery should be stored in an ambient temperature of 0–40 °C.
- For long-term storage the battery should be fully charged at least every 6 months.

Troubleshooting guide

The grass trimmer will not start.	<ul style="list-style-type: none"> • The battery is discharged. • Make sure that you have fully depressed both the safety lock and power trigger.
Poor battery operating time.	<ul style="list-style-type: none"> • The battery is not fully charged. • The battery needs replacing.
The battery does not charge.	<ul style="list-style-type: none"> • The mains lead is not securely plugged into the wall socket. • Check to see if there is power at the wall socket. • The battery is not correctly inserted into the charger. • The battery or charger contacts are dirty. • Note: Unplug the charger from the wall socket before cleaning the contacts. • The charger or its cable is damaged. • The battery is defective and must be replaced.

Responsible disposal

This symbol indicates that this product should not be disposed of with general household waste. This applies throughout the entire EU. In order to prevent any harm to the environment or health hazards caused by incorrect waste disposal, the product must be handed in for recycling so that the material can be disposed of in a responsible manner. When recycling your product, take it to your local collection facility or contact the place of purchase. They will ensure that the product is disposed of in an environmentally sound manner.

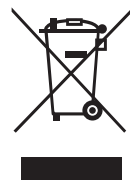

Specifications

Grass trimmer

Battery	36 V/2.5 Ah lithium-ion battery
No-load speed	7200 rpm
Cutting diameter	300 mm
Line diameter	1.6 mm
Noise level	LpA 80 dB(A), K: 3 dB(A) LwA 96 dB(A), K: 3 dB(A)
Vibration	1.61 m/s ² , K: 1.5 m/s ²
Weight (incl. battery)	3.4 kg

Battery 36 V li-ion

Capacity	2.5 Ah
Charging time	1 hour

Battery charger

Power supply	230 V AC, 50/60 Hz
Output voltage	36 V DC
Output current	3.6 A

Grästrimmer 36 V

Art.nr 31-8730 Modell BLR01-R3-300

Läs igenom hela bruksanvisningen före användning och spara den sedan för framtida bruk. Vi reserverar oss för ev. text- och bildfel samt ändringar av tekniska data. Vid tekniska problem eller andra frågor, kontakta vår kundtjänst (se adressuppgifter på baksidan).

Innehållsförteckning

Säkerhet	18
Generella säkerhetsföreskrifter – EN 60745-1	18
Särskilda säkerhetsföreskrifter för grästrimmer	21
Förklaring av symbolerna på grästrimmern	22
Knappar och funktioner	23
Montering	25
Främre handtag	25
Skyddskåpa	25
Plantskydd	25
Användning	26
Laddning av batteri	26
Indikering av batteristatus	26
Start	27
Vinkla trimmerhuvudet	27
Kantrimmning	27
Trimmertråd	28
Skötsel och underhåll	29
Felsökningsschema	29
Avfallshantering	29
Specifikationer	30
Grästrimmer	30
Batteri 36 V li-jon	30
Batteriladdare	30

Säkerhet

Generella säkerhetsföreskrifter – EN 60745-1

Generella säkerhetsinstruktioner för elektriska handverktyg

Varning! Läs alla instruktioner. Om nedanstående instruktioner inte följs kan detta leda till elektrisk stöt, brand eller allvarlig skada.

SPARA DESSA INSTRUKTIONER.

Termen "elektriskt handverktyg" i varningstexten nedan refererar till ditt nätanslutna eller batteridrivna handverktyg.

1) Arbetsutrymmet

- a) **Håll arbetsutrymmet rent och väl upplyst.** Belamrade och mörka utrymmen inbjuder till olyckor.
- b) **Använd inte elektriska handverktyg i explosiva miljöer, som i närheten av lättantändliga vätskor, gaser eller damm.** Elektriska handverktyg genererar gnistor som kan antända damm eller ångor.
- c) **Håll undan barn och åskådare medan du använder det elektriska handverktyget.** Störningsmoment kan göra att du tappar kontrollen över verktyget.

2) Elektrisk säkerhet

- a) **Det elektriska handverktygets stickpropp måste passa i vägguttaget. Modifiera aldrig stickproppen på något vis. Använd aldrig adapter tillsammans med jordade elektriska handverktyg.** Omodifierade stickproppar och passande vägguttag minskar risken för elektrisk stöt.
- b) **Undvik kroppskontakt med jordade föremål, t.ex. rör, element, köksspis och kylskåp.** Det innebär ökad risk för elektrisk stöt om din kropp är jordad.
- c) **Utsätt inte det elektriska handverktyget för regn eller våta förhållanden.** Om vatten tränger in i ett elektriskt handverktyg ökar det risken för elektrisk stöt.
- d) **Misshandla inte nätsladden. Använd aldrig nätsladden för att bära, dra eller rycka stickproppen ur vägguttaget. Håll undan nätsladden från värme, olja, vassa kanter och rörliga delar.** Skadade eller trassliga nätsladdar ökar risken för elektrisk stöt.
- e) **När du använder ett elektriskt handverktyg utomhus, använd en skarvsladd anpassad för detta ändamål.** Användning av en skarvsladd för utomhusbruk minskar risken för elektrisk stöt.
- f) **Om det inte går att undvika att det elektriska handverktyget används i fuktig miljö, använd ett vägguttag utrustat med jordfelsbrytare.** Användning av jordfelsbrytare minskar risken för elektrisk stöt.

3) Personlig säkerhet

- a) **Var uppmärksam på vad du gör och bruka sunt förnuft när du använder ett elektriskt handverktyg. Använd inte ett elektriskt handverktyg om du är trött eller påverkad av droger, alkohol eller medicinering.** Ett ögonblicks uppmärksamhet när du använder ett elektriskt handverktyg kan resultera i allvarlig personskada.
- b) **Använd skyddsutrustning. Bär alltid skyddsglasögon.** Att vid behov använda skyddsutrustning, t.ex. andningsskydd, halksäkra skyddsskor, hjälm och hörsel-skydd, minskar risken för personskada.
- c) **Undvik oavsiktlig start. Se till att strömbrytaren är i läge OFF innan du ansluter stickproppen till vägguttaget, ansluter batteriet eller lyfter upp/bär det elektriska handverktyget.** Att bära ett elektriskt handverktyg med ett finger på strömbrytaren/avtryckaren eller att ansluta ett elektriskt handverktyg till elnätet när strömbrytaren är i läge ON inbjuder till olyckor.
- d) **Ta bort alla serviceverktyg/nycklar innan du slår på det elektriska handverktyget.** Ett kvarglömt serviceverktyg på en roterande del av det elektriska handverktyget kan resultera i personskada.
- e) **Sträck dig inte för långt. Se till att du står stadigt med god balans hela tiden.** Detta möjliggör bättre kontroll över det elektriska handverktyget i oväntade situationer.
- f) **Bär lämplig klädsel. Bär inte löst sittande kläder eller smycken. Håll undan hår, kläder och handskar från rörliga delar.** Lösa kläder, smycken och långt hår kan fastna i rörliga delar.
- g) **Om utrustning för utsugning och uppsamling av damm finns tillgänglig, se till att denna är ansluten och används på ett korrekt sätt.** Användning av dessa hjälpmedel kan minska dammrelaterade faror.

4) Användning och underhåll av det elektriska handverktyget

- a) **Pressa inte det elektriska handverktyget. Använd ett elektriskt handverktyg som är avsett för det arbetsmoment du utför.** Korrekt elektriskt handverktyg gör jobbet bättre och säkrare med avsedd matningshastighet.
- b) **Använd inte det elektriska handverktyget om strömbrytaren inte slår på och stänger av verktyget.** Alla elektriska handverktyg som inte kan kontrolleras med strömbrytaren är farliga och måste repareras.
- c) **Ta stickproppen ur vägguttaget eller ta ur batteriet innan du utför några justeringar, byter tillbehör eller lägger undan det elektriska handverktyget för förvaring.** Dessa förebyggande skyddsåtgärder minskar risken för att starta det elektriska handverktyget oavsiktligt.
- d) **Förvara elektriska handverktyg som inte används utom räckhåll för barn och låt inte personer som inte är förtrogna med det elektriska handverktyget eller dessa instruktioner använda det.** Elektriska handverktyg är farliga om de kommer i händerna på ovana användare.

- e) **Underhåll elektriska handverktyg.** Kontrollera om något är felinställt, om rörliga delar kärvar, om delar har gått sönder eller om något annat har inträffat som kan påverka funktionen hos det elektriska handverktyget. Om något är skadat måste det repareras före användning. Många olyckor beror på dåligt underhållna elektriska handverktyg.
- f) **Håll skärverktyg vassa och rena.** Ordentligt underhållna skärverktyg med vassa eggar är mindre benägna att kärva och lättare att kontrollera.
- g) **Använd det elektriska handverktyget, tillbehör etc. enligt dessa instruktioner, ta hänsyn till arbetsförhållanden och till det arbete som ska utföras.** Användning av det elektriska handverktyget för andra arbeten än vad det är ämnat för kan resultera i en farlig situation.

5) *Användning och skötsel av sladdlösa elektriska handverktyg*

- a) **Ladda endast med en av tillverkaren specificerad laddare.** En laddare som är avsedd för en typ av batteripack kan skapa brandfara om den används till en annan typ av batteripack.
- b) **Använd endast sladdlösa elektriska handverktyg med batteripack som är speciellt anpassade.** Användning av andra batteripack kan skapa risk för skada och brand.
- c) **När inte batteripacket används ska det hållas undan från metallföremål som gem, mynt, nycklar, spikar, skruvar och andra metallföremål som kan kortsluta batteripackets kontakter.** Kortslutning av batteriets poler kan medföra brännskada eller brand.
- d) **Om batteripacket misshandlas kan vätska läcka ut från batteripacket; undvik kontakt med vätskan. Om du trots allt kommer i kontakt med den, spola med vatten. Om vätskan kommer i kontakt med ögonen, sök medicinsk hjälp.** Vätska som har läckt ut från batteripacket kan orsaka irritation eller brännskada.

6) *Service*

- a) **Låt behörig personal utföra service och reparationer, och endast med originalreservdelar.** Detta garanterar att säkerheten hos det elektriska handverktyget behålls.

Särskilda säkerhetsföreskrifter för grästrimmer

- Låt aldrig barn använda produkten. Den får inte heller användas av personer med någon form av funktionsnedsättning, brist på erfarenhet eller kunskap. Produkten får inte användas av personer som inte har läst och förstått bruksanvisningen. Lokala föreskrifter kan begränsa användarens ålder.
- Låt aldrig barn använda eller leka med grästrimmern, förvara grästrimmern utom räckhåll för barn.
- Bär alltid kraftiga skor och långa byxor samt skyddsglasögon och handskar.
- Håll personer som står i närheten på betryggande avstånd från grästrimmern.
- Se till att inga barn eller husdjur uppehåller sig i närheten. Stenar och andra föremål kan kastas iväg. Stäng genast av grästrimmern om någon vuxen, barn eller husdjur uppehåller sig närmare än 5 meter.
- Använd endast grästrimmern vid bra ljusförhållanden.
- Om grästrimmern har varit utsatt för stöt eller slag måste den kontrolleras beträffande skador, den måste då repareras före användning. Om trimmerhuvudet sitter löst eller är skadat får inte grästrimmern användas.
- Kontrollera grästrimmerns funktion före användning.
- Skyddet ska alltid vara monterat vid användning av grästrimmern. Grästrimmern får inte användas om skyddet är trasigt.
- Kontrollera före användning att det inte finns några stenar, kablar, rep eller andra främmande föremål i området som ska trimmas.
- Håll alltid grästrimmern stadigt. Håll den i båda handtagen.
- Montera aldrig skärande verktyg av metall.
- Håll rent runt motorns kylloftsöppningar på trimmerhuvudet. Ta bort gräs och löv.
- Kniven fortsätter att snurra efter att motorn stängts av. Vänta tills den har stannat helt före service etc.
- Grästrimmern får inte utsättas för regn eller hög luftfuktighet.
- Se till att du känner till hur alla reglage och inställningar fungerar före användning.
- Håll undan händer och fötter från trimmerhuvudet och trimmertråden, särskilt när motorn startas.
- Var försiktig vid justering av trimmertråd, starta inte motorn förrän du håller i grästrimmern på rätt sätt.
- Grästrimmern får endast användas tillsammans med tillbehör som rekommenderas av tillverkaren.
- Ta alltid bort batteriet före kontroll, rengöring eller justering samt när grästrimmern inte används.
- Se till att du står stadigt när du använder grästrimmern.
- Undvik att rikta trimmerhuvudet mot fasta föremål när trimmerhuvudet snurrar, annars kan grästrimmern skadas.
- Försök inte att stoppa skärhuvudet med händer eller fötter, låt det alltid stanna av sig självt.
- Undvik att använda grästrimmern i närheten av grusvägar, gård med grusbeläggning eller annan plats där stenar kan kastas iväg.

Förklaring av symbolerna på grästrimmern



Allmänna varningar för riskmoment.



Läs bruksanvisningen.



Utsätt inte grästrimmern för regn eller fukt.



Använd skyddsglasögon.

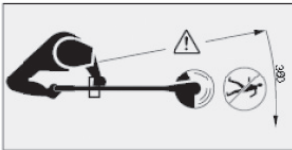

Håll andra personer på betryggande avstånd från grästrimmern.

Knappar och funktioner

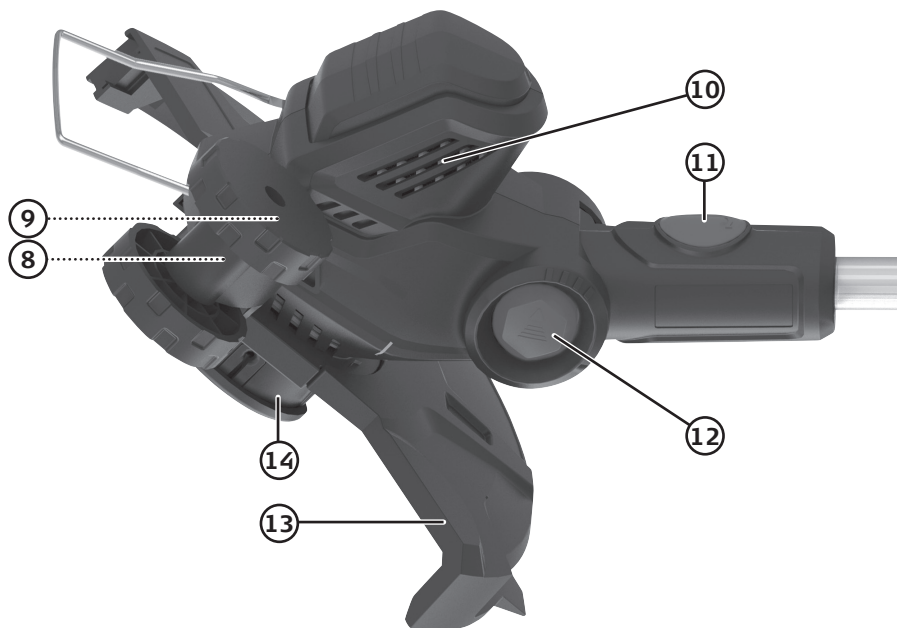
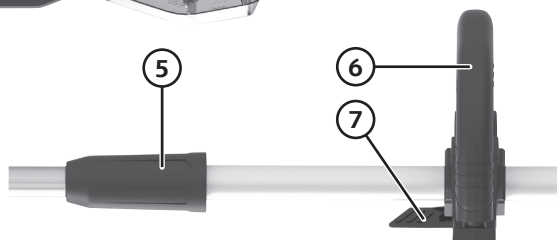
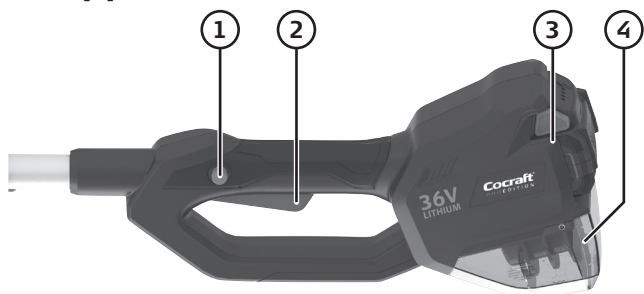



1. Spärr för startreglage
2. Startreglage
3. Batterianslutning
4. Förvaringsutrymme för spole med trimmertråd
5. Låsvred för justering av teleskopskaftets längd
6. Främre handtag
7. Lås för justering av det främre handtagets placering
8. Fäste för stödhjul vid kanttrimning
9. Fäste för plantskydd
10. Motors ventilationsöppningar
11. Spärr för att vrida trimmerhuvudet 90°
12. Spärr för justering av trimmerhuvudets vinkel
13. Skyddskåpa
14. Tråd huvud
15. Laddare
16. Indikator för nätanslutning och fulladdat batteri
17. Indikator för pågående laddning
18. Batteri
19. Knappar för att lossa batteriet från laddare och grässtrimmer
20. Indikering för batteristatus

Montering

Obs! Ta bort batteriet från grässtrimmern om det är monterat.

Främre handtag

1. Skjut på handtaget på fästet, se till att det snäpper fast ordentligt. När handtaget låst fast på fästet går det inte att ta bort igen.
2. Öppna låset (7) och placera handtaget i önskad position.

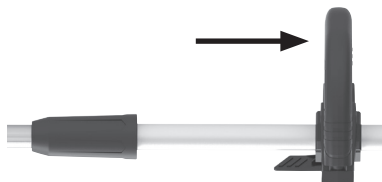

SVENSKA

Skyddskåpa

1. Skjut på skyddskåpan på sitt fäste.
2. Fäst kåpan med de medföljande skruvarna.



Plantskydd

Plantskyddet monteras för att förhindra skador på växter och andra känsliga ytor.

Stick in bågen i fästhål (9), ett på vardera sidan. Skyddets fäste möjliggör två positioner. Framåtriktat vid trimning och uppvikt när det inte används.

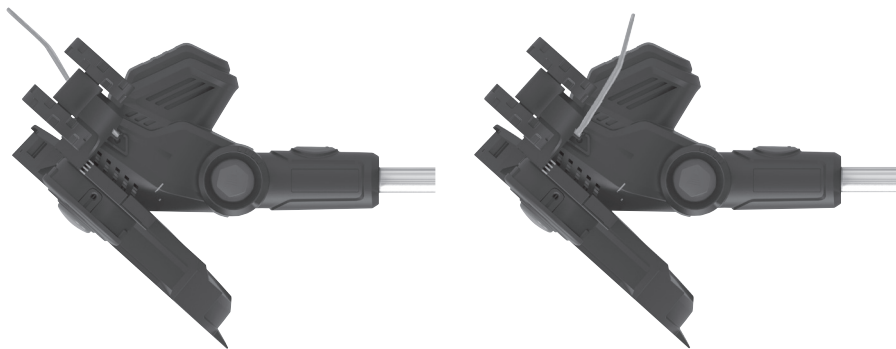

Användning

Laddning av batteri

Temperaturintervall för laddning och förvaring av batteri: 0–40 °C.

1. Tryck in knapparna (19) på batteriet och dra ut det ur grässtrimmern.
2. Anslut laddaren till ett vägguttag (230 V, 50 Hz), indikatorn (17) blinkar med grönt sken när laddaren är ansluten till elnätet.
3. Sätt batteriet i laddaren, se till att det klickar fast ordentligt.

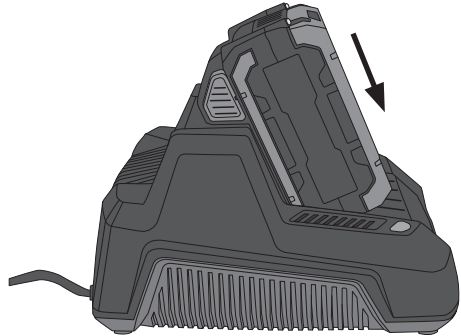

4. Indikatorn (16) lyser med rött sken när laddning pågår.
5. Indikatorn (16) släcks och indikatorn (17) övergår till fast grönt sken när batteriet är fulladdat.
6. Tryck in knapparna på batteriet och dra ut det ur laddaren när det är fulladdat.
7. Dra ut laddarens nätkabel ur vägguttaget när laddaren inte används.

Indikering av batteristatus

Tryck in den röda knappen på batteriet för att kontrollera batteriets status. Om alla gröna indikatorer tänds är batteriet fulladdat. Om endast en grön indikator tänds är batteriet urladdat och måste laddas innan grässtrimmern kan användas.

Obs!

- Litiumjonbatteriet har ett inbyggt elektroniskt skydd mot total urladdning vilket betyder att det inte tappar effekt efter hand utan ger full effekt ända tills elektroniken bryter strömmen för att batteriet behöver laddas. Grässtrimmern stannar då direkt. Försök inte fortsätta arbetet när detta händer utan ladda batteriet för att det inte ska skadas.
- Batteriet har också inbyggt elektroniskt skydd mot överbelastning. Om grässtrimmern pressas för hårt slår elektroniken ifrån och grässtrimmern stannar. Släpp då startreglaget och vänta några sekunder innan grässtrimmern startas igen.
- Litiumjonbatteriet har ingen minnesfunktion vilket betyder att det kan laddas när som helst oavsett laddstatus.
- Ladda batteriet minst 6 timmar de två första gångerna det laddas.
- Vid långtidsförvaring ska batteriet laddas upp fullt minst var 6:e månad.

Start

Kontrollera före start att:

- grässtrimmern och batteriet är oskadade.
 - spärren för startreglaget (1) och startreglaget (2) går lätt och inte fastnar eller på annat sätt fungerar onormalt.
 - handtagen är rena och ger bra grepp.
1. Skjut in batteriet på sin plats och se till att det klickar fast ordentligt.
 2. Tryck in spärren för startreglaget och sedan startreglaget. Grässtrimmern startar.
 3. Släpp startreglaget för att slå av grässtrimmern.

Vinkla trimmerhuvudet

Du kan vid behov vinkla trimmerhuvudet i 4 olika positioner för att underlätta arbetet.

1. Tryck in spärren (12) och vinkla till önskat läge. Se till att trimmerhuvudet klickar fast ordentligt i sitt nya läge.
2. Tryck in spärren igen för att vrida tillbaka trimmerhuvudet till sitt ursprungliga läge.

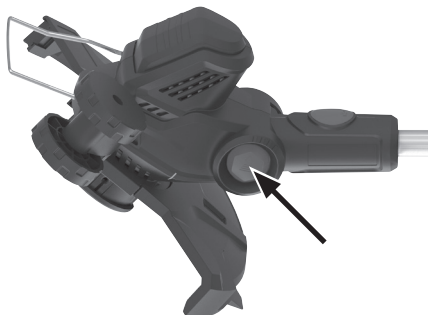

Kanttrimning

Du kan vrida trimmerhuvudet för trimning av kanter.

1. Skjut på stödhjulet på sitt fäste.
2. Tryck in spärren (11) och vinkla trimmerhuvudet 90°, se pilen på spärren, den visar åt vilket håll du ska vrida. Se till att trimmerhuvudet klickar fast ordentligt i sitt nya läge.
3. När du är klar: tryck in stödhjulets snäpplås och ta bort hjulet. Tryck in spärren och vrid tillbaka trimmerhuvudet till sitt ursprungliga läge.

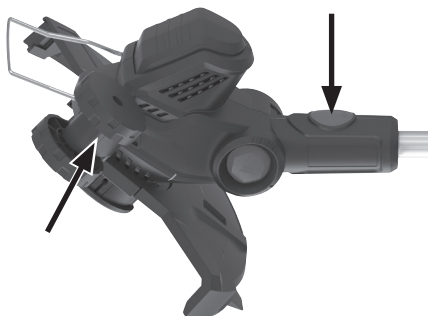

Trimmertråd

Förlängning

Om trimmertråden går av under arbetets gång förlänger du den enkelt.

1. Starta trimmern.
2. Stöt trimmerhuvudet upprepade gånger mot marken så att knappen på trådkassetten trycks in.
3. Varje gång knappen trycks in matas 1–2 cm trimmertråd ut.
4. Om för mycket tråd matas ut klipps den automatiskt av mot den inbyggda kniven i skyddskåpan.

Byte av trådkassett

Obs! Ta bort batteriet från grästrimmern om det är monterat.

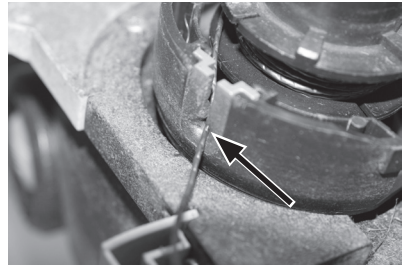
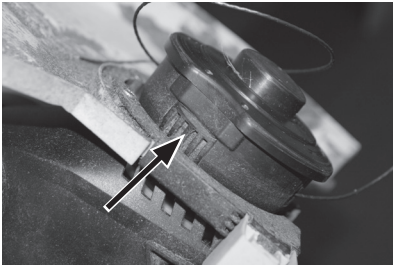

1. Tryck in snäpplåsen (ett på vardera sidan) på tråd huvudets lock och lyft av locket.
2. Ta ut den gamla trådkassetten ur tråd huvudet.

Obs! Var försiktig så att du inte tappar fjädern som sitter under kassetten.
3. Sätt i en ny kassett.
4. Trimmertråden är fixerad i fästena på kassetten.
5. Dra loss tråden från fästena och placera tråden i spåren på tråd huvudet.
6. Sätt tillbaka locket, se till att snäpplåsen låser fast ordentligt.
7. **Obs!** Använd skyddsglasögon och se till att ingen är i närheten vid första start efter trådbytet då överflödigt tråd klipps av och kan flyga iväg.

Skötsel och underhåll

- Kontrollera regelbundet att inte gräs, kvistar o.d. fastnat runt tråd huvudet.
- Kontrollera före varje användningstillfälle att startreglaget och spärren för startreglaget är oskadade och fungerar normalt.
- Rengör grästrimmern utvändigt med en mjuk borste eller trasa, använd inte vatten, lösningsmedel eller polermedel.
- Se till att motorns ventilationsöppningar (10) är öppna och fria från föroreningar.
- Förvara grästrimmern torrt, utom räckhåll för barn.
- Förvara batteriet i 0–40 °C.
- Vid långtidsförvaring ska batteriet laddas upp helt minst var 6:e månad.

Felsökningsschema

Grästrimmern startar inte.	<ul style="list-style-type: none"> • Batteriet är urladdat. • Försäkra dig om att du trycker in både spärren för startreglaget och startreglaget ordentligt.
Dålig batteritid.	<ul style="list-style-type: none"> • Batteriet är inte fulladdat. • Batteriet behöver bytas ut.
Batteriet laddas inte.	<ul style="list-style-type: none"> • Nätkabeln sitter inte ordentligt i vägguttaget. • Kontrollera att det finns ström i vägguttaget. • Batteriet sitter inte ordentligt monterat i laddaren. • Batteriets eller laddarens kontakter behöver rengöras. Obs! Dra ut laddarens nätkabel ur vägguttaget innan du rengör kontakterna. • Laddaren eller dess kabel är skadad. • Batteriet är defekt och måste bytas ut.

Avfallshantering

Denna symbol innebär att produkten inte får kastas tillsammans med annat hushållsavfall. Detta gäller inom hela EU. För att förebygga eventuell skada på miljö och hälsa, orsakad av felaktig avfallshantering, ska produkten lämnas till återvinning så att materialet kan tas omhand på ett ansvarsfullt sätt. När du lämnar produkten till återvinning, använd dig av de returhanteringssystem som finns där du befinner dig eller kontakta inköpsstället. De kan se till att produkten tas om hand på ett för miljön tillfredställande sätt.



Specifikationer

Grästrimmer

Batteri	36 V/2,5 Ah litiumjonbatteri
Varvtal obelastad	7200 v/min
Klippdiameter	300 mm
Tråddiameter	1,6 mm
Ljudnivå	LpA 80 dB(A), K: 3 dB(A) LwA 96 dB(A), K: 3 dB(A)
Vibration	1,61 m/s ² , K: 1,5 m/s ²
Vikt med batteri	3,4 kg

Batteri 36 V li-jon

Kapacitet	2,5 Ah
Laddtid	1 tim

Batteriladdare

Nätanslutning	230 V AC, 50/60 Hz
Utspänning	36 V DC
Utgående strömstyrka	3,6 A

36 V gresstrimmer

Art.nr. 31-8730 Modell BLR01-R3-300

Les brukerveiledningen grundig før produktet tas i bruk, og ta vare på den for framtidig bruk. Vi reserverer oss mot eventuelle feil i tekst og bilder, samt endringer av tekniske data. Ved tekniske problemer eller spørsmål, ta kontakt med vårt kundesenter. (Se opplysninger på baksiden).

Innholdsfortegnelse

Sikkerhet	32
Generelle sikkerhetsinstrukser - EN 60745-1.....	32
Spesielle sikkerhetsforskrifter for gresstrimmere	35
Forklaring av symbolene på gresstrimmeren	36
Brytere og funksjoner	37
Montering	39
Fremre håndtak	39
Deksel	39
Plantevern	39
Bruk	40
Lading av batteri	40
Indikasjon for batteristatus.....	40
Start	41
Vinkling av trimmerhodet	41
Kantklipping	41
Trimmertråd	42
Stell og vedlikehold	43
Feilsøking	43
Avfallshåndtering	43
Spesifikasjoner	44
Gresstrimmer	44
Batteri 36 V li-ion	44
Batterilader.....	44

Sikkerhet

Generelle sikkerhetsinstruksjoner - EN 60745-1

Generelle sikkerhetsinstruksjoner for elektrisk håndverktøy

Advarsel! Les gjennom hele brukerveiledningen. Hvis ikke veiledningene følges, kan dette føre til elektrisk støt, brann og/eller andre alvorlige skader.

TA VARE PÅ DENNE VEILEDNINGEN.

Med «elektrisk håndverktøy» i den følgende teksten menes verktøy som enten er koblet til strømnettet eller er batteridrevne.

1) Arbeidsplassen

- a) **Hold arbeidsplassen ren, ryddig og godt opplyst.** Rot og dårlig opplyst arbeidsplass kan forårsake ulykker.
- b) **Ikke bruk elektriske håndverktøy i eksplosjonsfarlige omgivelser, som for eksempel nær lettantennelige væsker, gasser eller mye støv.** Elektrisk håndverktøy kan danne gnist, som igjen kan antenne støv og trespon.
- c) **Hold barn og andre tilskuere på god avstand når du bruker elektriske håndverktøy.** Forstyrrelser kan føre til at man mister kontrollen over verktøyet.

2) Sikkerhet ved bruk av elektrisk strøm

- a) **Støpselet til det elektriske verktøyet må passe i strømuttaket. Støpselet må ikke endres på. Bruk aldri adapter sammen med elektrisk håndverktøy som krever jording.** Ved bruk av originale støpsler reduseres faren for elektrisk støt.
- b) **Unngå kroppskontakt med jordede gjenstander, som rør, ovner, komfyrer, kjøleskap etc.** Kroppskontakt med disse øker faren for elektrisk støt.
- c) **Elektrisk håndverktøy må ikke utsettes for regn eller fuktighet.** Hvis det kommer vann inn i et elektrisk håndverktøy, øker faren for elektrisk støt.
- d) **Påse at ikke strømledningen blir skadet. Bær aldri verktøyet i strømledningen. Trekk heller ikke i strømledningen når støpselet skal tas ut av strømuttaket. Hold ledningen unna varme, olje, skarpe kanter og bevegelige deler.** Skadede eller deformerte ledninger kan øke faren for elektrisk støt.
- e) **Ved bruk av elektrisk håndverktøy utendørs, skal man benytte en skjøteledning som er beregnet til dette formålet.** Når skjøteledning som er beregnet for utendørs bruk benyttes, reduseres faren for elektrisk støt.
- f) **Hvis håndverktøyet må brukes i fuktige omgivelser må strømuttaket være utstyrt med jordfeilbryter.** Bruk av jordfeilbryter reduserer faren for elektrisk støt.

3) Personlig sikkerhet

- a) **Vær våken og bruk sunn fornuft når du bruker et elektrisk verktøy. Ikke bruk elektriske håndverktøy når du er trett eller påvirket av rusmidler, alkohol eller sterke medisiner.** Når du bruker elektrisk håndverktøy kan et lite øyeblikks uoppmerksomhet resultere i store personskader.
- b) **Bruk verneutstyr. Benytt alltid vernebriller.** Verneutstyr som støvmaske, sklisikre såler på skoene, hjelm og hørselsvern, reduserer faren for personskade.
- c) **Unngå uønsket oppstart. Pass på at strømbryteren er innstilt på OFF før støpselet kobles til et strømuttak, kobler til batteriet eller løfter/bærer det elektriske håndverktøyet.** Det å bære et elektrisk håndverktøy med en finger på strømbryteren/avtrekkeren eller å koble det til strømmettet når strømbryteren er innstilt på ON kan føre til skader.
- d) **Fjern alle nøkler/serviceverktøy før det elektriske håndverktøyet startes.** Et gjenglemt serviceverktøy på en roterende del, kan forårsake personskader.
- e) **Strek deg ikke for langt. Påse at du står stødig og har god balanse i kroppen under hele arbeidsoperasjonen.** Dette gjør at man har bedre kontroll over verktøyet i de fleste situasjoner.
- f) **Benytt fornuftige arbeidsklær. Ikke bruk løstsittende klær og smykker. Ikke bruk løstsittende klær og smykker.** Løstsittende klær, smykker eller langt hår, kan feste seg i bevegelige deler.
- g) **Hvis det er mulig å koble til en støvsamler/støvsuger, bør dette gjøres.** Ved bruk av slike hjelpemidler, kan en redusere faren for støvrelaterte skader og ulykker.

4) Bruk og vedlikehold av det elektriske håndverktøyet

- a) **Ikke press det elektriske håndverktøyet. Bruk elektriske håndverktøy som er beregnet til den arbeidsoperasjonen du skal utføre.** Riktig hastighet på matingen er viktig for å utføre bedre og sikrere arbeid.
- b) **Ikke bruk det elektriske håndverktøyet dersom det er feil på strømbryteren og den ikke skrur verktøyet på/av med din kontroll.** Alle elektriske håndverktøy, som ikke kan kontrolleres med en strømbryter, er farlige og må repareres.
- c) **Trekk ut støpselet før justeringer utføres, ved skifte av tilbehør eller når verktøyet legges til oppbevaring.** Dette for å unngå at elektrisk håndverktøy får en ukontrollert start.
- d) **Oppbevar elektrisk håndverktøy utilgjengelig for barn. Påse også at elektrisk håndverktøy er utilgjengelig for personer som ikke har fått tilstrekkelig opplæring på eller er fortrolig med verktøyet.** Elektrisk håndverktøy kan være farlige dersom de kommer i hendene på ukyndige.

- e) **Hold det elektriske håndverktøyet ved like. Kontroller at verktøyet ikke er feilinnstilt, at bevegelige deler ikke beveger seg usymmetrisk, at ingen deler er skadet eller at det elektriske håndverktøyet har andre feil som kan påvirke dets funksjon. Dersom noe er skadet må dette repareres før verktøyet tas i bruk.** Mange ulykker skyldes dårlig eller manglende vedlikehold.
- f) **Hold verktøyene skarpe og rene. Påse også at det elektriske verktøyet holdes skarpt.** Godt vedlikeholdt skjæreverktøy, med skarpe egger, er lettere å kontrollere.
- g) **Bruk håndverktøyet og tilbehøret som beskrevet i instruksjonene. Ta hensyn til arbeidsforholdene og det arbeidet som skal utføres.** Bruk av elektrisk håndverktøy til andre arbeidsoperasjoner enn det som det er beregnet til, kan skape farlige situasjoner.

5) Bruk og håndtering av elektrisk håndverktøy uten ledning/kabel

- a) **Bruk kun ladere som er anbefalt av produsenten.** Ladere beregnet for en spesiell batteripakke, men som blir brukt til lading av andre type utgjør fare for brann.
- b) **Bruk kabelfrie elektriske håndverktøy kun med batterier som er beregnet for disse.** Bruk av feil batteritype utgjør en fare for brann og skader.
- c) **Batteripakker som ikke er i bruk må holdes unna binders, mynter, nøkler, spikre, skruer og andre metallgjenstander som kan kortslutte batteripakkens kontakter.** Kortslutning av batteripolene kan føre til brann eller brannskader.
- d) **Hvis batteripakken behandles feil kan væsken inni den lekke ut. I så tilfelle må man unngå kontakt med denne væsken. Hvis du ved et uhell skulle komme i kontakt med batterisyren må du straks skylle deg med vann. Dersom syren kommer i kontakt med øynene, må lege oppsøkes.** Batterisyre kan føre til irritasjon eller brannskade.

6) Service

- a) **La profesjonelle fagfolk utføre service og reparasjoner. Benytt kun originale reservedeler.** Dette for å opprettholde sikkerheten ved bruk av det elektriske håndverktøyet.

Spesielle sikkerhetsforskrifter for gresstrimmere

- Produktet må ikke brukes av barn. Det må heller ikke brukes av personer med noen former for funksjonsnedsetting, eller manglende erfaringer og kunnskap. Personer som bruker produktet må ha lest bruksanvisningen først. Lokale forskrifter kan sette begrensinger for alderen på brukeren.
- La aldri barn bruke eller leke med gresstrimmeren. Trimmeren bør oppbevares utenfor barns rekkevidde.
- Bruk alltid kraftige sko, langbukser, vernebriller og arbeidshansker når du bruker trimmeren.
- Sørg for at personer som oppholder seg i nærheten, er betryggende avstand fra arbeidsområdet.
- Pass på at barn eller husdyr kommer for nær. Steiner og andre gjenstander kan slynges ut fra trimmeren. Skru av gresstrimmeren umiddelbart hvis noen (mennesker eller husdyr) kommer nærmere arbeidsområdet enn 5 meter.
- Gresstrimmeren må kun brukes under gode lysforhold.
- Hvis produktet har vært utsatt for støt eller slag må man sjekke om det har blitt skadet. I så tilfelle må skadene utbedres før produktet tas i bruk igjen. Dersom trimmerhodet sitter løst eller er skadet må ikke gresstrimmeren brukes.
- Kontroller gresstrimmerens funksjoner før bruk.
- Dekselet må alltid være montert på trimmeren mens den er i bruk. Gresstrimmeren må ikke benyttes hvis dekselet er ødelagt.
- Kontroller at det ikke ligger uønskede gjenstander, som leker, steiner, ledninger etc., i arbeidssonen før du starter trimmingen.
- Sørg for å holde gresstrimmeren med et godt grep. Hold i begge håndtakene.
- Monter aldri skjæreverkøy av metall på trimmeren.
- Hold alle ventilåpninger åpne. Fjern gress og løv fortløpende.
- Skjæretråden fortsetter å snurre rundt en stund etter at motoren er skrudd av. Vent med service etc. til den har stoppet helt.
- Gresstrimmeren må ikke utsettes for regn eller fuktighet.
- Gjør deg godt kjent med brytere og innstillinger før bruk.
- Hold hender og føtter unna trimmerhodet og tråden. Vær ekstra på pass ved oppstart av motoren.
- Vær varsom ved justering av trimmertråd. Motoren må ikke startes før tråden ligger riktig.
- Gresstrimmeren skal kun brukes med utstyr anbefalt av produsent.
- Koble alltid fra batteriet før kontroll, rensing, rengjøring eller justering. Batteriet skal også kobles fra når trimmeren ikke er i bruk.
- Pass på å ha en stabil og stødig arbeidsstilling når du jobber med trimmeren.
- Unngå å vende trimmerhodet mot faste ting når det snurrer rundt. Det kan skade gresstrimmeren.
- Skjærehodet må stoppe av seg selv og ikke med hjelp av hender eller føtter.
- Unngå bruk av trimmeren nær grusganger og andre plasser med løsmasser. Dette kan slynges ut og gjøre skade.

Forklaring av symbolene på gresstrimmeren



Generelle advarsler.



Les bruksanvisningen.



Utsett ikke gresstrimmeren for regn eller fuktighet.



Bruk vernebriller.

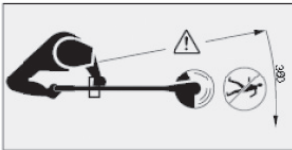

Hold andre personer på trygg avstand fra maskinen.

Brytere og funksjoner

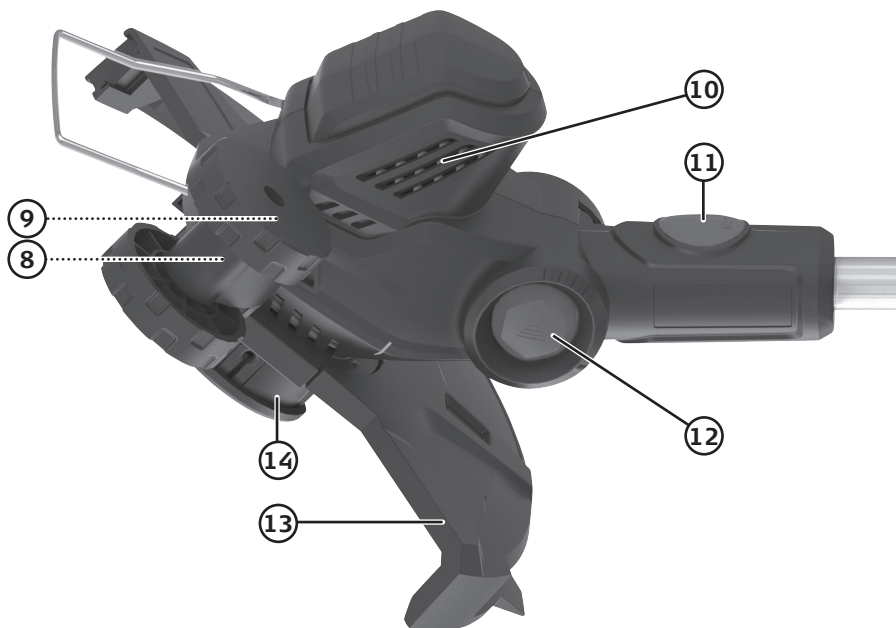
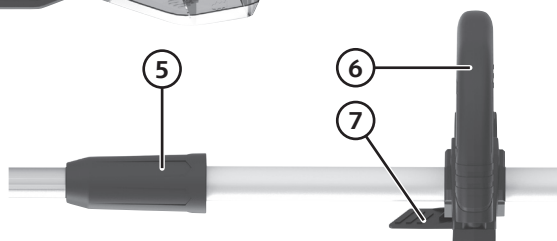
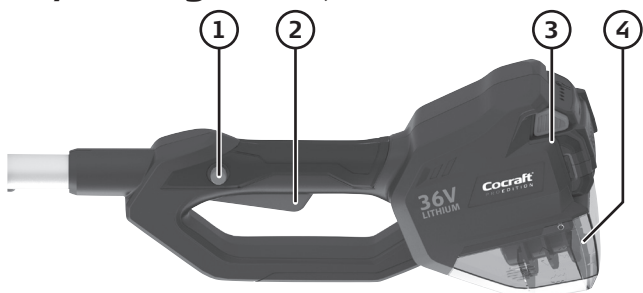

NORSK



1. Sperre til startbryteren
2. Startbryter
3. Batteritilkobling
4. Rom for oppbevaring av spole med trimmertråd
5. Lås for justering av teleskopskafkets lengde
6. Fremre håndtak
7. Lås for justering av det fremre håndtakets innstilling
8. Feste for støttehjul som brukes ved klipping av kanter
9. Feste for plantevern
10. Motorens ventilåpninger
11. Sperre for å kunne dreie på trimmerhode i 90°
12. Sperre for justering av trimmerhodets vinkel
13. Beskyttelsesdeksel
14. Trådhode
15. Lader
16. Indikatorer for nettilkobling og fulladet batteri
17. Indikator for pågående lading
18. Batteri
19. Knapper (en på hver side av batteriet) for å løsne batteriet fra lader eller gresstrimmer
20. Batteristatus

Montering

Obs! Ta batteriet ut av gresstrimmeren.

Fremre håndtak

1. Trykk håndtaket fast til festet, og se til at det låses godt fast. Når håndtaket er låst fast til festet kan det ikke løsnes igjen.
2. Åpne opp låsen (7) og plasser håndtaket i ønsket posisjon.

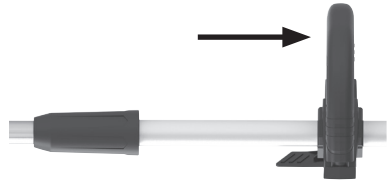

Deksel

1. Skyv dekslet inn i festet sitt.
2. Fest det med de medfølgende skruene.



NORSK

Plantevern

Plantevernet monteres for å hindre skader på vekster og andre områder som skal beskyttes.

Stikk buen inn i festehullene (9), ett på hver side. Festet gir to mulige innstillinger. Framovervendt vet trimming og vendt oppover når det ikke er i bruk.

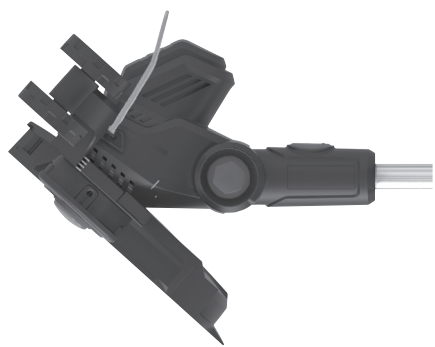
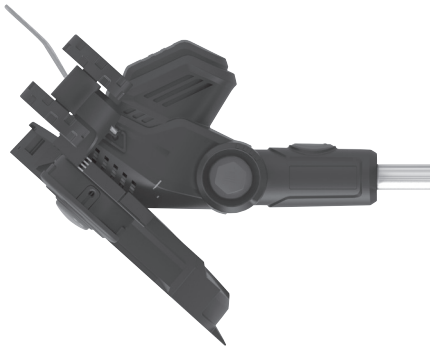

Bruk

Lading av batteri

Temperaturintervall for lading og oppbevaring av batteri: 0–40 °C.

1. Trykk inn knappene (19) på batteriet og trekk det ut av gresstrimmeren.
2. Laderen kobles til et strømuttak (230 V, 50 Hz), og indikatoren (17) blinker med grønt lys når laderen er koblet til strømmettet.
3. Plasser batteriet i laderen og påse at det klikkes ordentlig på plass.

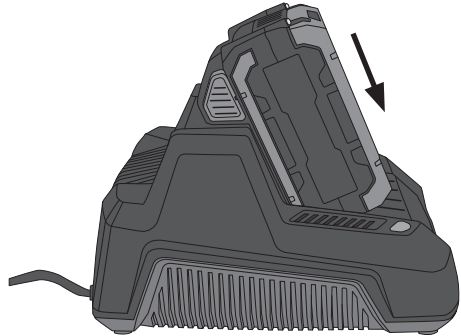

4. Indikatoren (16) lyser rødt mens ladingen pågår.
5. Indikatoren (16) slukker og indikatoren (17) går over til å lyse grønt når batteriet er fulladet.
6. Trykk inn knappene (19) på batteriet og ta det ut av laderen når det er fulladet.
7. Trekk alltid støpselet ut av strømuttaket når laderen ikke er i bruk.

Indikasjon for batteristatus

Trykk inn den røde knappen på batteriet for å kontrollere batteriets status. Hvis alle de grønne indikatorene tennes er batteriet fulladet. Hvis kun en grønn indikator tennes er batteriet utladet og må lades før gresstrimmeren kan brukes.

Obs!

- Li-ionbatteriet er en innebygd sikring mot total utlading, noe som betyr at det ikke mister effekt etter hvert, men gir full effekt helt til elektronikken bryter strømmen, for å varsle at batteriet må lades. Gresstrimmeren stopper da umiddelbart. Ikke jobb videre når dette inntreffer, men lad opp batteriet med en gang. Dette for at batteriet ikke skal skades.
- Batteriet har innebygd elektronisk vern mot overbelastning. Hvis verktøyet presses for hardt vil elektronikken sørge for at gresstrimmeren stopper. Slipp opp startbryteren og vent i noen sekunder før verktøyet startes igjen.
- Li-ionbatteriet har ingen minnefunksjoner, noe som betyr at det kan lades når som helst, uansett ladestatus.
- Batteriet skal lades i minst 6 timer de to første gangene det lades.
- Ved oppbevaring over lengre tid skal batteriet lades helt opp minst hver 6. måned.

Start

Kontroller før start at:

- gresstrimmeren og batteriet er uskadet.
 - sperren til startbryteren (1) og startbryteren (2) går lett og at det ikke setter seg fast eller fungerer unormalt.
 - håndtak er rene og gir godt grep.
1. Skyv batteriet inn på plass og påse at det festes godt.
 2. Trykk inn sperren for startbryteren og deretter selve startbryteren. Gresstrimmeren vil ikke starte.
 3. Slipp opp startbryteren for å stenge gresstrimmeren.

Vinkling av trimmerhodet

Håndtaket kan dreies hele 4 forskjellige posisjoner for at du skal finne en behagelig arbeidsstilling.

1. Trykk inn sperren (8) og finn en vinkel som passer deg. Pass på at trimmerhodet fester seg skikkelig i den nye stillingen.
2. Trykk inn sperren igjen for å dreie tilbake til den opprinnelige stillingen.

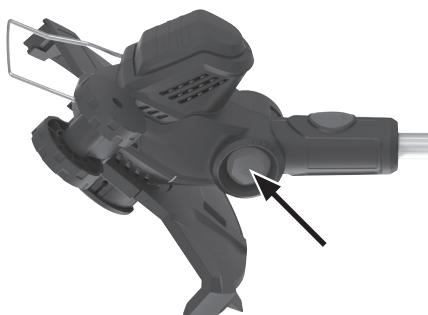

Kantklipping

Trimmerhodet kan dreies for trimming av kanter.

1. Skyv støttehjulet inn i festet sitt.
2. Trykk sperren (11) inn og dreier trimmerhodet 90°, se pilen på sperren, den viser hvilken vei du skal dreie. Pass på at trimmerhodet fester seg skikkelig i den nye stillingen.
3. Når du er ferdig trykkes støttehjulets lås inn og hjulet fjernes. Trykk inn sperren for å dreie trimmerhodet tilbake til den opprinnelige stillingen.

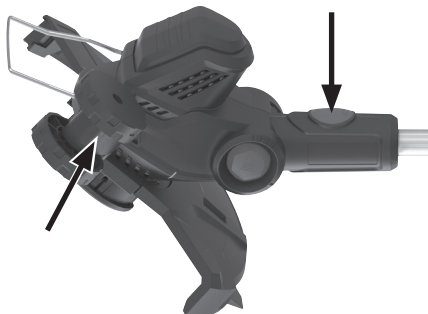

Trimmertråd

Forlengelse

Hvis tråden slites av mens du jobber, forlenges den enkelt.

1. Start trimmeren.
2. Støt trimmerhodet gjentatte ganger lett mot bakken sånn at knappen på trådkassetten trykkes inn.
3. Hver gang knappen trykkes inn mates trimmertråden ut ca. 1–2 cm.
4. Hvis den blir for lang kappes den automatisk av mot kniven i dekkelet.

Skifte av trådkassett

Obs! Ta batteriet ut av gresstrimmeren.

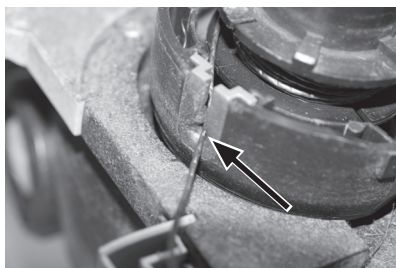
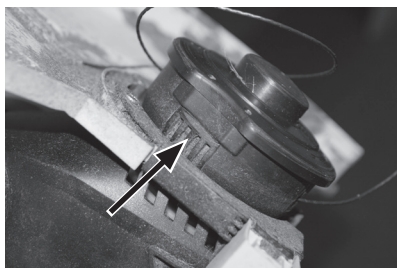

1. Trykk inn låsen (en på hver side) på hver side av lokket og løft av lokket.
2. Ta ut den gamle trådkassetten.
Obs! Vær forsiktig sånn at du ikke mister fjæren som sitter under kassetten.
3. Sett på plass en ny kassett.
4. Trimmertråden er festet i festet på kassetten.
5. Trekk tråden løs fra festene og plasser den i sporet på trådhodet.
6. Sett lokket tilbake igjen og påse at det låses ordentlig.
7. **Obs!** Bruk vernebriller og pass på at det ikke er noen i nærheten når du starter opp etter skifting av trådkassett. Overflødig tråd kan fuge avgårde.

Stell og vedlikehold

- Kontroller regelmessig at ikke gress, kvister og liknende fester seg rundt trådhodet.
- Kontroller før hver gang du skal bruke trimmeren at startbryteren og sperren for starteren er uskadet og virker som de skal.
- Rengjør gresstrimmeren utvendig med en myk børste eller klut. Bruk aldri vann, løsemidler eller poleringsmidler.
- Påse at motorens ventilasjonsåpninger (10) er åpne og fri for forurensning.
- Oppbevar gresstrimmeren tørt og utilgjengelig for barn.
- Batteriet oppbevares ved 0–40 °C.
- Ved oppbevaring over lengre tid skal batteriet lades helt opp hver 6. måned eller oftere.

Feilsøking

Gresstrimmeren vil ikke starte.	<ul style="list-style-type: none"> • Batteriet er utladet. • Husk at du må trykke inn både sperren og startbryteren.
Batteriet går fort tomt for strøm.	<ul style="list-style-type: none"> • Batteriet er ikke fulladet. • Batteriet må skiftes ut.
Batteriet lades ikke.	<ul style="list-style-type: none"> • Nettadapteren sitter ikke riktig montert i strømuttaket. • Kontroller at det er strøm i strømuttaket. • Batteriet sitter ikke riktig i laderen. • Batteriets eller laderens kontakt trenger rengjøring. Obs! Trekk alltid støpselet ut av strømuttaket før rengjøring av kontaktene. • Laderen eller laderens kabel er skadet. • Batteriet er skadet og må skiftes.

Avfallshåndtering

Symbolet viser til at produktet ikke skal kastes sammen med husholdningsavfallet. Dette gjelder i hele EØS-området. For å forebygge eventuelle skader på helse og miljø, som følge av feil håndtering av avfall, skal produktet leveres til gjenvinning, slik at materialet blir tatt hånd om på en ansvarsfull måte. Benytt miljøstasjonene som er der du befinner deg eller ta kontakt med forhandler. De kan se til at produktet blir behandlet på en tilfredsstillende måte som gagner miljøet.



Spesifikasjoner

Gresstrimmer

Batteri	36 V/2,5 Ah li-ionbatteri
Turtall ubelastet	7200 o/min.
Klippediameter	300 mm
Tråddiameter	1,6 mm
Lydnivå	LpA 80 dB(A), K: 3 dB(A) LwA 96 dB(A), K: 3 dB(A)
Vibrasjon	1,61 m/s ² , K: 1,5 m/s ²
Vekt med batteri	3,4 kg

Batteri 36 V li-ion

Kapasitet	2,5 Ah
Ladetid	1 time

Batterilader

Nettspenning	230 V AC, 50/60 Hz
Utspenning	36 V DC
Utgående strømstyrke	3,6 A

Ruohotrimmeri 36 V

Tuotenro 31-8730

Malli BLR01-R3-300

Lue käyttöohje ennen tuotteen käyttöönottoa ja säilytä se tulevaa tarvetta varten. Pidätämme oikeuden teknisten tietojen muutoksiin. Emme vastaa mahdollisista teksti- tai kuvavirheistä. Jos tuotteeseen tulee teknisiä ongelmia, ota yhteys myymälään tai asiakaspalveluun (yhteystiedot käyttöohjeen lopussa).

Sisällysluettelo

Turvallisuus	46
Yleisiä turvallisuusohjeita - EN 60745-1	46
Ruohotrimmerin turvallisuusohjeita	49
Ruohotrimmerin symbolien selitykset.....	50
Painikkeet ja toiminnot	51
Asennus	53
Etukahva.....	53
Suojakupu.....	53
Kasvisuoja	53
Käyttö	54
Akun lataaminen	54
Akun tilan merkkivalot	54
Käynnistys	55
Trimmeripään taittaminen	55
Reunojen leikkaaminen	55
Trimmerin siima.....	56
Huolto ja puhdistaminen	57
Vianhaku	57
Kierrättäminen	57
Tekniset tiedot	58
Ruohotrimmeri.....	58
Akku 36 V li-ion.....	58
Akkulaturi.....	58

Turvallisuus

Yleisiä turvallisuusohjeita – EN 60745-1

Sähkökäyttöisten käsityökalujen yleisiä turvallisuusohjeita

Varoitus! Lue kaikki ohjeet. Seuraavien ohjeiden noudattamatta jättäminen saattaa johtaa sähköiskuun, tulipaloon ja/tai vakavaan onnettomuuteen.

SÄÄSTÄ NÄMÄ OHJEET.

Varoistekstin termi ”sähkökäyttöinen käsityökalu” tarkoittaa verkkovirralla tai akulla toimivaa käsityökalua.

1) Työtilat

- a) **Pidä työtilat puhtaina ja hyvin valaistuina.** Täynnä tavaraa olevat ja pimeät tilat lisäävät onnettomuusriskiä.
- b) **Älä käytä sähkökäyttöisiä käsityökaluja räjähdysriskissä ympäristössä, kuten helposti syttyvien nesteiden, kaasujen tai pölyn lähellä.** Sähkökäyttöiset käsityökalut muodostavat kipinöitä, jotka saattavat sytyttää pölyn tai höyryä.
- c) **Pidä lapset ja sivulliset loitolla, kun käytät sähkökäyttöisiä käsityökaluja.** Häiriötekijät voivat aiheuttaa laitteen hallinnan menettämisen.

2) Sähköturvallisuus

- a) **Sähkökäyttöisen käsityökalun pistokkeen tulee sopia pistorasiaan. Älä muuta pistoketta millään tavalla. Älä käytä sovitinta maadoitettujen sähkökäyttöisten käsityökalujen kanssa.** Sähköiskun vaara vähenee, kun pistokkeita ei muuteta ja laite liitetään oikeanlaiseen pistorasiaan.
- b) **Vältä koskettamasta maadoitettuja esineitä, kuten putkia, lämpöpattereita, liettä tai jääkaappia.** Sähköiskun vaara kasvaa, jos kehosi on maadoitettu.
- c) **Älä altista sähkökäyttöistä käsityökalua sateelle äläkä käytä sitä kosteissa olosuhteissa.** Veden joutuminen sähkökäyttöiseen käsityökaluun lisää sähköiskun vaaraa.
- d) **Käsittele virtajohtoa varoen. Älä kannata laitetta virtajohdosta äläkä irrota pistoketta pistorasiasta johdosta vetämällä. Älä altista virtajohtoa kuumuudelle, öljyille, teräville reunoille tai liikkuville osille.** Virtajohdon vioittuminen tai sotkeutuminen lisää sähköiskun vaaraa.
- e) **Kun käytät sähkökäyttöistä käsityökalua ulkona, käytä ainoastaan ulkokäyttöön sopivia jatkojohtoja.** Ulkokäyttöön sopivan jatkojohdon käyttäminen pienentää sähköiskun vaaraa.
- f) **Jos sähkökäyttöistä käsityökalua on pakko käyttää kosteassa ympäristössä, liitä laite pistorasiaan vikavirtasuojakytkimen kautta.** Vikavirtasuojakytkimen käyttö vähentää sähköiskun vaaraa.

3) *Oma turvallisuutesi*

- a) **Ole huolellinen ja käytä tervettä järkeä, kun työskentelet sähkökäyttöisellä käsityökalulla. Älä käytä sähkökäyttöistä käsityökalua, jos olet väsynyt tai päihteiden, lääkkeiden tai alkoholin vaikutuksen alainen.** Lyhyenkin hetken kestävä tarkkaavaisuuden herpaantuminen saattaa johtaa vakavaan loukkaantumiseen.
- b) **Käytä suojarusteita. Käytä aina suojalaseja.** Suojarusteiden, kuten hengityssuojaimen, liukuestekenkien, kypärän ja kuulosuojaimien käyttäminen vähentää loukkaantumisvaaraa.
- c) **Vältä laitteen tahatonta käynnistystä. Varmista, että virtakytkin on OFF-asennossa, ennen kuin liität pistokkeen pistorasiaan, liität akun laitteeseen tai nostat/kannat sähkökäyttöistä käsityökalua.** On äärimmäisen vaarallista kantaa sähkökäyttöistä käsityökalua sormi liipaisimella tai liittää sähkökäyttöinen käsityökalu pistorasiaan virtakytkimen ollessa ON-asennossa.
- d) **Poista kaikki huoltotyökalut/avaimet, ennen kuin käynnistät sähkökäyttöisen käsityökalun.** Sähkökäyttöisen työkalun liikkuvan osan päälle onohdettu työkalu saattaa johtaa onnettomuuteen.
- e) **Älä kurota liian pitkälle työskennellessäsi. Varmista, että seisot tukevasti ja tasapainossa työn jokaisessa vaiheessa.** Näin hallitset sähkökäyttöisen käsityökalun paremmin yllättävissä tilanteissa.
- f) **Käytä työskentelyyn sopivia vaatteita. Älä pidä löysiä vaatteita tai koruja. Pidä hiukset, vaatteet ja käsineet loitolla koneen liikkuvista osista.** Löysät vaatteet, korut tai pitkät hiukset saattavat juuttua liikkuviin osiin.
- g) **Jos käytössäsi on pölynpoistojärjestelmä, käytä sitä.** Sen käyttö vähentää pölyyn liittyviä vaaroja.

4) *Sähkökäyttöisten käsityökalujen käyttäminen ja huoltaminen*

- a) **Älä pakota sähkökäyttöistä käsityökalua. Käytä vain sellaista sähkökäyttöistä käsityökalua, joka soveltuu suunnittelemaasi työtehtävään.**
Sopiva sähkökäyttöinen käsityökalu tekee työn hyvin ja turvallisesti oikealla nopeudella.
- b) **Älä käytä sähkökäyttöistä käsityökalua, jos virtakytkin ei toimi.**
Kaikki sähkökäyttöiset käsityökalut, joita ei voida hallita virtakytkimellä, ovat vaarallisia ja ne tulee korjata.
- c) **Irrota pistoke pistorasiasta tai poista akku ennen sähkökäyttöisen käsityökalun säätämistä tai varusteiden vaihtamista ja ennen työkalun laittamista säilytykseen.**
Nämä ennaltaehkäisevät toimenpiteet vähentävät sähkökäyttöisen käsityökalun tahatonta käynnistymistä.
- d) **Säilytä sähkökäyttöisiä käsityökaluja lasten ulottumattomissa. Älä luovuta sähkökäyttöistä käsityökalua henkilöille, jotka eivät tunne sitä tai sen käyttöohjetta.** Sähkökäyttöiset käsityökalut ovat vaarallisia tottumattomien käyttäjien käsissä.

- e) **Huolla sähkökäyttöisiä käsityökaluja. Tarkasta, että säädöt ovat kunnossa, että liikkuvat osat liikkuvat esteettä, että osat ovat ehjiä, ja että sähkökäyttöisessä käsityökalussa ei ole muita laitteen toimintaan vaikuttavia seikkoja. Vioittuneet osat tulee korjata ennen laitteen käyttöä.** Monet onnettomuudet johtuvat siitä, että sähkökäyttöistä käsityökalua ei ole huollettu.
- f) **Pidä leikkaavat osat terävinä ja puhtaina.** Terätyökalun hallinta on helpompaa, kun se on oikein huollettu ja sen terät ovat teräviä.
- g) **Käytä sähkökäyttöistä käsityökalua ja sen varusteita näiden ohjeiden mukaisesti. Ota myös huomioon työskentelyolosuhteet ja suoritettava työ.** Sähkökäyttöisen käsityökalun käyttäminen muihin kuin sille tarkoitettuihin työtehtäviin saattaa johtaa vaaratilanteeseen.

5) Akkukäyttöisen sähkökäsityökalun käyttäminen ja käsitteleminen

- a) **Lataa ainoastaan valmistajan suosittelemalla laturilla.** Toisentyyppiselle akulle tarkoitettu laturi saattaa aiheuttaa palovaaran.
- b) **Käytä akkukäyttöisen käsityökalun kanssa vain siihen sopivaa akkua.** Muiden akkujen käyttäminen aiheuttaa palo- ja loukkaantumisvaaran.
- c) **Kun akkua ei käytetä, se tulee pitää poissa metalliesineiden, kuten paperiliittimien, kolkoiden, avainten, naulojen, ruuvien läheisyydestä, jotta ne eivät aiheuta oikosulkua.** Akun napojen joutuminen oikosulkuun saattaa aiheuttaa palovamman tai tulipalon.
- d) **Jos akkua ei käsitellä varoen, siitä voi vuotaa nestettä. Vältä kontaktia akkunesteen kanssa. Jos joudut kosketuksiin akkunesteen kanssa, huuhtelee kohta vedellä. Jos nestettä joutuu silmiin, hakeudu lääkäriin.** Akusta vuotava neste saattaa aiheuttaa ärsytystä tai palovammoja.

6) Huolto

- a) **Laitteen saa huoltaa ja korjata ainoastaan ammattihenkilö, ja huollossa tulee käyttää ainoastaan alkuperäisosa.** Näin taataan sähkökäyttöisen käsityökalun turvallisuus.

Ruohotrimmerin turvallisuusohjeita

- Älä anna lasten käyttää tuotetta. Tuotetta eivät saa käyttää henkilöt, joilla on fyysisiä tai psyykkisiä rajoitteita tai henkilöt, joilla ei ole riittävästi tuotteen käytön turvallisuuteen vaikuttavia taitoja tai kokemusta. Tuotetta eivät myöskään saa käyttää henkilöt, jotka eivät ole lukeneet ja ymmärtäneet käyttöohjetta. Paikalliset määräykset voivat rajoittaa käyttäjän ikää.
- Älä anna lasten käyttää tai leikkiä ruohotrimmerillä. Säilytä ruohotrimmeriä lasten ulottumattomissa.
- Käytä tukevia kenkiä, pitkälahkeisia housuja, sekä suojalaseja ja käsineitä.
- Pidä sivulliset riittävän kaukana ruohotrimmeristä.
- Varmista, että lähellä ei ole lapsia tai eläimiä. Kivet ja muut esineet saattavat lennähtää ruohotrimmeristä. Sammuta ruohotrimmeri välittömästi, mikäli lapsia, aikuisia tai eläimiä tulee alle viiden metrin etäisyydelle ruohotrimmeristä.
- Ruohotrimmeriä käytettäessä tulee olla riittävän valoisa.
- Jos ruohotrimmeri altistuu iskuille tai kolhuille, se tulee korjata ennen käyttöä. Ruohotrimmeriä ei saa käyttää, jos trimmerin pää ei ole kunnolla kiinni tai jos se on vioittunut.
- Tarkasta ruohotrimmeri ennen käyttöä.
- Suojien tulee olla aina asennettuina, kun ruohotrimmeriä käytetään. Ruohotrimmeriä ei saa käyttää, mikäli suojat ovat vioittuneet.
- Tarkasta ennen käyttöä, että työskentelyalueella ei ole kiviä, sähköjohtoja tai muita vieraita esineitä.
- Pidä ruohotrimmeristä kunnolla kiinni. Pidä kiinni molemmista kahvoista.
- Älä asenna metallista leikkuosaa.
- Pidä trimmerin päässä olevat moottorin ilmanvaihtoaukot puhtaina. Poista mahdolliset lehdet ja ruoho.
- Terä pyörii vielä moottorin sammuttamisen jälkeen. Odota, että trimmeri on pysähtynyt kokonaan, ennen kuin alat esim. huoltaa sitä.
- Ruohotrimmeriä ei saa altistaa sateelle tai kosteudelle.
- Varmista ennen käyttöä, että tiedät kuinka kaikki säätimet ja asetukset toimivat.
- Pidä kädet ja jalat loitolla trimmerin päästä ja siimasta erityisesti moottoria käynnistettäessä.
- Ole varovainen säätäessäsi trimmerin siimaa. Älä käynnistä moottoria ennen kuin pidät ruohotrimmeristä kunnolla kiinni.
- Ruohotrimmerissä saa käyttää ainoastaan valmistajan suosittelemia lisälaitteita.
- Irtota akku aina ennen ruohotrimmerin säätöä ja huoltoa sekä silloin, kun ruohotrimmeriä ei käytetä.
- Varmista, että seisot tukevasti, kun käytät ruohotrimmeriä.
- Älä suuntaa ruohotrimmeriä kiinteisiin esineisiin trimmerin pää pyöriessä. Kiinteät esineet saattavat vahingoittaa trimmerin päätä.
- Älä yritä pysäyttää trimmerin päätä käsillä tai jaloilla. Anna trimmerin pään pysähtyä ilman pysäyttämistä.
- Älä käytä ruohotrimmeriä sorateiden tai muiden vastaavien paikkojen läheisyydessä, joissa on sinkoilevien kivien vaara.

Ruohotrimmerin symbolien selitykset



Yleisiä varoituksia riskitekijöistä.



Lue käyttöohje.



Älä altista ruohotrimmeriä sateelle tai kosteudelle.



Käytä suojalaseja.

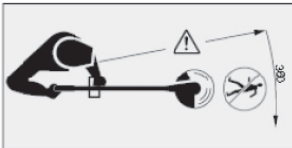

Pidä muut ihmiset riittävän kaukana laitteesta.

Painikkeet ja toiminnot

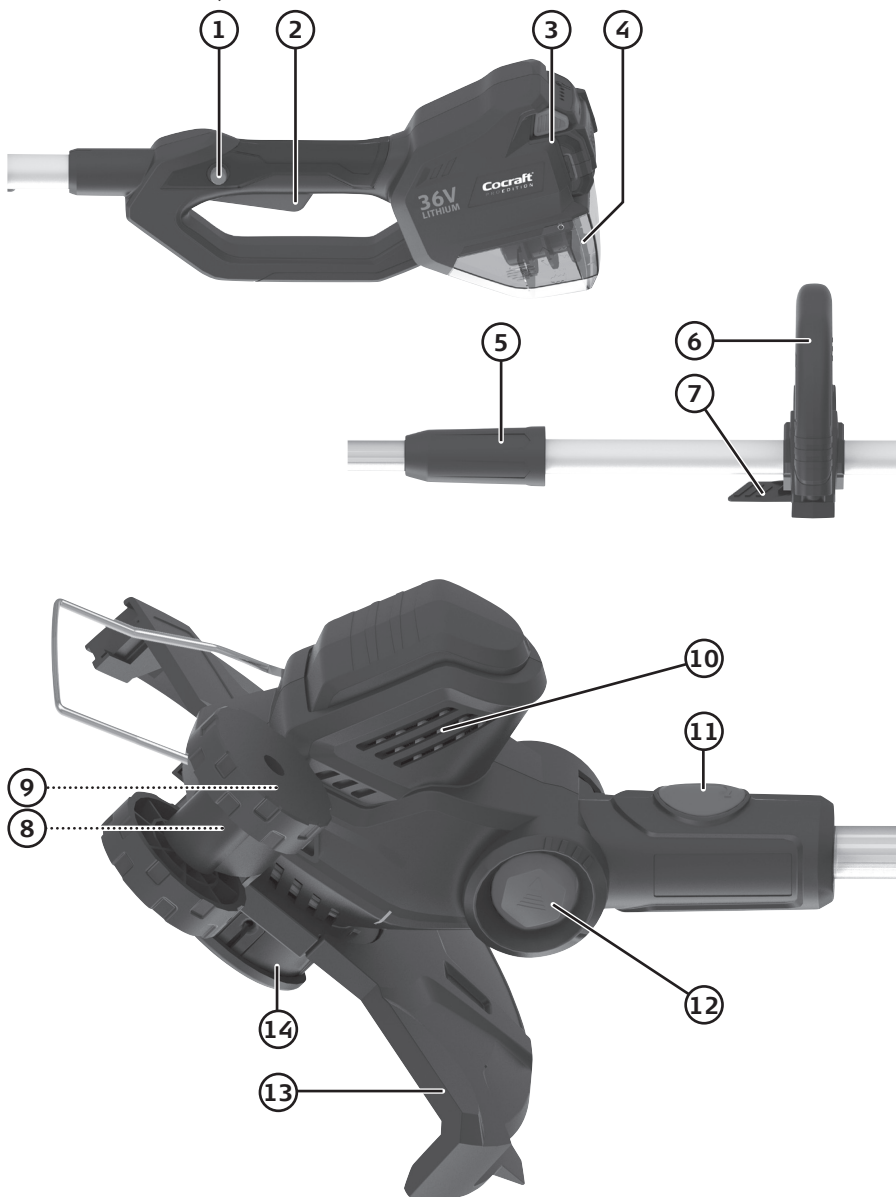



1. Virtakytkimen lukitus
2. Virtakytkin
3. Akkuliitäntä
4. Siimakelan säilytystila
5. Teleskooppivarren pituudensäädön lukitus
6. Etukahva
7. Etukahvan säädön lukitus
8. Reunaleikkuun tukirenkaan kiinnitys
9. Kasvisuojan kiinnike
10. Moottorin ilma-aukot
11. Trimmeripään 90°:n kierron lukitus
12. Trimmeripään kulman säädön lukitus
13. Suojakupu
14. Siimapää
15. Laturi
16. Verkkovirtaliitännän ja täyden akun merkkivalo
17. Käynnissä olevan latauksen merkkivalo
18. Akku
19. Painikkeet akun irrottamiseksi laturista ja ruohotrimmeristä
20. Akun tilan merkkivalo

Asennus

Huom.! Irrota akku, jos se on asennettu ruohotrimmeriin.

Etukahva

1. Työnnä kahva kiinnikkeeseen ja varmista, että se lukittuu kunnolla. Kun kahva on lukittunut kiinnikkeeseen, sitä ei voi irrottaa.
2. Avaa lukitus (7) ja aseta kahva sopivaan asentoon.

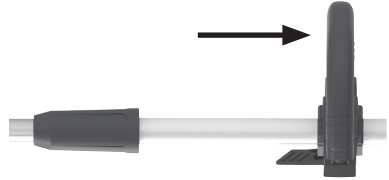

Suojakupu

1. Työnnä suojakupu kiinnikkeeseen.
2. Kiinnitä kupu mukana tulevilla ruuveilla.

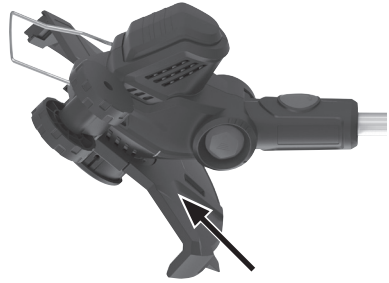

Kasvisuoja

Kasvisuoja suojaa kasveja ja muita herkkiä pintoja.

Paina kaari kiinnitysreikiin (9), yksi kummallekin puolelle. Suojan kiinnike mahdollistaa kaksi asentoa. Eteenpäin suunnattu trimmauksen aikana ja ylös taitettu, kun suojaa ei tarvita.

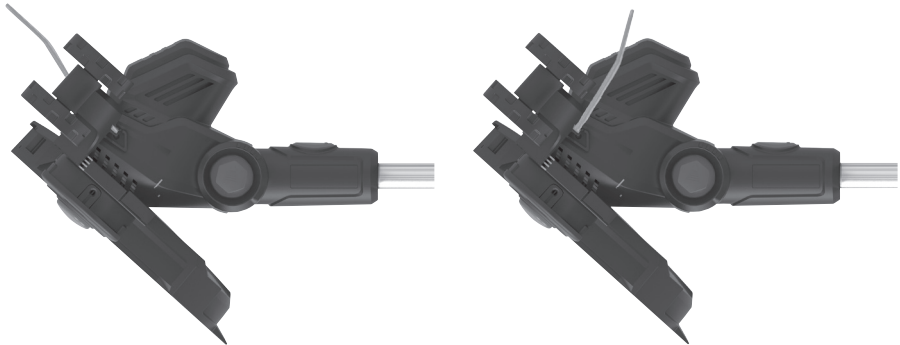

Käyttö

Akun lataaminen

Akun lataus- ja säilytyslämpötila: 0–40 °C.

1. Paina akun painikkeita (16) ja irrota akku ruohotrimmeristä.
2. Liitä laturi pistorasiaan (230 V, 50 Hz), merkkivalo (17) vilkkuu vihreänä, kun laturi on liitetty sähköverkkoon.
3. Laita akku laturiin ja varmista, että se menee kunnolla kiinni.

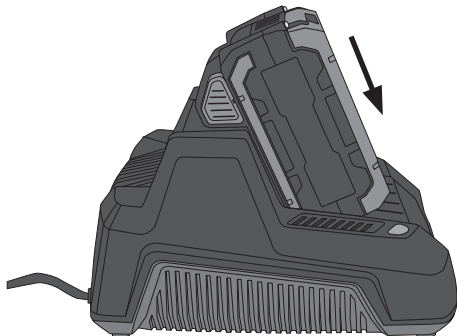

4. Merkkivalo (16) palaa punaisena latauksen aikana.
5. Merkkivalo (16) sammuu ja merkkivalo (17) palaa vihreänä, kun akku on ladattu täyteen.
6. Paina akun painikkeita ja irrota akku laturista, kun lataus on valmis.
7. Irrota laturin virtajohto pistorasiasta, kun laturia ei käytetä.

Akun tilan merkkivalot

Katso akun tila painamalla punaista painiketta. Kun kaikki vihreät merkkivalot syttyvät, akku on täynnä. Jos vain yksi vihreä merkkivalo syttyy, akku on tyhjä, ja se tulee ladata ennen ruohotrimmerin käyttöä.

Huom.!

- Litiumioniakussa on elektroninen tyhjenemissuoja, minkä vuoksi akku ei menetä tehoa, vaan antaa täyden tehon loppuun asti, kunnes elektroniikka katkaisee virran. Ruohotrimmeri pysähtyy tällöin välittömästi. Älä yritä jatkaa työskentelyä, vaan lataa akku täyteen, jotta se ei vahingoitu.
- Akussa on myös elektroninen ylikuormitussuoja. Jos ruohotrimmeriä kuormitetaan liikaa, elektroniikka laukaisee ylikuormitussuojan ja ruohotrimmeri pysähtyy. Päästä tässä tapauksessa virtakytkin ja odota muutaman sekunnin ajan, minkä jälkeen voit käynnistää ruohotrimmerin uudelleen.
- Litiumioniakussa ei ole muisti-ilmiötä, minkä vuoksi se voidaan ladata koska vaan varaustasosta riippumatta.
- Lataa akkua vähintään kuuden tunnin ajan kahdella ensimmäisellä latauskerralla.
- Jos akku on pitkäaikaisessa säilytyksessä, lataa se täyteen vähintään kuuden kuukauden välein.

Käynnistys

Tarkista ennen käynnistämistä, että:

- ruohotrimmeri ja akku ovat vahingoittumattomia.
 - virtakytkimen lukitus (1) ja virtakytkin (2) liikkuvat kevyesti eivätkä jumitu tai toimi muuten epätavallisesti.
 - kahvat ovat puhtaat ja niistä saa hyvän otteen.
1. Työnnä akku paikalleen ja varmista, että se lukittuu kunnolla.
 2. Paina virtakytkimen lukitusta ja sen jälkeen virtakytkintä. Ruohotrimmeri käynnistyy.
 3. Sammuta ruohotrimmeri päästämällä virtakytkin.

Trimmeripään taittaminen

Trimmeripäätä voi kääntää neljään eri asentoon työskentelyn helpottamiseksi.

1. Paina lukitusta (8) ja käännä sopivaan asentoon. Varmista, että trimmeripää lukittuu kunnolla uuteen asentoon.
2. Paina lukitusta uudelleen, kun haluat kääntää trimmeripään takaisin alkuperäiseen asentoon.

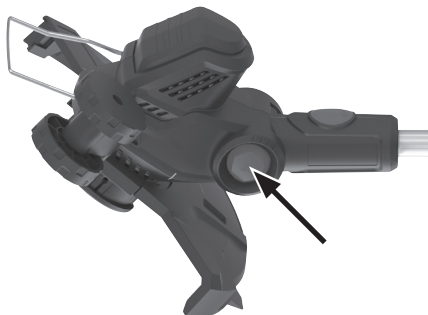

Reunojen leikkaaminen

Trimmeripäätä voi kääntää reunojen leikkaamisen helpottamiseksi.

1. Työnnä tukirengas kiinnikkeeseen.
2. Paina lukitusta (11) ja käännä trimmeripäätä 90°. Katso kääntösuunta lukituksen nuolesta. Varmista, että trimmeripää lukittuu kunnolla uuteen asentoon.
3. Kun lopetat työskentelyn: paina tukirenkaan napsautuslukkoa ja irrota tukirengas. Paina lukitusta ja käännä trimmeripäätä takaisin alkuperäiseen asentoon.

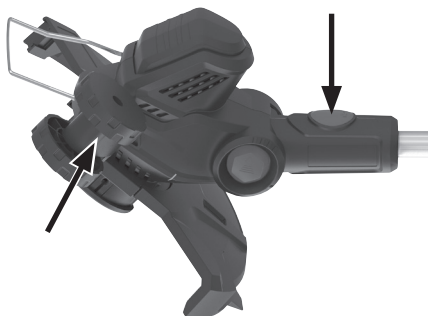

Trimmerin siima

Pidentäminen

Siimaa on helppo pidentää, jos se katkeaa työskentelyn aikana.

1. Käynnistä trimmeri.
2. Kosketa trimmeripäällä useita kertoja maahan niin, että siimakotelon painike painuu sisään.
3. Siima pitenee 1–2 cm jokaisella painalluskerralla.
4. Jos siimaa tulee liikaa, suojakuvun terä leikkaa sen automaattisesti sopivan pituiseksi.

Siimakotelon vaihtaminen

Huom.! Irrota akku, jos se on asennettu ruohotrimmeriin.

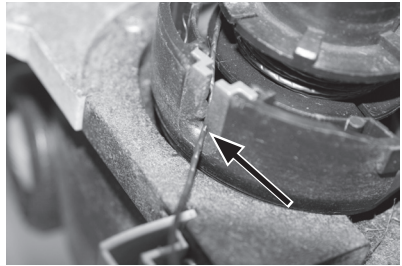
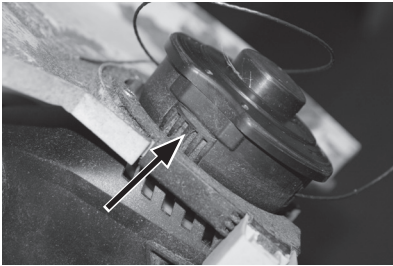

1. Paina siimapään päällä olevia napsautuslukkoja (yksi kummallakin puolella) ja nosta kansi.
2. Poista vanha siimakotelo siimapäästä.
Huom.! Varo, että et pudota kotelon alla olevaa joustia.
3. Laita uusi kotelo paikalleen.
4. Siima on kiinni kotelon kiinnikkeissä.
5. Irrota siima kiinnikkeistä ja aseta siima siimapään uriin.
6. Laita kansi takaisin ja varmista, että napsautuslukot lukittuvat kunnolla.
7. **Huom.!** Käytä suojalaseja ja varmista, että ruohotrimmerin läheisyydessä ei ole ihmisiä tai eläimiä, kun käynnistät ruohotrimmerin siimanvaihdon jälkeen. Suojakuvun terä leikkaa ylimääräisen siiman poikki, jolloin se saattaa lennähtää voimalla.

Huolto ja puhdistaminen

- Tarkista säännöllisesti, että siimapäähän ei ole tarttunut ruohoa, oksia ym.
- Tarkista ennen jokaista käyttökertaa, että virtakytkin ja virtakytkimen lukitus ovat kunnossa ja toimivat kunnolla.
- Puhdista ruohotrimmerin ulkopinta pehmeällä harjalla tai liinalla. Älä käytä puhdistukseen vettä, liuotusaineita tai kiillotusaineita.
- Varmista, että moottorin ilma-aukoissa (10) ei ole roskaa.
- Säilytä ruohotrimmeri kuivassa tilassa lasten ulottumattomissa.
- Akun säilytyslämpötila on 0–40 °C.
- Jos akku on pitkäaikaisessa säilytyksessä, lataa se täyteen vähintään kuuden kuukauden välein.

Vianhaku

Ruohotrimmeri ei käynnisty.	<ul style="list-style-type: none">• Akku on tyhjä.• Varmista, että sekä virtakytkimen lukitus että virtakytkin ovat kunnolla alapainettuina.
Akku ei kestä pitkään.	<ul style="list-style-type: none">• Akkua ei ole ladattu täyteen.• Vaihda akku.
Akku ei lataudu.	<ul style="list-style-type: none">• Virtajohto ei ole kunnolla pistorasiassa.• Varmista, että pistorasiassa on virtaa.• Akku ei ole oikein paikallaan laturissa.• Akun tai laturin liitännät pitää puhdistaa. Huom.! Irrota laturin virtajohto pistorasiasta ennen liitäntöjen puhdistamista.• Laturi tai sen johto on vahingoittunut.• Akku on viallinen ja se tulee vaihtaa.

Kierrättäminen

Tämä symboli tarkoittaa, että tuotetta ei saa laittaa kotitalousjätteen sekaan. Ohje koskee koko EU-aluetta. Virheellisestä kierrättämisestä johtuvien mahdollisten ympäristö- ja terveyshaittojen ehkäisemiseksi tuote tulee viedä kierrätettäväksi, jotta materiaali voidaan käsitellä vastuullisella tavalla. Kierrätä tuote käyttämällä paikallisia kierrätysjärjestelmiä tai ota yhteys ostopaikkaan. Ostopaikassa tuote kierrätetään vastuullisella tavalla.



Tekniset tiedot

Ruohotrimmeri

Akku	36 V/2,5 Ah, litiumioniakku
Kuormittamaton kierrosluku	7200 kierr./min
Leikkuu halkaisija	300 mm
Siiman halkaisija	1,6 mm
Melutaso	LpA 80 dB(A), K: 3 dB(A) LwA 96 dB(A), K: 3 dB(A)
Tärinäarvo	1,61 m/s ² , K: 1,5 m/s ²
Paino akun kanssa	3,4 kg

Akku 36 V li-ion

Kapasiteetti	2,5 Ah
Latausaika	1 tunti

Akkulaturi

Verkkoliitäntä	230 V AC, 50/60 Hz
Lähtöjännite	36 V DC
Lähtövirta	3,6 A

Rasentrimmer 36 V

Art.Nr. 31-8730 Modell BLR01-R3-300

Vor Inbetriebnahme die Bedienungsanleitung vollständig durchlesen und für künftigen Gebrauch aufbewahren. Irrtümer, Abweichungen und Änderungen behalten wir uns vor. Bei technischen Problemen oder anderen Fragen freut sich unser Kundenservice über eine Kontaktaufnahme (Kontakt siehe Rückseite).

Inhaltsverzeichnis

Sicherheit	60
Allgemeine Sicherheitshinweise – EN 60745-1	60
Besondere Sicherheitshinweise für Rasentrimmer	63
Erläuterung der Symbole am Rasentrimmer.....	64
Tasten und Funktionen.....	65
Montage	67
Vorderer Griff	67
Schutzhaube	67
Pflanzenschutzbügel	67
Benutzung	68
Laden des Akkus	68
Anzeige des Akkuladestands	68
Start.....	69
Den Trimmerkopf abwinkeln	69
Kantentrimmen.....	69
Nylonfaden.....	70
Pflege und Wartung.....	71
Fehlersuche	71
Hinweise zur Entsorgung.....	71
Technische Daten	72
Rasentrimmer	72
Akku 36 V Li-Ion.....	72
Akku-Ladegerät.....	72

Sicherheit

Allgemeine Sicherheitshinweise – EN 60745-1

Allgemeine Sicherheitshinweise für Elektrowerkzeuge

Achtung: Die komplette Bedienungsanleitung durchlesen. Nichtbeachtung der folgenden Anweisungen kann zu Stromschlägen, Feuer und/oder schweren Verletzungen führen.

DIESE ANLEITUNGEN AUFBEWAHREN.

Die Bezeichnung „Elektrowerkzeug“ im weiteren Textverlauf bezieht sich auf das Netzkabel-angeschlossene oder Akku-betriebene Handwerkzeug.

1) *Arbeitsumgebung*

- a) **Die Arbeitsumgebung sauber und gut beleuchtet halten.** Unordentliche und dunkle Umgebungen können zu Unfällen führen.
- b) **Elektrowerkzeuge sind nicht in feuergefährlichen Umgebungen (z.B. leicht entzündbare Flüssigkeiten, Gase oder Staub) zu benutzen.** Elektrowerkzeuge erzeugen Funken, die Staub oder Dämpfe entzünden können.
- c) **Während der Benutzung des Elektrowerkzeugs Kinder und Zuschauer auf Abstand halten.** Ablenkung kann zu Kontrollverlust führen.

2) *Sicherheitshinweise Elektrik*

- a) **Der Netzstecker des Elektrowerkzeugs muss in die Netzsteckdose passen. Niemals den Netzstecker verändern. Niemals einen Adapter zusammen mit geerdeten Elektrowerkzeugen verwenden.** Unveränderte Stecker und passende Steckdosen verringern das Risiko von Stromschlägen.
- b) **Körperkontakt mit geerdeten Gegenständen, z.B. Rohr, Heizung, Ofen oder Kühlschränke, vermeiden.** Ist der eigene Körper geerdet, erhöht sich das Risiko für Stromschläge.
- c) **Elektrowerkzeuge nicht für Regen oder Feuchtigkeit aussetzen.** Wasser im Inneren von Elektrowerkzeugen erhöht das Risiko für Stromschläge.
- d) **Mit dem Netzkabel behutsam umgehen. Das Netzkabel nie zum Ziehen oder Tragen des Elektrohandwerkzeugs oder zum Herausziehen des Steckers aus der Steckdose verwenden. Das Kabel von Wärme, Öl, scharfen Kanten und beweglichen Teilen fernhalten.** Beschädigte oder verformte Netzkabel erhöhen die Gefahr von elektrischen Schlägen.
- e) **Bei der Benutzung von Elektrowerkzeugen im Außenbereich immer ein Verlängerungskabel benutzen, das dafür vorgesehen ist.** Die Benutzung eines Verlängerungskabels für den Außenbereich verringert das Risiko von Stromschlägen.
- f) **Sollte das Elektrowerkzeug trotzdem in feuchter Umgebung benutzt werden, unbedingt eine Fehlerstrom-Schutzeinrichtung vorschalten.** Die Benutzung einer Fehlerstromschutzeinrichtung verringert das Risiko von Stromschlägen.

3) *Persönliche Sicherheit*

- a) **Bei der Benutzung von Elektrowerkzeugen vorsichtig sein und auf den gesunden Menschenverstand hören. Die Bedienung von Elektrowerkzeugen bei Müdigkeit und/oder Einfluss von Drogen, Alkohol oder Medizin ist untersagt.**
Ein kurzer Moment der Unachtsamkeit kann zu schweren Sach- und Personenschäden führen.
- b) **Persönliche Schutzausrüstung benutzen. Immer einen Augenschutz tragen.**
Die Benutzung von persönlicher Schutzausrüstung bei Bedarf, wie Atemschutz, Sicherheitsschuhe, Helm und Gehörschutz, verkleinert das Verletzungsrisiko.
- c) **Ungewolltes Starten vermeiden. Sicherstellen, dass der Stromschalter in der Position OFF ist bevor der Netzstecker oder Akku angeschlossen wird oder das Elektrowerkzeug gehoben/getragen wird.** Das Tragen von Elektrowerkzeugen mit einem Finger auf dem Schalter oder der Anschluss von Elektrowerkzeugen an die Netzspannung, während der Schalter in der Position ON ist, birgt ein erhöhtes Unfallrisiko. Befindet sich der Ein-/Ausschalter in Stellung ON erhöht sich die Unfallgefahr.
- d) **Vor dem Einschalten des Elektrowerkzeugs alle Servicewerkzeuge/Schlüssel entfernen.** Ein vergessenes Servicewerkzeug an einem rotierenden Teil von Elektrowerkzeugen kann zu Personenschäden führen.
- e) **Stabile und bequeme Arbeitsposition einnehmen. Immer eine gute Balance sicherstellen.** Dies sorgt für bessere Kontrolle des Elektrowerkzeugs in unvorhergesehenen Situationen.
- f) **Geeignete Arbeitskleidung tragen. Keine losen Kleider oder Schmuck tragen. Haare, Kleidung und Handschuhe von beweglichen Teilen fernhalten.** Lose Kleidung, Schmuck oder lange Haare können sich in Beweglichen Teilen verfangen.
- g) **Ist Ausrüstung zum Absaugen und Aufsammeln von Staub zugänglich, sollte diese angeschlossen und benutzt werden.** Das Benutzen dieser Ausrüstung minimiert Staub-abhängige Gefahren.

4) *Bedienung und Wartung von Elektrowerkzeugen*

- a) **Elektrowerkzeuge nie überbeanspruchen. Elektrowerkzeuge nur für die dafür vorgesehene Arbeit benutzen.** Das richtige Elektrowerkzeug sorgt für mehr Sicherheit und ein besseres Resultat.
- b) **Niemals ein Elektrowerkzeug benutzen, wenn der Stromschalter das Gerät nicht Ein-/Ausschaltet.** Ein Elektrowerkzeug, das sich nicht mehr ein- oder ausschalten lässt, ist gefährlich und muss repariert werden.
- c) **Zum Ändern der Einstellungen, Austausch von Werkzeugteilen und bei Nichtbenutzung stets den Netzstecker ziehen.** Diese Vorkehrungsmaßnahme verkleinert das Risiko für einen unabsichtlichen Start.
- d) **Elektrowerkzeuge bei Nichtbenutzung außer Reichweite von Kindern aufbewahren. Personen, die nicht mit der Bedienung vertraut sind, nicht das Elektrowerkzeug benutzen lassen.** Elektrowerkzeuge sind gefährlich, wenn sie in die Hände von unerfahrenen Personen gelangen.

- e) **Elektrowerkzeuge warten. Regelmäßig überprüfen, ob etwas falsch eingestellt ist, ob bewegliche Teile klemmen, etwas kaputt gegangen ist oder etwas anderes die fehlerfreie Funktion behindert. Wenn etwas kaputt ist, muss es vor Inbetriebnahme repariert werden.** Viele Unglücke werden durch mangelnde Wartung verursacht.
- f) **Werkzeuge sind sauber und scharf zu halten.** Ordentlich gewartete Werkzeuge neigen weniger zu Fehlfunktionen und sind einfacher zu handhaben.
- g) **Elektrowerkzeuge, Zubehör usw. nur der Beschreibung entsprechend und für den vorgesehenen Verwendungszweck handhaben. Dabei immer die aktuellen Arbeitsbedingungen berücksichtigen.** Der Gebrauch von Elektrowerkzeugen für andere als die vorgesehenen Anwendungen kann zu gefährlichen Situationen führen.

5) Bedienung und Wartung von schnurlosen Elektrowerkzeugen

- a) **Den Akku nur in einem vom Hersteller empfohlenen Ladegerät laden.** Ein Akku-Ladegerät für einen bestimmten Akkutyp kann mit einem anderen Akkutyp für Brandgefahr sorgen.
- b) **Nur kabellose Elektrowerkzeuge mit speziell angepasstem Akkupack verwenden.** Die Benutzung anderer Akkupacks beinhaltet ein Risiko für Beschädigungen sowie Brandgefahr.
- c) **Bei Nichtgebrauch den Akkupack fernhalten von Metallgegenständen wie z.B. Büroklammern, Münzen, Nägeln, Schrauben o. Ä., die einen Kurzschluss an den Kontakten des Akkupacks verursachen können.** Ein Kurzschluss der Batteriepole kann zu Brandverletzungen oder Feuer führen.
- d) **Bei fehlerhafter Handhabung kann der Akkupack Flüssigkeit verlieren, Kontakt mit dieser Flüssigkeit vermeiden. Bei direktem Kontakt mit der Flüssigkeit mit Wasser abspülen. Einen Arzt aufsuchen, wenn Flüssigkeit in die Augen geraten ist.** Die aus dem Akkupack austretende Flüssigkeit kann Hautreizungen oder Verbrennungen verursachen.

6) Service

- a) **Reparaturen sind nur von qualifizierten Servicetechnikern und mit Originalzubehör durchzuführen.** Dies bewahrt die Sicherheit von Elektrowerkzeugen.

Besondere Sicherheitshinweise für Rasentrimmer

- Das Produkt niemals von Kindern benutzen lassen. Das Produkt darf nicht von Kindern und Personen mit eingeschränkten physischen, sensorischen oder geistigen Fähigkeiten bzw. mangelnder Erfahrung/mangelndem Wissen benutzt werden. Das Produkt darf nur von Personen benutzt werden, die die Bedienungsanleitung gelesen und verstanden haben. Unbedingt die örtlichen Bestimmungen zu evtl. Altersgrenzen für die Benutzung beachten.
- Kein Kinderspielzeug. Das Gerät stets außerhalb der Reichweite von Kindern aufbewahren.
- Immer kräftige Schuhe und lange Hosen sowie Augenschutz und Handschuhe tragen.
- Personen, die sich in der Nähe aufhalten, in sicherem Abstand zum Rasentrimmer halten.
- Sicherstellen, dass sich keine Kinder oder Haustiere in der Nähe befinden. Steine und andere Gegenstände können weggeschleudert werden. Das Gerät sofort ausschalten, wenn sich Erwachsene, Kinder oder Haustiere auf weniger als 5 Meter nähern.
- Das Gerät nur bei guten Lichtverhältnissen benutzen.
- Wurde das Gerät Stößen oder Schlägen ausgesetzt, auf evtl. Schäden untersuchen und diese vor der erneuten Benutzung reparieren. Das Gerät nicht verwenden, wenn der Trimmerkopf lose sitzt oder beschädigt ist.
- Die Funktionen des Gerätes vor der Benutzung immer kontrollieren.
- Das Gerät nie ohne montierten Schutz verwenden. Das Gerät niemals mit beschädigter Sicherheitsvorrichtung verwenden.
- Vor dem Betrieb den Rasen auf Steine, Kabel, Seile oder andere Fremdkörper absuchen.
- Den Rasentrimmer immer stabil halten. Das Gerät immer an beiden Griffen festhalten.
- Nie Schneidwerkzeug aus Metall montieren.
- Die Kühllufteinlasse am Motor stets freihalten. Gras und Laub entfernen.
- Der Schneidfaden dreht sich auch nach dem Abschalten des Motors noch einen Moment weiter. Mit Wartungsarbeiten warten, bis er komplett stehen geblieben ist.
- Das Gerät keinem Regen oder hoher Luftfeuchtigkeit aussetzen.
- Sicherstellen, dass die Funktion aller Schalter und Einstellungen vor dem Betrieb bekannt und verständlich sind.
- Hände und Füße von Trimmerkopf und Trimmerfaden fernhalten, besonders, wenn der Motor gestartet wird.
- Bei der Anpassung des Trimmerfadens vorsichtig vorgehen, den Motor erst starten, wenn das Gerät korrekt gehalten wird.
- Das Gerät nur mit vom Hersteller empfohlenen Zubehör benutzen.
- Den Akku vor Überprüfung, Reinigung oder Einstellung sowie bei Nichtgebrauch immer entfernen.
- Beim Betrieb jederzeit auf einen sicheren Stand und gutes Gleichgewicht achten.
- Den rotierenden Trimmerkopf nicht auf feste Gegenstände ausrichten, dies kann den Rasentrimmer beschädigen.
- Den Schneidkopf nie mit Händen oder Füßen stoppen, sondern selbst auslaufen lassen.
- Das Gerät nach Möglichkeit nicht in der Nähe von Kieswegen, Kiesauffahrten o. Ä. verwenden, wo Steine/Kies weggeschleudert werden können.

Erläuterung der Symbole am Rasentrimmer



Allgemeine Sicherheitshinweise für Gefahrenmomente.



Die Bedienungsanleitung durchlesen.



Das Gerät niemals Regen oder Feuchtigkeit aussetzen.



Augenschutz tragen.

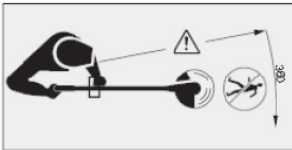

Andere Personen in sicherem Abstand vom Gerät halten.

Tasten und Funktionen

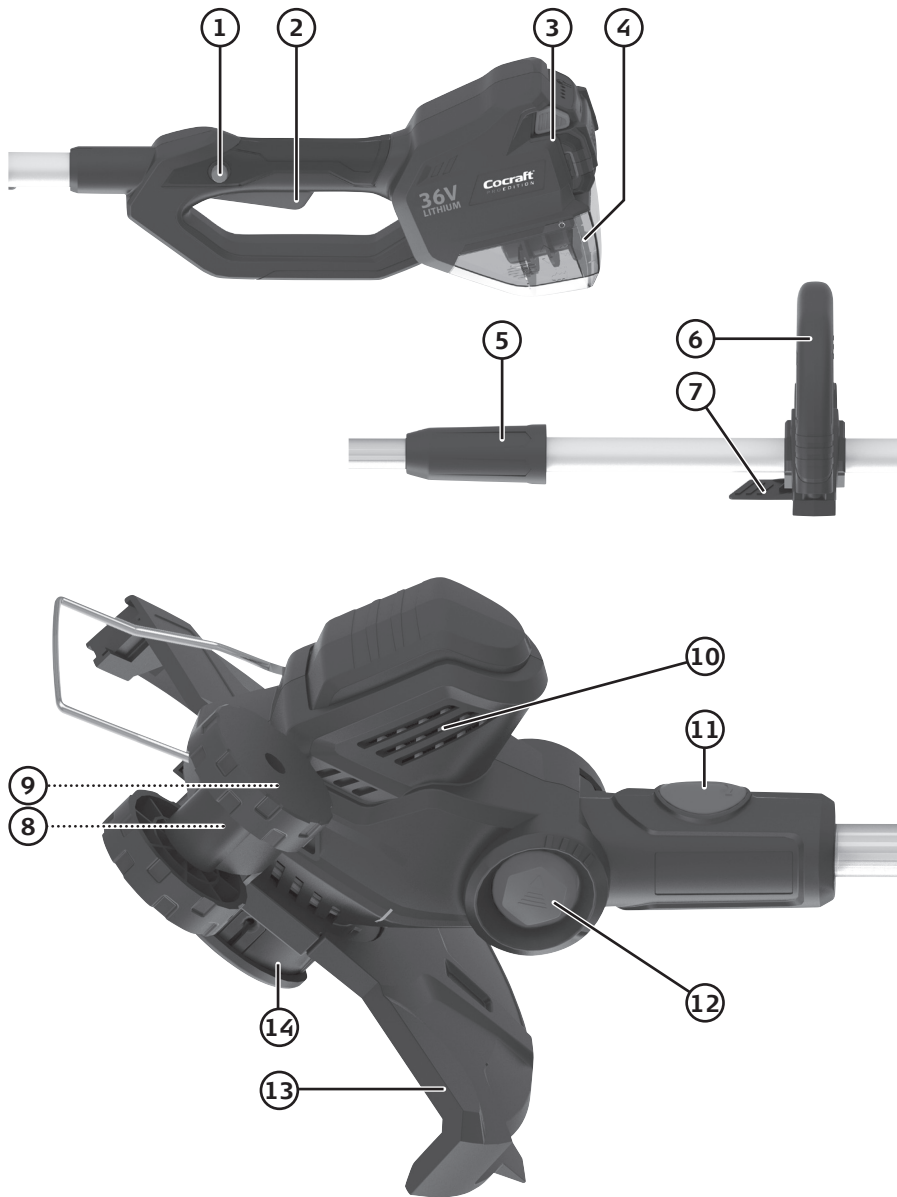



1. Einschaltsperr
2. Startschalter
3. Akkuanschluss
4. Stauraum für eine Fadenspule
5. Drehriegel zur Einstellung der Teleskopstiellänge
6. Vorderer Griff
7. Riegel zur Einstellung der Position des vorderen Griffs
8. Halterung für das Stützrad beim Trimmen von Kanten
9. Halterung für den Pflanzenschutzbügel
10. Belüftungsöffnungen des Motors
11. Sperre zum Drehen des Trimmerkopfs um 90°
12. Sperre zum Einstellen des Winkels des Trimmerkopfs
13. Schutzhaube
14. Fadenkopf
15. Ladegerät
16. Indikatorlampe für den Netzanschluss und den vollständig geladenen Akku
17. Indikatorlampe für den laufenden Ladevorgang
18. Akku
19. Knöpfe, mit denen der Akku vom Ladegerät und Rasentrimmer gelöst wird
20. Anzeige des Akkuladestands

Montage

Hinweis: Den Akku, falls vorhanden, vom Rasentrimmer entfernen.

Vorderer Griff

1. Den Griff auf die Halterung schieben und dabei sicherstellen, dass er ordentlich einrastet. Wenn der Griff an der Halterung befestigt wurde, kann er nicht mehr abgenommen werden.
2. Den Riegel (7) öffnen und den Griff in die gewünschte Position bringen.

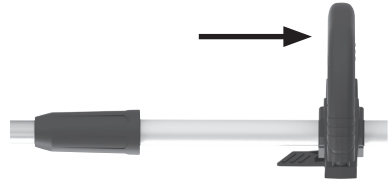

Schutzhaube

1. Die Schutzhaube auf ihre Halterung schieben.
2. Die Haube mit den mitgelieferten Schrauben befestigen.



Pflanzenschutzbügel

Der Pflanzenschutzbügel wird montiert um Schäden an Pflanzen und anderen empfindlichen Flächen zu verhindern.

Den Bügel in die Befestigungslöcher (9) stecken, einen auf jede Seite. Die Halterung der Schutzvorrichtung hat zwei Positionen. Zum Trimmen nach vorne gerichtet und bei Nichtbenutzung eingeklappt.

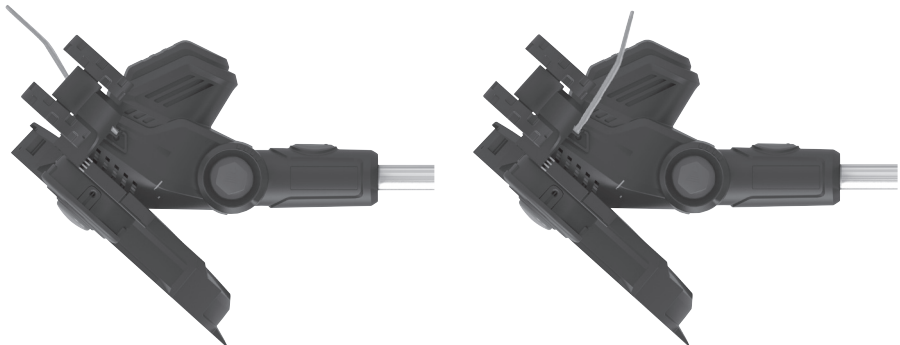

Benutzung

Laden des Akkus

Temperaturintervall zum Laden und für die Aufbewahrung des Akkus: 0–40 °C.

1. Die Knöpfe (19) am Akku eindrücken und ihn aus dem Rasentrimmer ziehen.
2. Das Ladegerät an eine Steckdose (230 V, 50 Hz) anschließen, die Indikatorlampe (17) blinkt grün wenn das Ladegerät an das Stromnetz angeschlossen ist.
3. Den Akku in das Ladegerät setzen und ordentlich einrasten lassen.

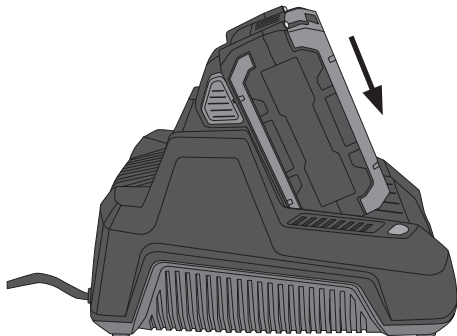

4. Die Indikatorlampe (16) leuchtet während des Ladevorgangs rot.
5. Die Indikatorlampe (16) erlischt und die Indikatorlampe (17) beginnt grün zu leuchten wenn der Akku vollständig geladen ist.
6. Die Knöpfe am Akku eindrücken und ihn aus dem Ladegerät ziehen, wenn er vollständig geladen ist.
7. Bei Nichtbenutzung stets den Netzstecker ziehen.

Anzeige des Akkuladestands

Den roten Knopf am Akku eindrücken um den Akkustand zu überprüfen. Wenn alle grünen Indikatorlampen aufleuchten, ist der Akku vollständig geladen. Wenn nur eine grüne Indikatorlampe aufleuchtet, ist der Akku entladen und muss geladen werden bevor das Gerät benutzt werden kann.

Hinweis:

- Der Lithium-Ionen-Akku hat einen integrierten, elektronischen Entladungsschutz, der verhindert, dass der Akku komplett entladen wird. Dies bedeutet, dass er nicht an Leistung verliert, sondern dass die Versorgung erst dann von der Elektronik unterbrochen wird, wenn der Akku geladen werden muss. Das Gerät bleibt dann unmittelbar stehen. Wenn dies eintritt, nicht versuchen, weiterzuarbeiten, sondern den Akku laden, damit er nicht beschädigt wird.
- Der Akku ist zudem mit einem integrierten, elektronischen Überlastschutz ausgestattet. Wenn das Gerät zu stark beansprucht wird, löst die Elektronik aus und das Gerät bleibt stehen. In diesem Fall den Startschalter loslassen und einige Sekunden warten, bevor das Gerät wieder gestartet werden kann.

- Ein Lithium-Ionen-Akku unterliegt keinem Memory-Effekt, d. h. der Akku kann unabhängig vom Ladestatus geladen werden, ohne Schaden zu nehmen.
- Die beiden ersten Male den Akku mindestens 6 Stunden laden.
- Bei längerer Lagerung den Akku mindestens alle 6 Monate laden.

Start

Vor dem Starten Folgendes sicherstellen:

- Der Rasentrimmer und der Akku sind unbeschädigt.
- Die Einschaltsperrle (1) und der Startschalter (2) sind leichtgängig und bleiben nicht stecken und funktionieren fehlerfrei.
- Griff und Stiel sind sauber und griffig.

1. Den Akku einsetzen und ordentlich einrasten lassen.
2. Die Einschaltsperrle eindrücken und dann den Startschalter. Der Rasentrimmer startet.
3. Den Startschalter loslassen um den Rasentrimmer auszuschalten.

Den Trimmerkopf abwinkeln

Bei Bedarf kann der Trimmerkopf in 4 verschiedenen Positionen abgewinkelt werden, um die Arbeit zu erleichtern.

1. Die Sperre (8) eindrücken und den gewünschten Winkel einstellen. Sicherstellen, dass der Trimmerkopf ordentlich in seiner neuen Position einrastet.
2. Die Sperre erneut drücken um den Trimmerkopf zur Ursprungsposition zurückzudrehen.

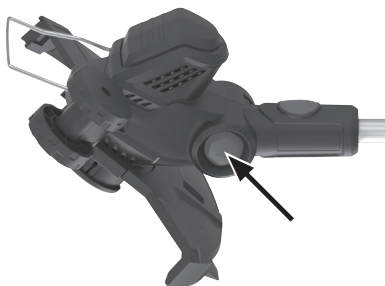

Kantentrimmen

Zum Trimmen von Kanten kann der Trimmerkopf gedreht werden.

1. Das Stützrad auf seine Halterung schieben.
2. Die Sperre (11) eindrücken und den Trimmerkopf um 90° abwinkeln (der Pfeil an der Sperre zeigt an, in welche Richtung gedreht werden muss). Sicherstellen, dass der Trimmerkopf ordentlich in seiner neuen Position einrastet.
3. Nach abgeschlossener Arbeit: den Federclip des Stützrads eindrücken und das Rad abnehmen. Die Sperre eindrücken und den Trimmerkopf zur Ursprungsposition zurückdrehen.

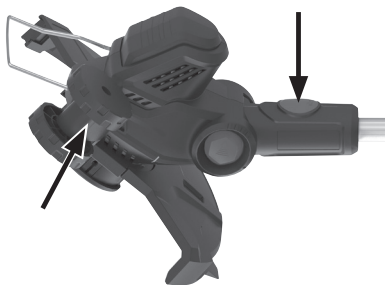

Nylonfaden

Verlängerung

Wird der Trimmerfaden während der Arbeit abgeschnitten, kann er einfach verlängert werden.

1. Den Trimmer starten.
2. Den Trimmerkopf mehrmals auf den Boden stoßen, sodass der Knopf an der Fadenspule eingedrückt wird.
3. Jedes Mal wenn der Knopf gedrückt wird, wird 1–2 cm Trimmerfaden ausgeführt.
4. Wird zuviel Faden ausgeführt, wird dieser automatisch von dem integrierten Messer an der Schutzhaube abgeschnitten.

Wechseln der Fadenspule

Hinweis: Den Akku, falls vorhanden, vom Rasentrimmer entfernen.

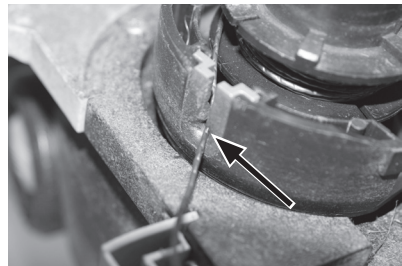
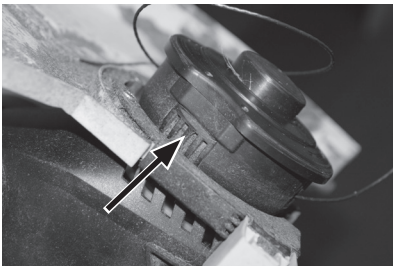

1. Die Federclips (einer auf jeder Seite) am Deckel der Fadenkopfs eindrücken und den Deckel abnehmen.
2. Die alte Fadenspule aus dem Fadenkopf nehmen. **Hinweis:** Vorsichtig vorgehen, damit die Feder unter der Spule nicht verloren geht.
3. Eine neue Spule einsetzen.
4. Der Trimmerfaden ist in den Halterungen der Spule fixiert.
5. Den Faden von den Halterungen lösen und im Schlitz am Fadenkopf platzieren.
6. Den Deckel wieder hineinschieben und sicherstellen, dass er ordentlich einrastet.
7. **Hinweis:** Augenschutz verwenden und sicherstellen, dass sich niemand in der Nähe befindet, wenn der Motor nach dem Fadenwechsel zum ersten Mal gestartet wird, da überflüssiger Faden abgeschnitten wird und weggeschleudert werden kann.

Pflege und Wartung

- Regelmäßig sicherstellen, dass sich kein Gras, Zweige o. ä. im Fadenkopf verfangen haben.
- Vor jedem Einsatz den Startschalter und die Sperren kontrollieren und sicherstellen, dass diese unbeschädigt sind und ordnungsgemäß funktionieren.
- Das Gerät außen mit einer weichen Bürste oder Tuch reinigen, keine Lösungsmittel oder Poliermittel verwenden.
- Die Lüftungsöffnungen (10) am Motor des Trimmerteils stets offen und frei von Verunreinigungen halten.
- Das Gerät trocken und außerhalb der Reichweite von Kindern aufbewahren.
- Den Akku bei 0–40 °C aufbewahren.
- Bei längerer Lagerung den Akku mindestens alle 6 Monate komplett laden.

Fehlersuche

Der Rasentrimmer startet nicht.	<ul style="list-style-type: none"> • Der Akku ist leer. • Überprüfen, ob sowohl Einschaltsperrle und Startschalter ordnungsgemäß eingedrückt werden.
Schlechte Akkulaufzeit.	<ul style="list-style-type: none"> • Der Akku ist nicht vollständig geladen. • Der Akku muss ausgetauscht werden.
Der Akku wird nicht geladen.	<ul style="list-style-type: none"> • Das Netzkabel ist nicht ordnungsgemäß an die Steckdose angeschlossen. • Sicherstellen, dass die Steckdose stromführend ist. • Der Akku ist nicht ordnungsgemäß im Ladegerät eingesetzt. • Die Kontakte von Akku und Ladegerät müssen gesäubert werden. Hinweis: Vor der Reinigung der Kontakte immer erst den Netzstecker ziehen. • Das Ladegerät oder dessen Kabel ist beschädigt. • Der Akku ist defekt und muss ausgetauscht werden.

Hinweise zur Entsorgung

Dieses Symbol zeigt an, dass das Produkt nicht gemeinsam mit dem Haushaltsabfall entsorgt werden darf. Dies gilt in der gesamten EU. Um möglichen Schäden für die Umwelt und Gesundheit vorzubeugen, die durch fehlerhafte Abfallentsorgung verursacht werden, dieses Produkt zum verantwortlichen Recycling abgeben um die nachhaltige Wiederverwertung von stofflichen Ressourcen zu fördern. Bei der Abgabe des Produktes bitte die vorhandenen Recycling- und Sammelstationen benutzen oder den Händler kontaktieren. Dieser kann das Produkt auf eine umweltfreundliche Weise recyceln.



Technische Daten

Rasentrimmer

Akku	36 V/2,5 Ah Lithium-Ionen-Akku
Drehzahl, unbelastet	7200 /min
Schnittdurchmesser	300 mm
Fadendurchmesser	1,6 mm
Schalldruckpegel	LpA 80 dB(A), K: 3 dB(A) LwA 96 dB(A), K: 3 dB(A)
Schwingungswert	1,61 m/s ² , K: 1,5 m/s ²
Gewicht mit Akku	3,4 kg

Akku 36 V Li-Ion

Kapazität	2,5 Ah
Ladedauer	1 Std.

Akku-Ladegerät

Primärspannung	230 V AC, 50/60 Hz
Sekundärspannung	36 V DC
Ausgangsstromstärke	3,6 A

Declaration of Conformity

Försäkran om överensstämmelse

Samsvarerklæring

Vakuutus yhdenmukaisuudesta

Konformitätserklärung



CLAS OHLSON AB

SE-793 85 INSJÖN, SWEDEN

Declares that this product complies with the requirements of the following directives and standards

Intygar att denna produkt överensstämmer med kraven i följande direktiv och standarder

Bekrefter at dette produktet er i samsvar med følgende direktiver og standarder

Vakuuttaa, että tämä tuote täyttää seuraavien direktiivien ja standardien vaatimukset

Erklärt hiermit, dass dieses Produkt die Anforderungen und Bestimmungen folgender Richtlinien erfüllt

36V CORDLESS GRASS TRIMMER

Cocraft 31-8730

BLR01-R3-300

Machinery directive 2006/42/EC	EMC directive 2004/108/EC	Low voltage directive 2006/95/EC
EN 50636-2-91:2014	EN 55014-1:2006+A1:2009 +A2:2011 EN 55014-2:1997+A1:2001 +A2:2008 EN 61000-3-2:2014 EN 61000-3-3:2013	EN 60335-1:2012 +A11:2014 EN 60335-2-29:2004 +A2:2010 EN 62233:2008

Henrik Alfredsson
Manager Technique & Quality

Insjön, Sweden, 2015-12-01

Sverige

Kundtjänst tel: 0247/445 00
 fax: 0247/445 09
 e-post: kundservice@clasohlson.se

Internet www.clasohlson.se

Post Clas Ohlson AB, 793 85 INSJÖN

Norge

Kundesenter tlf.: 23 21 40 00
 faks: 23 21 40 80
 e-post: kundesenter@clasohlson.no

Internett www.clasohlson.no

Post Clas Ohlson AS, Postboks 485 Sentrum,
0105 OSLO

Suomi

Asiakaspalvelu puh.: 020 111 2222
 sähköposti: asiakaspalvelu@clasohlson.fi

Internet www.clasohlson.fi

Osoite Clas Ohlson Oy, Maistraatinportti 4 A,
00240 HELSINKI

Great Britain

Customer Service contact number: 020 8247 9300
 e-mail: customerservice@clasohlson.co.uk

Internet www.clasohlson.co.uk

Postal 10 – 13 Market Place
Kingston Upon Thames
Surrey
KT1 1JZ

Deutschland

Kundenservice Unsere Homepage www.clasohlson.de
besuchen und auf Kundenservice klicken.