

Alarm Clock

Art.no 36-6055, 36-6343 Model MC2070, 922214

Please read the entire instruction manual before using the product and then save it for future reference. We reserve the right for any errors in text or images and any necessary changes made to technical data. If you have any questions concerning technical problems please contact our Customer Services.

Description

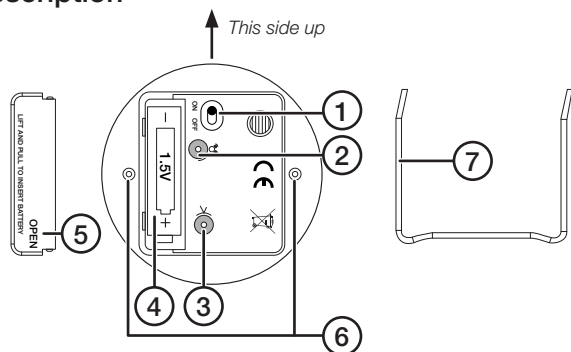

1. [ON/OFF] Alarm on/off switch
2. Alarm time setting dial
3. Clock setting dial
4. Battery compartment
5. Battery cover
6. Holes for table stand
7. Table stand

Operating instructions

1. Remove the battery cover and insert 1 × AA/LR6 battery (sold separately) into the battery compartment in accordance with the polarity markings. Refit the battery cover.
2. Insert the ends of the table stand (7) into the holes in the clock (6). Fit the stand in such a way that the alarm activation switch (1) is at the top.
3. Set the clock time by turning the dial (3) anticlockwise.
4. Set the alarm time by turning the dial (2) anticlockwise.
5. Activate the alarm by setting the [ON/OFF] switch (1) to **ON** or deactivate the alarm by setting the switch to **OFF**.
6. When the alarm sounds, switch it off by setting the activation switch (1) to **OFF**.

Care and maintenance

Clean the product using a soft, moist cloth. Use a mild cleaning agent – never use a solvent or strong, abrasive cleaning agent, this could damage the product.

Disposal

This product should be disposed of in accordance with local regulations. If you are unsure how to proceed, contact your local council.

Specifications

Battery 1 × AA/LR6 (sold separately)

Väckarklocka

Art.nr 36-6055, 36-6343 Modell MC2070, 922214

Läs igenom hela bruksanvisningen före användning och spara den sedan för framtida bruk. Vi reserverar oss för ev. text- och bildfel samt ändringar av tekniska data. Vid tekniska problem eller andra frågor, kontakta vår kundtjänst.

Beskrivning

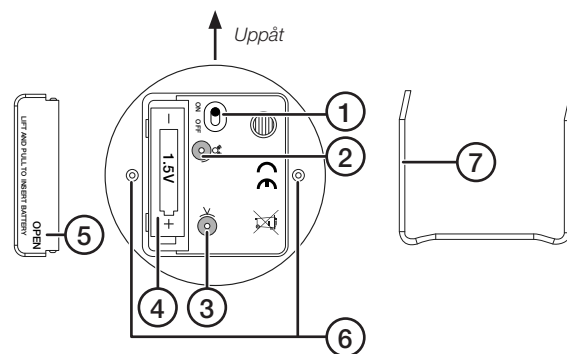

1. [ON/OFF] Till/från, reglage för alarm
2. Reglage för alarminställning
3. Reglage för tidsinställning
4. Batterifack
5. Batterilock
6. Monteringshål för stöd
7. Stöd

Användning

1. Ta bort batterilocket och sätt i 1 × AA/LR6-batteri (säljs separat) enligt märkning i batterifacket. Sätt fast batterilocket.
2. Sätt fast stödet (7) i monteringshålen (6). Vänd stödet så att alarmreglaget (1) på väckarklockan är uppåt.
3. Ställ in tiden genom att vrida reglaget (3) moturs.
4. Ställ in alarmtid genom att vrida reglaget (2) moturs.
5. Aktivera alarm genom att ställa reglaget [ON/OFF] (1) i läge **ON** (till) eller avaktivera alarm genom att ställa reglaget i läge **OFF** (från).
6. När alarmet ljuder, stäng av det genom att ställa reglaget (1) i läge **OFF** (från).

Skötsel och underhåll

Torka av produkten med en lätt fuktad, mjuk trasa. Använd ett mildt rengöringsmedel, aldrig lösningsmedel eller starka, slipande rengöringsmedel. Det kan skada produkten.

Avfallshantering

När du ska göra dig av med produkten ska detta ske enligt lokala föreskrifter. Är du osäker på hur du ska gå tillväga, kontakta din kommun.

Specifikationer

Batteri 1 × AA/LR6 (säljs separat)

Vekkerklokke

Art.nr. 36-6055, 36-6343 Modell MC2070, 922214

Les brukerveiledningen grundig før produktet tas i bruk og ta vare på den for framtidig bruk. Vi reserverer oss mot ev. feil i tekst og bilde, samt forandringer av tekniske data. Ved tekniske problemer eller spørsmål, ta kontakt med vårt kundesenter.

Beskrivelse

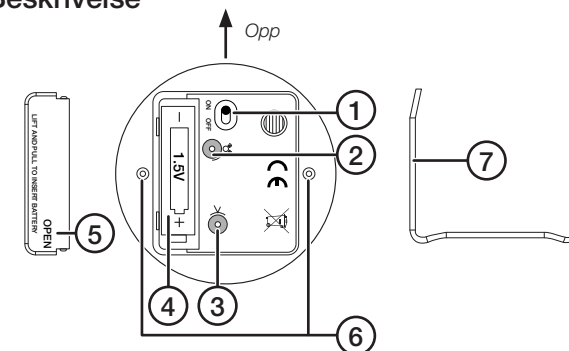

1. [ON/OFF] Til/fra-bryter for alarm
2. Bryter for alarminnstilling
3. Bryter for tidsinnstilling
4. Batterholder
5. Batterilokk
6. Monteringshull for støtte
7. Støtte

Bruk

1. Ta av batterilokket og sett i ett AA/LR6-batteri (selges separat). Følg merkingen i holderen. Sett batterilokket på plass igjen.
2. Fest støtten (7) i monteringshullene (6). Vri støtten slik at alarmbryteren (1) vender oppover.
3. Still inn tiden ved å dreie bryteren (3) moturs.
4. Still inn alarmtid ved å dreie bryteren (2) moturs.
5. Aktiver alarmen ved å stille bryteren [ON/OFF] (1) på **ON** (til) eller deaktivert alarmen ved å stille den på **OFF** (fra).
6. Når alarmen uler stenges den ved å stille bryteren (1) på **OFF** (fra).

Stell og vedlikehold

Rengjør produktet med en myk, lett fuktet klut. Bruk et mildt rengjøringsmiddel ved behov. Unngå å bruke løsemidler og slipende rengjøringsmidler. Det kan skade produktet.

Avfallshåndtering

Når produktet skal kasseres, må det skje i henhold til lokale forskrifter. Hvis du er usikker, ta kontakt med lokale myndigheter.

Spesifikasjoner

Batteri 1 × AA/LR6 (selges separat)

Herätyskello

Tuotenumero 36-6055, 36-6343 Malli MC2070, 922214

Lue käyttöohje ennen tuotteen käyttöönottoa ja säilytä se tulevaa tarvetta varten. Pidätämme oikeuden teknisten tietojen muutoksiin. Emme vastaa mahdollisista teksti- tai kuvavirheistä. Jos laitteeseen tulee teknisiä ongelmia, ota yhteys myymälään tai asiakaspalveluun.

Kuvaus

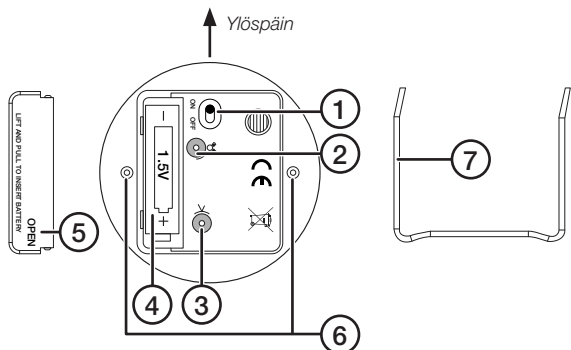

1. [ON/OFF] Herätyksen käynnistys/sammutus
2. Herätyksen asetus
3. Ajan asetus
4. Paristolokero
5. Paristolokeron kansi
6. Tuen asennusreikä
7. Tuki

Käyttö

1. Avaa paristolokeron kansi ja aseta AA/LR6-paristo (myydään erikseen) napaisuusmerkintöjen mukaisesti. Sulje paristolokeron kansi.
2. Laita tuki (7) kiinni asennusreikään (6). Käännä tuki niin, että herätyksen aktiivoina valitsin (1) on kellon yläosassa.
3. Aseta kellonaika kiertämällä nuppia (3) vastapäivään.
4. Aseta herätysaika kiertämällä nuppia (2) vastapäivään.
5. Aktiivoina herätys asettamalla valitsin [ON/OFF] (1) asentoon **ON** (päälle), tai poista herätys asettamalla valitsin asentoon **OFF** (pois päältä).
6. Sammuta herätys asettamalla valitsin (1) asentoon **OFF** (pois päältä).

Huolto ja puhdistaminen

Pyyhi laite kevyesti kostutetulla pehmeällä liinalla. Käytä mietoa puhdistusainetta. Älä käytä vahvoja, hankaavia puhdistusaineita tai liuotinaiteita, sillä ne voivat vahingoittaa laitetta.

Kierrätys

Kierrätä tuote asianmukaisesti, kun poistat sen käytöstä. Tarkempia kierrätysohjeita saat kuntasi jäteneuvonnasta.

Tekniset tiedot

Paristo 1 x AA/LR6 (myydään erikseen)

Wecker

Art.Nr. 36-6055, 36-6343 Modell MC2070, 922214

Vor Inbetriebnahme die Bedienungsanleitung vollständig durchlesen und für künftigen Gebrauch aufbewahren. Irrtümer, Abweichungen und Änderungen behalten wir uns vor. Bei technischen Problemen oder anderen Fragen freut sich unser Kundenservice über eine Kontaktaufnahme.

Beschreibung

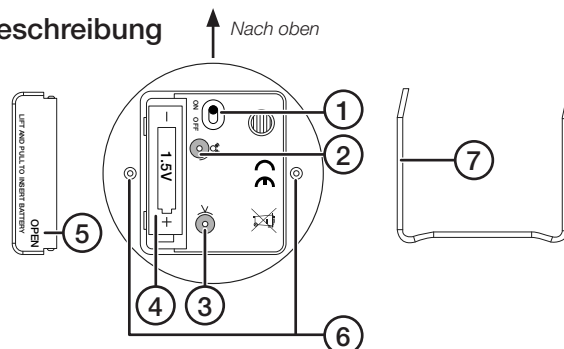

1. [ON/OFF] Ein-/Ausschalter für das Wecksignal
2. Schalter zur Weckeinstellung
3. Schalter zur Uhrzeiteinstellung
4. Batteriefach
5. Batterieabdeckung
6. Montageloch für den Ständer
7. Ständer

Bedienung

1. Die Batterieabdeckung entfernen und 1 x AA/LR6-Batterie (separat erhältlich) gemäß der Kennzeichnung im Batteriefach einlegen. Die Abdeckung wieder anbringen.
2. Den Ständer (7) im Montageloch (6) befestigen. Den Ständer umdrehen, sodass der Weckerschalter (1) nach oben zeigt.
3. Um die Uhrzeit einzustellen, den Schalter (3) gegen den Uhrzeigersinn drehen.
4. Um die Weckzeit einzustellen, den Schalter (2) gegen den Uhrzeigersinn drehen.
5. Um die Weckfunktion zu aktivieren, den Schalter [ON/OFF] (1) auf Position **ON** versetzen (eingeschaltet), zum Ausschalten des Weckers den Schalter auf **OFF** setzen (ausgeschaltet).
6. Wenn der Wecker klingelt, den Schalter (1) auf Position **OFF** (aus) schieben.

Pflege und Wartung

Das Produkt mit einem weichen, leicht befeuchteten Tuch reinigen. Ein mildes Reinigungsmittel verwenden, keine scharfen Chemikalien oder Scheuermittel.

Hinweise zur Entsorgung

Bitte das Produkt entsprechend den lokalen Bestimmungen entsorgen. Weitere Informationen sind von der Gemeinde oder den kommunalen Entsorgungsbetrieben erhältlich.

Technische Daten

Batterietyp 1 x AA/LR6 (separat erhältlich)

