

coline[®]



CW1703

PREMIUM KITCHENWARE



5 SPEED
LEVELS



TURBO
FUNCTION



STAINLESS
STEEL

Hand Mixer

Art.no 18-4673 **Model** HM735B11
44-1703 HM735B11

Please read the entire instruction manual before using the product and then save it for future reference. We reserve the right for any errors in text or images and any necessary changes made to technical data. In the event of technical problems or other queries, please contact our Customer Services (see address details on the back).

Safety

- Incorrect handling of this product could result in personal injury.
- The product should always be disconnected from the mains when it is not in use, when it is to be assembled/disassembled and when it is to be cleaned.
- The product may be used by children of 8 years and above and by persons with reduced physical, sensory or mental capability or lack of experience and knowledge provided they have been given supervision or instruction concerning use of the product in a safe way and understand the hazards involved.
- Cleaning and user maintenance shall not be made by children unless they are older than 8 and supervised.
- Keep the product and its mains lead out of reach of children under the age of 8.
- Switch the product off and disconnect it from the mains before changing any accessories or handling any of the moving parts.
- Never let children play with the product.
- Ensure that the product is used with the correct voltage. Refer to the rating plate on the product.
- Never use the product for anything other than its intended use.
- Only use the supplied parts and/or accessories.
- The product should only be used and stored indoors.
- Never use the product close to heat sources.
- Always disconnect the product from the power supply by holding and pulling the plug. Do not pull the mains lead.
- Never lay the mains lead over hot surfaces, sharp edges or corners.

- To prevent electric shocks, the product and its mains lead should be kept dry.
- Make sure that all parts are correctly assembled and that the product is switched off before it is connected to the power supply.
- The mains lead should be checked regularly. Never use the product if the mains lead or plug is damaged. The mains lead must be changed if damaged. This is to prevent the risk of electric shock or fire and should only be carried out by the manufacturer, qualified service facility or qualified technician.

Buttons and functions

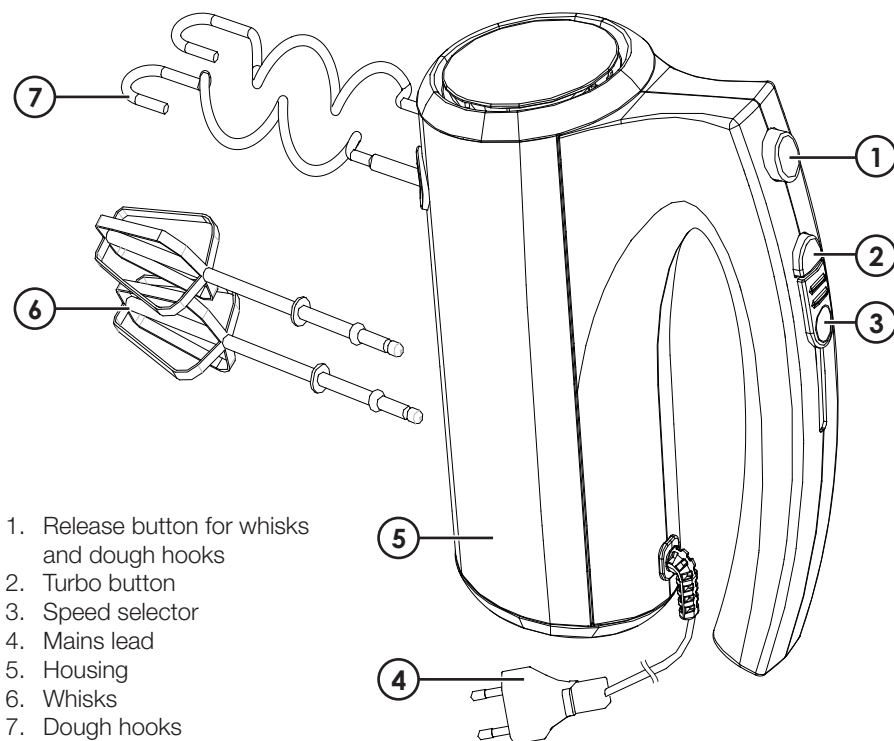

Use

Note: Clean whisks and dough hooks before the first use. They are dishwasher safe.

1. Make sure the product is unplugged from the wall socket and the speed selector is on **0**.
2. Insert the whisks/dough hooks in the holes on the bottom. A click sound will be heard when they are properly inserted.
3. Plug the mains lead into a wall socket.
4. Lower the whisks into the mixture before switching the hand mixer on.
5. Choose an appropriate speed (**1–5**) with the speed selector.
6. Turbo mode can be activated at any speed setting for a temporary boost in speed.
7. Set the speed selector to **0** once you have completed mixing.

Note: Never use the hand mixer for longer than 5 minutes at a time.

Removing the whisks/dough hooks

1. Wait until the rotating parts have come to a complete standstill.
2. Pull out the plug from the wall socket.
3. Press the release button.

Care and maintenance

- Always unplug the product from the wall socket before cleaning.
- Wash the whisks and dough hooks thoroughly after use. Both are dishwasher safe.
- The motor unit must not be immersed in water – clean it by wiping with a damp cloth.

Responsible disposal

This symbol indicates that this product should not be disposed of with general household waste. This applies throughout the entire EU. In order to prevent any harm to the environment or health hazards caused by incorrect waste disposal, the product must be handed in for recycling so that the material can be disposed of in a responsible manner. When recycling your product, take it to your local collection facility or contact the place of purchase. They will ensure that the product is disposed of in an environmentally sound manner.



Specifications

Voltage 220–240 V AC, 50/60 Hz

Power 400 W

Elvisp

Art.nr 18-4673
44-1703

Modell HM735B11
HM735B11

Läs igenom hela bruksanvisningen före användning och spara den sedan för framtida bruk. Vi reserverar oss för ev. text- och bildfel samt ändringar av tekniska data. Vid tekniska problem eller andra frågor, kontakta vår kundtjänst (se adressuppgifter på baksidan).

Säkerhet

- Felaktig användning av produkten kan medföra personskada.
- Koppla alltid bort produkten från elnätet när den inte används, när du monterar ihop/isär delarna och när den ska rengöras.
- Produkten får användas av barn från 8 år och av personer med någon form av funktionsnedsättning, brist på erfarenhet eller kunskap som skulle kunna äventyra säkerheten, om de har fått instruktioner om hur den på ett säkert sätt ska användas och förstår faror och risker som kan uppkomma.
- Rengöring och skötsel får utföras av barn från 8 år i vuxens närvaro.
- Håll produkten och dess nätsladd utom räckhåll för barn under 8 år.
- Slå av produkten och koppla bort den från elnätet innan du byter tillbehör eller handskas med de rörliga delarna.
- Låt aldrig barn leka med produkten.
- Kontrollera att rätt nätspänning används. Se produktens märkskylt.
- Använd endast produkten till det den är avsedd för.
- Använd endast medföljande tillbehör.
- Produkten får endast användas och förvaras inomhus.
- Använd aldrig produkten i närheten av värmekällor.
- Koppla aldrig bort produkten från elnätet genom att dra i nätsladden, dra alltid i stickproppen.

- Placera aldrig nätsladden över heta ytor, skarpa kanter eller hörn.
- För att undvika elektrisk stöt, skydda produkten och dess anslutningssladd från fukt och väta.
- Se till att produktens delar är korrekt monterade och att den är avstängd före anslutning till elnätet.
- Nätsladden bör regelbundet kontrolleras. Använd aldrig produkten om nätsladden eller stickproppen är skadade. Om nätsladden skadats får den, för att undvika risk för elektrisk stöt eller brand, endast bytas av tillverkaren, dess serviceställe eller av en kvalificerad yrkesman.

Knappar och funktioner

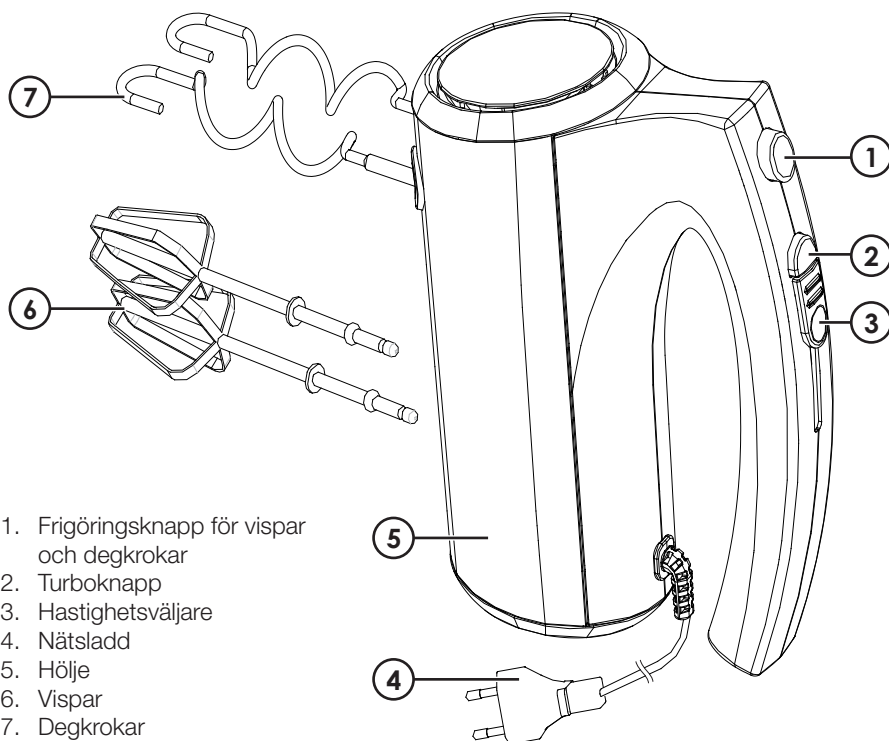

Användning

Obs! Diska visparna/degkrokarna före första användning. De tål maskindisk.

1. Se till att stickproppen är utdragen ur vägguttaget och att hastighetsväljaren står i läge **0**.
2. För in visparna/degkrokarna i hålen på motordelens undersida. När du hör ett klickljud vet du att de sitter fast ordentligt.
3. Anslut stickproppen till ett vägguttag.
4. Sätt ned visparna i det som ska vispas innan du startar elvispen.
5. Välj lämplig hastighet **1–5** med hastighetsväljaren.
6. Du kan aktivera turboknappen vid varje hastighet och därmed öka hastigheten något.
7. Sätt elvispen i läge **0** när du är klar.

Obs! Använd aldrig elvispen längre än 5 minuter åt gången.

Ta loss vispar/degkrokar

1. Låt elvispen stanna.
2. Dra ut stickproppen ur vägguttaget.
3. Tryck på frigöringsknappen.

Skötsel och underhåll

- Dra alltid ut stickproppen ur vägguttaget före rengöring.
- Diska visparna och degkrokarna noggrant efter användning. De tål maskindisk.
- Motordelen får ej sänkas ned i vatten – rengör den istället regelbundet med en fuktig trasa.

Avfallshantering

Denna symbol innebär att produkten inte får kastas tillsammans med annat hushållsavfall. Detta gäller inom hela EU. För att förebygga eventuell skada på miljö och hälsa, orsakad av felaktig avfallshantering, ska produkten lämnas till återvinning så att materialet kan tas omhand på ett ansvarsfullt sätt. När du lämnar produkten till återvinning, använd dig av de returhanteringssystem som finns där du befinner dig eller kontakta inköpsstället. De kan se till att produkten tas om hand på ett för miljön tillfredställande sätt.



Specifikationer

Strömförsörjning 220–240 V AC, 50/60 Hz

Effekt 400 W

Håndmikser

Art.nr. 18-4673
44-1703

Modell HM735B11
HM735B11

Les brukerveiledningen grundig før produktet tas i bruk og ta vare på den for framtidig bruk. Vi reserverer oss mot ev. feil i tekst og bilde, samt forandringer av tekniske data. Ved tekniske problemer eller spørsmål, ta kontakt med vårt kundesenter. (Se opplysninger på baksiden).

Sikkerhet

- Feil bruk av produktet kan føre til personskader.
- Når produktet ikke er i bruk skal det kobles fra strømmettet. Det skal også kobles fra nettet ved rengjøring og når delene monteres/demonteres.
- Produktet kan benyttes av barn fra 8 år, og av personer med funksjonshemming og manglende erfaring og kunnskap om produktet, dersom de har fått opplæring om sikker bruk av produktet. Det er dog viktig at de forstår faren ved bruk av det.
- Rengjøring og stell kan utføres av barn fra 8 års alderen med tilsyn av voksne.
- Hold produktet og strømledning utenfor barns rekkevidde (gjelder barn under 8 år).
- Før skifte av tilbehør og ved behandling av de bevegelige delene skal produktet slås av og strømledningen kobles fra strømmettet.
- La aldri barn leke med produktet.
- Kontroller at spenningen på strømmettet er riktig. Se merkingen på produktet.
- Bruk produktet kun til det det er beregnet for.
- Bruk kun det tilbehøret som følger med.
- Produktet må kun brukes og oppbevares innendørs.
- Bruk aldri produktet nær varmekilder.
- Apparatet skal aldri kobles fra strømmettet ved å trekke i strømkabelen. Dra alltid i støpselet.

- Sørg for at strømledningen aldri kommer i kontakt med varme flater, eller skarpe kanter og hjørner.
- For å unngå elektrisk støt, må strømledningen og selve mikseren holdes unna fuktighet og vann.
- Påse at produktets deler er riktig montert og at det er avslått, før det kobles til strømmettet.
- Strømledningen bør kontrolleres regelmessig. Bruk ikke produktet dersom strømledningen eller støpselet er skadet. Dersom strømledningen er skadet skal den skiftes ut av produsenten, på et serviceverksted eller av annen kyndig serviceperson. Dette for å redusere faren for støt eller brann.

Knapper og funksjoner

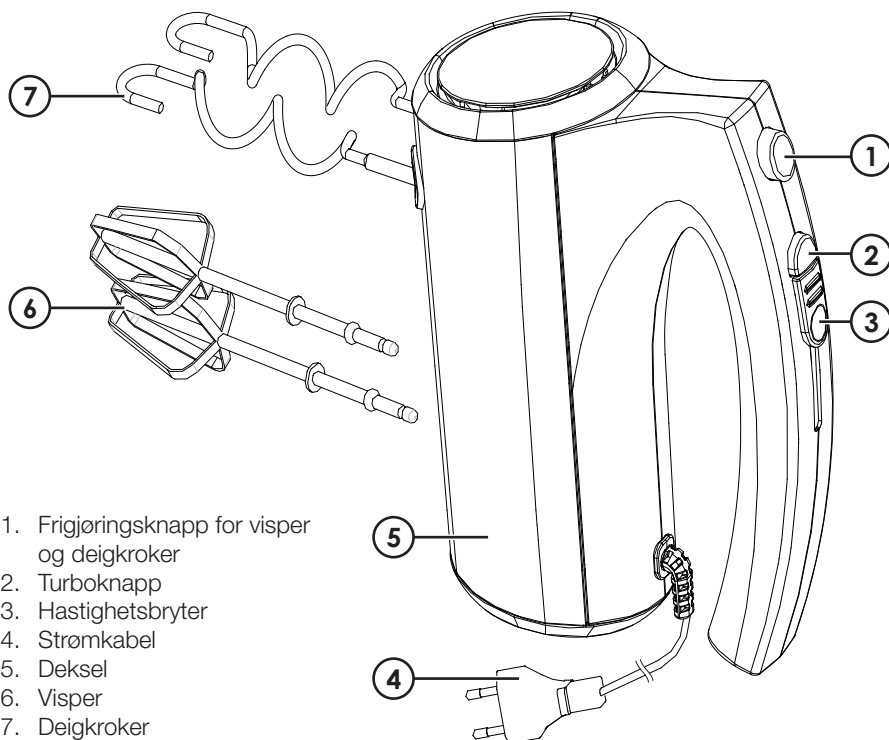

1. Frigjøringsknapp for visper og deigkroker
2. Turboknapp
3. Hastighetsbryter
4. Strømkabel
5. Deksel
6. Visper
7. Deigkroker

Bruk

Obs! Vask vispene/deigkrokene før første gangs bruk. De tåler maskinvask.

1. Påse at støpselet er trukket ut av strømuttaket og at hastighetsvelgeren står på **0**.
2. Før vispene/deigkrokene inn i hullet på motordelens underside. Når du hører ett klikk, vet du at de sitter ordentlig fast.
3. Støpselet kobles til et strømuttak.
4. Senk vispene ned i det som skal vispes, før du starter vispingen.
5. Velg en passende hastighet (**1–5**) med hastighetsvelgeren.
6. Turboknappen kan aktiveres ved hver hastighet og dermed øke hastigheten noe.
7. Still inn håndmikseren på **0** når du er ferdig.

Obs! Kjør aldri vispen i mer enn fem minutter av gangen.

Løsne på visper/deigkroker

1. La apparatet stoppe.
2. Trekk støpselet ut av strømuttaket.
3. Trykk på frigjøringsknappen.

Stell og vedlikehold

- Trekk alltid støpselet ut fra strømuttaket før rengjøring.
- Vask vispene og deigkrokene grundig etter bruk. De tåler maskinvask.
- Motordelen må ikke senkes ned i vann. Rengjør den i stedet regelmessig med en lett fuktet klut.

Avfallshåndtering

Symbolet viser til at produktet ikke skal kastes sammen med husholdningsavfallet. Dette gjelder i hele EØS-området. For å forebygge eventuelle skader på helse og miljø, som følge av feil håndtering av avfall, skal produktet leveres til gjenvinning, slik at materialet blir tatt hånd om på en ansvarsfull måte. Benytt miljøstasjonene som er der du befinner deg eller ta kontakt med forhandler. De kan se til at produktet blir behandlet på en tilfredsstillende måte som gagnar miljøet.



Spesifikasjoner

Strømforsyning	220–240 V AC, 50/60 Hz
Effekt	400 W

Sähkövatkain

Tuotenro 18-4673 **Malli** HM735B11
44-1703 **HM735B11**

Lue käyttöohje ennen tuotteen käyttöönottoa ja säilytä se tulevaa tarvetta varten. Pidätämme oikeuden teknisten tietojen muutoksiin. Emme vastaa mahdollisista teksti- tai kuvavirheistä. Jos laitteeseen tulee teknisiä ongelmia, ota yhteys myymälään tai asiakaspalveluun (yhteystiedot käyttöohjeen lopussa).

Turvallisuus

- Laitteen virheellinen käyttö saattaa johtaa käyttäjän loukkaantumiseen.
- Irrota laite aina sähköverkosta, kun sitä ei käytetä, kun irrotat tai liität laitteen osia tai kun puhdistat laitetta.
- Laitetta saavat käyttää vain yli 8-vuotiaat. Henkilöt, joilla on fyysisiä tai psyykkisiä rajoitteita tai henkilöt, joilla ei ole riittävästi laitteen käytön turvallisuuteen vaikuttavia taitoja tai kokemusta, saavat käyttää laitetta, jos heitä on ohjeistettu sen turvallisesta käytöstä ja käytön mahdollisista vaaroista.
- Yli 8-vuotiaat lapset saavat puhdistaa laitteen aikuisen valvonnassa.
- Pidä laite ja sen virtajohto alle 8-vuotiaiden lasten ulottumattomissa.
- Sammuta laite ja irrota se sähköverkosta ennen kuin vaihdat tarvikkeita tai käsittelet liikkuvia osia.
- Älä anna lasten leikkiä laitteella.
- Varmista, että verkkovirta on oikea. Tarkista verkkovirta laitteen merkkikilvestä.
- Älä käytä laitetta muihin kuin sille tarkoitettuihin tehtäviin.
- Käytä ainoastaan mukana tulevia tarvikkeita.
- Laitetta saa käyttää ja säilyttää ainoastaan sisätiloissa.
- Älä käytä laitetta lämmönlähteiden läheisyydessä.
- Älä vedä johdosta, kun irrotat pistokkeen pistorasiasta, vaan vedä aina pistokkeesta.

- Älä sijoita virtajohtoa kuumien pintojen, terävien reunojen tai kulmien päälle.
- Älä altista laitetta ja sen virtajohtoa kosteudelle sähköiskujen välttämiseksi.
- Varmista ennen sähköverkkoon liittämistä, että kaikki osat on asennettu oikein ja että laite on sammutettu.
- Tarkista virtajohdon kunto säännöllisesti. Älä käytä laitetta, jos sen virtajohto tai pistoke on vioittunut. Vioittuneen johdon saa vaihtaa ainoastaan valmistaja, sen määräämä huoltopiste tai valtuutettu ammattilainen. Näin vähennetään sähköiskujen ja tulipalojen riskiä.

Painikkeet ja toiminnot

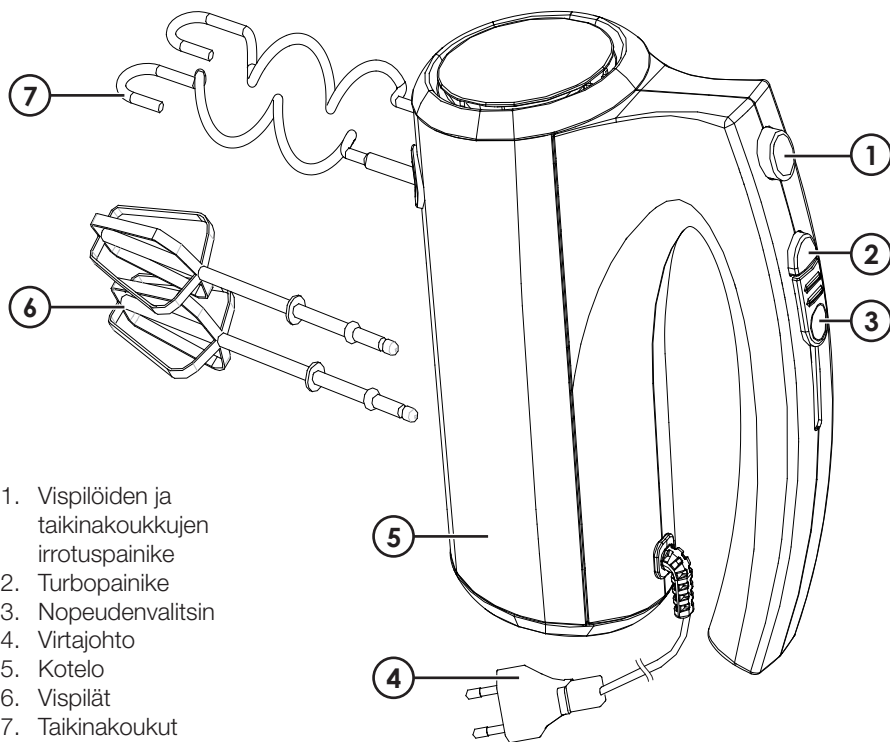

1. Vispilöiden ja taikinakoukkujen irrotuspainike
2. Turbopainike
3. Nopeudenvälitsin
4. Virtajohto
5. Kotelo
6. Vispilät
7. Taikinakoukut

Käyttö

Huom.! Pese vispilät ja taikinakoukut ennen ensimmäistä käyttökertaa.

Taikinakoukut ja vispilät ovat konepesun kestäviä.

1. Varmista, että pistoke ei ole pistorasiassa, ja että nopeudenvältsin on asennossa **0**.
2. Laita vispilät/taikinakoukut moottorin alapuolella oleviin reikiin. Vispilät/taikinakoukut tulee painaa niin, että ne napsahtavat kiinni.
3. Liitä pistoke pistorasiaan.
4. Laita vispilät vispattavaan ruoka-aineeseen ennen laitteen käynnistämistä.
5. Valitse nopeus **1–5** nopeudenvältsimellä.
6. Voit myös aktivoida turbopainikkeen ja lisätä tehoa kaikissa nopeuksissa.
7. Aseta nopeudenvältsin asentoon **0**, kun olet valmis.

Huom.! Älä käytä laitetta yhtäjaksoisesti viittä minuuttia kauempaa.

Vispilöiden/taikinakoukkujen irrottaminen

1. Odota, että sähkövatkain pysähtyy.
2. Irrota pistoke pistorasiasta.
3. Paina irrotuspainiketta.

Huolto ja puhdistaminen

- Irrota pistoke pistorasiasta aina ennen laitteen puhdistamista.
- Tiskaa vispilät ja taikinakoukut huolellisesti käytön jälkeen. Taikinakoukut ja vispilät ovat konepesun kestäviä.
- Moottoriosaa ei saa upottaa veteen. Puhdista moottoriosaa säännöllisesti kostealla liinalla.

Kierrättäminen

Tämä symboli tarkoittaa, että tuotetta ei saa laittaa kotitalousjätteen sekaan. Ohje koskee koko EU-aluetta. Virheellisestä kierrättämisestä johtuvien mahdollisten ympäristö- ja terveyshaittojen ehkäisemiseksi tuote tulee viedä kierrätettäväksi, jotta materiaali voidaan käsitellä vastuullisella tavalla. Kierrätä tuote käyttämällä paikallisia kierrätysjärjestelmiä tai ota yhteys ostopaikkaan. Ostopaikassa tuote kierrätetään vastuullisella tavalla.



Tekniset tiedot

Virransyöttö 220–240 V AC, 50/60 Hz

Teho 400 W

Rührgerät

Art.Nr. 18-4673
44-1703

Modell HM735B11
HM735B11

Vor Inbetriebnahme die komplette Bedienungsanleitung durchlesen und aufbewahren. Irrtümer, Abweichungen und Änderungen behalten wir uns vor. Bei technischen Problemen oder anderen Fragen freut sich unser Kundenservice über eine Kontaktaufnahme (Kontakt siehe Rückseite).

Sicherheitshinweise

- Falsche Anwendung des Gerätes kann zu Verletzungen führen.
- Wenn das Gerät nicht verwendet wird, immer die Stromversorgung unterbrechen. Ebenso beim Einbau/Ausbau von Teilen und beim Reinigen.
- Das Gerät ist nur dann für Kinder ab 8 Jahren oder Personen mit eingeschränkten physischen, sensorischen oder geistigen Fähigkeiten, bzw. mangelnder Erfahrung/Wissen geeignet, wenn diese in die sichere Handhabung eingeführt worden sind und Risiken und Gefahren der Benutzung verstehen.
- Reinigung und Wartung kann von Kindern ab 8 Jahren unter Aufsicht eines Erwachsenen durchgeführt werden.
- Das Gerät inklusive Netzkabel außer Reichweite von Kindern unter 8 Jahren halten.
- Vor dem Auswechseln von Zubehör oder dem Hantieren mit den beweglichen Teilen das Gerät ausschalten und von der Stromversorgung trennen.
- Kein Kinderspielzeug.
- Sicherstellen, dass die Netzspannung mit der Betriebsspannung des Gerätes übereinstimmt. Siehe Typenschild des Gerätes.
- Das Gerät nur für den dafür vorgesehenen Zweck benutzen.
- Nur das mitgelieferte Zubehör benutzen.
- Nur zur Verwendung in Innenräumen geeignet.
- Das Gerät niemals in der Nähe von Wärmequellen betreiben.
- Um das Gerät vom Netz zu trennen, immer am Stecker und nicht am Kabel ziehen.

- Das Netzkabel niemals über heiße Flächen oder scharfe Kanten führen.
- Um elektrischen Schlag zu vermeiden, das Gerät und dessen Netzkabel vor Feuchtigkeit und Flüssigkeiten schützen.
- Sicherstellen, dass alle Teile des Gerätes korrekt montiert sind und dass das Gerät vom dem Anschluss ans Stromnetz ausgeschaltet ist.
- Das Netzkabel regelmäßig auf Fehler überprüfen. Das Gerät niemals benutzen, wenn das Netzkabel oder der Netzstecker beschädigt ist. Zur Vermeidung von Stromschlägen und Bränden darf das Netzkabel bei Beschädigung nur vom Hersteller, seinem Kundendienst oder qualifiziertem Fachpersonal ausgewechselt werden.

Tasten und Funktionen

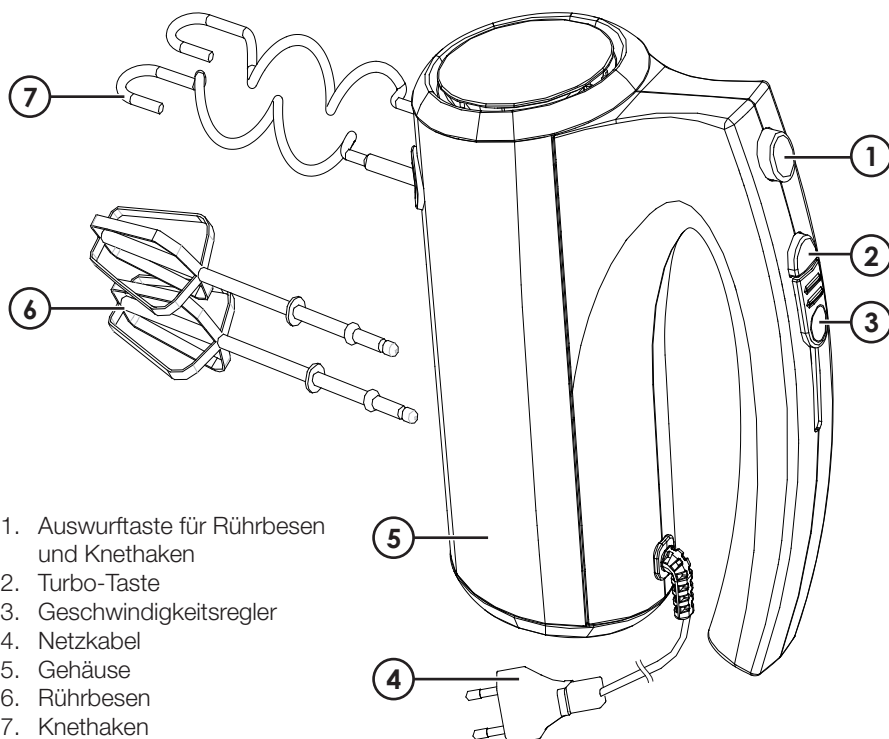

1. Auswurfmechanismus für Rührbesen und Knethaken
2. Turbo-Taste
3. Geschwindigkeitsregler
4. Netzkabel
5. Gehäuse
6. Rührbesen
7. Knethaken

Benutzung

Hinweis: Vor dem ersten Gebrauch die Rührbesen/Knethaken abwaschen. Sie sind spülmaschinenfest.

1. Sicherstellen, dass der Netzstecker nicht in der Steckdose sitzt und dass sich der Geschwindigkeitsregler in der Position **0** befindet.
2. Knethaken/Rührbesen in die Öffnungen auf der Unterseite einführen. Wenn ein Klickgeräusch zu hören ist, sind sie eingerastet.
3. Den Netzstecker in eine Steckdose stecken.
4. Vor dem Einschalten in die zu rührende Flüssigkeit/Masse tauchen.
5. Mithilfe des Geschwindigkeitsreglers die passende Geschwindigkeit **1–5** einstellen.
6. Auf jeder Stufe lässt sich die Geschwindigkeit durch Betätigen der Turbotaste erhöhen.
7. Das Gerät nach abgeschlossener Arbeit auf Position **0** setzen.

Hinweis: Das Gerät nie länger als 5 Minuten am Stück einsetzen.

Rührbesen/Knethaken lösen

1. Das Rührgerät auslaufen lassen.
2. Den Netzstecker abziehen.
3. Die Auswurfaste betätigen.

Pflege und Wartung

- Vor Pflege und Wartung immer den Netzstecker ziehen.
- Die Rührbesen/Knethaken nach jeder Benutzung gründlich abwaschen. Sie sind spülmaschinenfest.
- Den Motorteil nie in Wasser eintauchen, sondern regelmäßig mit einem feuchten Lappen abwischen.

Hinweise zur Entsorgung

Dieses Symbol zeigt an, dass das Produkt nicht gemeinsam mit dem Haushaltsabfall entsorgt werden darf. Dies gilt in der gesamten EU. Um möglichen Schäden für die Umwelt und Gesundheit vorzubeugen, die durch fehlerhafte Abfallentsorgung verursacht werden, soll dieses Produkt auf verantwortliche Weise recycelt werden um die nachhaltige Wiederverwertung von stofflichen Ressourcen zu fördern. Bei der Rückgabe des Produktes bitte die vorhandenen Recycling- und Sammelstationen benutzen oder den Händler kontaktieren. Dieser kann das Produkt auf eine umweltfreundliche Weise recyceln.



Technische Daten

Stromversorgung 220–240 V AC, 50/60 Hz

Leistung 400 W

