

CO/TECH®

Polisher

Polermaskin

Polermaskin

Kiillotuskone

Poliermaschine

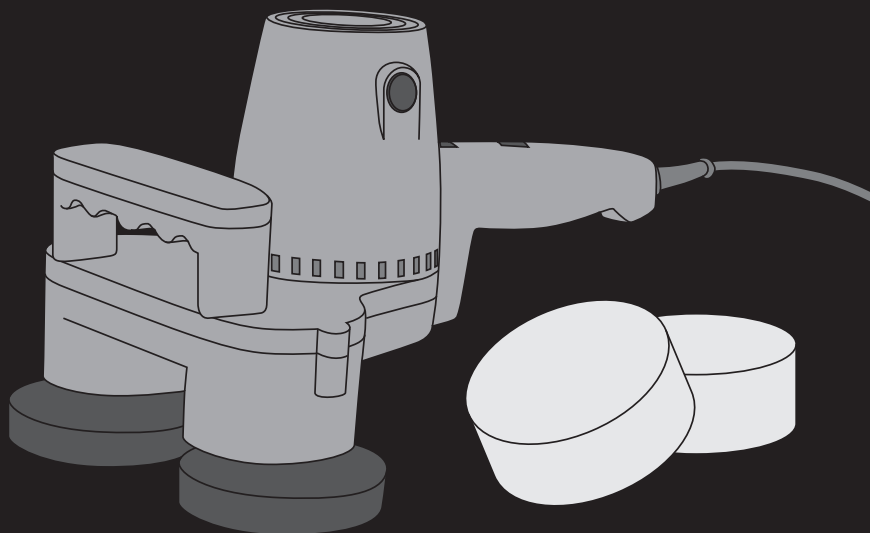

ART.NO	MODEL
18-3041	S1P-SD2-95x2-UK
30-9292	S1P-SD2-95x2



Important!

Read the entire instruction manual carefully and make sure that you fully understand it before you use the equipment. Keep the manual for future reference.

Viktig information:

Läs hela bruksanvisningen noggrant och försäkra dig om att du har förstått den innan du använder utrustningen. Spara bruksanvisningen för framtida bruk.

Viktig informasjon:

Les disse anvisningene nøye og forsikre deg om at du forstår dem, før du tar produktet i bruk. Ta vare på anvisningene for seinere bruk.

Tärkeää tietoa:

Lue nämä ohjeet huolellisesti ja varmista että olet ymmärtänyt ne, ennen kuin alat käyttää laitetta. Säilytä ohjeet myöhempää tarvetta varten.

Wichtiger Hinweis:

Vor Inbetriebnahme die komplette Bedienungsanleitung durchlesen und aufbewahren.

ENGLISH

SVENSKA

NORSK

SUOMI

DEUTSCH

Ver. 20130709
Original instructions
Bruksanvisning i original
Original bruksanvisning
Alkuperäinen käyttöohje
Original Bedienungsanleitung

Polisher

ART.NO 18-3041
30-9292

MODEL S1P-SD2-95x2-UK
S1P-SD2-95x2

Please read the entire instruction manual before using and save it for future use. We apologise for any text or photo errors and any changes of technical data. If you have any questions concerning technical problems please contact our Customer Service Department (see address on reverse).

Description

Polisher with variable-speed motor.

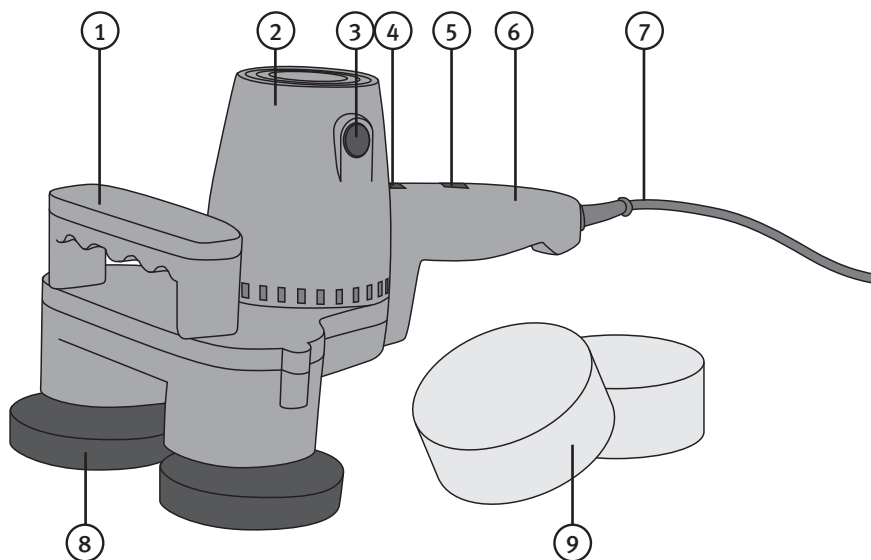

1. Auxiliary handle
2. Electric motor
3. Lid for carbon brush holder
4. Adjustable handle for variable speed
5. Power switch On/Off
6. Handle
7. Power cable with plug
8. Polishing disc Ø 95 mm (2)
9. Foam plastic wax spreader (2)

Adjustable spanner
Carbon brush (2)

General safety instructions

Warning! Read all the instructions. Failure to adhere to the following instructions may lead to electric shocks, fires and/or serious injury. The term “electrical hand tools” in the warning text below is referring to your mains operated or battery operated hand tool. **SAVE THE INSTRUCTIONS.**

1) The work space

- a) Keep the work space clean and well illuminated. Cluttered and poorly lit areas invite accidents.
- b) Do not use electrical hand tools in explosive environments, i.e. nearby flammable liquids, gas or dust. Electrical hand tools generate sparks that could easily ignite dust or fumes.
- c) Keep away from children and other spectators while using the electrical hand tool. Distractions can make you lose your concentration and control.

2) Electrical safety

- a) The electrical hand tool's plug must fit correctly in the wall socket. Never modify the plug in any way. Never use an adaptor together with earthed electrical hand tools. Unmodified plugs and suitable wall sockets decrease the risk of electric shock.
- b) Avoid body contact with earthed objects, such as pipes, radiators, ovens or refrigerators. There is an increased risk of electrical shock if your body is earthed.
- c) Do not expose the electrical hand tool to rain or other wet conditions. If water gets inside an electrical hand tool it increases the risk of electrical shock.
- d) Do not misuse the lead. Never use the lead to carry, drag or pull the plug out of the wall socket. Keep the lead away from heat, oil, sharp edges and movable parts. Damaged or tangled leads increase the risk of electrical shock.
- e) When you use an electrical hand tool outdoors; use an extension cord suitable for this purpose. Use of an extension cord for outdoor use decreases the risk of electrical shock.

3) Personal safety

- a) Pay attention to what you do and use common sense when using electrical hand tools. Never use an electrical hand tool if you are tired or under the influence of drugs, alcohol or medication. One moment of not paying attention while using an electrical hand tool may result in serious injury.
- b) Use protective equipment. Always use safety glasses. Using protective equipment such as a face mask, slip resistant protection shoes, a helmet and ear defenders when needed decreases the risk of injury.
- c) Avoid unexpected start. Make sure that the switch is set to OFF before you connect the device to the wall socket. Never carry an electrical hand tool with one finger on the trigger or never connect the hand tool to a wall socket when the switch is set to ON, since it may result in injury.

- d) Remove all service tools/keys before switching on the hand tool. A forgotten service tool on a rotating part of the electrical hand tool may result in injury.
- e) Do not overreach. Make sure you stand steady and well balanced at all times. This gives better control in unexpected situations.
- f) Wear suitable clothing. Do not wear loose fitting clothes or jewellery. Keep hair, clothes and gloves away from movable parts. Loose fitting clothes, jewellery or long hair could get caught in movable parts.
- g) If the equipment for suctioning or collecting dust is available make sure it is connected and used properly. Using technical aids may reduce dust related hazards.

4) Use and maintenance of electrical hand tools

- a) Do not overdrive the hand tool. Use a hand tool suitable for the work you are to perform. At the correct rate of feed, the correct tool will carry out the work better and more safely.
- b) Never use the electrical hand tool if the switch does not work properly to turn on and shut off the tool. All electrical hand tools that can not be operated by the switch are dangerous and must be repaired.
- c) Unplug the lead from the wall socket before making any adjustments, changes of accessories or storing the electrical hand tool away. These precautions reduce the risk of unexpected start of the electrical hand tool.
- d) Store electrical hand tools that are not being used out of reach from children. Do not let people unfamiliar with the electrical hand tool or its instructions use it. Electrical hand tools can be dangerous if they get into the hands of inexperienced users.
- e) Maintenance of electrical hand tools. Check if something is incorrectly set, if movable parts are getting jammed, or parts are broken or something else that might cause the electrical hand tool to malfunction. If something is damaged it must be repaired before use. Many accidents are caused by poorly maintained electrical hand tools.
- f) Keep the tools sharp and clean. Properly maintained cutting tools with sharp blades are less likely to jam and are easier to control.
- g) Use the electrical hand tool, accessories and such according to the instructions and in a way suitable for the type of electrical hand tool used. Using the electrical hand tool for work other than that for which it is intended could result in a dangerous situation.

5) Service

- a) Repairs and service should only be performed by qualified persons, and only with original spare parts. This guarantees the safety of the electrical hand tool.

Safety Warnings Common for Polishing Machines

- a) This power tool is intended to function as a polisher. Read all safety warnings, instructions, illustrations and specifications provided with this power tool. Failure to follow all instructions listed below may result in electric shock, fire and/or serious injury.
- b) Operations such as grinding, sanding, wire brushing, or cutting-off are not recommended to be performed with this power tool. Operations for which the power tool was not designed may create a hazard and cause personal injury.
- c) Do not use accessories which are not specifically designed and recommended by the tool manufacturer. Just because the accessory can be attached to your power tool, it does not assure safe operation.
- d) The rated speed of the accessory must be at least equal to the maximum speed marked on the power tool. Accessories running faster than their rated speed can break and fly apart.
- e) The outside diameter and the thickness of your accessory must be within the capacity rating of your power tool. Incorrectly sized accessories cannot be adequately guarded or controlled.
- f) The arbour size of wheels, flanges, backing pads or any other accessory must properly fit the spindle of the power tool. Accessories with arbour shanks that do not match the mounting hardware of the power tool will run out of balance, vibrate excessively and may cause loss of control.
- g) Do not use a damaged accessory. Before each use inspect the accessory such as abrasive wheels for chips and cracks, backing pad for cracks, tear or excess wear, wire brush for loose or cracked wires. If power tool or accessory is dropped, inspect for damage or install an undamaged accessory. After inspecting and installing an accessory, position yourself and bystanders away from the plane of the rotating accessory and run the power tool at maximum no-load speed for one minute. Damaged accessories will normally break apart during this test time.
- h) Wear personal protective equipment. Depending on application, use face shield, safety goggles or safety glasses. As appropriate, wear dust mask, hearing protectors, gloves and workshop apron capable of stopping small abrasive or workpiece fragments. The eye protection must be capable of stopping flying debris generated by various operations. The dust mask or respirator must be capable of filtrating particles generated by your operation. Prolonged exposure to high intensity noise may cause hearing loss.
- i) Keep bystanders a safe distance away from work area. Anyone entering the work area must wear personal protective equipment. Fragments of workpiece or of a broken accessory may fly away and cause injury beyond immediate area of operation.
- j) Hold power tool by insulated gripping surfaces only, when performing an operation where the cutting accessory may contact hidden wiring or its own cord. Cutting accessory contacting a "live" wire may make exposed metal parts of the power tool "live" and shock the operator.

- k) Position the cord clear of the spinning accessory. If you lose control, the cord may be cut or snagged and your hand or arm may be pulled into the spinning accessory.
- l) Never lay the power tool down until the accessory has come to a complete stop. The spinning accessory may grab the surface and pull the power tool out of your control.
- m) Do not run the power tool while carrying it at your side. Accidental contact with the spinning accessory could snag your clothing, pulling the accessory into your body.
- n) Regularly clean the power tool's air vents. The motor's fan will draw the dust inside the housing and excessive accumulation of powdered metal may cause electrical hazards.
- o) Do not operate the power tool near flammable materials. Sparks could ignite these materials.
- p) Do not use accessories that require liquid coolants. Using water or other liquid coolants may result in electrocution or shock.

Kickback and Related Warnings

Kickback is a sudden reaction to a pinched or snagged rotating wheel, backing pad, brush or any other accessory. Pinching or snagging causes rapid stalling of the rotating accessory which in turn causes the power tool to be forced in the opposite direction to the intended of the accessory's rotation.

For example, if an abrasive wheel is snagged or pinched by the workpiece, the edge of the wheel that is entering into the pinch point can dig into the surface of the material causing the wheel to climb out or kick out. The wheel may either jump toward or away from the operator, depending on direction of the wheel's movement at the point of pinching. Abrasive wheels may also break under these conditions. Kickback is the result of power tool misuse and/or incorrect operating procedures or conditions and can be avoided by taking proper precautions as given below.

- a) Maintain a firm grip on the power tool and position your body and arm to allow you to resist kickback forces. Always use auxiliary handles, if provided, for maximum control over kickback or torque reaction during start-up. The operator can control torque reactions or kickback forces, if proper precautions are taken.
- b) Never place your hand near the rotating accessory. Accessory may kickback over your hand.
- c) Do not position your body in the area where power tool will move if kickback occurs. Kickback will propel the tool in direction opposite to the wheel's movement at the point of snagging.
- d) Use special care when working corners, sharp edges etc. Avoid bouncing and snagging the accessory. Corners, sharp edges or bouncing have a tendency to snag the rotating accessory and cause loss of control or kickback.
- e) Do not attach a saw chain woodcarving blade or toothed saw blade. Such blades create frequent kickback and loss of control.

Safety Warnings Specific for Polishing Operations

- a) Do not allow any loose portion of the polishing bonnet or its attachment strings to spin freely. Tuck away or trim any loose attachment strings. Loose and spinning attachment strings can entangle your fingers or snag on the workpiece.

Product markings and warning symbols



Read the entire manual before use and save it for future reference.



Use ear protectors.

User tips

Start by reading the polishing instructions on the packaging.

1. Disconnect the plug, mount the polishing sponge and ensure that they are completely clean.
 2. Spread polishing paste in an even layer over the polishing sponges. Do NOT spread polishing paste on the surface which is to be polished.
 3. Only switch the machine on and off when the polishing sponges rest on the surface which is to be polished.
 4. Place the cable over one shoulder and start by polishing the large, flat surfaces such as the hood, boot lid, roof etc. Let the machine glide over the surface, do NOT press.
 5. Then continue with the small surfaces, e.g. the doors.
 6. Small details such as mirrors, door handles, the grill etc. should be polished by hand.
- The most common error when polishing is using too much wax or polish. If the polishing sponges become drenched in polish the polishing may take longer and be more difficult to complete. The polishing sponges do not last as long if you use too much polish.
 - You have probably used too much polish if the polishing sponges slide off the polishing discs!

Maintenance

- Disconnect the plug before service and maintenance.
- Always store the polisher with the polishing discs upwards to maintain their shape.
- Wash the polishing sponges by hand and leave them to air-dry.
- Remove the polishing sponges from the polishing discs and let the discs dry and regain their shape.
- Never use abrasive materials.
- When necessary, clean the machine externally using a slightly damp cloth and some washing-up liquid.
- Do not use the machine in the rain or if your hands are sweaty.
- Keep the motor ventilation openings free so the motor does not overheat.
- If you carry out work which causes dust: Disconnect the plug and then remove dust and deposits from the ventilation openings using a sharp object. Do not use metal objects which could damage components internally.

Disposal

Follow local ordinances when disposing of this product. If you are unsure about how to dispose of this product contact your municipality.



Technical specifications

Model designation	S1P-SD2-95x2-UK / S1P-SD2-95x2
Voltage	230 V AC, 50 Hz
Power input	350 W
Motor speed	variable-speed motor 1600-3500 RPM (no load)
Polishing disc	2 × Ø 95 mm
Protection class	II
Sound pressure (LpA)	84 dB (A) K: 3 dB (A)
Sound power (LwA)	95 dB (A) K: 3 dB (A)
Vibrations	ah 12.5 m/s ² K: 1.5 m/s ²
Weight	2.6 kg

Polermaskin

ART.NR 18-3041 MODELL S1P-SD2-95x2-UK
30-9292 S1P-SD2-95x2

Läs igenom hela bruksanvisningen före användning och spar den sedan som referensmaterial. Vi reserverar oss för ev. text- och bildfel samt ändringar av tekniska data. Vid problem eller andra frågor kan du kontakta oss (se adresser på baksidan).

Beskrivning

Polermaskin med steglös varvtalsreglering.

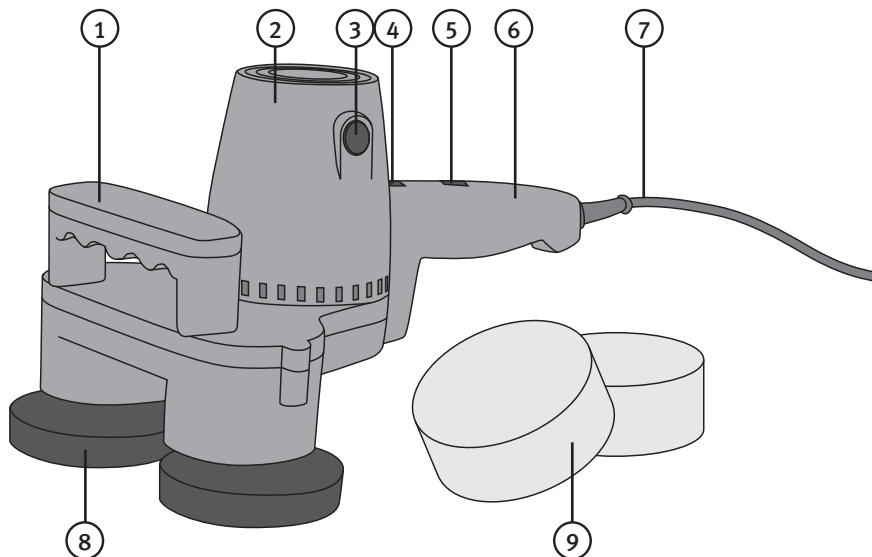

1. Hjälp-handtag
2. Elmotor
3. Lock för kolborsthållare
4. Justervred för variabel hastighet
5. Strömbrytare On/Off
6. Handtag
7. Nätsladd med stickkontakt
8. Polerdisk Ø 95 mm (2 st.)
9. Polersvamp (2 st.)

Nyckel

Kolborste (2 st.)

Generella säkerhetsinstruktioner

Varning! Läs alla instruktioner. Om nedanstående instruktioner inte följs kan detta leda till elektrisk stöt, brand och/eller allvarlig skada. Termen ”elektriskt handverktyg” i varningstexten nedan refererar till ditt nätanslutna eller batteridrivna handverktyg. SPARA DESSA INSTRUKTIONER.

1) Arbetsutrymmet

- a) Håll arbetsutrymmet rent och väl upplyst. Belamrade och mörka utrymmen inbjuder till olyckor.
- b) Använd inte elektriska handverktyg i explosiva miljöer, som i närheten av lättantändliga vätskor, gaser eller damm. Elektriska handverktyg genererar gnistor som kan antända damm eller ångor.
- c) Håll undan barn och åskådare medan du använder det elektriska handverktyget. Störningsmoment kan göra att du tappar kontrollen.

2) Elektrisk säkerhet

- a) Det elektriska handverktygets stickpropp måste passa i vägguttaget. Modifiera aldrig stickproppen på något vis. Använd aldrig adapter tillsammans med jordade elektriska handverktyg. Omodifierade stickproppar och passande vägguttag minskar risken för elektrisk stöt.
- b) Undvik kroppskontakt med jordade föremål, som rör, element, köksspis eller kylskåp. Det finns ökad risk för elektrisk stöt om din kropp är jordad.
- c) Utsätt inte det elektriska handverktyget för regn eller våta förhållanden. Om vatten tränger in i ett elektriskt handverktyg ökar det risken för elektrisk stöt.
- d) Misshandla inte nätsladden. Använd aldrig nätsladden för att bära, dra eller rycka stickproppen ur vägguttaget. Håll nätsladden undan från värme, olja, vassa kanter och rörliga delar. Skadade eller trassliga nätsladdar ökar risken för elektrisk stöt.
- e) När du använder ett elektriskt handverktyg utomhus, använd en skarvsladd anpassad för detta ändamål. Användning av en skarvsladd för utomhusbruk minskar risken för elektrisk stöt.

3) Personlig säkerhet

- a) Var uppmärksam på vad du gör och använd sunt förnuft när du använder ett elektriskt handverktyg. Använd inte ett elektriskt handverktyg om du är trött eller påverkad av droger, alkohol eller medicinering. Ett ögonblicks uppmärksamhet när du använder ett elektriskt handverktyg kan resultera i allvarlig personskada.
- b) Använd skyddsutrustning. Bär alltid skyddsglasögon. Användning av skyddsutrustning som andningsskydd, halssäkra skyddsskor, hjälm och hörselskydd vid behov minskar risken för personskada.
- c) Undvik oavsiktlig start. Se till att strömbrytaren är i läge OFF innan du ansluter stickproppen till vägguttaget. Att bära ett elektriskt handverktyg med ett finger på strömbrytaren/avtryckaren eller att ansluta ett elektriskt handverktyg till elnätet när strömbrytaren är i läge ON inbjuder till olyckor.

- d) Tag bort alla serviceverktyg/nycklar innan du slår på det elektriska handverktyget. Ett kvarglömt serviceverktyg på en roterande del av det elektriska handverktyget kan resultera i personskada.
- e) Sträck dig inte för långt. Se till att du står stadigt med god balans hela tiden. Detta möjliggör bättre kontroll i oväntade situationer.
- f) Bär lämplig klädsel. Bär inte löst sittande kläder eller smycken. Håll hår, kläder och handskar undan från rörliga delar. Lösa kläder, smycken eller långt hår kan fastna i rörliga delar.
- g) Om utrustning för utsugning och uppsamling av damm finns tillgängligt, se till att denna är ansluten och används ordentligt. Användning av dessa hjälpmedel kan minska dammrelaterade faror.

4) Användning och underhåll av det elektriska handverktyget

- a) Pressa inte det elektriska handverktyget. Använd ett elektriskt handverktyg som är avsett för det arbetsmoment du utför. Korrekt elektriskt handverktyg gör jobbet bättre och säkrare med avsedd matningshastighet.
- b) Använd inte det elektriska handverktyget om strömbrytaren inte slår på och stänger av verktyget. Alla elektriska handverktyg som inte kan kontrolleras med strömbrytaren är farliga och måste repareras.
- c) Tag stickproppen ur vägguttaget innan du utför några justeringar, byter tillbehör eller lägger undan det elektriska handverktyget för förvaring. Dessa åtgärder i förebyggande syfte minskar risken för att starta det elektriska handverktyget oavsiktligt.
- d) Förvara elektriska handverktyg som inte används utom räckhåll för barn och låt inte personer som inte är förtrogna med det elektriska handverktyget eller dessa instruktioner använda det. Elektriska handverktyg är farliga om de kommer i händerna på ovana användare.
- e) Underhåll elektriska handverktyg. Kontrollera om något är felinställt, om rörliga delar kärvar, om delar har gått sönder eller något annat som kan påverka funktionen av det elektriska handverktyget. Om något är skadat måste det repareras före användning. Många olyckor beror på dåligt underhållna elektriska handverktyg.
- f) Håll verktygen vassa och rena. Ordentligt underhållna skärverktyg med vassa egg är mindre benägna att kärva och lättare att kontrollera.
- g) Använd det elektriska handverktyget, tillbehör och liknande enligt instruktionerna och på det sätt som är ämnat för just den typen av elektriskt handverktyg, och ta även hänsyn till arbetsförhållandena och den typ av arbete som ska utföras. Användning av det elektriska handverktyget för arbeten andra än vad det är ämnat för kan resultera i en farlig situation.

5) Service

- a) Låt behörig personal utföra service och reparationer, endast med originalreservdelar. Detta garanterar att säkerheten på det elektriska handverktyget behålls.

Särskilda säkerhetsvarningar gällande polering

- a) Detta elektriska handverktyg är avsett för polering. Läs alla säkerhetsvarningar, instruktioner, illustrationer och specifikationer som medföljer detta verktyg. Underlåtelse att följa alla instruktioner nedan kan resultera i elektrisk chock, brand och/eller allvarlig skada.
- b) Slipning, putsning, borstning och kapning rekommenderas ej att utföras med detta elektriska handverktyg. Utförande av arbeten som detta verktyg inte är avsett för kan orsaka fara och leda till personlig skada.
- c) Använd inte tillbehör som inte är speciellt avsedda och rekommenderade av verktygstillverkaren. Även om tillbehöret kan monteras på ditt elektriska handverktyg är det ingen försäkran om säker användning.
- d) Märkhastigheten på tillbehöret måste minst motsvara den maximala hastigheten märkt på det elektriska handverktyget. Tillbehör som roterar snabbare än märkhastigheten kan gå sönder och falla isär.
- e) Ytterdiametern och tjockleken på tillbehöret måste vara inom märkkapaciteten på ditt elektriska handverktyg. Fel storlek på tillbehören kan inte skyddas eller kontrolleras ordentligt.
- f) Axelstorleken på skivor, flänsar och stödrondeller eller något annat tillbehör måste passa spindeln på ditt elektriska handverktyg ordentligt. Tillbehör vars fästhål inte passar ihop med det monterade tillbehöret hamnar i obalans, vibrerar hårt och kan orsaka att du tappar kontrollen.
- g) Använd inte ett skadat tillbehör. Inspektera tillbehören och se om det finns flisor eller sprickor på slipskivorna; sprickor, nötningar eller slitage på stödrondellen, eller lösa eller trasiga borst på stålborstrondellerna. Om du tappar ditt elektriska handverktyg eller ett tillbehör, kontrollera om det finns skador eller montera ett oskadat tillbehör. Efter inspektion och montering av ett tillbehör, placera dig själv och åskådare utanför maskinens riskområde och kör det elektriska handverktyget på fullt varvtal i en minut. Skadade tillbehör går normalt sönder under testperioden.
- h) Bär personlig skyddsutrustning. Beroende på hur du använder maskinen, använd ansiktsskydd eller skyddsglasögon. Vid behov, använd ansiktsmask, hörselskydd, handskar och arbetsförkläde som skyddar mot små slippartiklar eller flisor från arbetsstycket. Ögonskyddet ska kunna skydda mot kringflygande skräp som bildas vid olika arbetsmoment. Andningsskyddet ska kunna filtrera partiklar som bildas vid arbetet. Långvarig vistelse i buller kan orsaka hörselskador.
- i) Håll åskådare på behörigt avstånd från arbetsplatsen. Alla som besöker arbetsplatsen måste bära personlig skyddsutrustning. Flisor från arbetsstycket eller från ett trasigt tillbehör kan flyga iväg och orsaka skada utanför arbetets omedelbara närområde.
- j) Håll det elektriska handverktyget endast i isolerade gripytor när du utför arbetsmoment där kapskivan kan komma i kontakt med gömda kablar eller den egna sladden. Kapskivor som kommer i kontakt med en strömförande kabel kan göra utsatta metalldelar av verktyget strömförande och utsätta användaren för elektriska stötar.

- k) Placera sladden på avstånd från det roterande tillbehöret. Om du förlorar kontrollen kan sladden kapas eller fastna och din hand eller arm kan dras in i det roterande tillbehöret.
- l) Lägg aldrig ifrån dig det elektriska handverktyget innan tillbehöret har stannat helt. Det roterande tillbehöret kan fastna i underlaget och dra iväg verktyget utanför din kontroll.
- m) Kör inte det elektriska handverktyget när du bär det med dig. Oavsiktlig kontakt med det roterande tillbehöret kan göra att det fastnar i dina kläder och dra verktyget mot kroppen.
- n) Rengör regelbundet motorns ventilationsöppningar. Motorns fläkt drar åt sig damm som kommer in under höljet, och överflödigt metallspån som ansamlats kan orsaka elektriska faror.
- o) Använd inte det elektriska handverktyget i närheten av lättantändliga material. Gnistor kan antända dessa material.
- p) Använd inte tillbehör som kräver kylvätskor. Användning av vatten eller andra kylvätskor kan resultera i elektrisk chock eller dödande elektrisk stöt.

Kast och tillhörande varningar

Kast är en plötslig reaktion på en klämd eller fastkörd rondell, stödrondell, borste eller någon annat tillbehör. Klämning eller fastkörning orsakar ett snabbt stopp av det roterande tillbehöret som i sin tur gör att det elektriska handverktyget tvingas i motsatt riktning mot tillbehörets rotation vid fastkörningspunkten.

Till exempel, om en slipskiva fastnar eller kläms fast i arbetsstycket kan kanten av slipskivan få grepp i arbetsstycket och orsaka att slipskivan gräver sig ner eller kastas upp. Slipskivan kastas antingen mot eller bort från användaren, beroende på rotationsriktningen på slipskivan när den fastnar. Slipskivor kan också gå sönder under dessa omständigheter. Kast är resultatet av att det elektriska handverktyget används på fel sätt, för fel saker eller under felaktiga förhållanden och kan undvikas genom att nedanstående försiktighetsåtgärder vidtas.

- a) Håll stadigt i det elektriska handverktyget och håll armarna och kroppen så att du kan parera kast. Använd alltid hjälphandtaget om det finns ett sådant för maximal kontroll över kast eller reaktioner på vridmomentet vid start. Kast eller reaktioner på vridmomentet kan kontrolleras av användaren om nödvändiga försiktighetsåtgärder vidtas.
- b) Placera aldrig din hand nära det roterande tillbehöret. Tillbehöret kan få ett kast över din hand.
- c) Ställ dig inte det område dit det elektriska handverktyget kan tänkas hamna om det inträffar ett kast. Kast driver verktyget i motsatt riktning mot slipskivans rotation vid fastkörningspunkten.
- d) Var extra försiktig när du bearbetar hörn, vassa kanter etc. Undvik att studsas med och sätta fast tillbehöret. Hörn, vassa kanter och studsning har en tendens att sätta fast det roterande tillbehöret och orsaka kast eller att du tappar kontrollen över verktyget.
- e) Montera aldrig fast ett sågblad med sågkedja för träbearbetning eller ett tandat sågblad. Sådana blad orsakar frekventa kast och gör att du tappar kontrollen.

Säkerhetsvarningar speciellt för polering

- a) Låt inte polerhättan eller dess fästsnören hänga löst när du kör poleringsmaskinen. Stoppa in dem under polerhättan eller klipp bort lösa fästsnören. Lösa roterande fästsnören kan fastna i dina fingrar eller på arbetsstycket.

Produktmärkning med säkerhetssymboler



Läs hela bruksanvisningen och spara den för framtida bruk.



Använd hörselskydd!

Användningsråd

Börja med att läsa polermedlets bruksanvisning på emballaget.

1. Dra ur stickproppen, montera polersvamparna, se till att de är helt rena.
 2. Sprid ut polerpasta i ett jämt lager över polersvamparna. Stryk INTE polerpasta på ytan som ska poleras.
 3. Slå på och stäng av maskinen endast när polersvamparna vilar på ytan som ska poleras.
 4. Placera sladden över ena axeln och börja polera stora plana ytor först såsom motorhuv, bagagelucka, tak etc. Låt maskinen glida på underlaget, tryck INTE.
 5. Fortsätt sedan med de mindre ytorna, t.ex. dörrarna.
 6. Små detaljer såsom speglar, dörrhandtag, grill etc. poleras för hand.
- Det vanligaste felet vid polering är användning av för mycket vax eller polish. Om polersvamparna blir indränkta med polermedel kan poleringen ta längre tid och vara svårare att genomföra. Polersvamparna håller inte lika länge om du använder för mycket polermedel.
 - Om polersvamparna åker av polerdiskarna har du troligen använt för mycket polermedel!

Underhåll

- Dra ur stickproppen före service och underhåll.
- Förvara alltid polermaskinen med polerdiskarna uppåt, då håller de sin form.
- Ta bort polersvamparna från polerdiskarna och låt polerdiskarna torka och återta sin form.
- Tvätta polersvamparna för hand och låt dem sedan lufttorka.
- Använd aldrig slipande ämnen.
- Rengör maskinen utvändigt vid behov med en torkduk som är svagt fuktad i diskmedel.
- Använd inte polermaskinen i regnväder eller om du är fuktig om händerna.
- Håll motorns ventilationsöppningar fria så att inte motorn överhettas.
- Om du utför dammande arbeten: Dra ur stickkontakten först och peta bort damm och avlagringar från ventilationsöppningarna med ett vasst föremål. Använd inte metallföremål som kan skada komponenter på insidan.

Avfallshantering

När du ska göra dig av med produkten ska detta ske enligt lokala föreskrifter. Är du osäker på hur du ska gå tillväga, kontakta din kommun.



Tekniska specifikationer

Modellbeteckning	S1P-SD2-95x2-UK / S1P-SD2-95x2
Spänning	230 V AC, 50 Hz
Ineffekt	350 W
Varvtal	Steglös varvtalsreglering 1600-3500 v/min (obelastad)
Polerdisk	2 × Ø 95 mm
Skyddsklass	II
Ljudtryck (LpA)	84 dB (A) K: 3 dB (A)
Ljudeffekt (LwA)	95 dB (A) K: 3 dB (A)
Vibrationer	ah 12,5 m/s ² K: 1,5 m/s ²
Vikt	2,6 kg

Polermaskin

ART.NR. 18-3041 MODELL S1P-SD2-95x2-UK
30-9292 S1P-SD2-95x2

Les gjennom hele bruksanvisningen før bruk og spar den til fremtidig bruk.
Vi reserverer oss for evt. tekst- og fotofeil samt endringer av tekniske data.
Ved problem eller øvrige spørsmål kan du kontakt oss (se adresse på siste side).

Beskrivelse

Polermaskin med trinnløs turtallregulering.

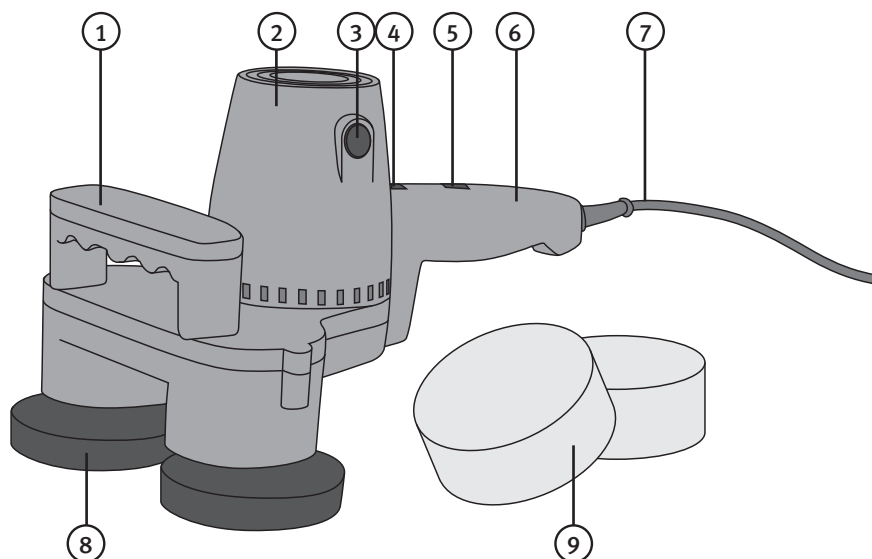

1. Hjelpelandtak
2. Elektrisk motor
3. Lokk for kullbørsteholder
4. Justerknapp for trinnløs hastighet
5. On/Off-strømbryter
6. Håndtak
7. Kabel med støpsel
8. Polerskive Ø 95mm (2 stk.)
9. Polersvampene (2 stk.)

Justernøkkel
Kullbørste (2 stk.)

Generelle sikkerhetsinstruksjoner for elektriske håndverktøy

Advarsel! Les alle instruksjonene grundig. Dersom instruksjonene ikke følges, kan dette lede til brann, elektrisk støt og/eller alvorlig skade. Med begrepet "elektriske håndverktøy" i teksten under, menes strømtilkoblede håndverktøy. TA VARE PÅ DENNE INSTRUKSJONEN.

1) Arbeidsplassen

- a) Hold arbeidsplassen ren, ryddig og godt opplyst. Rotete arbeidsplass eller dårlig opplyste områder kan føre til ulykker.
- b) Bruk ikke elektriske håndverktøy i omgivelser med eksplosjonsfare, som for eksempel i nærheten av lettantennelige væsker, gasser eller støv. Elektrisk håndverktøy kan danne gnister som igjen kan antenne støv eller trespon.
- c) Hold barn og andre tilskuere unna mens du bruker elektriske håndverktøy. Du kan lett miste kontrollen dersom du blir forstyrret mens du arbeider.

2) Sikkerhet ved bruk av elektrisk strøm

- a) Strømkabelens støpsel, til det elektriske verktøyet, må passe i vegguttaket. Støpselet må ikke forandres på. Bruk aldri adapter sammen med elektrisk håndverktøy som krever jording. Ved bruk av originale kontakter og støpsler minskes faren for elektrisk støt.
- b) Unngå kroppskontakt med jodede gjenstander som rør, ovner, komfyrer og kjøleskap. Kroppskontakt med disse øker faren for elektrisk støt.
- c) Elektrisk håndverktøy bør ikke utsettes for regn eller fuktighet. Hvis det kommer vann inn i et elektrisk håndverktøy, øker faren for elektrisk støt.
- d) Håndter strømkabelen med forsiktighet. Den må ikke bli brukt til å bære verktøyet med. Dra ikke i kabelen når du skal ha stikket ut av kontakten. Hold kabelen unna varme, olje, skarpe kanter og bevegelige deler. Skadde eller deformerte støpsler kan øke faren for elektrisk støt.
- e) Ved bruk av elektrisk håndverktøy utendørs, skal det benyttes skjøtekabel som er beregnet til dette formålet. Når skjøtekabel som er beregnet for utendørs bruk benyttes, minsker faren for elektrisk støt.

3) Personlig sikkerhet

- a) Vær våken og bruk sunn fornuft når du bruker et elektrisk verktøy. Ikke bruk elektriske håndverktøy når du er trett eller påvirket av rusmidler, alkohol eller sterke medisiner. Når du bruker elektrisk håndverktøy, kan et lite øyeblikk med uoppmerksomhet resultere i store personskader.
- b) Bruk verneutstyr. Benytt alltid vernebriller. Bruk av verneutstyr som støvmaske, sklisliske såler på skoene, hjelm og hørselsvern, ved behov, minsker faren for personskade.

- c) Unngå uønsket oppstart. Påse at strømbryteren står i posisjon OFF før du kobler til strømmen. Det å bære et elektrisk håndverktøy med en finger på avtrekkeren/strømbryteren, eller å koble til strømmen når strømbryteren står i posisjon ON, kan forårsake ulykker.
- d) Fjern alle nøkler/serviceverktøy før du starter det elektriske håndverktøyet. Et gjenglemt serviceverktøy på en roterende del, kan forårsake personskader.
- e) Strekk deg ikke for langt. Påse at du står støtt og har god balanse hele tiden. Da er du bedre forberedt når uventede situasjoner oppstår.
- f) Benytt fornuftige arbeidsklær. Ikke bruk løstsittende klær og smykker. Hold klær, hansker og smykker unna bevegelige deler. Løstsittende klær, smykker eller langt hår, kan sette seg fast i bevegelige deler.
- g) Hvis det er mulig å koble til en støvsamler/støvsuger, bør dette gjøres. Ved bruk av sådanne hjelpemidler, kan en minske faren for støvrelaterte skader og ulykker.

4) Bruk og vedlikehold av elektrisk håndverktøy

- a) Ikke press et elektrisk håndverktøy. Bruk elektriske håndverktøy som er beregnet til den arbeidsoperasjonen du skal utføre. Riktig innmatingshastighet er viktig for å utføre bedre og sikrere arbeide.
- b) Ikke bruk det elektriske håndverktøyet dersom ikke strømbryteren virker og verktøyet ikke kan skrues av. Alle elektriske håndverktøy, som ikke kan kontrolleres med en strømbryter, er farlige og må repareres.
- c) Dra ut støpselet før du utfører justeringer, bytter tilbehør eller legger det elektriske håndverktøyet fra deg. Dette for å unngå at elektrisk håndverktøy får en ukontrollert start.
- d) Oppbevar elektrisk håndverktøy utilgjengelig for barn. Påse også at elektrisk håndverktøy er utilgjengelig for personer som ikke har fått tilstrekkelig opplæring på eller er fortrolig med verktøyet. Elektrisk håndverktøy kan være farlige dersom de kommer i hendene på ukyndige.
- e) Vedlikehold av elektrisk håndverktøy. Påse at verktøyet ikke er feilinnstilt, at bevegelige deler ikke beveger seg usymmetrisk, at ingen deler er skadet eller at det elektriske håndverktøyet har andre feil, som kan påvirke verktøyets funksjon. Dersom noe er skadet må dette repareres før verktøyet tas i bruk. Mange ulykker skyldes dårlig eller manglende vedlikehold.
- f) Hold verktøyet rent. Påse også at det elektriske verktøyet holdes skarpt. Godt vedlikeholdt skjæreverktøy, med skarpe egger, er lettere å kontrollere.
- g) Følg instruksjonen, ta hensyn til arbeidsforholdene og den type arbeid som skal utføres. Bruk av elektrisk håndverktøy til andre arbeidsoperasjoner enn det som det er beregnet til, kan skape farlige situasjoner.

5) Service

- a) La profesjonelle fagfolk utføre service og reparasjoner. Benytt kun originale reservedeler. Dette for å opprettholde sikkerheten ved bruk av det elektriske håndverktøyet.

Spesielle sikkerhetsforskrifter for poleringsverktøy

- a) Dette er et elektrisk håndverktøy som er beregnet for polering. Les alle sikkerhetsadvarsler, instruksjoner, illustrasjoner og spesifikasjoner som følger med dette verktøyet. Hvis du unngår å følge alle instruksjonene nedenfor kan det resultere i elektrisk støt, brann og/eller alvorlige skader.
- b) Arbeider som sliping, pussing, børsting og kapping anbefales ikke utført med dette elektriske håndverktøyet. Hvis maskinen blir brukt til arbeid den ikke er konstruert for, kan dette forårsake fare og føre til skade på personer.
- c) Bruk ikke tilbehør som ikke er spesielt beregnet for verktøyet og anbefalt av verktøyprodusenten. Selv om tilbehøret kan monteres på ditt elektriske håndverktøy, er ikke dette noen forsikring om sikker bruk.
- d) Hastigheten som tilbehøret er beregnet for må minst tilsvare den maksimale hastigheten den det elektriske håndverktøyet er merket med. Tilbehør som roterer raskere enn merkehastigheten på polerverktøyet kan gå i stykker.
- e) Den utvendige diameteren og tykkelsen på tilbehøret må være innenfor merkekapasiteten på det elektriske håndverktøyet. Feil størrelse på tilbehøret kan ikke beskyttes eller kontrolleres ordentlig.
- f) Akselstørrelsen på skiver, flenser og støtterondeller eller noe annet tilbehør må passe spindelen på ditt elektriske håndverktøy ordentlig. Tilbehør med festehull som ikke passer sammen med det monterte tilbehøret havner i ubalanse, vibrerer kraftig og kan føre til at du mister kontrollen.
- g) Bruk ikke tilbehør som er skadet. Kontroller tilbehøret og se om det finnes fliser eller sprekker på slipeskivene; Som sprekker, ujevnheter, slitasje på støtterondellen, eller løse eller ødelagte bust på stålborsterondellene. Hvis du mister ditt elektriske håndverktøy eller noe av tilbehøret må det kontrolleres om det er blitt skadet. Dersom det er skadet så monter et uskadet tilbehør. Etter inspeksjon og montering av et tilbehør, plasser deg selv og tilskuere utenfor maskinens risikoområde, og kjør det elektriske håndverktøyet på fullt turtall i et minutt. Skadet tilbehør går normalt i stykker under testperioden.
- h) Benytt alltid personlig verneutstyr. Avhengig av hvordan du bruker maskinen, bruk beskyttelse for ansikt eller vernebriller. Ved behov, bruk ansiktsmaske, hørselsvern, hansker og arbeidsforkle, som beskytter mot små slipepartikler eller fliser fra arbeidsstykket. Vernebrillene skal kunne beskytte mot flygende biter som dannes ved forskjellige arbeidsoperasjoner. Støvmasken skal kunne filtrere partikler, som dannes ved arbeidet. Langvarig opphold i støy kan forårsake hørselskader.
- i) Hold tilskuere på sikker avstand fra arbeidsplassen. Alle som besøker arbeidsplassen må ha på seg personlig verneutstyr. Fliser fra arbeidsstykket eller fra ødelagte tilbehør, kan bli slynget ut og forårsake skade utenfor arbeidets umiddelbare nærområde.
- j) Hold det elektriske håndverktøyet kun på isolerte steder når du utfører en arbeidsoperasjon der skiven kan komme i kontakt med skjulte kabler eller sin egen ledning. Kappeskiver som kommer i kontakt med en strømførende kabel kan gjøre utsatte metalldele av verktøyet strømførende og utsette brukeren for elektriske støt.

- k) Plasser ledningen på avstand fra det roterende tilbehøret. Hvis du mister kontrollen kan ledningen kappes eller sette seg fast, og din hånd eller arm kan dras inn i det roterende tilbehøret.
- l) Legg aldri ifra deg det elektriske håndverktøyet før tilbehøret har stoppet helt. Det roterende tilbehøret kan feste seg i underlaget og kastes bort utenfor din kontroll.
- m) Kjør ikke det elektriske håndverktøyet når du bærer det med deg. Det roterende verktøyet kan feste seg i klærne og dras mot kroppen.
- n) Rengjør motorens ventilasjonsåpninger regelmessig. Motorens vifte trekker til seg støv, som kommer inn under dekselet. Overfløydige metallspån samles opp og kan forårsake elektriske farer.
- o) Bruk ikke det elektriske håndverktøyet i nærheten av lettantennelige materialer. Gnister kan antenne disse materialene.
- p) Bruk ikke tilbehør som krever kjølevæsker. Bruken av vann eller andre kjølevæsker kan resultere i elektrisk sjokk eller dødelig elektrisk støt.

Kast og advarsler om kast

Kast er en plutselig reaksjon på en klemt eller fastkjørt rondell, støtterondell, børste eller annet tilbehør. Klemming eller fastkjøring forårsaker en bråstopp av det roterende tilbehøret som igjen tvinger det elektriske håndverktøyet i motsatt retning av tilbehørets rotasjon ved fastkjøringspunktet.

For eksempel: Hvis en polerskive setter seg fast i arbeidsstykket, kan kanten av polerskiven få tak i arbeidsstykket og forårsake at skiven graver seg ned og kastes opp. Polerskiven kastes sannsynligvis mot eller bort fra brukeren, avhengig av rotasjonsretningen på skiven når det setter seg fast. Polerskiver kan også gå i stykker under slike omstendigheter. Kast er resultatet av at det elektriske håndverktøyet brukes feil, til feil formål eller under feil forhold. Dette kan unngås ved å ta visse forhåndsregler: Se nedenfor!

- a) Hold godt fast i det elektriske håndverktøyet, og hold armene og kroppen slik at du kan parere kast. Bruk alltid hjelpehåndtaket hvis det finnes, for maksimal kontroll over kast eller reaksjonene på dreiemomentet under oppstart. Kast eller reaksjoner på dreiemomentet kan kontrolleres av brukeren hvis nødvendige forhåndsregler følges.
- b) Plasser aldri hånden nær de roterende delene. Tilbehøret kan få et kast over hånden.
- c) Still deg ikke i det området der det elektriske håndverktøyet kan tenkes å havne hvis et kast inntreffer. Kast driver verktøyet i motsatt retning av tilbehørets rotasjon ved fastkjøringspunktet.
- d) Vær ekstra forsiktig når du bearbeider hjørner, skarpe kanter etc. Unngå å stusse med og å sette fast tilbehøret. Hjørner, skarpe kanter og stussing har en tendens til å sette fast det roterende tilbehøret, og å forårsake kast eller at du mister kontrollen over verktøyet.
- e) Monter aldri fast et sagblad med sagkjede for trebearbeiding eller et tannet sagblad. Slike blader forårsaker frekvente kast, og gjør at du mister kontrollen.

Sikkerhetsadvarsler spesielt for polering

- a) La ikke polerhetten eller dens festesnører henge løst når du kjører poleringsmaskinen. Dydd dem inn under polerhetten eller klippe bort løse festesnører. Løse roterende festesnører kan feste seg i dine fingre eller på arbeidsemnet.

Produktmerking med sikkerhetssymboler



Les bruksanvisningen grundig og ta vare på den til senere bruk.



Bruk hørselsvern!

Råd for bruk

Start med å lese bruksanvisningen på emballasjen til poleringsmidlet.

1. Dra ut stikkkontakten og monter polersvampene. Pass på at de er helt rene.
 2. Spre poleringsmiddelet jevnt utover vokspåleggerene. Poleringsmiddel skal IKKE strykes utover overflaten som skal poleres.
 3. Skru på og steng av maskinen kun når polersvampene hviler på overflaten som skal poleres.
 4. Plasser ledningen over den ene skulderen mens du polerer.
 5. Start poleringen av de store flatene (panser, tak og lignende) først. IKKE press maskinen mot underlaget, men la den gli lett på underlaget.
 6. Fortsett deretter med de mindre flatene, for eksempel dørene.
 7. Små detaljer som speiler, dørhåndtak, grill etc. må poleres for hånd.
- Den vanligste feilen ved polering er å bruke for mye poleringsmiddel som voks eller polish. Hvis svampene blir gjennomtrukket med polermiddel, blir det vanskelig å polere og du bruker lengre tid. Svampenes levetid blir også betraktelig kortere når du bruker for mye polermiddel.
 - Dersom polersvampene glir av polerhodene har du mest sannsynlig brukt for mye polermiddel!

Vedlikehold

- Dra ut støpselet før service og vedlikehold.
- Oppbevar alltid polermaskinen med polerhodene vendt oppover, slik at de beholder fasongen sin.
- Vask polersvampene for hånd og la dem lufttørke.
- Fjern polersvampene fra hodene, la deretter polerhodene tørke og gjenoppta sin opprinnelige form.
- Bruk ikke maskinen som slipemaskin.
- Rengjør maskinen utvendig ved hjelp av en klut/fille fuktet med et mildt rengjøringsmiddel.
- Ikke bruk polermaskinen i regnvær eller med fuktige hender.
- Påse at motorens ventilasjonsåpninger er åpne, så ikke motoren blir overopphetet.
- Hvis du utfører arbeider som støver, rengjør du ventilasjonsåpningene med en skarp gjenstand. Husk alltid å koble ut strømmen først. Bruk ikke gjenstander som kan skade komponenter inni motoren.

Avfallshåndtering

Når du skal kvitte deg med produktet, skal dette skje i henhold til lokale forskrifter. Er du usikker på hvordan du går fram, ta kontakt med lokale myndigheter.



Tekniske spesifikasjoner

Modellbetegnelse	S1P-SD2-95x2-UK / S1P-SD2-95x2
Spenning	230 V AC, 50 Hz
Motoreffekt	350 W
Turtall (ubelastet)	1600-3500 v/min (trinnløs)
Polerskive	2 × Ø 95 mm
Beskyttelsesklasse	II
Lydtrykk (LpA)	84 dB (A) K: 3 dB (A)
Lydeffekt (LWA)	95 dB (A) K: 3 dB (A)
Vibrasjoner	ah 12,5 m/s ² K: 1,5 m/s ²
Vekt	2,6 kg

Kiillotuskone

TUOTENRO 18-3041
30-9292

MALLI S1P-SD2-95x2-UK
S1P-SD2-95x2

Lue käyttöohjeet ennen tuotteen käyttöönottoa. Säilytä käyttöohjeet tulevaa tarvetta varten. Pidätämme oikeuden teknisten tietojen muutoksiin. Emme vastaa mahdollisista teksti- tai kuvavirheistä. Jos laitteeseen tulee teknisiä ongelmia, ota yhteys myymälään tai asiakaspalveluun (yhteystiedot käyttöohjeen lopussa).

Kuvaus

Kiillotuskone, jossa portaaton kierrosluvun säätö.

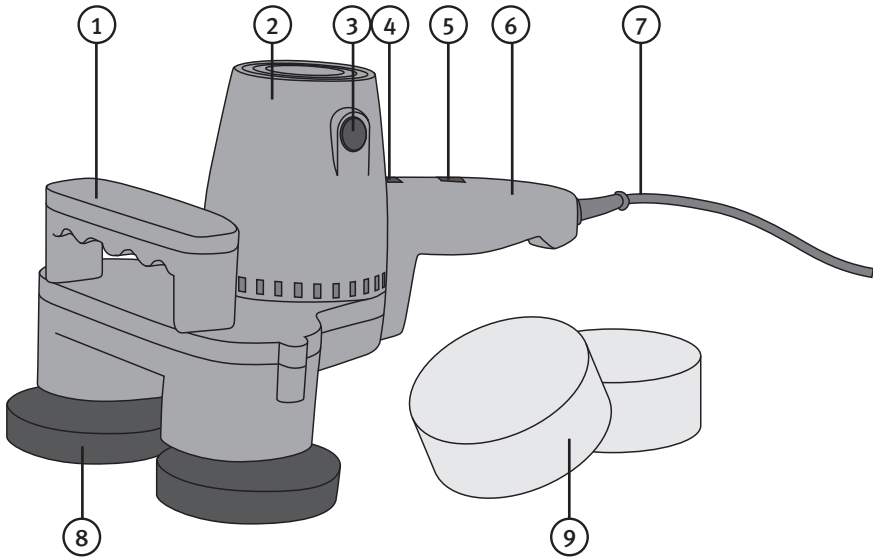

1. Apukahva
2. Sähkömoottori
3. Hiiliharjapidikkeen kansi
4. Nopeuden säätö
5. Virtakytkin On/Off
6. Kahva
7. Verkkojohto ja pistoke
8. Kiillotuslaikka Ø 95 mm (2 kpl)
9. Kiillotussienet (2 kpl)

Säätöavain
Hiiliharja (2 kpl)

Yleisiä turvallisuusohjeita

Varoitus! Lue kaikki ohjeet. Seuraavien ohjeiden noudattamatta jättäminen saattaa johtaa sähköiskuun, tulipaloon ja/tai vakavaan onnettomuuteen. Allaolevan varoitustekstin termi ”sähkökäyttöinen käsityökalu” tarkoittaa sinun verkkovirralla tai paristoilla/akulla toimivaa käsityökaluasi. SÄÄSTÄ NÄMÄ OHJEET.

1) Työtila

- a) Pidä työtilat puhtaina ja hyvin valaistuin. Täynnä tavaraa olevat ja pimeät tilat ovat avoin kutsu onnettomuudelle.
- b) Älä käytä sähkökäyttöisiä käsityökaluja räjähdysriskissä ympäristössä, kuten helposti syttyvien nesteiden, kaasujen tai pölyn lähellä. Sähkökäyttöiset käsityökalut muodostavat kipinöitä, jotka saattavat sytyttää pölyn tai höyryt.
- c) Pidä lapset ja vierailijat loitolla, kun käytät sähkökäyttöisiä käsityökaluja. Häiriötekijät saattavat johtaa laitteen hallinnan menettämiseen.

2) Sähköturvallisuus

- a) Sähkökäyttöisen käsityökalun pistokkeen tulee sopia pistorasiaan. Älä muuta pistoketta millään tavalla. Älä käytä adapteria maadoitettujen sähkökäyttöisten sähkötyökalujen kanssa. Pistokkeet, joita ei ole muutettu sekä sopivat pistorasiat pienentävät sähköiskun vaaraa.
- b) Vältä koskettamasta maadoitettuja esineitä, kuten putkia, lämpöpattereita, hellaa tai jääkaappia. Sähköiskun riski kasvaa, mikäli kehosi on maadoitettu.
- c) Älä altista sähkökäyttöistä käsityökalua sateella, äläkä käytä sitä kosteissa olosuhteissa. Veden joutuminen sähkökäyttöiseen käsityökaluun lisää sähköiskun vaaraa.
- d) Käsittele sähköjohtoa varoen. Älä käytä sähköjohtoa laitteen kantamiseen, äläkä irrota pistoketta pistorasiasta johdosta vetämällä. Älä altista virtajohtoa kuumuudelle, öljyille, teräville reunoille tai liikkuville osille. Vioittuneet tai sotkeutuneet virtajohdot lisäävät sähköiskun vaaraa.
- e) Kun käytät sähkökäyttöistä käsityökalua ulkona, käytä ainoastaan ulkokäyttöön sopivia jatkojohtoja. Ulkokäyttöön sopivan jatkojohdon käyttäminen pienentää sähköiskun vaaraa.

3) Oma turvallisuutesi

- a) Ole huolellinen työskennellessäsi ja käytä tervettä järkeä kun työskentelet sähkökäyttöisellä käsityökalulla. Älä käytä sähkökäyttöistä käsityökalua, mikäli olet väsynyt tai huumeiden, lääkkeiden tai alkoholin vaikutuksen alaisena. Lyhyenkin hetken kestävä tarkkaavaisuuden herpaantuminen saattaa johtaa vakavaan loukkaantumiseen.
- b) Käytä suojavarusteita. Käytä aina suojalaseja. Suojavarusteiden, kuten hengityssuojaimen, liukuestekenkien, kypärän ja kuulosuojaimien käyttäminen vähentää loukkaantumisvaaraa.

- c) Vältä tahatonta käynnistystä. Varmista, että virtakytkin on asennossa OFF ennen kuin liität pistokkeen seinäpistorasiaan. On äärimmäisen vaarallista kantaa sähkökäyttöistä käsityökalua sormi liipaisimella tai liittää sähkökäyttöinen käsityökalu pistorasiaan virtakytkimen ollessa ON-asennossa.
- d) Poista kaikki huoltotyökalut/avaimet ennen kuin käynnistät sähkökäyttöisen käsityökalun. Sähkökäyttöisen käsityökalun liikkuvan osan päälle unohdettu työkalu saattaa johtaa onnettomuuteen.
- e) Älä kurota liian kauas. Varmista, että työasentosi on tasapainoinen työn jokaisessa vaiheessa. Näin olet paremmin varustautunut mahdollisen onnettomuuden sattuessa.
- f) Käytä sopivia vaatteita. Älä käytä löysiä vaatteita tai koruja. Pidä hiukset, vaatteet ja käsiineet loitolla liikkuvista osista. Löysät vaatteet, korut tai pitkät hiukset saattavat juuttua liikkuviin osiin.
- g) Jos käytössäsä on pölynpoistojärjestelmä, käytä sitä. Näiden apuvälineiden käyttö saattaa vähentää pölyyn liittyviä vaaroja.

4) Sähkökäyttöisten käsityökalujen käyttäminen ja huoltaminen

- a) Älä pakota sähkökäyttöistä käsityökalua. Käytä sähkökäyttöistä käsityökalua, joka soveltuu suunnittelemaasi työtehtävään. Sopiva sähkökäyttöinen käsityökalu tekee työn paremmin ja turvallisemmin oikealla nopeudella.
- b) Älä käytä sähkökäyttöistä käsityökalua, mikäli virtakytkin ei käynnistä ja sammuta laitetta. Kaikki sähkökäyttöiset käsityökalut, joita ei voida hallita virtakytkimellä, ovat vaarallisia ja ne tulee korjata.
- c) Irrota pistoke pistorasiasta ennen kuin teet sähkökäyttöiseen käsityökaluun säätöjä tai ennen kuin vaihdat sen varusteita tai ennen kuin asetat sen säilytykseen. Nämä ennaltaehkäisevät toimenpiteet vähentävät sähkökäyttöisen käsityökalun tahatonta käynnistymistä.
- d) Säilytä sähkökäyttöisiä käsityökaluja lasten ulottumattomissa. Älä luovuta sähkökäyttöistä käsityökalua henkilöille, jotka eivät tunne sitä tai sen käyttöohjetta. Sähkökäyttöiset käsityökalut ovat vaarallisia tottumattomien käyttäjien käsissä.
- e) Huolla sähkökäyttöisiä käsityökaluja. Tarkasta, että säädöt ovat kunnossa, että liikkuvat osat liikkuvat esteettä, että osat ovat ehjiä, ja että sähkökäyttöisessä käsityökalussa ei ole muita seikkoja, jotka vaikuttavat laitteen toimintaan. Jos jokin osa on vioittunut, se tulee korjata ennen käyttöä. Monet onnettomuudet johtuvat väärin hoidetuista sähkökäyttöisistä käsityökaluista.
- f) Pidä työkalut puhtaina ja terävinä. Terätyökalun hallinta on helpompaa, kun se on oikein hoidettu ja sen terät ovat teräviä.
- g) Käytä sähkökäyttöistä käsityökalua, sen varusteita tms. ohjeiden mukaisesti ja sellaisella tavalla, joka sopii kyseiselle sähkökäyttöiselle käsityökalulle ja ota myös huomioon työskentelyolosuhteet ja suoritettava työ. Sähkökäyttöisen käsityökalun käyttäminen muihin kuin sille tarkoitettuihin työtehtäviin saattaa johtaa vaaratilanteeseen.

5) Huolto

- a) Laitteen saa huoltaa ja korjata ainoastaan ammattihenkilö ja huollossa tulee käyttää ainoastaan alkuperäisosa. Näin taataan sähkökäyttöisen käsityökalun turvallisuus.

Kiillotusta koskevia turvallisuusohjeita

- a) Tämä sähkökäyttöinen työkalu on tarkoitettu kiillotukseen. Lue kaikki laitteen mukana tulevat varoitukset, ohjeet, kuvitukset ja tekniset tiedot. Ohjeiden noudattamatta jättäminen saattaa johtaa sähköiskuun, tulipaloon tai vakavaan loukkaantumiseen.
- b) Tällä sähkökäyttöisellä käsityökalulla ei suositella tehtävän työtapoja kuten hiontaa, puhdistusta, harjausta ja katkaisua. Työt, joita ei ole tarkoitettu suoritettavaksi tällä laitteella, saattavat aiheuttaa vaaratilanteen tai käyttäjän loukkaantumisen.
- c) Käytä ainoastaan valmistajan hyväksymiä ja suosittelemia tarvikkeita. Vaikka varuste voidaan asentaa laitteeseen, sen käyttö ei silti välttämättä ole turvallista.
- d) Varusteen ilmoitetun kierrosnopeuden tulee vastata vähintään sähkökäyttöisen käsityökalun suurinta kierrosnopeutta. Varusteet, jotka pyörivät suurinta sallittua kierrosnopeutta nopeammin, saattavat vahingoittaa ja hajota pieniin osiin.
- e) Varusteen ulkohalkaisija ja paksumus ei saa ylittää sähkökäyttöisen käsityökalun ilmoitettua kapasiteettia. Liian ison varusteen käyttäminen tekee laitteen käsittelystä vaikeaa ja heikentää turvallisuutta.
- f) Laikkojen, laippojen, tukilaikkojen tms. akselin tulee sopia laitteen karaan, jotta laitteen käsittely on turvallista. Varusteet, joiden kiinnitysreiät eivät sovi asennettuun varusteeseen tärisevät voimakkaasti, käyvät epätasaisesti ja saattavat johtaa laitteen hallinnan menettämiseen.
- g) Älä käytä viallisia varusteita. Tarkasta varusteet: Hiomalaikoissa ei saa olla irrallisia osasia tai halkeamia, tukilaikoissa ei saa olla halkeamia, koloja tai kulumaa, teräslankaharjoissa ei saa olla irrallisia tai vioittuneita harjaksia. Mikäli sähkökäyttöinen laite tai jokin varuste putoaa, varmista etteivät ne ole vioittuneet. Tarkasta ja asenna varuste, sijoitu koneen vaara-alueen ulkopuolelle (koskee myös sivullisia) ja käytä laitetta täysillä kierroksilla yhden minuutin ajan. Vioittunut varuste hajoaa yleensä testin aikana.
- h) Käytä henkilökohtaisia suojavarusteita. Käytä kasvosuojusta tai suojalaseja koneen käyttötavasta riippuen. Käytä tarvittaessa sellaisia suojavarusteita (kasvo- ja kuulosuojain, käsineet ja työesiliina), jotka suojaavat työkappaleesta irtaovilta pieniltä hiontakappaleilta ja paloilta. Silmäsuojuksen tulee suojata lentäviltä osilta, joita syntyy eri työvaiheissa. Hengityssuojaimen tulee suodattaa työssä syntyvät hiukkaset. Pitkäaikainen oleilu meluisassa ympäristössä saattaa aiheuttaa kuulovaurioita.
- i) Pidä vierailijat riittävän kaukana työpisteestä. Kaikkien työpisteessä oleskelevien tulee käyttää henkilökohtaisia suojavarusteita. Työkappaleesta tai viallisesta varusteesta lentävät lastut saattavat aiheuttaa vahinkoa myös työpisteen ulkopuolella.
- j) Pidä kiinni ainoastaan laitteen eristetyistä pinnoista, kun työskentelet alueilla, jossa laikka voi joutua kosketuksiin piilossa olevien kaapeleiden tai laitteen virtajohdon kanssa. Jos laikka joutuu kosketuksiin virtaa johtavan kaapelin kanssa, laitteen metalliosat saattavat tulla jännitteisiksi, mikä aiheuttaa käyttäjälle sähköiskun vaaran.

- k) Sijoita virtajohto siten, että se ei joudu pyörivän varusteen läheisyyteen. Mikäli menetät laitteen hallinnan, johto saattaa katketa tai jumittua ja kätesi saattaa joutua pyörivään varusteeseen.
- l) Älä laske sähkökäyttöistä käsityökalua käsistäsi ennen kuin se on lakannut kokonaan pyörimästä. Pyörivä varuste saattaa tarttua alustaan ja aiheuttaa laitteen hallitsemattoman liikkumisen.
- m) Älä käytä sähkökäyttöistä käsityökalua samanaikaisesti kun kannat sitä. Tahaton kosketus pyörivään varusteeseen saattaa aiheuttaa laitteen juuttumisen vaatteisiin ja käyttäjään.
- n) Puhdista moottorin ilmastointiaukot säännöllisesti. Moottorin puhallin kerää pölyä, joka kerääntyy kotolon alle. Laitteeseen kerääntyvä metallijäte saattaa aiheuttaa turvallisuusriskin.
- o) Älä käytä sähkökäyttöistä käsityökalua helposti syttyvien materiaalien läheisyydessä. Kipinöinti saattaa aiheuttaa näiden materiaalien syttymisen.
- p) Älä käytä varusteita, jotka vaativat jäähdytysnesteitä. Veden tai muiden jäähdytysnesteiden käyttö saattaa johtaa hengenvaaralliseen sähköiskuun.

Takapotku ja sitä koskevat varoitukset

Takapotku on äkillinen ilmiö, joka tapahtuu silloin, kun laikka, tukilaikka, harja tai jokin muu varuste juuttuu äkillisesti. Puristuminen tai juuttuminen aiheuttaa pyörivän varusteen nopean pysähtymisen, mikä johtaa siihen, että sähkökäyttöinen käsityökalu muuttaa äkillisesti liikesuuntaa varusteen pyörimissuunnan vastaiseksi.

Esimerkki: hiomalaikka jumittuu tai puristuu työkappaleeseen, mikä saattaa aiheuttaa sen, että hiomalaikan reuna osuu työkappaleeseen ja aiheuttaa sen, että hiomalaikka kaivautuu työkappaleeseen tai lennähtää ylöspäin. Hiomalaikka lennähtää joko poispäin käyttäjästä tai kohti käyttäjää riippuen hiomalaikan pyörimissuunnasta sen juutuessa. Hiomalaikka voi myös hajota tietyissä tapauksissa. Takapotkun riski kasvaa, jos sähkökäyttöistä käsityökalua käytetään väärällä tavalla, väärään tarkoitukseen tai väärissä olosuhteissa, mutta se voidaan välttää noudattamalla alla olevia turvallisuusohjeita.

- a) Pidä tukevasti kiinni sähkökäyttöisestä käsityökalusta ja pidä käsiä ja vartaloa siten, että pystyt reagoimaan mahdolliseen takapotkuun. Käytä aina laitteen mahdollista apukahvaa, sillä sen käyttäminen lisää laitteen hallittavuutta takapotkun tai käynnistyessä tapahtuvan nykäyksen aikana. Takapotku tai käynnistyksessä tapahtuva vääntömomentin nykäisy voidaan hallita paremmin, jos käyttäjä noudattaa turvallisuusohjeita.
- b) Älä sijoita käsiäsi koskaan pyörivän varusteen läheisyyteen. Laitte saattaa lennähtää kädestäsi.
- c) Älä asetu sille paikalle, jonne sähkökäyttöinen käsityökalu todennäköisesti lentää takapotkun sattuessa. Työkalu lentää takapotkun vaikutuksesta varusteen pyörimissuuntaan nähden vastakkaiseen suuntaan juuttumispisteestä.

- d) Noudata erityistä varovaisuutta kun työskentelet kulmien, terävien reunojen tms. kanssa. Varusteen kimpoaminen ja juuttuminen. Kulmat, terävät reunat ja kimpoaminen saattavat aiheuttaa pyörivän varusteen juuttumisen sekä takapotkun tai työkalun hallinnan menettämisen.
- e) Älä asenna puun työstöön sahanterää, jossa on teräketju tai sahanterää, jossa on hampaat. Tällaiset terät aiheuttavat usein takapotkun ja laitteen hallinnan menettämisen.

Erityisesti kiillottamista koskevia turvaohjeita

Älä anna kiillotuslaikan tai sen kiinnitysnauhojen roikkua vapaina kun käytät kiillotuskonetta. Laita irtonaiset kiinnitysnauhat laikan alle tai leikkaa ne pois. Irtonaiset pyörivät kiinnitysnauhat voivat tarttua sormiisi tai työkappaleeseen.

Tuotteen merkinnät ja turvallisuussymbolit



Lue käyttöohje huolellisesti ja säilytä se tulevaa tarvetta varten.



Käytä kuulosuojaimia!

Käyttövihjeitä

Aloita lukemalla kiillotusaineen ohjeet pakkauksesta.

1. Irrota pistoke, asenna kiillotussienet ja varmista, että ne ovat puhtaat.
 2. Levitä kiillotussienille tasainen kerros kiillotustahnaa. ÄLÄ levitä kiillotustahnaa kiillotettavalle pinnalle.
 3. Käynnistä ja sammuta laite vain kun kiillotussienet ovat kiillotettavalla pinnalla.
 4. Nosta johto toisen olkapään yli ja aloita kiillottaminen. Aloita suurilta pinnoilta, kuten konepelliltä tai takaluukun päältä. Anna laitteen liukua kiillotettavalla pinnalla, ÄLÄ paina.
 5. Jatka pienemmillä pinnoilla, kuten ovilla.
 6. Pienet osat, kuten peilit, kahvat ja ritilät kiillotetaan käsin.
- Tavallisin virhe vahauksessa on liiallinen vahan tai kiillotusaineen käyttö. Mikäli kiillotussienissä on liikaa kiillotusainetta, kiillotus tapahtuu hitaammin ja on vaikeampaa. Kiillotussienten elinikä lyhenee, jos käytät liian paljon kiillotusainetta.
 - Mikäli kiillotussienet liukuvat pois kiillotuslaikan päältä, olet todennäköisesti käyttänyt liian paljon kiillotusainetta.

Hoito

- Irrota pistoke ennen huoltoa ja hoitoa.
- Säilytä kiillotuskonetta kiillotussienet ylöspäin. Näin ne säilyttävät muotonsa pidempään.
- Poista kiillotussienet kiillotuslaikasta ja anna niiden kuivua, niin ne säilyttävät muotonsa paremmin.
- Pese kiillotussienet käsin ja ripusta ne kuivumaan.
- Älä käytä hiovia aineita.
- Puhdista laite ulkopuolelta tarvittaessa liinalla, käytä mietoa pesuaineliuosta.
- Älä käytä kiillotuskonetta sateella tai mikäli kätesi ovat märät!
- Pidä moottorin tuuletusaukot puhtaina välttääksesi ylikuumenemisen.
- Jos teet pölyviä töitä: Irrota ensin pistoke ja poista pöly ja kerrostumat tuuletusaukoista terävällä esineellä. Älä käytä metalliesineitä, jota saattavat vaurioittaa sisäpuolisia komponentteja.

Kierrätys

Kierrätä tuote asianmukaisesti, kun poistat sen käytöstä. Ota yhteys kuntasi jäteneuvontaan, mikäli olet epävarma.



Tekniset tiedot

Malli	S1P-SD2-95x2-UK / S1P-SD2-95x2
Jännite	230 VAC, 50 Hz
Teho	350 W
Kierrosluvu	Portaaton kierrosluvun säätö 1600-3500 k/min. (kuormittamaton)
Kiillotuslaikka	2 × Ø 95 mm
Kotelointiluokka	II
Äänenpaine (LpA)	84 dB (A) K: 3 dB (A)
Melutaso (LwA)	95 dB (A) K: 3 dB (A)
Tärinä	ah 12,5 m/s ² K: 1,5 m/s ²
Paino	2,6 kg

Poliermaschine

ART.NR. 18-3041
30-9292

MODELL S1P-SD2-95x2-UK
S1P-SD2-95x2

Vor Inbetriebnahme die komplette Bedienungsanleitung durchlesen und aufbewahren. Irrtümer, Abweichungen und Änderungen behalten wir uns vor. Bei technischen Problemen oder anderen Fragen freut sich unser Kundenservice über eine Kontaktaufnahme (Kontakt siehe Rückseite).

Beschreibung

Poliermaschine mit stufenloser Drehzahlregelung.

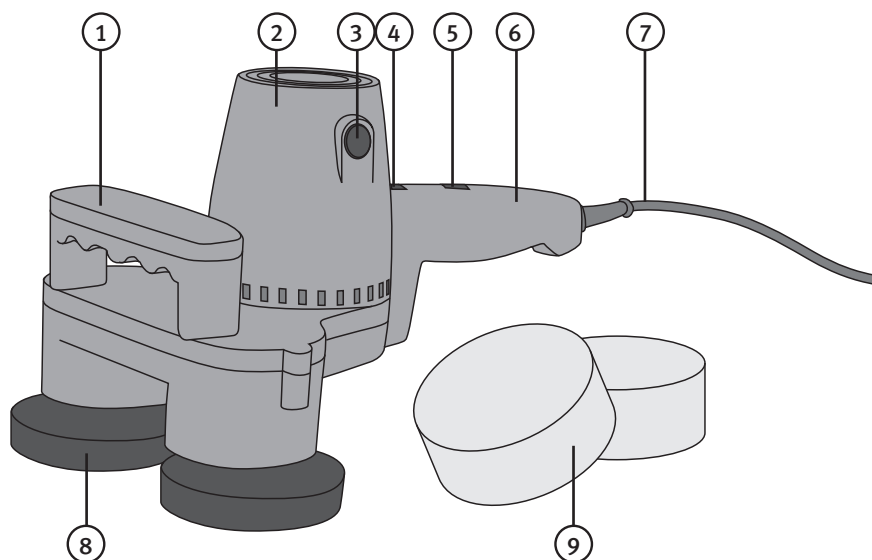

1. Hilfsgriff
2. Elektromotor
3. Verriegelung für Kohlebürstenhalter
4. Einstellrad für variable Geschwindigkeit
5. Ein-/Ausschalter
6. Griff
7. Netzkabel mit Stecker
8. Polierscheibe Ø 95 mm (2 St.)
9. Polierschwamm (2 St.)

Schlüssel
Kohlebürste (2 St.)

Allgemeine Sicherheitshinweise

Achtung: Sämtliche Anweisungen sind zu lesen. Fehler bei der Einhaltung der nachstehenden Anweisungen können zu Stromschlägen, Brand und/oder schweren Verletzungen führen. Der Begriff „Elektrowerkzeuge“ in den nachfolgenden Warnhinweisen bezieht sich auf netz- oder akkubetriebene Handwerkzeuge. Diese Anleitung aufbewahren.

1) Arbeitsumfeld

- a) Das Arbeitsumfeld muss sauber und gut beleuchtet sein. Unordnung und unbeleuchtete Arbeitsbereiche führen leicht zu Unfällen.
- b) Elektrowerkzeuge niemals in explosionsgefährdeter Umgebung einsetzen, wie zum Beispiel in der Nähe leicht entzündlicher Flüssigkeiten, Gase oder Stäube. Elektrowerkzeuge erzeugen Funken, die Staub oder Dämpfe entzünden können.
- c) Kinder und andere Personen während des Gebrauchs von Elektrowerkzeugen fernhalten. Ablenkung kann zum Kontrollverlust führen.

2) Elektrische Sicherheit

- a) Der Anschlussstecker des Elektrowerkzeugs muss in die Steckdose passen. Den Stecker niemals in irgendeiner Weise verändern. Niemals einen Adapterstecker gemeinsam mit einem geerdeten Elektrowerkzeug einsetzen. Unveränderte Stecker und passende Steckdosen verringern das Risiko für Stromschläge.
- b) Körperkontakt mit geerdeten Gegenständen wie Rohren, Heizungen, Kochherd oder Kühlschrank vermeiden. Wenn der Körper geerdet ist, erhöht sich das Risiko für Stromschläge.
- c) Das elektrische Handwerkzeug niemals Regen oder Nässe aussetzen. Das Eindringen von Wasser in ein Elektrowerkzeug erhöht das Risiko für Stromschläge.
- d) Niemals das Netzkabel zweckentfremden, um das Gerät zu tragen, zu ziehen oder um den Stecker aus der Steckdose zu ziehen. Das Kabel von Hitze, Öl, scharfen Kanten und sich bewegenden Geräteteilen fernhalten. Beschädigte oder verwickelte Kabel erhöhen das Risiko für Stromschläge.
- e) Beim Einsatz eines elektrischen Handwerkzeuges im Außenbereich ein geeignetes Verlängerungskabel einsetzen. Der Einsatz eines Verlängerungskabels für den Außenbereich verringert das Risiko für Stromschläge.

3) Persönliche Sicherheit

- a) Während der Tätigkeit aufmerksam sein und beim Einsatz eines Elektrowerkzeugs Vernunft walten lassen. Bei Müdigkeit oder unter dem Einfluss von Drogen, Alkohol oder Medikamenten kein Elektrowerkzeug bedienen. Ein Moment der Unachtsamkeit beim Einsatz eines Elektrowerkzeuges kann zu ernstesten Verletzungen führen.
- b) Schutzausrüstung tragen. Immer einen Augenschutz tragen. Das Tragen von Schutzausrüstung wie Atemschutz, trittsicheren Sicherheitsschuhen, Helm und Gehörschutz je nach Art und Einsatz des Elektrowerkzeugs verringert das Risiko von Verletzungen.
- c) Unbeabsichtigtes Einschalten vermeiden. Der Hauptschalter muss in OFF-Stellung sein, bevor der Stecker in die Steckdose gesteckt wird. Beim Tragen eines Elektrowerkzeugs einen Finger am Schalter zu halten oder das Gerät eingeschaltet ans Stromnetz anzuschließen, kann zu Unfällen führen.

- d) Alle Einstellwerkzeuge vor dem Einschalten des Elektrowerkzeugs entfernen. Ein vergessenes Einstellwerkzeug an einem sich drehenden Geräteteil kann zu Verletzungen führen.
- e) Nicht zu weit nach vorne strecken. Jederzeit auf einen sicheren Stand und Gleichgewicht achten. Das ermöglicht in unerwarteten Situationen eine bessere Kontrolle.
- f) Geeignete Kleidung tragen. Keine weit sitzende Kleidung oder Schmuck tragen. Haare, Kleidung und Handschuhe von sich bewegenden Teilen fernhalten. Weite Kleidung, Schmuck oder lange Haare können von sich bewegenden Teilen erfasst werden.
- g) Wenn Staubabsaug- und auffangeinrichtungen montiert werden können, sicherstellen, dass diese angeschlossen sind und ordnungsgemäß funktionieren. Der Einsatz dieser Hilfsmittel verringert Gefährdungen durch Staub.

4) Umgang und Gebrauch von Elektrowerkzeugen

- a) Das Gerät nicht überlasten. Nur das Elektrowerkzeug nutzen, das für die jeweilige Tätigkeit vorgesehen ist. Mit dem passenden Elektrowerkzeug arbeitet es sich besser und sicherer im angegebenen Leistungsbereich.
- b) Das Elektrowerkzeug nicht einsetzen, wenn dessen Schalter defekt ist. Ein Elektrowerkzeug, das sich nicht mehr ein- oder ausschalten lässt, ist gefährlich und muss repariert werden.
- c) Stecker aus der Steckdose ziehen vor Ausführung von Einstellarbeiten, Tausch von Zubehörteilen oder dem Ablegen des Elektrowerkzeugs zur Verwahrung. Diese Vorkehrungen verringern das Risiko eines unbeabsichtigten Starts des Gerätes.
- d) Ein unbenutztes Elektrowerkzeug außerhalb der Reichweite von Kindern aufbewahren. Das Gerät nicht von Personen nutzen lassen, die mit dessen Umgang nicht vertraut sind oder dessen Bedienungsanleitung nicht gelesen haben. Elektrowerkzeuge sind gefährlich, wenn sie in die Hände von unerfahrenen Personen gelangen.
- e) Elektrowerkzeug warten. Kontrollieren, ob bewegliche Geräteteile einwandfrei funktionieren und nicht klemmen, Teile kaputt gebrochen oder so beschädigt sind, dass die Funktion des Elektrowerkzeugs beeinträchtigt ist. Sollte etwas beschädigt sein, muss es vor Benutzung repariert werden. Viele Unfälle beruhen auf schlecht gewarteten Elektrowerkzeugen.
- f) Die Werkzeuge scharf und sauber halten. Sorgfältig gewartete Schneidwerkzeuge mit scharfen Schneiden laufen leichter und sind einfacher zu führen.
- g) Das Elektrowerkzeug, Zubehör und Einsatzwerkzeuge usw. entsprechend diesen Anweisungen einsetzen und zwar so, wie es für diesen speziellen Gerätetyp vorgeschrieben ist. Dabei die Arbeitsbedingungen und die auszuführende Tätigkeit berücksichtigen. Der Gebrauch von Elektrowerkzeugen für andere als die vorgesehenen Anwendungen kann zu gefährlichen Situationen führen.

5) Service

- a) Nur qualifiziertes Fachpersonal Service und Reparaturarbeiten ausführen lassen, und zwar mit Original-Ersatzteilen. Damit wird sichergestellt, dass die Sicherheit des Elektrowerkzeugs erhalten bleibt.

Besondere Sicherheitshinweise für Polierarbeiten

- a) Dieses Elektrowerkzeug ist für Polierarbeiten bestimmt. Alle Sicherheitshinweise, Anweisungen, Darstellungen und technischen Daten beachten, die mit diesem Werkzeug mitgeliefert sind. Eine Nicht-Beachtung der unten aufgeführten Anweisungen kann zu Stromschlägen, Brand und/oder schweren Verletzungen führen.
- b) Die Ausführung von Schleifen, Fächerschleifen, Bürsten und Schneiden mit diesem Elektrowerkzeug wird nicht empfohlen. Die Ausführung von Arbeiten, für die dieses Werkzeug nicht vorgesehen ist, kann zu Gefährdungen und Verletzungen führen
- c) Keine Einsatzwerkzeuge einsetzen, die vom Werkzeughersteller nicht ausdrücklich vorgesehen und empfohlen sind. Auch wenn Einsatzwerkzeuge am Elektrowerkzeug montiert werden kann, bedeutet das keine Sicherheit für ein gefahrloses Arbeiten.
- d) Die auf dem Einsatzwerkzeug angegebene Geschwindigkeit muss mindestens der maximalen Geschwindigkeit entsprechen, die auf dem Elektrowerkzeug angegeben ist. Das Einsatzwerkzeug, das sich schneller dreht als zulässig, kann zerstört werden.
- e) Außendurchmesser und Dicke des Einsatzwerkzeuges müssen den Maßgaben des Elektrowerkzeugs entsprechen. Falsch bemessene Einsatzwerkzeuge können nicht ausreichend abgesichert oder kontrolliert werden.
- f) Der Außendurchmesser von Scheiben, Flanschen und Stützellern oder anderen Einsatzwerkzeugen muss genau auf die Spindel des Elektrowerkzeugs passen. Zubehör, dessen Befestigungsloch nicht genau mit dem montierten Zubehör zusammenpasst, dreht ungleichmäßig, vibriert heftig und kann zu Kontrollverlust führen.
- g) Kein beschädigtes Zubehör einsetzen. Zubehör überprüfen und kontrollieren, ob es Splitter oder Risse an den Schleifscheiben gibt, Risse, Verschleiß oder Abnutzung am Stützteller oder lose, gebrochene Borsten an den Schleiftellern.
Wenn das Elektrowerkzeug oder ein Einsatzwerkzeug herunterfällt, muss es auf Schäden kontrolliert werden bzw. ein unbeschädigtes Einsatzwerkzeug montiert werden. Nach der Kontrolle und Montage von Zubehör sich selbst und andere Personen außerhalb des Gefahrenbereichs der Maschine bringen und Elektrowerkzeug innerhalb einer Minute auf volle Drehzahl bringen. Beschädigtes Zubehör geht meist innerhalb dieser Testzeit kaputt.
- h) Persönliche Schutzausrüstung tragen. Je nach Anwendung der Maschine Gesichtsschutz oder Augenschutz tragen. Bei Bedarf Gesichtsschutz, Gehörschutz, Handschuhe und Arbeitsschürze tragen, die gegen Schleifpartikel oder Splitter des Werkstücks schützen. Der Augenschutz sollte einen Schutz bieten gegen herumfliegende Fremdkörper, die bei unterschiedlichen Arbeitsschritten entstehen können. Der Atemschutz sollte Partikel herausfiltern, die bei der Arbeit entstehen. Bei langem Aufenthalt in Lärmbereichen können Gehörschäden entstehen.
- i) Andere Personen in ausreichendem Abstand vom Arbeitsplatz halten. Jeder, der den Arbeitsplatz betritt, muss persönliche Schutzausrüstung tragen. Bruchstücke des Arbeitsstücks oder von defektem Zubehör können wegfliegen und auch außerhalb des unmittelbaren Nahbereichs Verletzungen verursachen.
- j) Das Elektrowerkzeug nur an den isolierten Griffflächen halten, wenn Arbeitsschritte ausgeführt werden, bei denen die Trennscheibe mit verborgenen Stromleitungen oder der eigenen Anschlusschnur in Kontakt kommen kann. Der Kontakt der Trennscheibe mit einer spannungsführenden Leitung kann auch metallene Geräteteile unter Spannung setzen und einen Stromschlag verursachen.

- k) Das Netzkabel von sich drehenden Teilen fernhalten. Bei Kontrollverlust kann das Kabel gekappt werden oder sich verklemmen und die eigene Hand oder der Arm können in das rotierende Einsatzwerkzeug eingezogen werden.
- l) Das Elektrowerkzeug niemals ablegen, bevor das Einsatzwerkzeug komplett zum Stillstand gekommen ist. Das sich drehende Einsatzwerkzeug kann sich in die Ablagefläche einhaken und das Werkzeug aus dem Kontrollbereich herausdrehen.
- m) Das Elektrowerkzeug niemals laufen lassen, während man es transportiert. Unbeabsichtigter Kontakt mit dem rotierenden Einsatzwerkzeug kann die Kleidung erfassen und das Werkzeug in den Körper bohren.
- n) Die Belüftungsöffnungen des Motors regelmäßig reinigen. Das Motorgebläse zieht Staub in das Gehäuse und starke Ansammlungen von Metallstaub können elektrische Gefährdungen verursachen.
- o) Das Elektrowerkzeug niemals in der Nähe von leicht entzündlichem Material einsetzen. Funken können dieses Material in Brand setzen.
- p) Kein Einsatzwerkzeug einsetzen, das Kühlflüssigkeit benötigt. Der Einsatz von Wasser oder anderen Kühlflüssigkeiten kann zu einem elektrischen Schock oder tödlichem elektrischen Schlag führen.

Rückschlag und entsprechende Warnhinweise

Ein Rückschlag ist eine plötzliche Reaktion auf ein verklemmtes oder blockiertes Einsatzwerkzeug wie Schleifscheibe, Stützscheibe, Bürste usw. Das Verklemmen oder Festfahren verursacht einen schnellen Stopp des rotierenden Einsatzwerkzeuges. Dadurch wird das Elektrowerkzeug gegen die Drehrichtung des Einsatzwerkzeuges an der Blockierstelle beschleunigt.

Beispielsweise kann eine Schleifscheibe, die hängen bleibt oder sich im Werkstück festklemmt, mit einer Kante das Werkstück zu packen versuchen und dafür sorgen, dass sie sich ins Werkstück einräbt oder hochgerissen wird. Die Schleifscheibe wird entweder zum Anwender hin- oder von ihm weggerissen, je nach Drehrichtung der Schleifscheibe in dem Moment, wo sie einhakt. Die Schleifscheibe kann unter diesen Umständen auch zerbrechen. Ein Rückschlag entsteht, wenn das Elektrowerkzeug auf falsche Weise, an falschem Material oder unter falschen Bedingungen eingesetzt wird. Durch Einhalten der nachfolgenden Sicherheitsvorschriften kann dies vermieden werden.

- a) Das Elektrowerkzeug gut festhalten und die Arme und den Körper so halten, dass auf einen Rückschlag reagiert werden kann. Immer den Zusatzhandgriff nutzen, falls vorhanden, um die maximale Kontrolle über einen Rückschlag oder Drehmomente beim Start zu haben. Rückschläge oder Reaktionen auf die Drehmomente bleiben unter Kontrolle, sofern die notwendigen Sicherheitsvorschriften berücksichtigt werden.
- b) Die Hand niemals in der Nähe rotierender Einsatzwerkzeuge bringen. Das Einsatzwerkzeug kann sich beim Rückschlag über die Hand des Anwenders bewegen.
- c) Den Bereich meiden, in den das Elektrowerkzeug im Falle eines Rückschlags bewegt wird. Ein Rückschlag treibt das Werkzeug in die entgegengesetzte Richtung zur Drehrichtung der Schleifscheibe am Eingriffspunkt.
- d) Besondere Vorsicht ist angeraten beim Bearbeiten von Ecken, scharfen Kanten usw. Aufsetzen und Festsetzen des Einsatzwerkzeugs vermeiden. An Ecken, scharfen Kanten und bei Aufsetzern neigt das rotierende Einsatzwerkzeug dazu zu verklemmen. Dies verursacht Rückschläge oder den Verlust der Kontrolle über das Elektrowerkzeug.
- e) Niemals ein Sägeblatt mit Sägekette für Holzbearbeitung oder ein gezahntes Sägeblatt verwenden. Solche Blätter verursachen häufig Rückschläge und Kontrollverlust.

Für Polierarbeiten spezifische Sicherheitshinweise

- a) Die Polierhaube oder deren Befestigungsschnüre bei Betrieb der Poliermaschine nicht lose hängen lassen. Die Schnüre unter die Haube stopfen oder überstehende Schnüre abschneiden. Lose rotierende Befestigungsschnüre können an den Fingern oder am Werkstück hängenbleiben.

Produktkennzeichnung mit Piktogrammen



Die Bedienungsanleitung vollständig durchlesen und für künftigen Gebrauch aufbewahren.



Gehörschutz tragen.

Bedienungshinweise

Zunächst die Gebrauchsanweisung des Poliermittels auf der Verpackung durchlesen.

1. Den Netzstecker ziehen, die Polierschwämme montieren und dabei darauf achten, dass diese völlig sauber sind.
 2. Die Polierpaste in einer gleichmäßigen Schicht über die Polierschwämme verteilen. Die Polierpaste NICHT auf die zu polierende Fläche streichen.
 3. Die Maschine nur dann ein- bzw. ausschalten, wenn die Polierschwämme auf der zu polierenden Oberfläche ruhen.
 4. Das Netzkabel über die eine Schulter legen und mit dem Polieren von großen, ebenen Flächen wie Motorhaube, Kofferraumklappe, Dach usw. beginnen. Die Maschine auf der Unterlage gleiten lassen, nicht drücken.
 5. Anschließend die kleineren Flächen wie z. B. die Türen polieren.
 6. Kleine Teile wie z. B. Spiegel, Türgriffe, Kühlergrill usw. von Hand polieren.
- Der häufigste Fehler beim Polieren ist die Verwendung von zu viel Wachs oder Polish. Wenn die Polierschwämme in Poliermittel getränkt werden, kann das Polieren längere Zeit in Anspruch nehmen und schwieriger auszuführen sein. Die Lebensdauer der Polierschwämme verkürzt sich, wenn zu viel Poliermittel verwendet wird.
 - Wenn sich die Polierschwämme von den Polierscheiben lösen, ist vermutlich zu viel Poliermittel verwendet worden.

Wartung

- Vor Service- und Wartungsarbeiten den Netzstecker ziehen.
- Die Poliermaschine stets mit den Polierscheiben nach oben verwahren, dann behalten diese ihre Form.
- Die Polierschwämme von den Polierscheiben entfernen und die Polierscheibe trocknen und ihre Form wieder einnehmen lassen.
- Die Polierschwämme von Hand waschen und anschließend an der Luft trocknen lassen.
- Niemals schleifende Stoffe verwenden.
- Die Maschine bei Bedarf außen mit einem Wischtuch reinigen, das mit ein wenig Spülmittel angefeuchtet ist.
- Die Poliermaschine nicht bei Regenwetter oder mit feuchten Händen anwenden.
- Die Lüftungsöffnungen des Motors stets offen halten, damit der Motor nicht überhitzt wird.
- Bei Durchführung staubverursachender Arbeiten: Zuerst den Netzstecker ziehen und Staub und Ablagerungen aus den Lüftungsöffnungen mit einem spitzen Gegenstand entfernen. Keine Metallgegenstände verwenden, die Bauteile in der Maschine beschädigen könnten.

Hinweise zur Entsorgung

Bitte das Produkt entsprechend den lokalen Bestimmungen entsorgen. Weitere Informationen sind von der Gemeinde oder den kommunalen Entsorgungsbetrieben erhältlich.



Technische Daten

Modellbezeichnung	S1P-SD2-95x2-UK / S1P-SD2-95x2
Betriebsspannung	230 V AC, 50 Hz
Leistungsaufnahme	350 W
Drehzahl	Stufenlose Drehzahlregelung 1600-3500 U/min (unbelastet)
Polierscheibe	2 x Ø 95 mm
Schutzklasse	II
Schallpegel (LpA)	84 dB (A) K: 3 dB (A)
Schalleistung (LwA)	95 dB (A) K: 3 dB (A)
Schwingungsemissionswert	ah 12,5 m/s ² K: 1,5 m/s ²
Gewicht	2,6 kg

Declaration of Conformity

Försäkran om överensstämmelse

Samsvareklæring

Vakuutus yhdenmukaisuudesta

Konformitätserklärung



CLAS OHLSON AB

SE-793 85 INSJÖN, SWEDEN

Declares that this product complies with the requirements of the following directives and standards

Intygar att denna produkt överensstämmer med kraven i följande direktiv och standarder

Bekrefter at dette produktet er i samsvar med følgende direktiver og standarder

Vakuuttaa, että tämä tuote täyttää seuraavien direktiivien ja standardien vaatimukset

Erklärt hiermit, dass dieses Produkt die Anforderungen und Bestimmungen folgender Richtlinien erfüllt

TWIN-HEAD POLISHER

Cotech 18-3041 / 30-9292

S1P-SD2-95X2 / S1P-SD2-95X2-UK

**Machinery directive
2006/42/EC**

**EMC directive
2004/108/EC**

**Low voltage directive
2006/95/EC**

EN 60745-1/A11:2010
EN 60745-2-4/A11:2011

EN 55014-1/A1:2009
EN 55014-2/A2:2008
EN 61000-3-2/A2:2009
EN 61000-3-3:2008

Klas Balkow
President

Insjön, Sweden, 2013-01-04

SVERIGE

KUNDTJÄNST Tel: 0247/445 00
Fax: 0247/445 09
E-post: kundservice@clasohlson.se

INTERNET www.clasohlson.se

BREV Clas Ohlson AB, 793 85 INSJÖN

NORGE

KUNDESENTER Tlf.: 23 21 40 00
Faks: 23 21 40 80
E-post: kundesenter@clasohlson.no

INTERNETT www.clasohlson.no

POST Clas Ohlson AS, Postboks 485 Sentrum, 0105 OSLO

SUOMI

ASIAKASPALVELU Puh.: 020 111 2222
Sähköposti: asiakaspalvelu@clasohlson.fi

INTERNET www.clasohlson.fi

OSOITE Clas Ohlson Oy, Maistraatinportti 4 A, 00240 Helsinki

UNITED KINGDOM

Customer Service Contact number: 08545 300 9799
E-mail: customerservice@clasohlson.co.uk

Internet www.clasohlson.com/uk

Postal 10 – 13 Market Place
Kingston Upon Thames
Surrey
KT1 1JZ

DEUTSCHLAND

Kundenservice Unsere Homepage www.clasohlson.de besuchen
und auf Kundenservice klicken.