

Mitre fence with sledge

Article number: 30-8627

Please read the entire instruction manual before using and save it for future use. We apologise for any text or photo errors and any changes of technical data. If you have any questions concerning technical problems please contact our Customer Service Department.

Assembly

1. Place the angle guide (4) onto the sledge (3). Screw the locking lever (5) into the threaded hole in the sledge.
2. Use 4x M6x16 screws (9) to mount the rail support (7) to two of the machine legs. At this stage just tighten the screws with hand power only!
3. Place the rail (1) on two rail supports (7) and fit 2x M6x16 screws (8). At this stage just tighten the screws by hand!
4. Remove the set screw M6x16 (6) and mount the sledge (3) onto the rail (1). Remount the stop screw and tighten it.
5. Adjust the 4 screws (9) and the 2 screws (8) so that the sledge (3) is parallel to and at the same height as the carriage table. Tighten the screws (8 & 9).
6. Fix the aluminium profile of the angle guide (4) with two coach bolts with plastic nuts.
7. Make sure that the sledge glides easily on the rail. Do a trial cut and check adjustment.

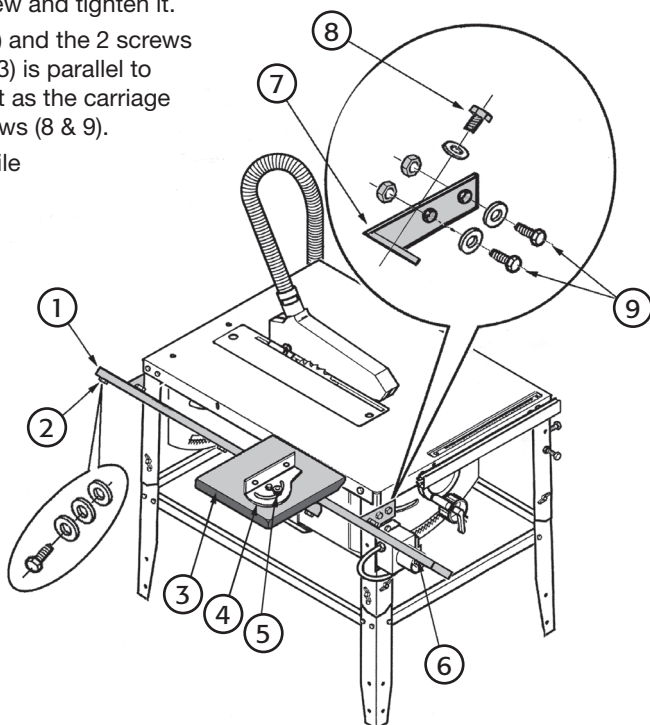

Disposal

Follow local ordinances when disposing of this product. If you are unsure about how to dispose of this product contact your municipality.

Geringslinjal med släde

Artikelnummer: 30-8627

Läs igenom hela bruksanvisningen före användning och spara den sedan för framtida bruk. Vi reserverar oss för ev. text- och bildfel samt ändringar av tekniska data. Vid tekniska problem eller andra frågor, kontakta vår kundtjänst.

Montering

1. Placera vinkelanhållet (4) på släden (3), skruva i låsspaken (5) i det gängade hålet i släden.
2. Använd 4st M6x16 skruvar (9) till att fästa linjalens fästena (7) på två av maskinens ben. Dra bara åt skruvarna med handkraft i detta läge!
3. Placera linjalen (1) på de två fästena (7) och sätt i 2st M6x16 skruvar (8). Dra bara åt skruvarna med handkraft i detta läge!
4. Ta bort stoppskruven M6x16 (6) och montera släden (3) på linjalen (1), sätt tillbaka stoppskruven och dra åt.
5. Justera de 4 skruvarna (9) och de 2 skruvarna (8) så att släden (3) blir parallell med och i samma höjd som maskinens bord. Dra åt skruvarna (8 & 9).
6. Fäst aluminiumprofilen på vinkelanhållet (4) med två vagnsbultar och plastmuttrar.
7. Kontrollera att släden glider lätt på linjalen, gör en provsågning och kontrollera inställningen.

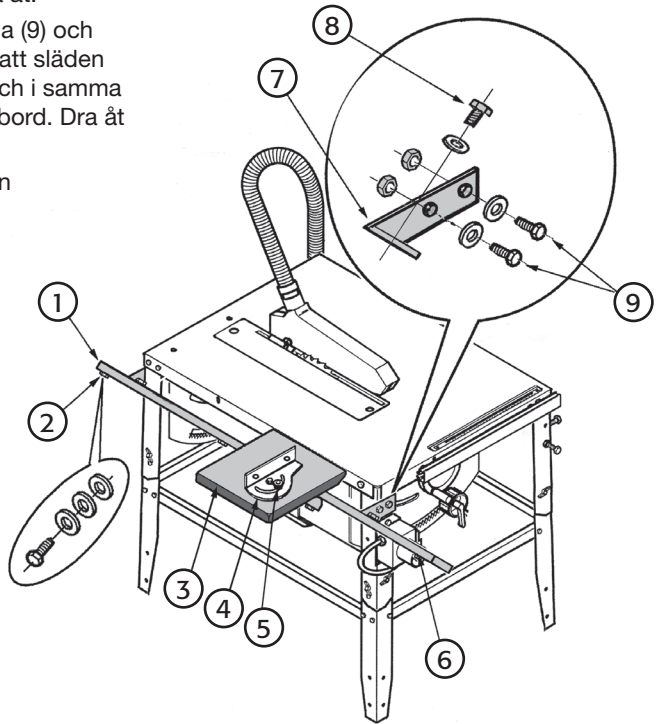

Avfallshantering

När du ska göra dig av med produkten ska detta ske enligt lokala föreskrifter. Är du osäker på hur du ska gå tillväga, kontakta din kommun.

Gjærelinjal med sleide

Artikkelnummer: 30-8627

Les nøye igjennom hele bruksanvisningen og ta vare på den til senere bruk. Vi reserverer oss mot ev. tekst- og bildefeil, samt forandringer av tekniske data. Ved tekniske problemer eller andre spørsmål, ta kontakt med vårt kundesenter.

Montering

1. Plasser vinkelholdet (4) på sleden (3). Skru låsespaken (5) i det gjengede hullet i sleden.
2. Bruk 4 stk. M6 x 16 skruer (9) til å feste linjalens feste (7) til to av maskinens bein. I denne posisjonen dras skruene kun til med håndkraft!
3. Plasser linjalen (1) på de to festene (7) og sett i 2 stk. M6 x 16 skruer (8). I denne posisjonen dras skruene kun til med håndkraft!
4. Fjern stoppskruen M6 x 16 (6) og monter sleden (3) på linjalen (1). Sett så tilbake stoppskruen og dra til.
5. Juster de 4 skruene (9) og de 2 skruene (8), slik at sleden (3) blir parallell med og i samme høyde som maskinens bord. Dra til skruene (8 og 9).
6. Fest aluminiumsprofilen på vinkelholdet (4) med to vognbolter og plastmutre.
7. Kontroller at sleden glir lett på linjalen. Foreta en prøvesaging og sjekk innstillingen.

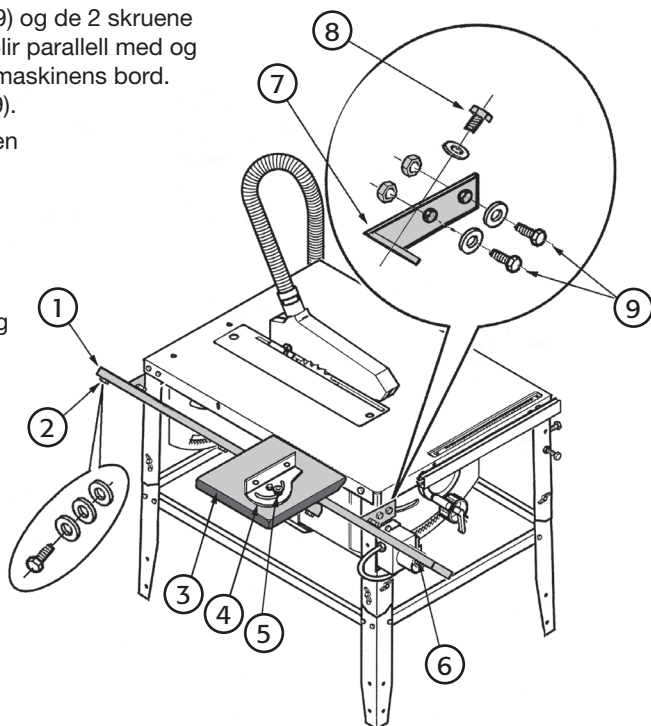

Avfallshåndtering

Når du skal kvitte deg med produktet, skal dette skje i henhold til lokale forskrifter. Er du usikker på hvordan du går fram, ta kontakt med lokale myndigheter.

Jiiriviivain ja kelkka

Tuotenumero: 30-8627

Lue käyttöohjeet ennen tuotteen käyttöönottoa. Säilytä käyttöohjeet tulevaa tarvetta varten. Pidätämme oikeuden teknisten tietojen muutoksiin. Emme vastaa mahdollisista teksti- tai kuvavirheistä. Jos laitteeseen tulee teknisiä ongelmia, ota yhteys myymälään tai asiakaspalveluun.

Asennus

1. Aseta kulmatuki (4) kelkkaan (3), ruuvaa lukitsinkahva (5) kelkan kierteiseen reikään.
2. Kiinnitä viivaimen kiinnikkeet (7) koneen kahteen jalkaan neljällä M6x16-ruuvilla (9). Kiristä tässä vaiheessa ruuvit käsin!
3. Aseta viivain (1) kahteen kiinnikkeeseen (7), käytä kahta M6x16-ruuvia (8). Kiristä tässä vaiheessa ruuvit käsin!
4. Irrota pysäytysruuvi M6x16 (6) ja asenna kelkka (3) viivaimeen (1), laita pysäytysruuvi takaisin paikoilleen ja kiristä.
5. Säädä neljä ruuvia (9) ja kaksi ruuvia (8) siten, että kelkka (3) on samansuuntainen ja samalla korkeudella kuin koneen pöytä. Kiristä ruuvit (8 ja 9).
6. Kiinnitä alumiiniprofiili kulmatukeen (4) kahdella lukkopultilla ja muovimutterilla.
7. Varmista, että kelkka liukuu kevyesti viivaimessa. Tee koesahaus ja tarkasta säädöt.

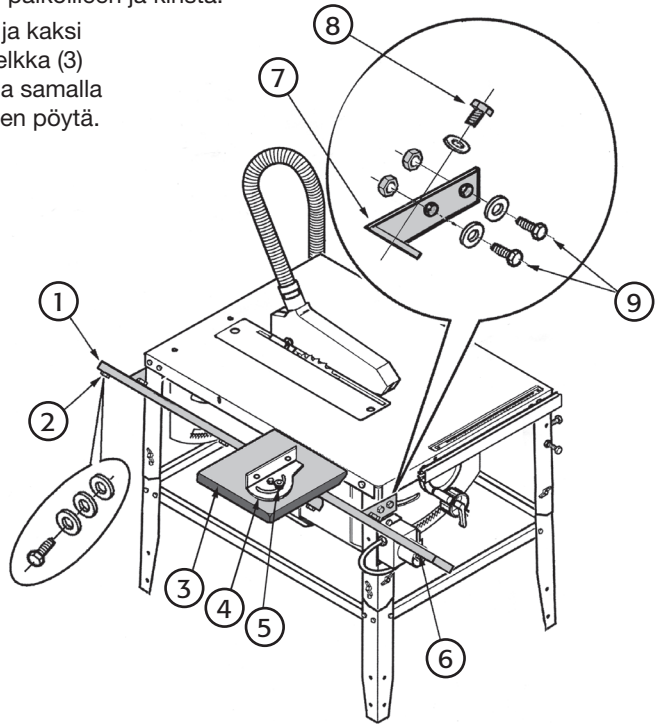

Kierrätys

Kierrätä tuote asianmukaisesti, kun poistat sen käytöstä. Ota yhteys kuntasi jäteneuvontaan, mikäli olet epävarma.