

COSTECH®

Submersible Pump

Dränkbar pump

Senkbar pumpe

Uppopumppu

Art. no. Model
18-3062/SP350C-UK
30-9761/SP350C

Art. no. Model
18-3063/SP750DW-UK
30-9762/SP750DW

English 2
Svenska 8
Norsk 14
Suomi 20



Important!

Read the entire instruction manual carefully and make sure that you fully understand it before you use the equipment. Keep the manual for future reference.

Viktig information:

Läs hela bruksanvisningen noggrant och försäkra dig om att du har förstått den innan du använder utrustningen och spara den för framtida bruk.

Viktig informasjon:

Les disse anvisningene nøye og forsikre deg om at du forstår dem før du bruker enheten og oppbevar dem for senere bruk.

Tärkeää tietoa:

Lue nämä ohjeet huolellisesti ja varmista että olet ymmärtänyt ne, ennen kuin alat käyttää laitetta. Säilytä ohjeet myöhempää tarvetta varten.



Ver. 200801

Submersible Pump

Art. no. 18-3062, model SP350C-UK / Art. no. 30-9761, model SP350C

Art. no. 18-3063, model SP750DW-UK / Art. no. 30-9762, model SP750DW

Please read the entire instruction manual before using and save for future use.

We apologise for any text or photo errors and any changes of technical data.

If you have any questions concerning technical problems please contact our Customer Service Department (see address on reverse.)

Safety

- Always use a residual current device (RCD or RCCB) which trips at <30 mA between the pump and the power supply.
- Always inspect the pump before using it, especially the power lead and plug. Never use the pump when damaged.
- If the mains lead is damaged it must only be replaced by a qualified technician. Contact our Customer Service Department.
- Make sure that any electrical connections (extension lead, RCD, etc.) are placed in a dry place and protected from overflowing water and floods.
- Do not expose the mains lead to extreme heat, oil or sharp edges.
- The pump is not designed for continuous use.
- Protect the pump from frost.
- The pump is suitable for pumping clean or muddy water with a maximum particle size of 5 mm for 30-9761 and 35 mm for 30-9762, swimming pool water or washing water. Bear in mind that sand and other abrasive substances will increase the wear and tear and reduce the capacity of the pump.
- The pump must never be used in a swimming pool or bath if people or animals are still in the water.
- The pump is waterproof and submersible to a depth of max. 7 m for 30-9761 and 8 m for 30-9762.
- Make sure that the pressure head does not exceed 7m for 30-9761 and 9 m for 30-9762.
- The pump must not be used in corrosive, flammable or explosive liquids such as petrol, kerosene or thinners. Neither must the pump be used for grease, oil, saltwater, urine or toilet sewage water.
- The temperature of the pumped liquid must not be greater than 35°C.
- Dry-running should be avoided, as this soon wears the pump out. Turn the pump off as soon as water has stopped coming out of the hose.
- Avoid running the pump with the discharge outlet closed for more than ten minutes.
- The pump has a built-in thermal motor protection and automatically shuts off when it overheats. The motor starts again automatically when the motor has cooled.
- If chlorinated water, such as swimming pool water, has been pumped, clean water should be pumped afterwards to rinse out the pump.

Product Description

1. Mains lead
2. Handle
3. Float cable clip
4. Float
5. Universal hose union
32 mm and 25 mm +
1" male thread
6. Outlet (female 1½")
7. Base with inlet
8. Screws (x3) for the
pump housing
9. Impeller

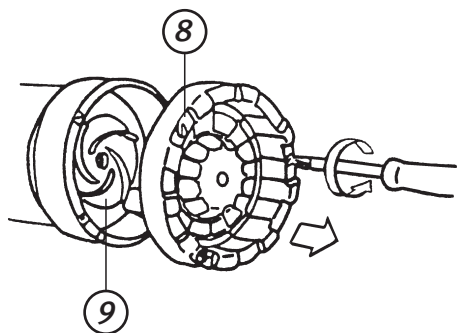
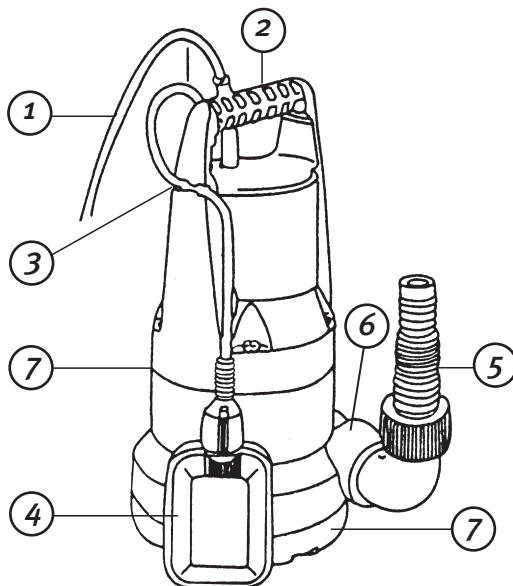

The pump is intended for domestic use; in the home and garden. Suitable use:

- Emptying containers
- Transporting liquids
- Pumping water from springs and barrels
- Bilge pumping boats
- Circulating water for limit periods

Before use

Hose Connection

Connect the supplied universal hose union to the outlet (6). The universal hose union is fitted with a 32 mm (1¼") and 25 mm (1") diameter barbed hose connectors and a 1" male threaded hose connector. 32 mm hoses provide the best capacity.

If the 32 mm barbed hose connector or the 1" threaded connector are to be used, the end of the nipple should be cut off as shown in the figure.

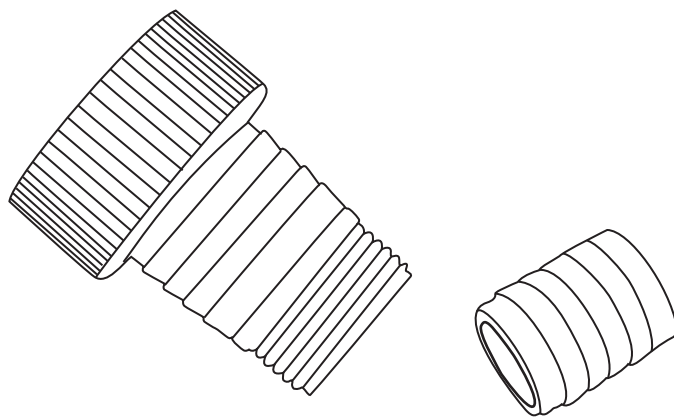

Cut off the parts of the universal hose union that are not needed (if using thick hose).

Adjusting the Float Switch

The float switch (4) automatically starts the pump when the water level reaches approx. 50 cm and shuts it off when the water level drops to approx. 5 cm. The operation of the float switch can be adjusted by adjusting the position of the float cable in the clip (3).

- If the length of the cable between the clip (3) and float (4) is shortened the starting level is lowered.
- If the length of the cable between the clip (3) and float (4) is lengthened the starting level is raised.

Positioning and Transportation

- The pump should be placed in a stable position (especially automatic pumps).
- The float (3) must be free to move (especially on automatic pumps).
- The inlet must not be blocked in any way; the pump should therefore be placed on a level surface.
- Do not use the mains lead or float to lift or carry the pump. Always use a rope tied to the handle when lowering or raising the pump.

Use

Automatic Operation

When the mains lead has been connected to a wall socket the pump will be automatically switched on and off by the float switch.

Manual Operation

Tie up the float and switch the pump on/off by either using the switch on the wall socket if it has one or by pulling the plug out of the wall socket. Do not let the pump run dry.

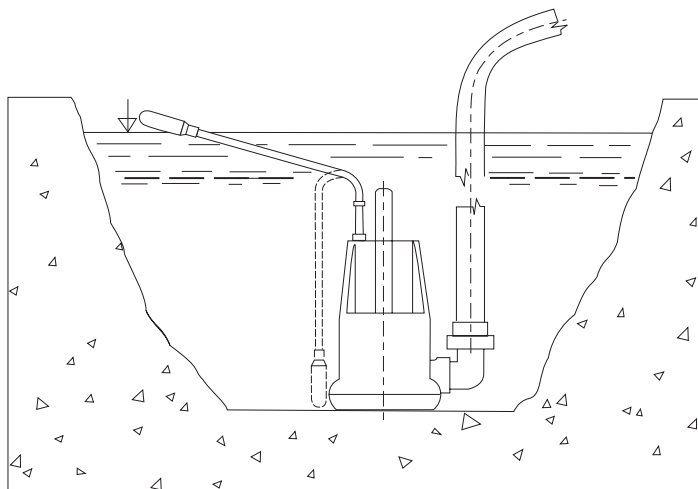

Care and Maintenance

As a rule submersible pumps are maintenance-free but might need cleaning occasionally.

1. Remove the base from the pump housing by undoing the 3 screws (8).
2. Remove any dirt or residue from on or around the impeller (9) using warm water.
3. Reattach the bottom cage.

Note: Never run the pump with the base removed. Never overload the impeller by standing the pump on the impeller when the base is removed.

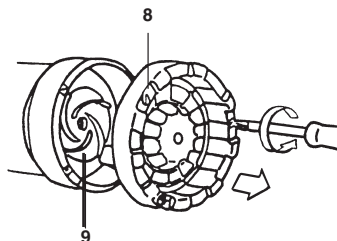

Troubleshooting Guide

Problem	Possible cause	Möglich Possible solution
The pump runs but doesn't pump	Air in pump, outlet is blocked.	Clean the hose, straighten any kinks, etc.
	Air trapped in suction pipe.	Wait 60 seconds until the pump is purged of air, switch it off and then start it again.
	Pump is blocked.	Unscrew (8) the base and remove any dirt or residue from the impeller.
	When the pump starts the water level falls to below the minimum level.	Place the pump lower in the water.
The pump won't start or stops under load.	The thermal protection device has tripped.	Unplug and clean the pump Remember that the max liquid temperature is 35°C.
	No power supply.	Check fuses and RCD.
	Dirt in the pump.	Unscrew (8) the base and remove any dirt or residue from the impeller.
The pump runs but the volume pumped falls suddenly.	Pump is blocked.	Unscrew (8) the base and remove any dirt or residue from the impeller.
Pump doesn't stop when water level has sunk.	The float is prevented from falling.	Place the pump so that the float can move freely.

Disposal

Sort your waste and recycle products instead of throwing them away. All machines, hoses and packing material should be sorted and handled according to local environmental regulations.



Specifications

Model	SP350C	SP750DW
Rated Voltage	230 V AC, 50 Hz	230 V AC, 50 Hz
Power	350 W	750 W
Pump Capacity	6 000 l/h	13 000 l/h
Pressure Head	7 m	9 m
Submersible Depth	7 m	8 m
Max. Particle Size	5 mm	35 mm
Max. Water Temperature	35 °C	35 °C
Start Level	Approximately 50 cm	Approximately 50 cm
Stop Level	Approximately 5 cm	Approximately 5 cm
Hose Union	25 mm & 32 mm	25 mm & 32 mm
Union Thread	R25 & R40	R25 & R40
Length of Power Lead	10 m (H05RN-F)	10 m (H05RN-F)
Size	16 x 29 cm	16 x 35 cm
Weight	4 kg	5.5 kg

Dränkbar pump

Art.nr. 18-3062, modell SP350C-UK / Art.nr. 30-9761, modell SP350C

Art.nr. 18-3063, modell SP750DW-UK / Art.nr. 30-9762, modell SP750DW

Läs igenom hela bruksanvisningen före användning och spara den sedan för framtida bruk. Vi reserverar oss för ev. text- och bildfel samt ändringar av tekniska data. Vid tekniska problem eller andra frågor, kontakta vår kundtjänst (se adressuppgifter på baksidan).

Säkerhet

- Anslut alltid pumpen via en jordfelsbrytare som löser ut vid < 30 mA felström.
- Kontrollera alltid pumpen före användning, särskilt nätsladden och stickproppen. Använd aldrig pumpen om den är skadad.
- Om nätsladden skadas får den endast bytas av kvalificerad personal. Kontakta kundtjänst.
- Se till att elanslutningar (skarvuttag, jordfelsbrytare etc.) är placerade på torr plats, skyddade vid ev. översvämning.
- Usätt inte nätsladden för stark värme, olja, eller vassa kanter.
- Pumpen är inte konstruerad att användas kontinuerligt.
- Skydda pumpen mot frost.
- Pumpen är lämplig till att pumpa rent eller grumligt vatten med en partikelstorlek på max. 5 mm för 30-9761 och 35 mm för 30-9762, swimmingpoolvatten eller tvättvatten. Tänk på att sand eller andra slipande material i vätskan som pumpas ger ökat slitage och reducerad kapacitet.
- Pumpen får aldrig användas i swimmingpool eller bassäng om människor eller djur befinner sig i vattnet.
- Pumpen är vattenskyddad och sänkbar till ett djup på max. 7 m för 30-9761 och 8 m för 30-9762.
- Kontrollera att tryckhöjden inte överskrider 7 m för 30-9761 och 9 m för 30-9762.
- Pumpen får inte användas till frätande, brännbara eller explosiva vätskor som t.ex. bensen, fotogen eller förtunning. Ej heller får pumpen användas till fetter, oljor, saltvatten, urin eller avloppsvatten från toalett.
- Temperaturen på vätskan som pumpas får inte överstiga 35°C .
- Torrkörning ska undvikas eftersom det leder till snabb förslitning. Stäng omedelbart av pumpen när vattnet slutar rinna ur slangen.
- Undvik att köra pumpen mot stängt utlopp i mer än 10 minuter.
- Pumpen har ett inbyggt termiskt motorskydd och stängs automatiskt av när den blir överhettad. Motorn startar automatiskt när den har svalnat.
- Om du har pumpat klorerat vatten, t.ex. till swimmingpool, bör du pumpa rent vatten efteråt för att skölja ur pumpen.

Produktbeskrivning

1. Nätsladd
2. Bärhandtag
3. Låsning för flottörkabel
4. Flottör
5. Universalanslutning för slang 32 mm och 25 mm + utvändig gäng 1"
6. Utlopp (invändig 1 1/2")
7. Fot med inlopp
8. Skruvar till pumphus (x 3)
9. Impeller

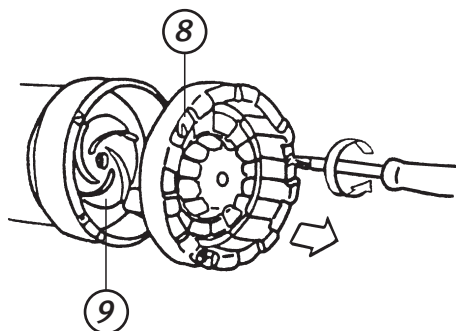
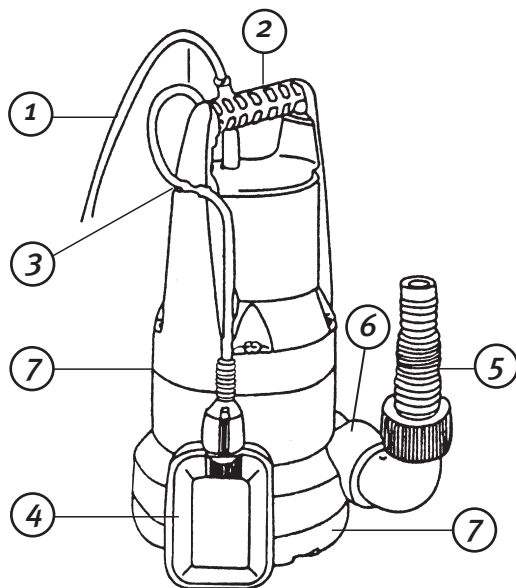

**Pumpen är avsedd att användas för privat bruk i hem och trädgård.
Lämpliga användningsområden är:**

- Tömning av behållare
- Transport av vätskor
- Pumpning av vatten från källor och trummor
- Läns-pumpning av båtar
- Vattencirkulation under begränsad tid

Före användning

Anslutning av slangen

Anslut den medföljande universalanslutningen till utloppet (6). Till universalanslutningen kan du ansluta en slang med diameter 32 mm (1 1/4") eller 25 mm (1"), eller få en utvändig 1" gänga. Slang med diameter 32 mm ger bästa kapaciteten. Används 32 mm slanganslutningen eller 1" gänganslutningen skall nippeln kapas som bilden visar.

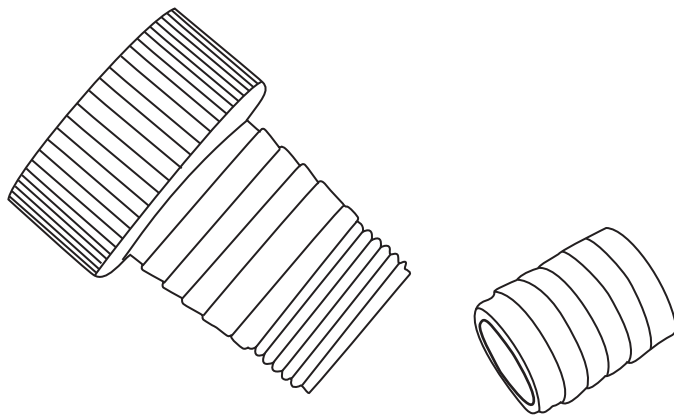

Skär av den del av universalanslutningen som inte används (om du använder grov slang).

Justering av flottören

Flottören (4) startar automatiskt pumpen vid en vattennivå på ca 50 cm och stänger av när vattennivån når ca 5 cm. Du kan justera start- och stoppnivån genom att flytta flottörkabeln i låsningen (3).

- Förkorta kabellängden mellan låsningen (3) och flottören (4) om du önskar lägre startnivå.
- Förläng kabellängden mellan låsningen (3) och flottören (4) om du önskar högre startnivå.

Placering och transport

- Pumpen ska placeras i en stabil position (gäller särskilt vid automatisk drift).
- Flottören (3) måste vara rörlig (gäller särskilt vid automatisk drift).
- Inloppet får inte blockeras på något vis, placera därför pumpen på ett plant underlag.
- Använd inte nätsladden eller flottören till att lyfta eller bära pumpen. Använd alltid ett rep som är fäst i handtaget när du ska sänka eller lyfta pumpen.

Användning

Automatisk drift

När du har anslutit nätsladden till ett vägguttag styrs pumpens till- och frånslag automatiskt av flottören.

Manuell drift

Fäst upp flottören och styr pumpens till- och frånslag genom att ansluta respektive dra ur stickkontakten ur vägguttaget. **Undvik torrkörning.**

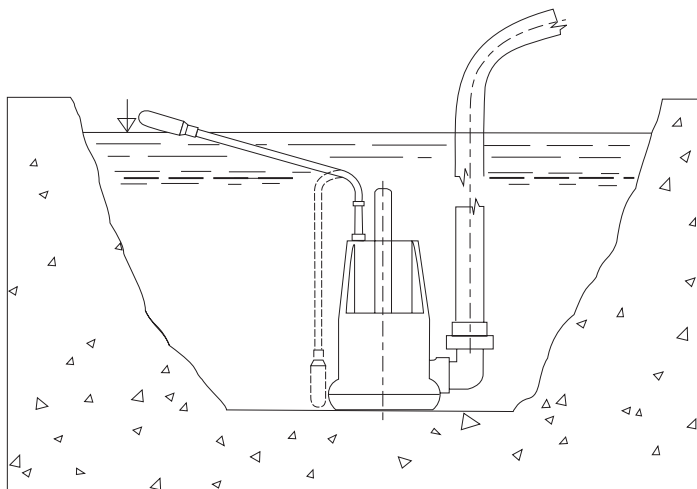

Skötsel och underhåll

Dränkbara pumpar är som regel underhållsfria, men kan dock behöva rengöras.

1. Lossa foten från pumphuset genom att du skruva bort de 3 skruvarna (8).
2. Ta bort eventuella föroreningar eller beläggningar som sitter kring impellern (9) med varmt vatten.
3. Montera tillbaka bottenkorgen.

Obs! Kör aldrig pumpen med foten borttagen. Belasta aldrig impellern genom att ställa pumpen på impellern utan foten monterad.

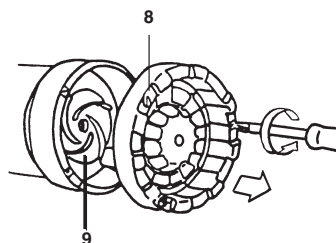

Felsökningsschema

Problem	Möjlig orsak	Möjlig lösning
Pumpen går men pumpar inte.	Luft i pumpen, utloppet är blockerat.	Rensa slangen, råta ut veck etc.
	Lufffickor i sugdelen.	Vänta i 60 sekunder tills pumpen har avluftats automatiskt, stäng av och starta igen.
	Pumpdelen är blockerad.	Foten kan lossas genom att skruva loss skruvarna (8) och ta bort eventuella föroreningar eller beläggningar.
	När pumpen startas sjunker nivån under mininivån.	Sänk ner pumpen i vattnet.
Pumpen startar inte eller stannar under drift.	Det termiska motorskyddet har löst ut.	Dra ur stickproppen och gör rent i pumpdelen. Tänk på att max temperatur på vätska är 35 °C.
	Vägguttaget är spänningslöst.	Kontrollera säkringar och jordfelsbrytare etc.
	Smuts har fastnat i pumpdelen.	Foten kan lossas genom att skruva loss skruvarna (8) och ta bort eventuella föroreningar eller beläggningar.
Pumpen går men den pumpade volymen sjunker plötsligt.	Pumpdelen är blockerad.	Foten kan lossas genom att skruva loss skruvarna (8) och ta bort eventuella föroreningar eller beläggningar.
Pumpen stannar inte när vattennivån sjunkit.	Flottören är hindrad att sjunka.	Placera pumpen så att flottören kan sjunka fritt.

Avfallshantering

När du ska göra dig av med produkten ska detta ske enligt lokala föreskrifter. Är du osäker på hur du ska gå tillväga, kontakta din kommun.



Specifikationer

Modell	SP350C	SP750DW
Märkspänning	230 V AC, 50 Hz	230 V AC, 50 Hz
Effekt	350 W	750 W
Max. pumpkapacitet	6 000 l/timme	13000 l/timme
Max. tryckhöjd	7 m	9 m
Max. nedsänkning i vätska	7 m	8 m
Max. partikelstorlek	5 mm	35 mm
Max. temperatur på vätska	35 °C	35 °C
Startnivå	ca 50 cm	ca 50 cm
Stoppnivå	ca 5 cm	ca 5 cm
Slanganslutning	25 mm & 32 mm	25 mm & 32 mm
Gånganslutning	R25 & R40	R25 & R40
Längd, nätkabel	10 m (H05RN-F)	10 m (H05RN-F)
Storlek	16 x 29 cm	16 x 35 cm
Vikt	4 kg	5,5 kg

Senkbar pumpe

Art.nr. 18-3062, modell SP350C-UK / Art.nr. 30-9761, modell SP350C

Art.nr. 18-3063, modell SP750DW-UK / Art.nr. 30-9762, modell SP750DW

Les nøye igjennom hele bruksanvisningen og ta vare på den til senere bruk. Vi reserverer oss mot ev. tekst- og bildefeil, samt forandringer av tekniske data. Ved tekniske problemer eller andre spørsmål, ta kontakt med vårt kundesenter (se opplysninger på baksiden).

Sikkerhet

- Pumpen skal kobles til strøm via en jordfeilbryter som løses ut ved <30 mA feilstrøm.
- Kontroller alltid pumpen før bruk, spesielt strømledningen og støpslet. Bruk ikke utstyret dersom det er skadet.
- Dersom ledningen er skadet, må den byttes ut av kvalifisert servicepersonale. Kontakt kundetjenesten.
- Påse at strømtilkoblinger (stikkontakt, jordfeilbryter etc.) er plassert på en tørr plass, beskyttet mot ev. oversvømming.
- Utsett ikke strømkabelen for sterk varme, olje eller skarpe kanter.
- Pumpen er ikke konstruert til å brukes kontinuerlig.
- Beskytt pumpen mot frost.
- Pumpen er passende til å pumpe rent eller grumsete vann i en mengde på maks. 5 mm for 30-9761 og 35 mm for 30-9762, badebassengvann eller vaskevann. Sand eller annet slipende materiale i væsken som pumpes, gir økt slitasje og redusert kapasitet.
- Pumpen må ikke brukes i svømmebasseng, stamper etc. mens mennesker eller dyr oppholder seg i vannet.
- Pumpen er vannbeskyttet og senkbar til et dyp på maks. 7 m for 30-9761 og 8 m for 30-9762.
- Kontroller at trykkehøyden ikke overskrider 7 m for 30-9761 og 9 m for 30-9762.
- Pumpen må ikke brukes på brennbare eller eksplosive væsker som f.eks. bensin, parafin eller fortynning. Pumpen må heller ikke brukes til fett, olje, saltvann, urin eller avløpsvann fra toalett.
- Temperaturen på væsken som pumpes må ikke overstige 35 °C.
- Tørrkjøring skal absolutt unngås, da det fører til stor slitasje. Steng pumpen umiddelbart hvis vannet slutter å renne ut av slangen.
- Unngå å kjøre pumpen mot stengt utløp i mer enn 10 minutter.
- Pumpen har innebygd termisk motorbeskyttelse, og den skrus automatisk av når den blir overopphetet. Motoren starter automatisk igjen når den har kjølt seg ned.
- Hvis du har pumpet klorvann, f.eks. til svømmebasseng, bør du pumpe rent vann etterpå for å få skylt pumpen.

Produktbeskrivelse

1. Strømledning
2. Bærehåndtak
3. Låsing av flottørkabel
4. Flottør
5. Universaltilkobling for slange 32 mm og 25 mm + utvendig gjenget 1"
6. Utløp (innvendig 1 1/2")
7. Fot med innløp
8. Skruer til pumpehus (x 3)
9. Impeller

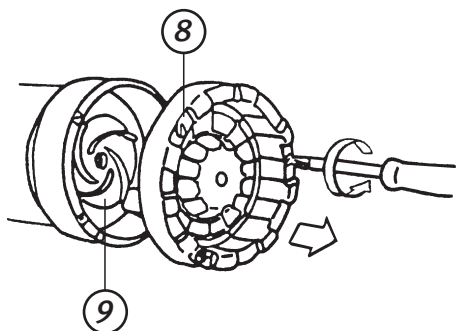
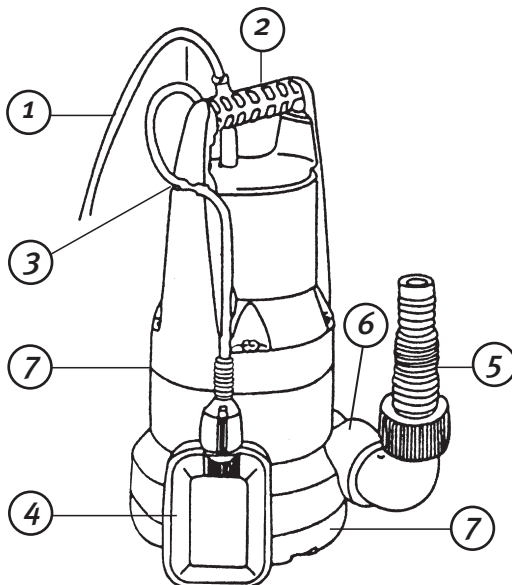

Pumpen er beregnet på privat bruk i hjem og hage.

Passende bruksområder er:

- Tømming av beholdere
- Transport av væsker
- Pumping av vann fra kilder og kanaler/diker
- Lensing av båter
- Vannsirkulasjon over en begrenset tid

Før bruk

Kobling av slangen

Den medfølgende universalnippelen kobles til utløpet (6). Til den andre enden på universalnippelen kan du koble en slange med diameter 32 mm (1 1/4") eller 25 mm (1") eller med utvendige gjenger på 1". Slange med diameter på 32 mm gir den beste kapasiteten. Hvis det benyttes en 32 mm slangetilkobling eller en 1" gjengetilkobling skal nippelen kappes som vist på bildet.

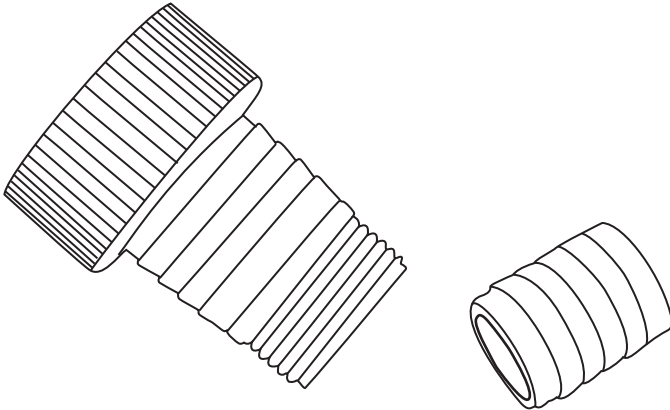

Skjær av den delen på universaltilslutningen som ikke brukes (hvis du bruker grov slange).

Justering av flottøren

Flottøren (4) starter pumpen automatisk når vannivået er på ca. 50 cm, og stenger det når vannivået er ca. 5 cm. Du kan justere start- og stoppnivået ved å flytte flottørkabelen i låsningen (3).

- Reduser kabellengden mellom låsningen (3) og flottøren (4) hvis du ønsker lavere startnivå.
- Forleng kabellengden mellom låsningen (3) og flottøren (4) hvis du ønsker høyere startnivå.

Plassering og transport

- Pumpen skal plasseres i en stabil posisjon (gjelder især ved automatisk drift).
- Flottøren (3) må være bevegelig (gjelder især ved automatisk drift).
- Innløpet må ikke blokkeres på noen måte. Plasser derfor pumpen på et plant underlag.
- Bær ikke pumpen i ledningen. Bruk alltid et reip som er festet i håndtaket, når du skal senke eller løfte pumpen.

Bruk

Automatisk drift

Når pumpen er koblet til strøm via et vegguttak styres pumpens til- og fraslag automatisk av flottøren.

Manuell drift

Fest flottøren og styr pumpens til- og fraslag ved å koble respektive dra ut stikkkontakten fra vegguttaket. **Unngå tørrkjøring.**

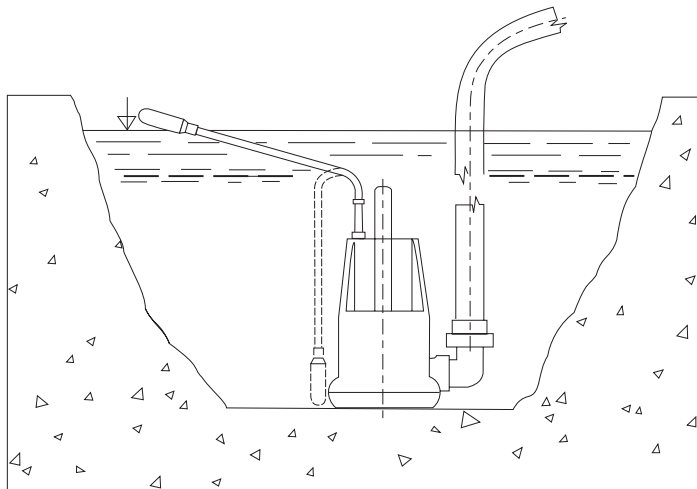

Vedlikehold

Senkbare pumper er som regel vedlikeholdsfrie, med kan trenge rengjøring.

1. Foten kan løsnes fra pumpehuset ved å skru bort de 3 skruene (8).
2. Fjern alle forurensninger og belegg som sitter på impelleren (9) med varmt vann.
3. Sett deretter bunnkurven tilbake.

Obs! Kjør aldri pumpen uten fote påmontert. Belast aldri impelleren ved å stille pumpen på impelleren uten fote montert.

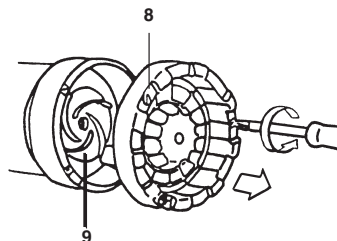

Feilsøkingsskjema

Problem	Mulig årsak	Mulig løsning
Pumpen går men pumper ikke.	Luft i pumpen, utløpet er blokkert.	Rens slangen, rett ut bretter etc.
	Luftlommer i sugedelen.	Vent i 60 sekunder til pumpen er blitt luftet automatisk, skru av og start igjen.
	Pumpedelen er blokkert.	Bunnkurven (8) kan løsnes ved å skru løs skruene (h) og ta bort ev. forurensninger og belegg.
	Når pumpen startes vil nivået synke under minimumsnivået.	Senk pumpen ned i vannet.
Pumpen vil ikke starte eller den stopper under drift.	Den termiske motorbeskyttelsen er utløst.	Dra ut stikkkontakten og rengjør pumpedelen. Husk at maks. temperatur på væsken er 35 °C.
	Vegguttaket er spenningsløst.	Kontroller sikringer og jordfeilbrytere etc.
	Smuss har festet seg i pumpedelen.	Bunnkurven (e) kan løsnes ved å skru løs skruene (h) og ta bort ev. forurensninger og belegg.
Pumpen går, men det pumpevolumet synker plutselig.	Pumpedelen er blokkert.	Bunnkurven (e) kan løsnes ved å skru løs skruene (h) og ta bort ev. forurensninger og belegg.
Pumpen stopper ikke når vannivået synker.	Flottøren er hindrad att sjunka.	Plasser pumpen slik at flottøren kan synke fritt.

Avfallshåndtering

Når du skal kvitte deg med produktet, skal dette skje i henhold til lokale forskrifter. Er du usikker på hvordan du går fram, ta kontakt med lokale myndigheter.



Spesifikasjoner

Modell	SP350C	SP750DW
Spenning:	230 V AC, 50 Hz	230 V AC, 50 Hz
Effekt:	350 W	750 W
Maks. pumpekapasitet:	6 000 l/time	13 000 l/time
Maks. trykkehøyde:	7 m	9 m
Maks. nedsenking i væske:	7 m	8 m
Maks. partikkelstørrelse:	5 mm	35 mm
Maks. temperatur på væsken:	35 °C	35 °C
Startnivå:	Ca. 50 cm	Ca. 50 cm
Stoppnivå:	Ca. 5 cm	Ca. 5 cm
Slangetilkobling:	25 mm og 32 mm	25 mm og 32 mm
Gjengetilkobling:	R25 og R40	R25 og R40
Lengde, Strømkabel:	10 m (H07RN-F)	10 m (H07RN-F)
Størrelse:	16 x 29 cm	16 x 35 cm
Vekt:	4 kg	5,5 kg

Uppopumppu

Tuotenro. 18-3062, malli SP350C-UK / Tuotenro. 30-9761, malli SP350C

Tuotenro. 18-3063, malli SP750DW-UK / Tuotenro. 30-9762, malli SP750DW

Lue käyttöohjeet ennen tuotteen käyttöönottoa. Säilytä käyttöohjeet tulevaa tarvetta varten. Pidätämme oikeuden teknisten tietojen muutoksiin. Emme vastaa mahdollisista teksti- tai kuvavirheistä. Jos laitteeseen tulee teknisiä ongelmia, ota yhteys myymälään tai asiakaspalveluun (yhteystiedot käyttöohjeen lopussa).

Turvallisuus

- Kytke pumppu vikavirtasuojakytkimeen, joka laukeaa vikavirran ollessa < 30 mA.
- Tarkista pumpun kunto aina ennen käyttöönottoa, varsinkin liitäntäkaapelin ja pistotulpan kohdalta. Älä koskaan käytä vioittunutta pumppua.
- Ainoastaan ammattihenkilö saa vaihtaa voittuneen virtajohdon. Ota yhteys myymälään.
- Varmista, että sähköliitännät (jatkojohdot, vikavirtasuojakytkin) on sijoitettu kuivalle paikalle ja suojaan esim. tulvalta.
- Suojaa liitäntäkaapeli kuumuudelta, öljyltä ja teräviltä kulmilta.
- Pumppu ei sovellu jatkuvaan käyttöön.
- Suojaa pumppu pakkaselta.
- Pumpulla voidaan pumpata puhdasta vettä, sekä vettä, jonka hiukkasten koko on maks. 5 mm (30-9761) tai 35 mm (30-9762), esim. uima-allasvettä ja pesuvettä. Hiekka ja muut hiovat hiukkaset kuluttavat pumppua ja vähentävät sen suorituskykyä.
- Älä koskaan käytä pumppua uima-altaassa silloin kun altaassa on ihmisiä tai eläimiä.
- Pumppu on vesitiivis ja se voidaan laskea 7 m:iin (30-9761) tai 8 m:iin (30-9762).
- Tarkista, että painekorkeus ei ylitä 7 metriä (30-9761) tai 9 metriä (30-9762).
- Pumpulla ei saa pumpata syövyttäviä, helposti syttyviä tai räjähtäviä nesteitä, kuten bensiiniä, fotogeeniä tai ohenteita. Pumpulla ei saa myöskään pumpata rasvoja, öljyjä, suolavettä, virtsaa tai WC:n viemäriä.
- Pumpattavan nesteen lämpötila ei saa olla yli 35 °C.
- älä käytä pumppua silloin, kun se on kuiva. Kuivakäyttö kuluttaa pumppua. Sammuta pumppu välittömästi, kun poistoletkusta ei enää tule vettä.
- Vältä käyttämästä pumppua poistoletkun ollessa suljettuna pidempään kuin 10 minuuttia.
- Pumpussa on sisäänrakennettu ylikuumenemissuoja ja se sammuu itsestään ylikuumetessaan. Moottori käynnistyy automaattisesti jäähdyttyään.
- Puhdista pumppu pumppaamalla puhdasta vettä käytettyäsi pumppua klooriveden pumppaamiseen.

Tuotekuvaus

1. Virtajohto
2. Kantokahva
3. Pintaohjaimen kaapelin lukitus
4. Pintaohjain
5. Yleisliitäntä 32 mm:n ja 25 mm:n letkulle + ulkopuolinen kierre 1"
6. Poistoaukko (sisäpuolinen 1 1/2")
7. Jalusta imuaukolla
8. Runkoputken ruuvit (x 3)
9. Juoksupyörä

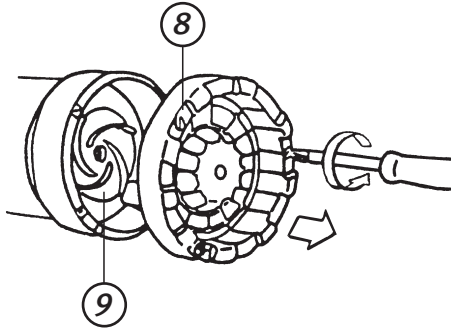
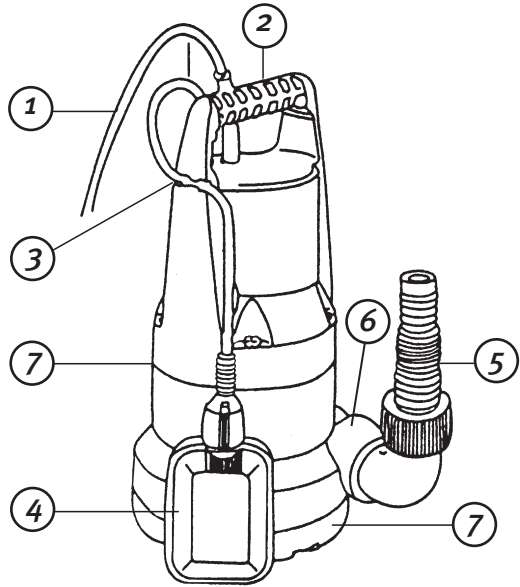

Pumppu on tarkoitettu yksityiskäyttöön kotiin ja puutarhaan.

Pumpun sopivia käyttötarkoituksia:

- Säiliöiden tyhjentäminen
- Nesteiden siirtäminen
- Veden pumppaaminen lähteistä ja kaivoista
- Veneiden tyhjennuspumppaus
- Veden kierrättäminen rajoitetun ajan

Ennen käyttöä

Letkun liittäminen

Liitä pakkauksen yleisliitäntä poistoaukkoon (6). Yleisliitäntään voidaan liittää letku, jonka halkaisija on 32 mm (1 1/4") tai 25 mm (1"), tai vaihtoehtoisesti ulkopuolinen 1":n kierre.

Letku, jonka halkaisija on 32 mm, antaa parhaimman suorituskyvyn. Jos käytät 32 mm:n letkuliitäntää tai 1":n kierreliitäntä, nippa voidaan katkaista kuvan osoittamalla tavalla.

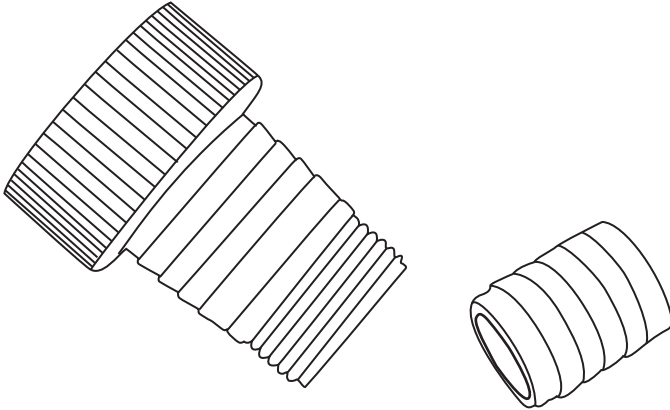

Leikkaa yleisliitimestä pois ylimääräinen pala (jos käytössäsi on paksu letku).

Pintaohjaimen säätäminen

Pintaohjain (4) käynnistää pumpun automaattisesti vedenkorkeuden ollessa n. 50 cm ja sammuttaa pumpun automaattisesti vedenkorkeuden ollessa n. 5 cm. Pumpun käynnistys- ja sammutustasoa voidaan säätää siirtämällä pintaohjaimen kaapelia lukituksessa (3).

- Lyhennä kaapelia lukituksen (3) ja pintaohjaimen (4) väliä, jos haluat vedenpinnan olevan alempana pumpun käynnistyessä.
- Pidennä kaapelia lukituksen (3) ja pintaohjaimen (4) väliä, jos haluat vedenpinnan olevan korkeammalla pumpun käynnistyessä.

Sijoitus ja kuljetus

- Varmista, että pumppu on tukevasti paikallaan (varsinkin automaattikäytössä).
- Varmista, että pintaohjain (3) pääsee liikkumaan vapaasti (varsinkin automaattikäytössä).
- Vesiaukkoa ei saa tukkia millään tavalla, tämän vuoksi pumppu tulee sijoittaa tasaiselle alustalle.
- Älä nosta pumppua liitäntäjohtosta tai pintaohjaimesta. Nosta ja laske pumppu aina kahvaan kiinnitetyllä köydellä.

Käyttö

Automaattikäyttö

Pumppu käynnistyy ja sammuu automaattisesti, kun virtajohto on kytketty verkkovirtaan.

Manuaalinen käyttö

Kiinnitä pintaohjain ja ohjaa pumpun käynnistymistä ja sammumista pistoketta liittämällä/irrottamalla. Vältä kuivakäyntiä.

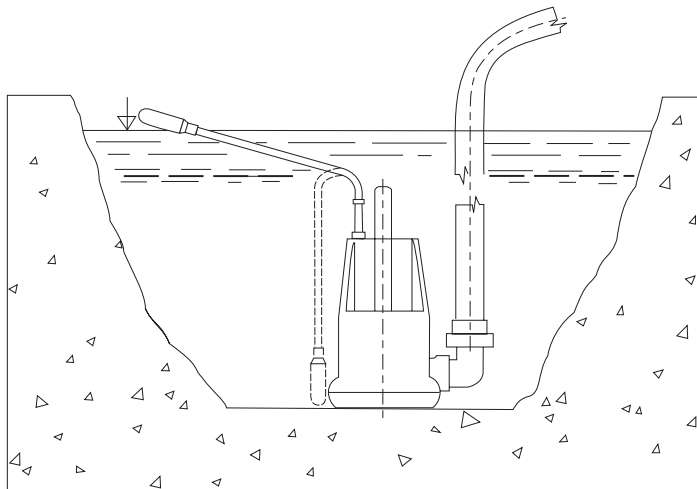

Huolto ja ylläpito

Uppopumput ovat periaatteessa huoltovapaita, mutta ne saattavat tarvita puhdistamista.

1. Irrota jalusta pumppupesästä ruuvaamalla irti runkoputken 3 ruuvia (8).
2. Poista mahdolliset epäpuhtaudet ja kertymät juoksupyörästä (9) lämpimällä vedellä.
3. Asenna pohjakori takaisin.

Huom.! Älä koskaan käytä pumppua, kun jalusta on irti. Älä koskaan kuormita juoksupyörää asettamalla pumppua juoksupyörän varaan ilman jalustaa.

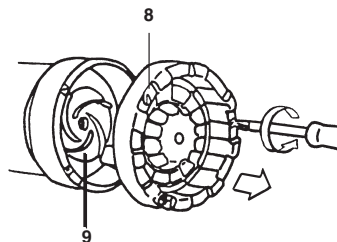

Vianhakutaulukko

Ongelma	Mahdollinen syy	Mahdollinen ratkaisu
Pumppu käynnistyy, mutta ei pumpkaa.	Pumpussa ilmaa, vesiaukko on tukossa.	Puhdista letku, suorista taitokset ym.
	Ilmataskuja imuosassa.	Odota 60 sekunnin ajan kunnes pumpusta on poistunut ilma automaattisesti, sammuta ja käynnistä uudelleen.
	Pumppuosa tukossa.	Irrota jalusta irrottamalla ruuvit (8) ja poista mahdolliset kertymät.
	Pumpun käynnistyessä taso laskee alle minimitason.	Upota pumppu veteen.
Pumppu ei käynnisty, tai sammuu käynnin aikana.	Moottorin ylikuumentumissuoja on lauennut.	Irrota pistoke ja puhdista pumppuosa. Ota huomioon, että neste saa olla korkeintaan 35 °C.
	Pistorasiassa ei ole jännitettä.	Tarkista sulakkeet, vikavirtasuojakytkin ym.
	Pumppuosassa on likaa.	Irrota jalusta irrottamalla ruuvit (8) ja poista mahdolliset kertymät.
Pumppu toimii, mutta pumpattavan veden määrä laskee odottamatta.	Pumppuosa tukossa.	Irrota jalusta irrottamalla ruuvit (8) ja poista mahdolliset kertymät.
Pumppu ei pysähdy vedenpinnan laskettua.	Pintaohjain ei pääse laskeutumaan.	Aseta pumppu niin, että pintaohjain pääsee liikkumaan vapaasti.

Kierrätys

Kierrätä tuote asianmukaisesti, kun poistat sen käytöstä. Ota yhteys kuntasi jätehuoltoon, mikäli olet epävarma.



Tekniset tiedot

Malli	SP350C	SP750DW
Nimellisjännite	230 V AC, 50 Hz	230 V AC, 50 Hz
Teho	350 W	750 W
Imukyky	6 000 l/h	13 000 l/h
Suurin painekorkeus	7 m	9 m
Suurin upotussyvyys	7 m	8 m
Suurin hiukkasten koko	5 mm	35 mm
Nesteen enimmäislämpötila	35 °C	35 °C
Käynnistystaso	noin 50 cm	noin 50 cm
Pysäytystaso	noin 5 cm	noin 5 cm
Letkuliitäntä	25 mm & 32 mm	25 mm & 32 mm
Kierrelitiäntä	R25 & R40	R25 & R40
Verkkojohdon pituus	10 m (H05RN-F)	10 m (H05RN-F)
Mitat	16 x 29 cm	16 x 35 cm
Paino	4 kg	5,5 kg



SVERIGE

KUNDTJÄNST	Tel: 0247/445 00 Fax: 0247/445 09 E-post: kundtjanst@clasohlson.se
ÖVRIGT	Tel vxl: 0247/444 00 Fax kontor: 0247/444 25
INTERNET	www.clasohlson.se
BREV	Clas Ohlson AB, 793 85 INSJÖN

NORGE

KUNDESENTER	Tlf.: 23 21 40 00 Faks: 23 21 40 80 E-post: kundesenter@clasohlson.no
INTERNETT	www.clasohlson.no
POST	Clas Ohlson AS Postboks 485 Sentrum, 0105 OSLO

SUOMI

ASIAKASPALVELU	Puh: 020 111 2222 Faksi: 020 111 2221 Sähköposti: info@clasohlson.fi
INTERNET	www.clasohlson.fi
OSOITE	Clas Ohlson Oy, Yrjönkatu 23 A, 00100 HELSINKI

GREAT BRITAIN

	For consumer contact, please visit www.clasohlson.co.uk and click on customer service.
INTERNET	www.clasohlson.co.uk