

31-4744

Cocraft®

CYLINDER MOVER 38

HM38

CUTTING WIDTH 38 CM

HANDGRÄSKLIPPARE
SYLINDERKLIPPER
KÄSIRUOHONLEIKKURI
HANDRASENMÄHER



Important!

Read the entire instruction manual carefully and make sure that you fully understand it before you use the equipment. Keep the manual for future reference.

Viktig information:

Läs hela bruksanvisningen noggrant och försäkra dig om att du har förstått den innan du använder utrustningen. Spara bruksanvisningen för framtida bruk.

Viktig informasjon:

Les disse anvisningene nøye og forsikre deg om at du forstår dem, før du tar produktet i bruk. Ta vare på anvisningene for seinere bruk.

Tärkeää tietoa:

Lue nämä ohjeet huolellisesti ja varmista että olet ymmärtänyt ne, ennen kuin alat käyttää laitetta. Säilytä ohjeet myöhempää tarvetta varten.

Wichtiger Hinweis:

Vor Inbetriebnahme die komplette Bedienungsanleitung sorgfältig durchlesen und aufbewahren.

Art.no
31-4744

Model
YT-GC380

Ver. 20151006
Original instructions
Bruksanvisning i original
Original bruksanvisning
Alkuperäinen käyttöohje
Original Bedienungsanleitung

ENGLISH

SVENSKA

NORSK

SUOMI

DEUTSCH

Hand Push Lawnmower

Art.no 31-4744

Model YT-GC380

Please read the entire instruction manual before using the product and save it for future reference. We reserve the right for any errors in text or images and any necessary changes made to technical data. If you have any questions regarding technical problems please contact Customer Services.

Safety

- Keep onlookers, especially children and pets at a safe distance from the lawnmower whilst mowing.
- Walk behind the lawnmower, do not run with it.
- Only mow your lawn in daylight.
- Do not mow your lawn when it is wet, it is easy to slip over.
- Always mow across slopes, not up and down them.
- Do not use the lawnmower on steep slopes.
- Do not use the lawnmower if the guard is damaged or missing.
- Never use the lawnmower when you are tired, under the influence of alcohol or medicine.
- Inspect the lawn before beginning to mow to make sure that there are no foreign objects which could damage the lawnmower or be flung out from the blades and cause damage.
- The lawnmower must not be modified or used for any other purpose than that for which it has been designed.
- Be careful that your hands or feet do not get crushed between the blade cylinder and the frame when adjusting or cleaning the lawnmower.
- Keep hands and feet away from rotating parts at all times.
- Always wear long trousers and sturdy footwear when mowing grass.
- Never let children play with the lawnmower.

Product description

Hand push lawnmower designed for domestic use.

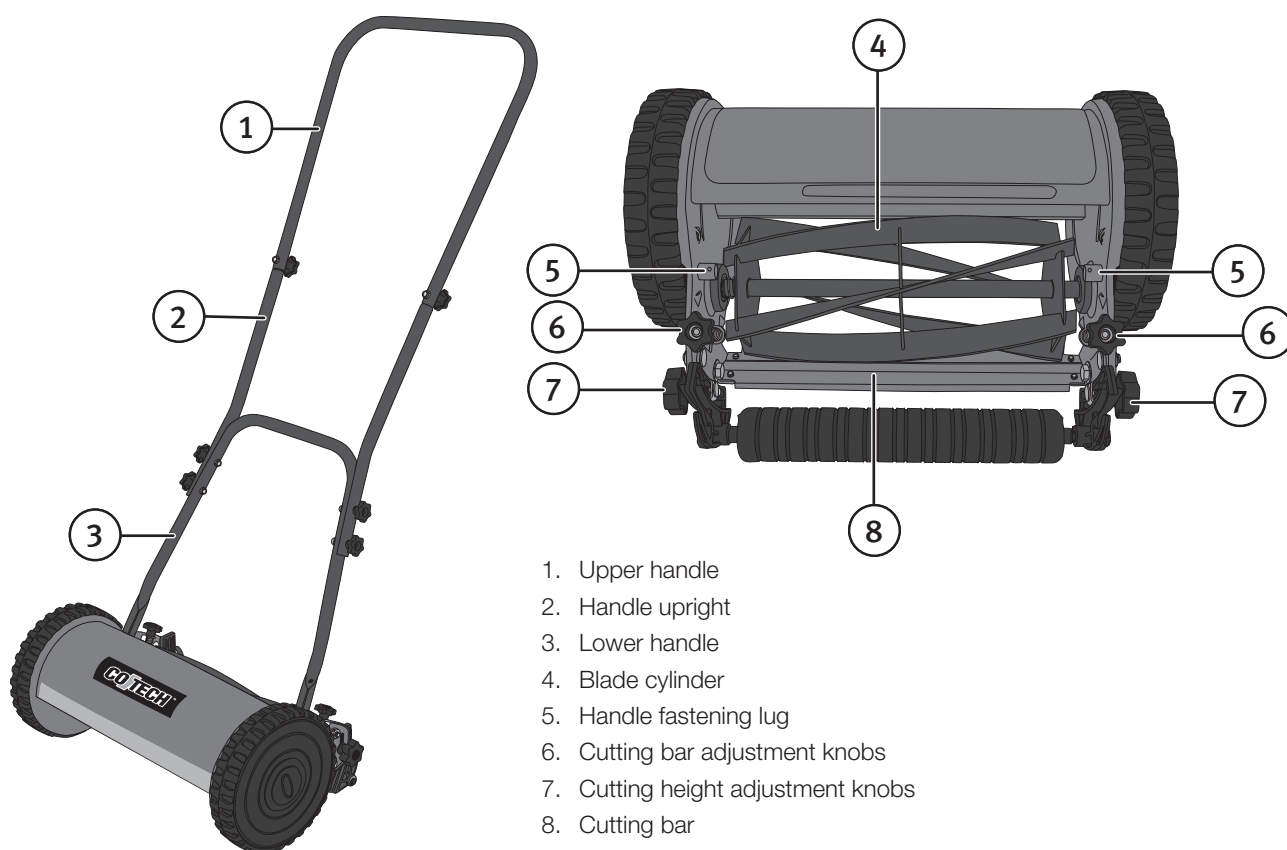

1. Upper handle
2. Handle upright
3. Lower handle
4. Blade cylinder
5. Handle fastening lug
6. Cutting bar adjustment knobs
7. Cutting height adjustment knobs
8. Cutting bar

Assembly

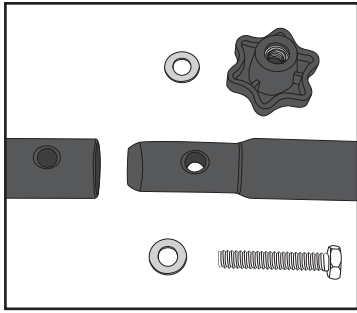

1. Join the upper handle and the handle uprights together using the bolts and the provided spanner.

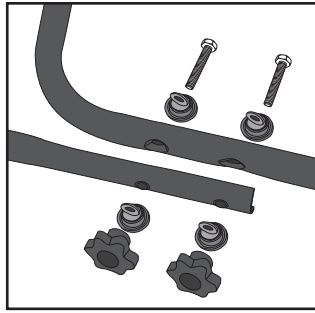

2. Bolt the flattened ends of the handle uprights onto the sides of the lower handle.

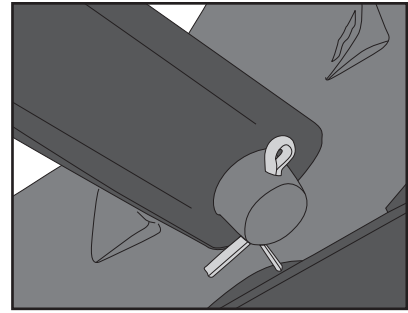

3. Attach the assembled handle onto the lawnmower. Squeeze the ends of the handle in a little and pass the holes over the lugs on the mower head. Insert a split pin into the hole in the lug and open the ends out to lock the handle on.

Operation

Setting the cutting height

Note: Wear protective gloves.

1. Undo the knobs (7) on each side of the rear roller and adjust the height.
2. Make sure that the height is the same on both sides.
3. Tighten the adjustment knobs again.

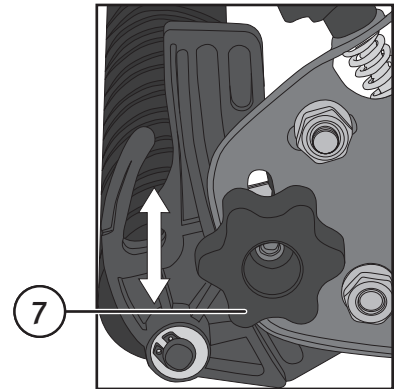

Adjusting the blade cylinder to the cutting bar

Note: Wear protective gloves.

Note: The cutting bar should be as close to the blade cylinder as possible. The blades should come into contact with the cutting bar but there must be enough clearance for the cylinder to be turned by hand.

1. Undo the nut A (one on each side) and adjust the clearance using the knobs (6).
2. To increase the clearance, turn the knobs anticlockwise. To reduce the clearance, turn the knobs clockwise.
3. Adjust the blade cylinder so that the entire length of the blade touches the cutting bar. It can take a bit of adjusting to get the blade clearance right.
4. The blades are set correctly if they cut a piece of paper placed between the cylinder and cutting bar just as well as a pair of scissors. Test this by turning the cylinder by hand.
Note: Wear protective gloves. Bear in mind that the blades are sharp.
5. When the adjustments have been made, retighten nut A.

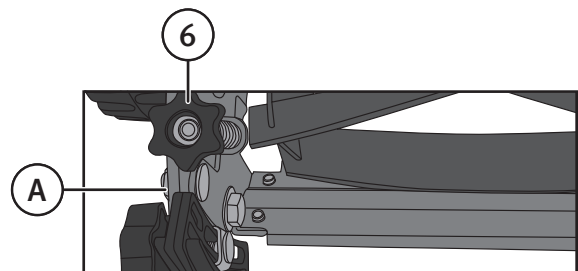

How to mow

A hand lawnmower works best on a well-kept lawn.

For best results:

- Do not walk too slowly; the cylinder needs to rotate quite quickly for a clean cut.
- Do not let your grass grow too tall. Mow your lawn with a motor-powered mower first if the grass is too tall or if it has too many weeds.
- Mow in straight lines and slightly overlap the row that has just been cut.

Care and maintenance

- Inspect the lawnmower regularly to make sure that all bolts and nuts are tight and that there is no visible damage.
- Clean the exterior of the lawnmower with a soft brush or cloth. Do not use water or solvents.
- Lay the lawnmower on its side to clean the area around the blades. The blades are sharp, wear gloves. Remove any grass and twigs with a piece of wood or plastic so as not to blunt the blades.
- Store the lawnmower in a dry place.
- Oil the blades lightly before storing the lawnmower.
- The blades on the cylinder are self-sharpening provided the cutting bar is set properly.

Troubleshooting guide

The lawnmower is difficult to push.	<ul style="list-style-type: none"> • Make sure that no compacted grass or obstacle is preventing the cylinder from turning. • The blades are too close together. Adjust the blade clearance. Refer to <i>Operation</i>.
Unsatisfactory cutting results.	<ul style="list-style-type: none"> • The blades are too far apart. Adjust the blade clearance. Refer to <i>Operation</i>. • Make sure that the blades are sharp and undamaged.

Responsible disposal

This symbol indicates that this product should not be disposed of with general household waste. This applies throughout the entire EU. In order to prevent any harm to the environment or health hazards caused by incorrect waste disposal, the product must be handed in for recycling so that the material can be disposed of in a responsible manner. When recycling your product, take it to your local collection facility or contact the place of purchase. They will ensure that the product is disposed of in an environmentally sound manner.



Specifications

Cutting width	380 mm
Cutting height	15–40 mm
Sound level (at 5 km/h walking speed)	LpA 83 dB(A) LwA 96 dB(A)
Vibration level (at 5 km/h walking speed)	5.0 m/s ²
Weight	7.5 kg

Handgräsklippare

Art.nr 31-4744

Modell YT-GC380

Läs igenom hela bruksanvisningen före användning och spara den sedan för framtida bruk.

Vi reserverar oss för ev. text- och bildfel samt ändringar av tekniska data.

Vid tekniska problem eller andra frågor, kontakta vår kundtjänst (se adressuppgifter på baksidan).

Säkerhet

- Håll åskådare, särskilt barn och husdjur, på säkert avstånd från gräsklipparen då den används.
- Gå med gräsklipparen, spring inte.
- Klipp bara i dagsljus.
- Klipp inte när gräset är vått, det är lätt att halka.
- Klipp alltid tvärs över sluttningar, inte uppför och nedför.
- Använd inte gräsklipparen i branta sluttningar.
- Använd inte gräsklipparen om skyddskåpan saknas eller är skadad.
- Använd inte gräsklipparen när du är trött, påverkad av alkohol eller medicin.
- Undersök gräsmattan före klippning så att inga främmande föremål finns som kan skada maskinen eller slungas iväg.
- Gräsklipparen får inte modifieras eller användas till annat ändamål än vad den är avsedd för.
- Var försiktig vid inställning eller rengöring så att varken fötter eller händer kommer i kläm mellan knivcylindern och fasta delar på gräsklipparen.
- Håll alltid händer och fötter borta från roterande delar.
- Använd långbyxor och skor vid gräsklippning.
- Låt aldrig barn leka med gräsklipparen.

Produktbeskrivning

Handgräsklippare för hemmabruk.

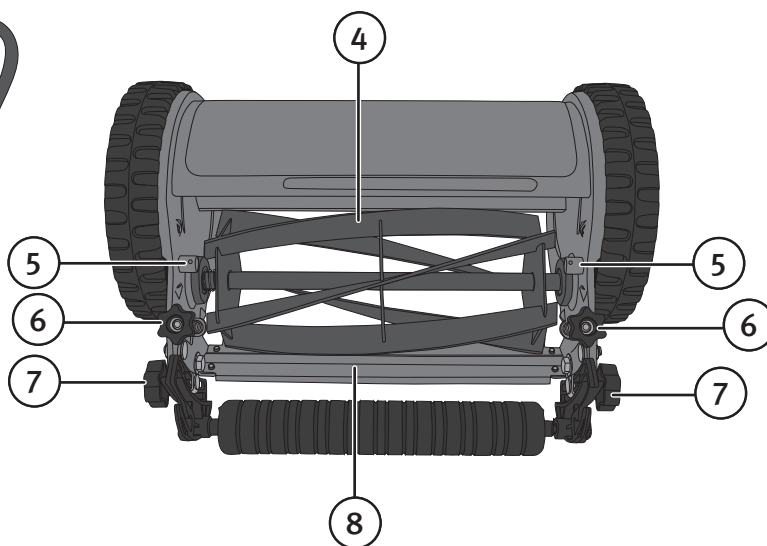
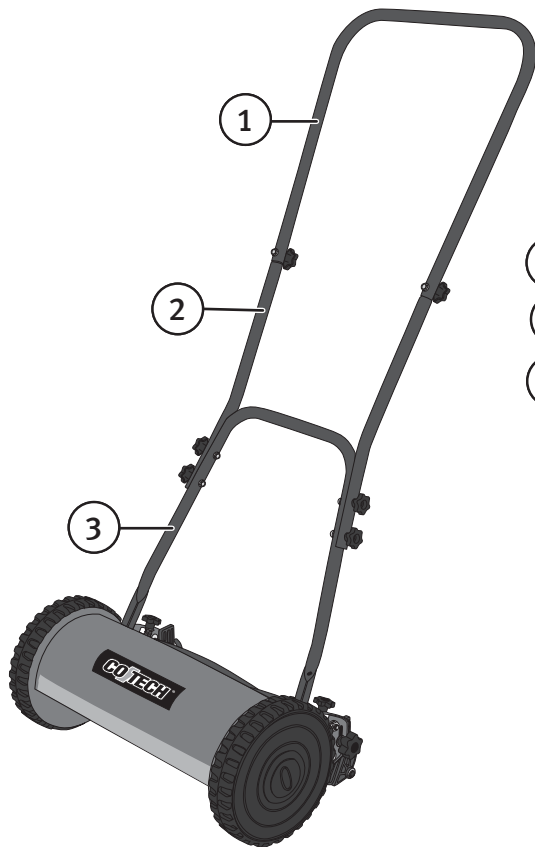

1. Övre handtag
2. Mellanstycken
3. Nedre handtag
4. Knivcylinder
5. Fäste för handtag
6. Rattar för justering av underkniven
7. Rattar för inställning av klipphöjd
8. Underkniv

Montering

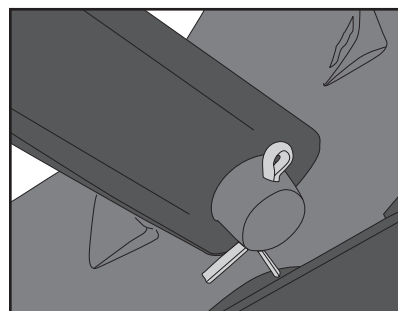
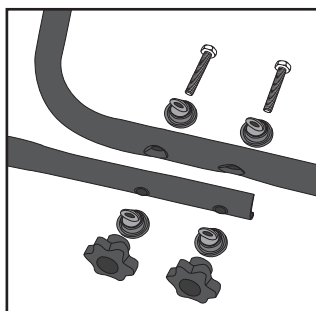
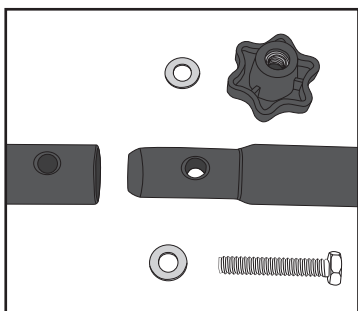

1. Skjut ihop det övre handtaget med mellanstyckena och skruva ihop. Använd den medföljande nyckeln.
2. Skruva ihop det övre handtaget och mellanstyckena med det nedre handtaget.
3. Montera det färdigmonterade handtaget på gräsklipparen. Man behöver klämma ihop det nedre handtaget något för att det ska gå på sina fästen. Sätt i saxsprintarna i hålen och vik ut sprintarnas ben så att de är låsta.

Användning

Inställning av snitthöjd

Obs! Använd skyddshandskar.

1. Skruva upp rattarna (7) och ställ in önskad snitthöjd.
2. Kontrollera så att höjden blir lika på båda sidor.
3. Skruva åt ordentligt.

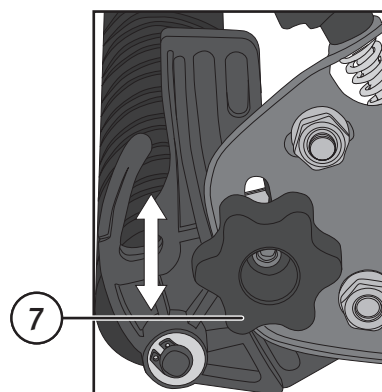

Inställning av knivcylindern mot underkniven

Obs! Använd skyddshandskar.

Obs! Underkniven ska vara justerad så nära knivcylindern som möjligt. Knivarna ska ha kontakt men inte vara närmare varandra än att knivcylindern går lätt att vrida för hand.

1. Lossa muttern A (en på vardera sidan) och justera avståndet med rattarna (6).
2. För att justera isär knivarna, vrid rattarna moturs. För att justera ihop dem, vrid medurs.
3. Justera så att knivcylindern ligger an mot underkniven under hela skäret. Det kan behövas mycket små vridningar för att få avståndet rätt.
4. Justeringen är bra om en pappersbit som sätts in mellan knivcylinder och underkniv klipps av lika bra som med en sax. Testa detta genom att vrida knivcylindern manuellt.
Obs! Använd skyddshandskar. Tänk på att kniven är vass.
5. När inställningen är klar, dra åt mutter A.

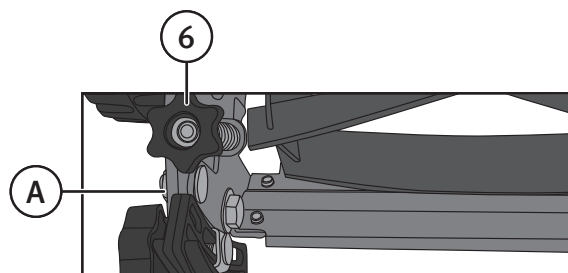

Gräsklippning

En handdriven gräsklippare fungerar bäst om gräsmattan är välskött.

För bästa resultat:

- Gå inte för sakta, knivcylindern behöver en viss fart för bästa funktion.
- Håll efter gräset så att det inte blir för långt. Klipp med en motordriven klippare en gång om gräset är för högt eller innehåller mycket ogräs, maskrosor o.d.
- Klipp i raka linjer med lätt överlappning.

Skötsel och underhåll

- Kontrollera regelbundet att alla skruvar och muttrar är åtdragna och att inga skador uppstått.
- Rengör gräsklipparen utvändigt med en mjuk borste eller trasa. Använd inte vatten eller lösningsmedel.
- Lägg gräsklipparen på sidan och rengör området kring knivarna. Knivarna är vassa, använd handskar. Avlägsna gräs, kvistar o.d. med en trä- eller plastbit för att inte skada knivarna.
- Förvara gräsklipparen på en torr plats.
- Olja in knivarna lätt vid längre förvaring.
- Knivcylindern är självslipande under förutsättning att underkniven är rätt justerad.

Felsökningschema

Gräsklipparen går tungt.	<ul style="list-style-type: none"> • Kontrollera att inte ihoppressat gräs eller annat hindrar kniven från att rotera. • Knivarna sitter för nära varandra. Justera knivarna så att de har rätt avstånd. Se avsnitt <i>Användning</i>.
Gräsklipparen klipper dåligt.	<ul style="list-style-type: none"> • Knivarna sitter för långt ifrån varandra. Justera knivarna så att de har rätt avstånd. Se avsnitt <i>Användning</i>. • Kontrollera att knivarna är vassa och oskadade.

Avfallshantering

Denna symbol innebär att produkten inte får kastas tillsammans med annat hushållsavfall. Detta gäller inom hela EU. För att förebygga eventuell skada på miljö och hälsa, orsakad av felaktig avfallshantering, ska produkten lämnas till återvinning så att materialet kan tas omhand på ett ansvarsfullt sätt. När du lämnar produkten till återvinning, använd dig av de returhanteringsystem som finns där du befinner dig eller kontakta inköpsstället. De kan se till att produkten tas om hand på ett för miljön tillfredställande sätt.



Specifikationer

Knivbredd	380 mm
Snitthöjd	15–40 mm
Ljud (vid 5 km/h gånghastighet)	LpA 83 dB(A) LwA 96 dB(A)
Vibration (vid 5 km/h gånghastighet)	5,0 m/s ²
Vikt	7,5 kg

Håndgressklipper

Art.nr. 31-4744

Modell YT-GC380

Les brukerveiledningen nøye før produktet tas i bruk, og ta vare på den for framtidig bruk. Vi reserverer oss mot ev. tekst- og bildefeil, samt forandringer av tekniske data. Ved tekniske problemer eller spørsmål, ta kontakt med vårt kundesenter. (Se opplysninger om kundesenteret i denne bruksanvisningen).

Sikkerhet

- Hold tilskuere, spesielt barn, og husdyr, på trygg avstand fra gressklipperen, når den er i bruk.
- Gå med gressklipperen, ikke løp.
- Klipp kun i dagslys.
- Ikke klipp gresset når det er vått. Det er lett å gli.
- Klipp alltid på tvers i skråninger, ikke opp og ned.
- Bruk ikke gressklipperen i bratte skråninger.
- Gressklipperen må ikke brukes hvis den er skadet eller mangler beskyttelsesdekselet.
- Bruk ikke gressklipperen når du er sliten eller trett, eller påvirket av alkohol eller medisiner.
- Undersøk gressplenen før klipping, og påse at det ikke ligger gjenstander som kan skade maskinen eller slynges i vei.
- Gressklipperen må ikke endres på eller brukes til noe den ikke er beregnet for.
- Vær forsiktig ved rengjøring og innstilling av gressklipperen, slik at ikke hender eller føtter kommer i klem mellom knivsynderen og faste deler på gressklipperen.
- Hold hender og føtter unna roterende deler.
- Bruk langbukser og sko ved gressklipping.
- La aldri barn leke med produktet.

Produktbeskrivelse

Håndgressklipper til hjemmebruk.

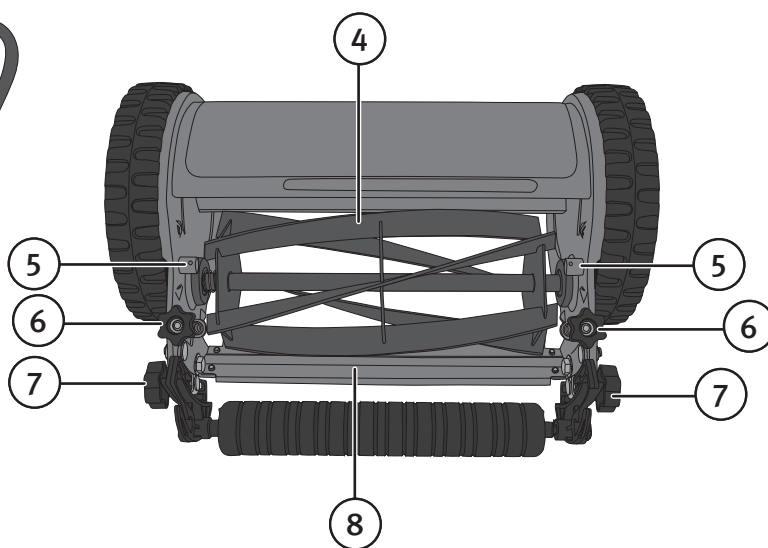
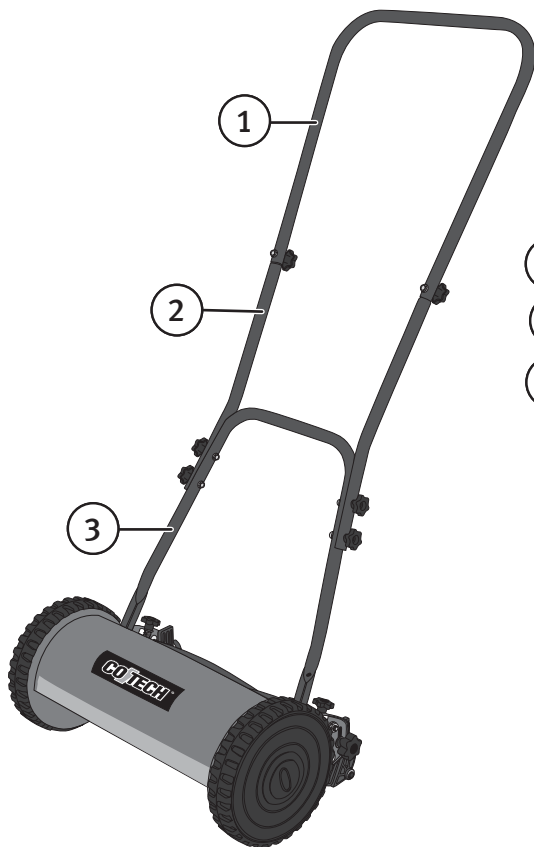

1. Øvre håndtak
2. Mellomstykke
3. Nedre håndtak
4. Knivsynder
5. Feste for håndtak
6. Ratt for justering av underkniven
7. Ratt for innstilling av klippehøyde
8. Underkniv

Montering

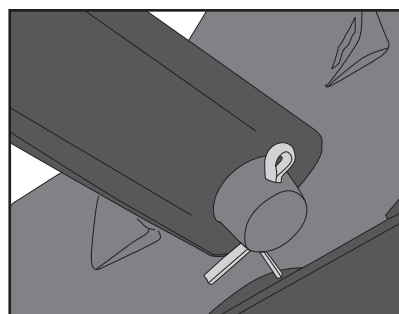
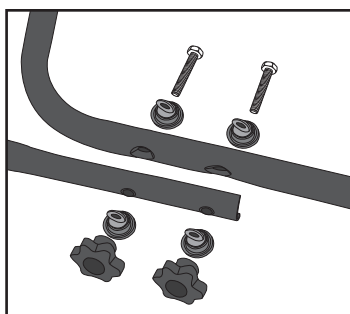
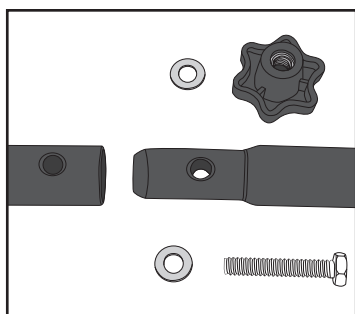

1. Skyv sammen det øvre håndtaket og mellomstykkene, og skru sammen. Benytt den medfølgende nøkkelen.
2. Skru sammen det øvre håndtaket og mellomstykkene med den nedre håndtaket.
3. Fest det ferdigmonterte hånd-taket til gressklipperen. Det nedre håndtaket må klemmes sammen litt, for at det skal passe inn i festene. Plasser sakssplintene i hullene og fold ut splintenes bein slik at de låses fast.

Bruk

Innstilling av klippehøyde

Obs! Bruk vernehansker.

1. Skru opp rattene (7) og still inn ønsket snitthøyde.
2. Kontroller at høydejusteringen er lik på begge sider.
3. Skru fast ordentlig.

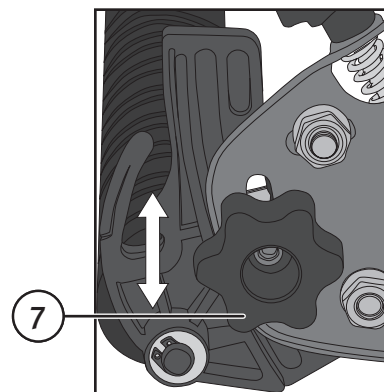

Innstilling av knivsyylinder mot underkniven

Obs! Bruk vernehansker.

Obs! Underkniven skal være justert så nær knivsyylinderen som mulig. Knivene skal ha kontakt, men ikke være nærmere enn at man kan dreie knivsyylinderen for hånd.

1. Løsne mutteren A (en på hver side) og justere avstanden med rattene (6).
2. For å justere knivene lengre fra hverandre, dreier rattene moturs. For å justere dem nærmere hverandre, dreier medurs.
3. Juster slik at knivsyylinderne ligger an mot underkniven under hele skjæret. Det skal små dreininger til for å få riktig avstand.
4. Justeringen er riktig hvis en papirbit, som plasseres inn mellom knivsyylinder og underkniv, klippes like bra som med saks. Test dette ved å dreie knivsyylinderen manuelt.

Obs! Bruk vernehansker. Husk at knivene er skarpe.

5. Når innstillingen er ferdig, trekk til mutter A.

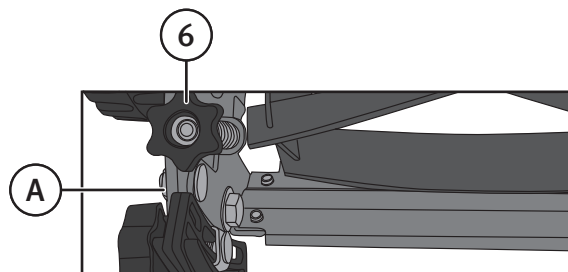

Gressklipping

En hånddrevet gressklipper fungerer best hvis gressmatten er velstelt.

For best resultat:

- Ikke gå for sakte. Knivsynderen trenger en viss fart for å fungere best.
- Sørg for at gresset ikke blir for langt mellom hver klipping. Hvis gresset er blitt for høyt eller inneholder mye ugress, løvetann e.l., bør en bruke en motordrevet gressklipper en gang.
- Klipp i rette linjer med litt overlapping.

Stell og vedlikehold

- Kontroller regelmessig at alle skruer og mutre er trukket til og at klipperen ikke er skadet.
- Rengjør gressklipperen utvendig med en myk børste eller klut. Bruk aldri vann eller løsemidler.
- Legg gressklipperen på siden og rengjør området rundt knivene. Knivene er skarpe, bruk arbeidshansker. Løsne på gress, kvister etc. med en tre- eller plastbit, for ikke å skade knivene.
- Oppbevar gressklipperen på et tørt sted.
- Knivene bør oljes inn ved lengre oppbevaring.
- Knivsynderen er selvslipende når underkniven er riktig justert.

Feilsøking

Gressklipperen går tungt.	<ul style="list-style-type: none"> • Kontroller at det ikke sitter sammenpresset gress eller annet som hindrer kniven i å rotere. • Knivene sitter for nær hverandre. Juster knivene slik at de har riktig avstand. Se avsnittet <i>Bruk</i>.
Gressklipperen klipper dårlig.	<ul style="list-style-type: none"> • Knivene sitter for langt fra hverandre. Juster knivene slik at de har riktig avstand. Se avsnittet <i>Bruk</i>. • Kontroller at knivene er skarpe og uten skader.

Avfallshåndtering

Symbolet viser til at produktet ikke skal kastes sammen med husholdningsavfallet. Dette gjelder i hele EØS-området. For å forebygge eventuelle skader på helse og miljø, som følge av feil håndtering av avfall, skal produktet leveres til gjenvinning, slik at materialet blir tatt hånd om på en ansvarsfull måte. Benytt miljøstasjonene som er der du befinner deg eller ta kontakt med forhandler. De kan se til at produktet blir behandlet på en tilfredsstillende måte som gagnar miljøet.



Spesifikasjoner

Knivbredde	380 mm
Klippehøyde	15–40 mm
Lyd (ved 5 km/h, ganghastighet)	LpA 83 dB(A) LwA 96 dB(A)
Vibrasjon (ved 5 km/h, ganghastighet)	5,0 m/s ²
Vekt	7,5 kg

Käsikäyttöinen ruohonleikkuri

Tuotenro 31-4744

Malli YT-GC380

Lue käyttöohje ennen tuotteen käyttöönottoa ja säilytä se tulevaa tarvetta varten. Pidätämme oikeuden teknisten tietojen muutoksiin. Emme vastaa mahdollisista teksti- tai kuvavirheistä. Jos laitteeseen tulee teknisiä ongelmia, ota yhteys myymälään tai asiakaspalveluun (yhteystiedot käyttöohjeen lopussa).

Turvallisuus

- Pidä ulkopuoliset, etenkin lapset ja eläimet, turvallisen etäisyyden päässä ruohonleikkuria käytettäessä.
- Kun käytät ruohonleikkuria, älä juokse vaan kävele.
- Leikkaa nurmikko vain päivänvalossa.
- Älä leikkaa märkää nurmikko, saatat liukastua.
- Leikkaa rinteitä aina poikittain, älä ylös ja alas.
- Älä käytä ruohonleikkuria jyrkissä rinteissä.
- Älä käytä ruohonleikkuria, jos suojus puuttuu tai on viallinen.
- Älä käytä ruohonleikkuria väsyneenä tai alkoholin tai lääkkeiden vaikutuksen alaisena.
- Varmista ennen nurmikon leikkaamista, ettei nurmikolla on esineitä, jotka voivat vahingoittaa leikkuria tai lentää ilmaan.
- Ruohonleikkuriin ei saa tehdä muutoksia eikä sitä saa käyttää muihin kuin sille tarkoitettuihin tehtäviin.
- Ole varovainen ruohonleikkuria säätäessä ja puhdistuessa, etteivät jalat tai kädet jää puristuksiin sylinteriterän ja ruohonleikkurin kiinteiden osien väliin.
- Pidä kädet ja jalat poissa liikkuvien osien läheltä.
- Käytä nurmikko leikatessa kenkiä ja pitkiä housuja.
- Älä anna lasten leikkiä ruohonleikkurilla.

Tuotekuvaus

Käsikäyttöinen ruohonleikkuri kotikäyttöön.

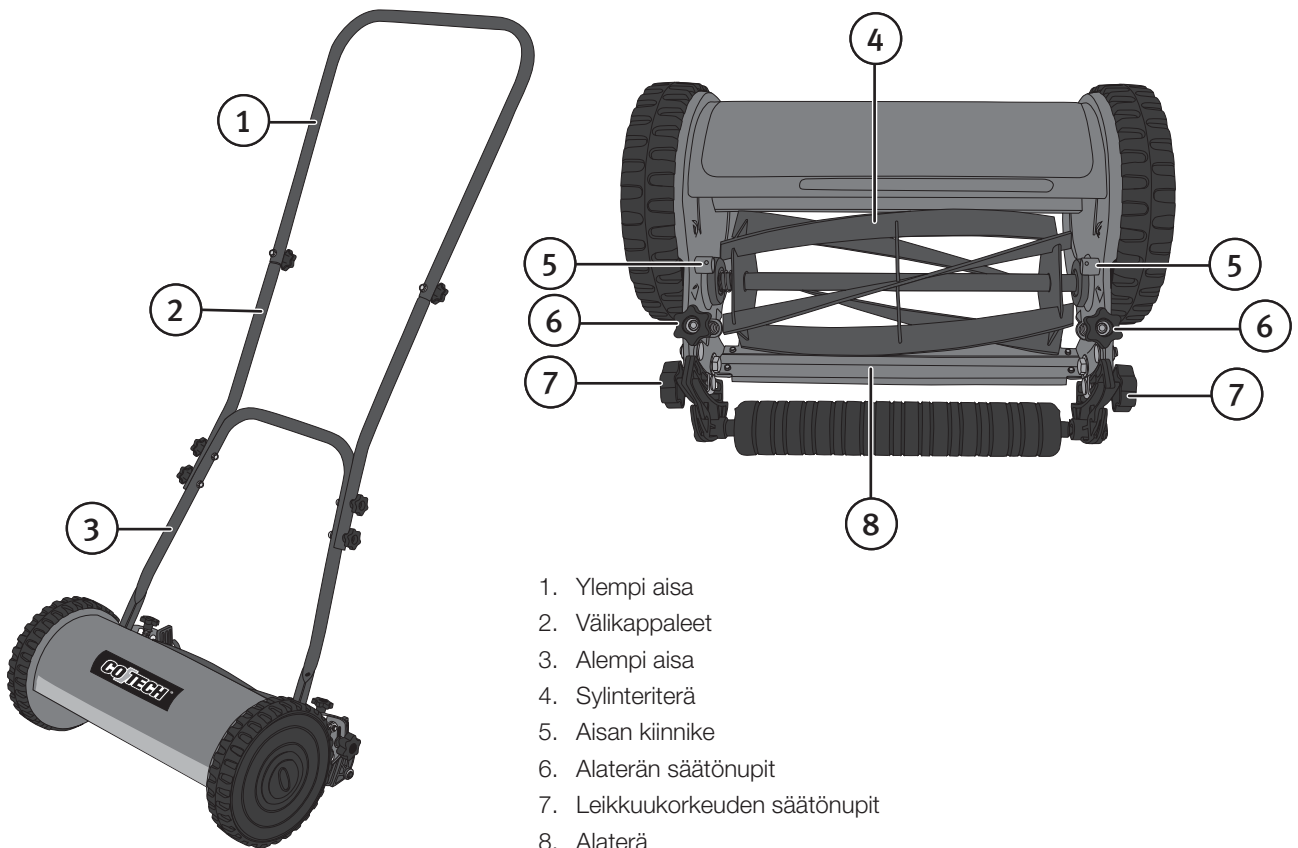

Asennus

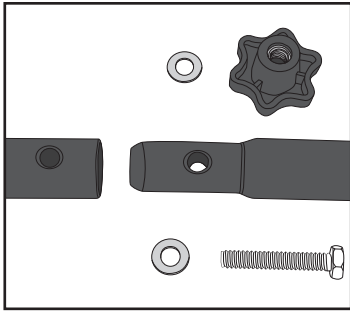

1. Työnnä ylempi aisa ja välikappaleet yhteen ja ruuvaa ne kiinni. Käytä mukana tulevaa avainta.

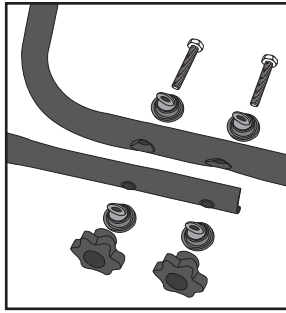

2. Ruuvaa ylempi aisa ja välikappaleet yhteen alemman aisan kanssa.

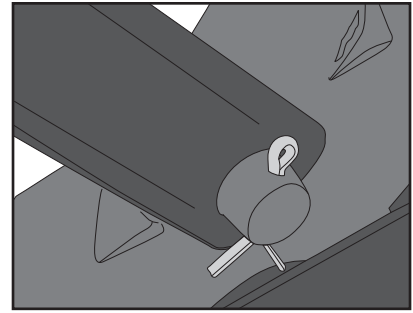

3. Asenna valmiiksi asennettu aisa ruohonleikkuriin. Alempaa aisaa on puristettava hieman yhteen, jotta se mahtuu kiinnikkeisiinsä. Aseta saksisokat reikiin ja taita sokkien jalat niin, että ne lukittuvat.

Käyttö

Leikkuukorkeuden säätäminen

Huom.! Käytä suojakäsineitä.

1. Kierrä säätönuppeja (7) auki ja aseta haluamasi leikkuukorkeus.
2. Varmista, että leikkuukorkeus on sama molemmilla puolilla.
3. Kierrä säätönupit kunnolla kiinni.

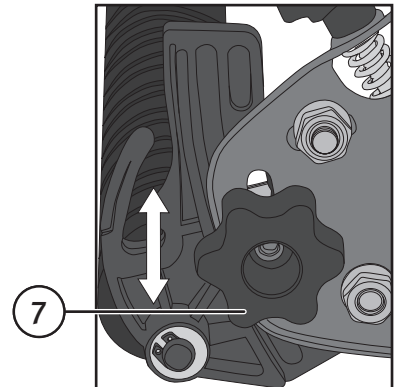

Sylinteriterän säätäminen alaterää vasten

Huom.! Käytä suojakäsineitä.

Huom.! Alaterä tulee säätää mahdollisimman lähelle sylinteriterää. Terien on osuttava yhteen, mutta sylinteriterää pitää pystyä pyörittämään kevyesti käsin.

1. Irrota mutteri A (yksi molemmilla puolilla) ja säädä etäisyys säätönupeilla (6).
2. Säädä teriä erilleen kiertämällä vastapäivään. Säädä teriä yhteen kiertämällä myötäpäivään.
3. Tee säätö niin, että sylinteriterä osuu alaterään koko matkalta. Oikea etäisyyden säätäminen saattaa vaatia vain hyvin pientä säätöä.
4. Säätö on sopiva, jos sylinteriterän ja alaterän väliin laitettava paperinpala leikkaantuu yhtä hyvin kuin saksilla. Kokeile kääntämällä sylinteriterää manuaalisesti.
Huom.! Käytä suojakäsineitä. Muista, että terä on terävä.
5. Kiristä mutteri A, kun säätö on valmis.

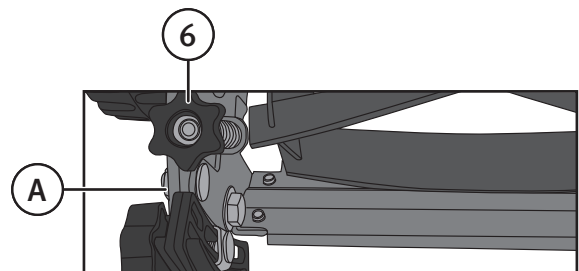

Ruohonleikkaus

Käsikäyttöinen ruohonleikkuri toimii parhaiten hyvin hoidetulla nurmikolla.

Parhaan tuloksen saamiseksi:

- Älä kävele liian hitaasti. Sylinteriterän toiminta vaatii tietyn nopeuden.
- Älä päästä nurmikkoa kasvamaan liian pitkäksi. Leikkaa ensin moottorileikkurilla, jos nurmikko on liian pitkä tai sisältää paljon rikkaruohoja, voikukkia ym.
- Leikkaa suorissa linjoissa ja hieman jo leikatun alueen kanssa päällekkäin.

Huolto ja ylläpito

- Varmista säännöllisesti, että ruuvit ja mutterit ovat kireällä ja ettei ruohonleikkuri ole vahingoittunut.
- Puhdista ruohonleikkurin ulkopinta pehmeällä harjalla tai liinalla. Älä käytä vettä tai liuottimia.
- Käännä ruohonleikkuri kyljelleen ja puhdista alue terien ympäriltä. Terät ovat teräviä, käytä siis käsineitä. Poista ruoho, oksat ym. puun tai muovin palasella, etteivät terät vaurioidu.
- Säilytä ruohonleikkuria kuivassa paikassa.
- Öljyä terät kevyesti, jos ruohonleikkuria ei käytetä pidempään aikaan.
- Sylinteriterä teroituu itsestään, jos alaterä on oikein säädetty.

Vianhakutaulukko

Ruohonleikkuri käy raskaasti.	<ul style="list-style-type: none">• Varmista, ettei puristunut ruoho tai jokin muu estä terää pyörimästä.• Terät ovat liian lähellä toisiaan. Säädä terät oikealle etäisyydelle. Katso kohta <i>Käyttö</i>.
Ruohonleikkuri leikkaa huonosti.	<ul style="list-style-type: none">• Terät ovat liian kaukana toisistaan. Säädä terät oikealle etäisyydelle. Katso kohta <i>Käyttö</i>.• Tarkasta, että terät ovat teräviä ja vahingoittumattomia.

Kierrättäminen

Tämä symboli tarkoittaa, että tuotetta ei saa laittaa kotitalousjätteen sekaan. Ohje koskee koko EU-aluetta. Virheellisestä kierrättämisestä johtuvien mahdollisten ympäristö- ja terveyshaittojen ehkäisemiseksi tuote tulee viedä kierrätettäväksi, jotta materiaali voidaan käsitellä vastuullisella tavalla. Kierrätä tuote käyttämällä paikallisia kierrätysjärjestelmiä tai ota yhteys ostopaikkaan. Ostopaikassa tuote kierrätetään vastuullisella tavalla.

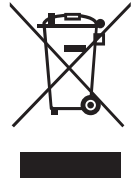

Tekniset tiedot

Terän leveys	380 mm
Leikkuukorkeus	15–40 mm
Melu (kävelynopeus 5 km/h)	LpA 83 dB(A) LwA 96 dB(A)
Tärinä (kävelynopeus 5 km/h)	5.0 m/s ²
Paino	7,5 kg

Handrasenmäher

Art.Nr. 31-4744

Modell YT-GC380

Vor Inbetriebnahme die komplette Bedienungsanleitung durchlesen und aufbewahren. Irrtümer, Abweichungen und technische Änderungen behalten wir uns vor. Bei technischen Problemen oder anderen Fragen freut sich unser Kundenservice über eine Kontaktaufnahme (Kontakt siehe Rückseite).

Sicherheitshinweise

- Während des Gebrauchs unbeteiligte Personen, insbesondere Kinder, und Haustiere in sicherem Abstand zum Rasenmäher halten.
- Den Rasenmäher im Gehtempo, nicht im Lauftempo, führen.
- Nur bei Tageslicht mähen.
- Das Gras nicht mähen, wenn es nass ist, es besteht Rutschgefahr.
- Flächen mit Gefälle immer in Querrichtung, nicht mit dem Gefälle, mähen.
- Den Rasenmäher nicht für steile Flächen verwenden.
- Den Rasenmäher nicht verwenden, wenn die Schutzabdeckung fehlt oder beschädigt ist.
- Bei Müdigkeit, unter Einfluss von Medikamenten, Alkohol oder anderen Drogen nicht mit dem Rasenmäher arbeiten.
- Die Rasenfläche vor dem Mähen auf Fremdkörper absuchen, die das Gerät beschädigen oder hochgeschleudert werden könnten.
- Der Rasenmäher darf nicht verändert oder zweckentfremdet verwendet werden.
- Bei Einstellungs- oder Reinigungsarbeiten darauf achten, dass weder Füße noch Hände zwischen der Messerwalze und den festen Teilen des Rasenmähers eingeklemmt werden können.
- Hände und Füße immer von drehenden Teilen fernhalten.
- Beim Rasenmähen lange Hosen und Schuhe tragen.
- Der Rasenmäher ist kein Kinderspielzeug.

Produktbeschreibung

Handrasenmäher für den Privathaushalt.

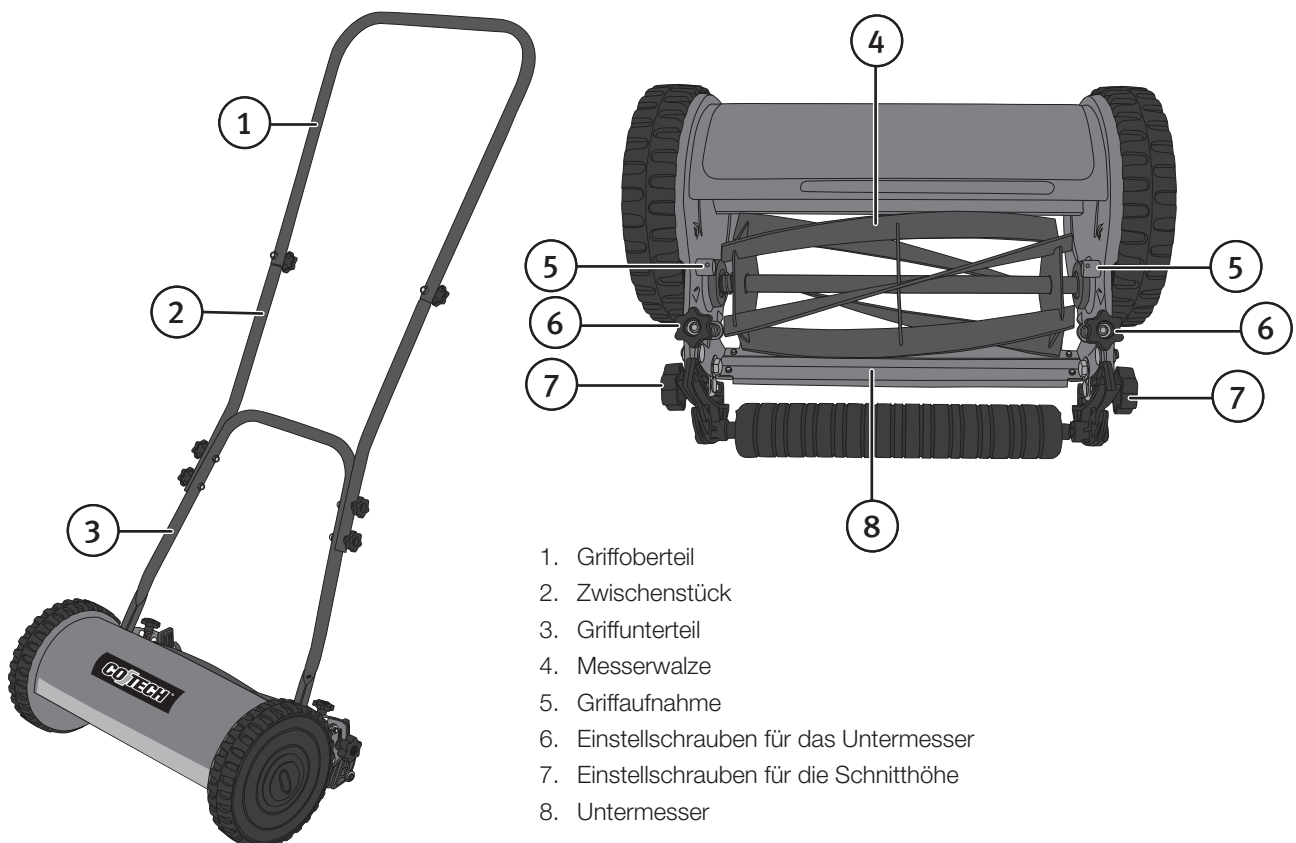

Montage

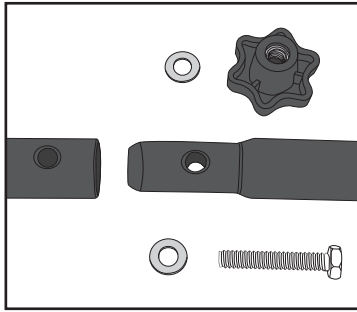

1. Das Griffoberteil mit den Zwischenstücken verbinden und zusammenschrauben. Dazu den mitgelieferten Schlüssel verwenden.

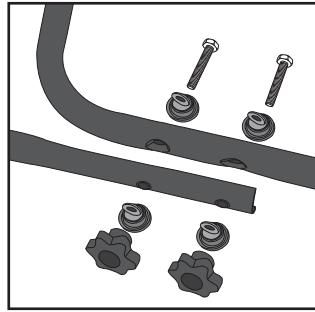

2. Das Griffoberteil mit den Zwischenstücken mit dem Griffunterteil zusammenschrauben.

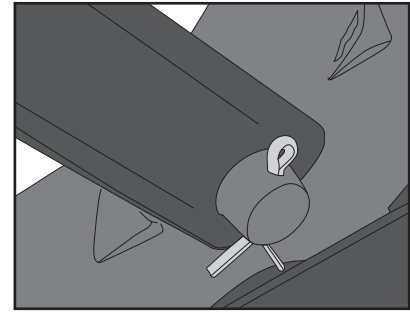

3. Den fertig zusammengesetzten Griff am Rasenmäher anbringen. Dazu das Griffunterteil leicht zusammendrücken und über die Griffaufnahme schieben. Die Splinte durch die Löcher stecken und die Schenkel zum Sichern aufbiegen.

Bedienung

Einstellung der Schnitthöhe

Achtung: Schutzhandschuhe tragen.

1. Die Einstellschrauben (7) lösen und die gewünschte Schnitthöhe einstellen.
2. Dabei darauf achten, dass auf beiden Seiten die gleiche Höhe eingestellt ist.
3. Die Einstellschrauben wieder ordentlich festziehen.

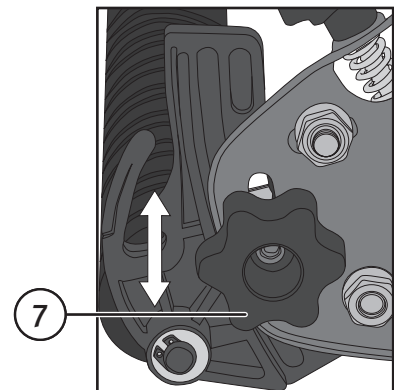

Einstellen des Abstands von Messerwalze und Untermesser

Achtung: Schutzhandschuhe tragen.

Achtung: Der Abstand zwischen Messerwalze und Untermesser muss so gering wie möglich eingestellt werden. Die Messer müssen sich zwar berühren, doch darf der Abstand nicht so klein sein, dass sich die Messerwalze nicht mehr leicht von Hand drehen lässt.

1. Die Muttern A (eine auf jeder Seite) lösen und den Abstand an den Einstellschrauben (6) justieren.
2. Um den Abstand der Messer zu vergrößern, die Einstellschrauben gegen den Uhrzeigersinn drehen. Um den Abstand der Messer zu verkleinern, die Einstellschrauben im Uhrzeigersinn drehen.
3. Die Messerwalze soll über die gesamte Länge der Klinge am Untermesser anliegen. Das Einstellen ist Feinarbeit, die viele kleine Schritte erfordern kann.
4. Die Einstellung ist gut, wenn ein Blatt zwischen Messerwalze und Untermesser gestecktes Blatt Papier genauso gut wie mit einer Schere geschnitten wird. Zum Überprüfen die Messerwalze von Hand drehen.

Achtung: Schutzhandschuhe tragen. Daran denken, dass die Messer scharf sind.

5. Wenn die Einstellung abgeschlossen ist, Mutter A wieder festziehen.

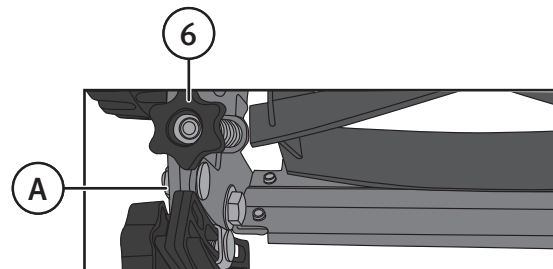

Rasenmähen

Ein handbetriebener Rasenmäher funktioniert am besten, wenn der Rasen gepflegt ist.

Tipps für ein gutes Gelingen:

- Nicht zu langsam gehen, die Messerwalze benötigt eine gewisse Geschwindigkeit.
- Das Gras nicht zu lang werden lassen. Sollte das Gras einmal zu hoch gewachsen sein oder zu viel Unkraut, Löwenzahn u. ä. enthalten, mit einem motorbetriebenen Rasenmäher einen Schnitt vornehmen.
- In geraden Linien mit etwas Überlappung mähen.

Pflege und Wartung

- Regelmäßig kontrollieren, dass alle Schrauben und Muttern festgezogen und keine Schäden entstanden sind.
- Den Rasenmäher äußerlich mit einer weichen Bürste oder einem weichen Tuch reinigen. Kein Wasser oder Lösungsmittel verwenden.
- Den Rasenmäher auf die Seite legen und den Bereich um die Messer reinigen. Die Messer sind scharf, deshalb Schutzhandschuhe tragen. Grasreste, Zweige u. a. mit einem Holz- oder Plastikgegenstand entfernen, um die Messer nicht zu beschädigen.
- Den Rasenmäher an einem trockenen Ort aufbewahren.
- Bei längerer Lagerung die Messer einölen.
- Die Messerwalze ist selbstschleifend unter der Voraussetzung, dass das Untermesser richtig eingestellt ist.

Fehlersuche

Der Rasenmäher geht schwer.	<ul style="list-style-type: none">• Kontrollieren, dass kein zusammengepresstes Gras oder anderes die Messer in ihrer Drehbewegung behindern.• Die Messer stehen zu dicht aneinander. Die Messer auf den richtigen Abstand einstellen. Siehe Abschnitt <i>Bedienung</i>.
Der Rasenmäher mäht schlecht.	<ul style="list-style-type: none">• Die Messer stehen zu weit voneinander entfernt. Die Messer auf den richtigen Abstand einstellen. Siehe Abschnitt <i>Bedienung</i>.• Kontrollieren, dass die Messer scharf und unbeschädigt sind.

Hinweise zur Entsorgung

Dieses Symbol zeigt an, dass das Produkt nicht gemeinsam mit dem Haushaltsabfall entsorgt werden darf. Dies gilt in der gesamten EU. Um möglichen Schäden für die Umwelt und Gesundheit vorzubeugen, die durch fehlerhafte Abfallentsorgung verursacht werden, soll dieses Produkt auf verantwortliche Weise recycelt werden um die nachhaltige Wiederverwertung von stofflichen Ressourcen zu fördern. Bei der Rückgabe des Produktes bitte die vorhandenen Recycling- und Sammelstationen benutzen oder den Händler kontaktieren. Dieser kann das Produkt auf eine umweltfreundliche Weise recyceln.



Technische Daten

Messerbreite	380 mm
Schnitthöhe	15–40 mm
Schalldruck (bei 5 km/h Gehgeschwindigkeit)	LpA 83 dB(A) LwA 96 dB(A)
Schwingungswert (bei 5 km/h Gehgeschwindigkeit)	5,0 m/s ²
Gewicht	7,5 kg

Sverige

Kundtjänst tel: 0247/445 00
 fax: 0247/445 09
 e-post: kundservice@clasohlson.se

Internet www.clasohlson.se

Post Clas Ohlson AB, 793 85 INSJÖN

Norge

Kundesenter tlf.: 23 21 40 00
 faks: 23 21 40 80
 e-post: kundesenter@clasohlson.no

Internett www.clasohlson.no

Post Clas Ohlson AS, Postboks 485 Sentrum,
0105 OSLO

Suomi

Asiakaspalvelu puh.: 020 111 2222
 sähköposti: asiakaspalvelu@clasohlson.fi

Internet www.clasohlson.fi

Osoite Clas Ohlson Oy, Maistraatinportti 4 A,
00240 HELSINKI

Great Britain

Customer Service contact number: 020 8247 9300
 e-mail: customerservice@clasohlson.co.uk

Internet www.clasohlson.co.uk

Postal 10 – 13 Market Place
Kingston Upon Thames
Surrey
KT1 1JZ

Deutschland

Kundenservice Unsere Homepage www.clasohlson.de
besuchen und auf Kundenservice klicken.