

Hose Reel

Art.no 31-8266, 31-8267
Model HL-XW20, HL-XW40

Please read the entire instruction manual before using the product and then save it for future reference. We reserve the right for any errors in text or images and any necessary changes made to technical data. In the event of technical problems or other queries, please contact our Customer Services.

Product description

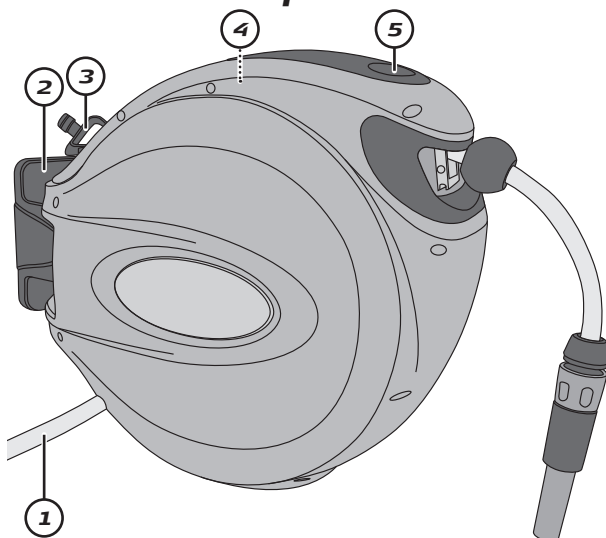

1. Water supply feeder hose
2. Wall bracket
3. Pivot/locking pin
4. Carrying handle
5. Inspection hatch

Installation

1. Using the wall bracket as a guide, mark out the position of the mounting holes.
Note: Make sure that there are no water pipes or electrical cables hidden in the wall where you intend to drill.
2. Screw the bracket to the wall using suitable screws and wall plugs for the wall material.
3. Place the hose reel onto the bracket and insert the locking pin. The locking pin has a holder for the feeder hose when the hose is not connected to a tap.
4. Connect the feeder hose to your tap.

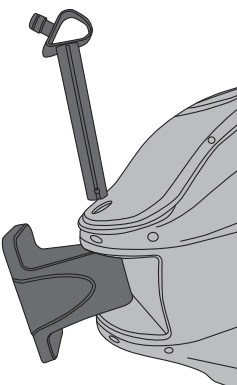
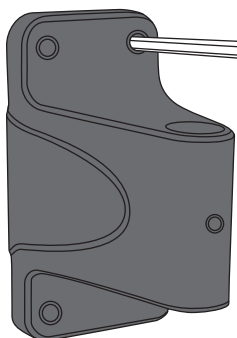

Operating instructions

1. The reel is equipped with a brake to help lock the hose at the desired length. Pull the hose out of the reel and carefully release some tension to activate the hose brake.
2. To rewind the hose, pull it out about 20 cm to disengage the brake and then let the hose rewind. To avoid damage to the reel, keep hold of the hose while it rewinds.

Note:

The hose must not be under pressure when it is being rewound; open the nozzle, turn off the water and let all the water run out before rewinding the hose.

Care, maintenance and storage

- The exterior of the hose reel can be cleaned by wiping with a damp cloth. Use only mild cleaning agents, never solvents or corrosive chemicals.
- Open the inspection hatch from time to time and remove any leaves or debris that the hose may have picked up on its way into the reel.

Note:

Protect the hose reel from frost. Always store your hose reel away before the first frost sets in, make sure that the hose has been drained of water before putting it away.

Disposal

This product should be disposed of in accordance with local regulations. If you are unsure how to proceed, contact your local council.

Specifications

31-8266

Hose \varnothing 1/2"/1.3 cm
Hose length 20 m

31-8267

Hose \varnothing 1/2"/1.3 cm
Hose length 40 m

Slangvinda

Art.nr 31-8266, 31-8267
Modell HL-XW20, HL-XW40

Läs igenom hela bruksanvisningen före användning och spara den sedan för framtida bruk. Vi reserverar oss för ev. text- och bildfel samt ändringar av tekniska data. Vid tekniska problem eller andra frågor, kontakta vår kundtjänst.

Produktbeskrivning

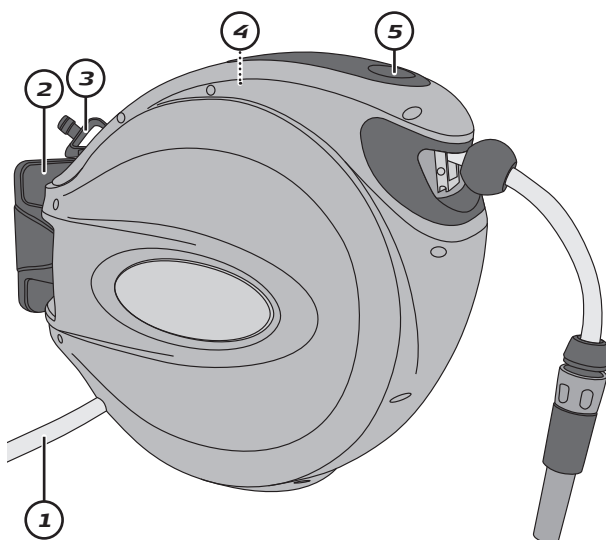

1. Anslutningsslang för inkommande vatten
2. Väggfäste
3. Låssprint/slangfäste
4. Bärhandtag
5. Inspektionslucka

Montering

1. Använd slangvindans väggfäste som mall och märk ut var på väggen ev. fästhål ska borras.
Obs! Försäkra dig om att inga vatten- eller elledningar finns i väggen där du tänker borra eller skruva.
2. Skruva fast fästet på väggen med för underlaget lämplig skruv, plugg etc.
3. Sätt slangvindan på fästet och skjut i låssprinten. Sprinten har ett fäste för anslutningsslangen när slangen inte är ansluten till en vattenkran.
4. Anslut slangen för ingående vatten till din vattenkran.

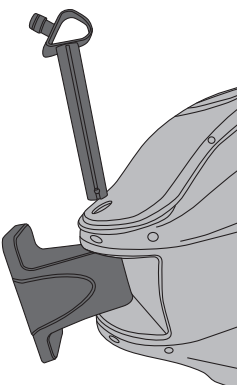
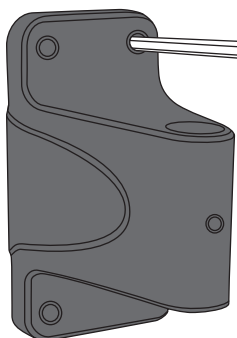

Användning

1. Slangvindan har en bromsanordning som gör att slangen kan låsas i önskat läge. Dra ut slangen och släpp försiktigt tillbaka den något för att aktivera bromsen.
2. För att mata in slangen: dra ut den något (ca 2 dm) för att avaktivera bromsen och låt slangen rullas in. Håll i slangen medan den rullas in.

Obs!

Slangen måste vara trycklös innan den kan rullas in i slangvindan: låt slangmunstycket vara öppet, stäng vattenkranen och låt vattnet rinna ut innan du matar in slangen.

Skötsel, underhåll och förvaring

- Rengör slangvindan utvändigt med en lätt fuktad trasa vid behov. Använd ett mildt rengöringsmedel, aldrig lösningsmedel eller frätande kemikalier.
- Öppna inspektionsluckan vid behov och plocka ut löv etc. som kan följa med slangen in i vindan.

Obs!

Skydda slangvindan mot frost, ta alltid in den när temperaturen riskerar att falla under noll, se till att slangen är helt tömd på vatten innan den ställs undan för förvaring.

Avfallshantering

När du ska göra dig av med produkten ska detta ske enligt lokala föreskrifter. Är du osäker på hur du ska gå tillväga, kontakta din kommun.

Specifikationer

31-8266

Slang \varnothing 1/2"/1,3 cm

Slanglängd 20 m

31-8267

Slang \varnothing 1/2"/1,3 cm

Slanglängd 40 m

SVERIGE • KUNDTJÄNST

tel: 0247/445 00 e-post: kundtjanst@clasohlson.se

fax: 0247/445 09 internet: www.clasohlson.se

Cocraft®

Slangetrommel

Art.nr. 31-8266, 31-8267
Modell HL-XW20, HL-XW40

Les gjennom hele bruksanvisningen før bruk og ta vare på den for senere bruk. Vi tar forbehold om ev. tekst- og bildefeil samt endringer av tekniske data. Ved spørsmål av teknisk art eller øvrige henvendelser, kontakt vårt kundesenter.

Produktbeskrivelse

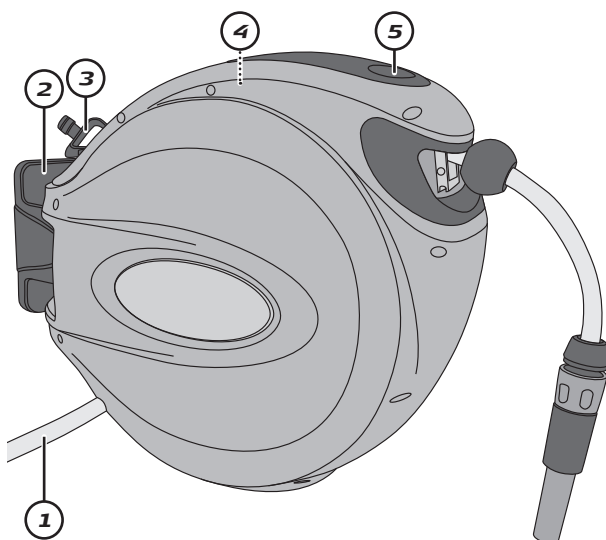

1. Tilførselsslange for innkommende vann
2. Veggfeste
3. Låsesplint/slangefeste
4. Bærehåndtak
5. Inspeksjonsluke

Montering

1. Bruk slangetrommelens veggfeste som mal og merk hvor på veggen ev. festehull skal bores.

Obs! Forsikre deg om at ingen vann- eller strømførende ledninger finnes i veggen der du ønsker å bore eller skru.

2. Skru fast festet på veggen med skruer, pluggar etc. som er egnet for underlaget.

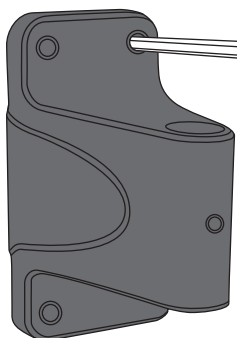

3. Sett slangetrommelen på festet og skyv inn låsesplinten. Splinten har et feste for tilførselsslengen når slangen ikke er tilkoblet en vannkran.
4. Tilkoble slangen for tilførselsvann til en vannkran.

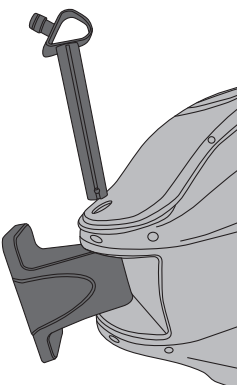

Bruk

1. Slangetrommelen har en bremseanordning som kan låse slangen i ønsket lengde. Dra ut slangen og slipp den forsiktig litt tilbake for å aktivere bremsen.
2. For å mate inn slangen, dra den litt ut (ca. 20 cm) for å aktivere bremsen og la slangen trekkes inn. Hold i slangen mens dette pågår.

Obs! Slangen må være uten trykk for den kan rulles inn i trommelen. La slangemunnstykket være åpent, steng vannkranen og la vannet renne ut før slangen rulles inn.

Vedlikehold og oppbevaring

- Rengjør slangetrommelen utvendig med en lett fuktet klut ved behov. Bruk et mildt rengjøringsmiddel, aldri løsemidler eller etsende kjemikalier.
- Åpne inspeksjonsluken ved behov og fjern fremmedlegemer som løv, barnåler etc. som kan følge med slangen inn i trommelen.

Obs! Beskytt slangetrommelen mot frost. Ta den alltid innendørs når temperaturen faller under null grader, og påse at slangen er helt tømt for vann innen den settes til lagring.

Avfallshåndtering

Når du skal avhende produktet skal dette skje i henhold til lokale forskrifter. Er du usikker på hvordan du går frem, kontakt din kommune.

Spesifikasjoner

31-8266

Slange Ø 1/2"/1,3 cm
Slangelegde 20 m

31-8267

Slange Ø 1/2"/1,3 cm
Slangelengde 40 m

NORGE • KUNDESENTER

tel: 23 21 40 00 e-post: kundesenter@clasohlson.no
fax: 23 21 40 80 internett: www.clasohlson.no

Cocraft®

Letkukela

Tuotenro 31-8266, 31-8267
Malli HL-XW20, HL-XW40

Lue käyttöohje ennen tuotteen käyttöönottoa ja säilytä se tulevaa tarvetta varten. Pidätämme oikeuden teknisten tietojen muutoksiin. Emme vastaa mahdollisista teksti- tai kuvavirheistä. Jos tuotteeseen tulee teknisiä ongelmia, ota yhteys myymälään tai asiakaspalveluun.

Tuotekuvaus

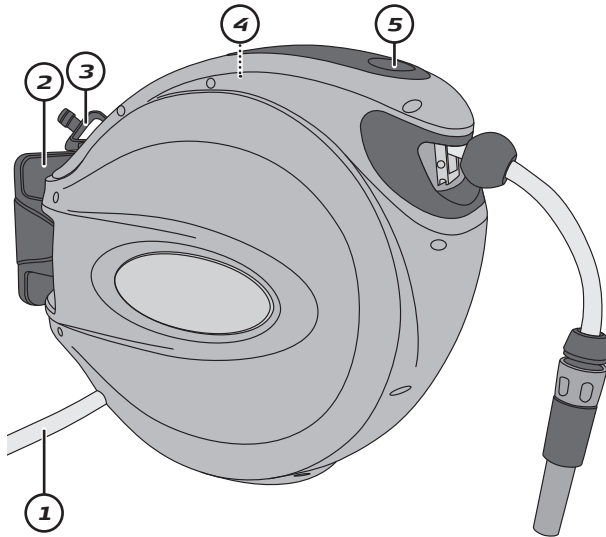

1. Tulovesiletku
2. Seinäteline
3. Lukitus/letkukiinnike
4. Kantokahva
5. Tarkastusluukku

Asennus

1. Merkitse mahdolliset asennusreiät käyttäen seinätelinettä mallina.
Huom.! Varmista ennen poraamista tai ruuvaamista, että seinässä ei ole vesi- tai sähköjohtoja.
2. Ruuvaa kiinnike seinään sopivilla ruuveilla tms.
Käytä tarvittaessa tulppia.
3. Laita letkutelineri kiinnikkeen ja työnnä lukitus kiinni. Lukituksessa on kiinnike liitäntäletkulle, kun letkua ei ole liitetty vesiliitäntään.
4. Liitä tulovesiletku vesiliitäntään.

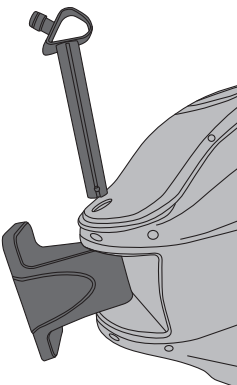
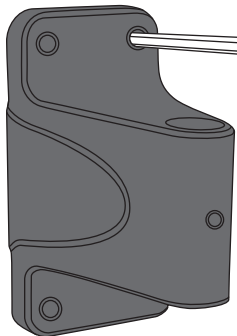

Käyttö

1. Letkukelassa on jarru, joka lukitsee letkun haluamaasi kohtaan. Vapauta jarru vetämällä letkua hieman ulos ja päästämällä letku.
2. Kelaa letku sisään vetämällä sitä hieman ulospäin, jolloin lukitus vapautuu ja letku kelautuu sisään. Pidä kiinni letkusta, kun se kelautuu sisään.

Huom.!

Letkussa ei saa olla painetta, kun se kelataan sisälle. Poista paine pitämällä suutin auki, sulkemalla veden tulo ja päästämällä vesi ulos letkusta.

Huolto ja säilytys

- Puhdista letkukelan ulkopinta tarvittaessa kevyesti kostutetulla liinalla. Käytä tarvittaessa mietoa puhdistusainetta. Älä käytä liuotusaineita tai syövyttäviä kemikaaleja.
- Avaa tarkastusluukku tarvittaessa ja poista letkukelaan joutuneet roskat.

Huom.!

Suojaa letkukela pakkaselta. Tyhjennä letku kokonaan vedestä ja laita se säilytykseen tilaan, jossa lämpötila ei laske nollan alapuolelle.

Kierrätys

Kierrätä tuote asianmukaisesti, kun poistat sen käytöstä. Tarkempia kierrätysohjeita saat kuntasi jäteneuvonnasta.

Tekniset tiedot

31-8266

Letkun Ø ½"/1,3 cm

Letkun pituus 20 m

31-8267

Letkun Ø ½"/1,3 cm

Letkun pituus 40 m

Schlauchtrommel

Art.Nr. 31-8266, 31-8267
Modell HL-XW20, HL-XW40

Vor Inbetriebnahme die Bedienungsanleitung vollständig durchlesen und für künftigen Gebrauch aufbewahren. Irrtümer, Abweichungen und Änderungen behalten wir uns vor. Bei technischen Problemen oder anderen Fragen freut sich unser Kundenservice über eine Kontaktaufnahme.

Produktbeschreibung

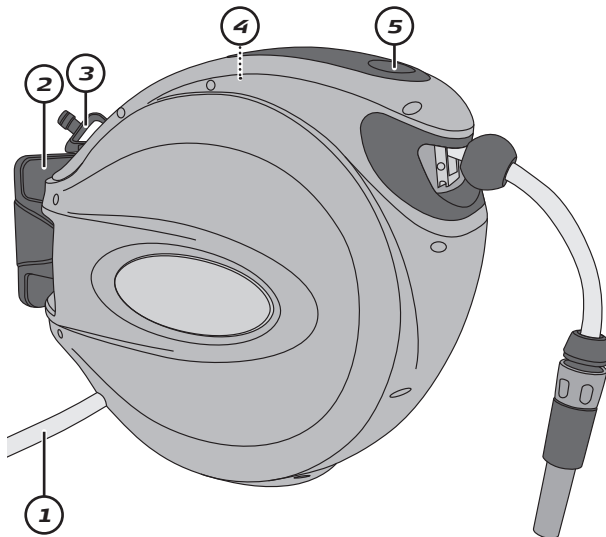

1. Anschlusschlauch für den Wasserzulauf
2. Wandhalterung
3. Sicherungsstift/Schlauchhalterung
4. Tragegriff
5. Inspektionsklappe

Montage

1. Mit der Wandhalterung als Schablone an der Wand die Bohrlöcher für die Befestigungsschrauben markieren.
Hinweis: Sicherstellen, dass sich keine Wasser- oder Stromleitungen in der Wand befinden, wo geschraubt oder gebohrt wird.
2. Die Wandhalterung mit für die Unterlage geeigneten Schrauben und Dübeln an der Wand festschrauben.

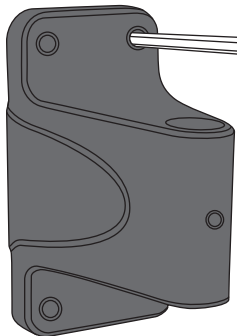

3. Die Schlauchtrommel auf die Halterung setzen und den Sicherungsstift hineinschieben. Der Stift hat eine Halterung für den Anschlusschlauch, wenn dieser nicht an einen Wasserhahn angeschlossen ist.
4. Den Schlauch für den Wasserzulauf am Wasserhahn anschließen.

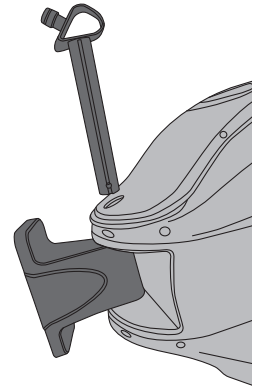

Bedienung

1. Die Schlauchtrommel ist mit einem Arretiermechanismus ausgestattet, der das Feststellen des Schlauchs in der gewünschten Länge ermöglicht. Den Schlauch herausziehen und vorsichtig ein wenig nachgeben, um die Arretierung zu aktivieren.
2. Um den Schlauch einzurollen: etwas herausziehen (ca. 20 cm) um die Arretierung zu deaktivieren und dann den Schlauch einrollen lassen. Den Schlauch während dem Einrollen weiter in der Hand führen.

Hinweis:

Der Schlauch muss drucklos sein, bevor er in die Trommel eingerollt wird: die Düse offen lassen, den Wasserhahn zudrehen und alles Wasser herauslaufen lassen, bevor der Schlauch aufgerollt wird.

Pflege, Wartung und Aufbewahrung

- Bei Bedarf die Schlauchtrommel außen mit einem feuchten Tuch abwischen. Ein sanftes Reinigungsmittel verwenden, keine scharfen Chemikalien oder Reinigungslösungen.
- Die Inspektionsklappe bei Bedarf öffnen und Laub etc. herauslesen, das sonst dem Schlauch ins Innere der Trommel folgen kann

Hinweis:

Die Schlauchtrommel vor Frost schützen und immer in den Innenbereich holen, wenn die Temperatur unter Null fallen kann. Sicherstellen, dass der Schlauch vor der Aufbewahrung komplett entleert ist.

Hinweise zur Entsorgung

Bitte das Produkt entsprechend den lokalen Bestimmungen entsorgen. Weitere Informationen sind von der Gemeinde oder den kommunalen Entsorgungsbetrieben erhältlich.

Technische Daten

31-8266

Schlauch Ø ½"/1,3 cm

Schlauchlänge 20 m

31-8267

Schlauch Ø ½"/1,3 cm

Schlauchlänge 40 m

DEUTSCHLAND • KUNDENSERVICE

Unsere Homepage www.clasohlson.de besuchen und auf Kundenservice klicken.

Cocraft®