

Väckarklocka Artikelnummer: 31-3729

Klockradio med visning av tid och kalender. Bakgrundsbelysning och alarm med repetition. FM-radio med väckning och insomningsautomatik. Batterityp 4xR03.

Beskrivning

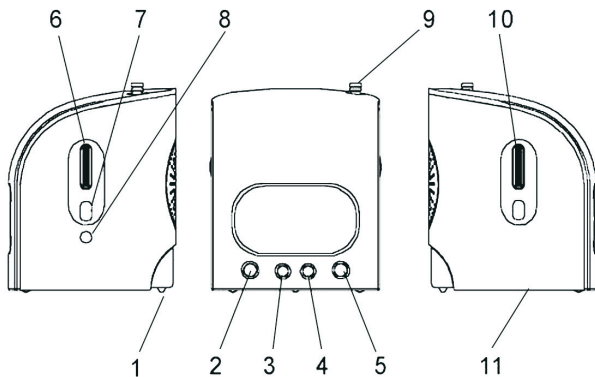

1. [SNOOZE / LIGHT] Alarm avstängning, belysning, snooze
2. [MODE] Tryck för att växla mellan inställning av tid och alarmtid.
3. [SET]
4. [UP]
5. [ALARM ON/OFF]
6. [TUNING]
7. [RADIO ON/OFF]
8. [TIMER ON/OFF]
9. Antenn
10. [VOL]
11. Batterilock

Innan användning

Sätt i batterier: Tryck in filken på batterilocket på undersidan och lossa det, sätt i 4 st nya batterier enligt märkningen i batterifackets botten.

Inställning av tid

1. Tryck in [SET] i mer än 2 sekunder, displayen börjar blinka (12H eller 24H) visar inställd tidsvisning, tryck på [SET] för att spara aktuell tidsvisning eller tryck på [UP] för att växla till annan tidsvisning.
 2. Tryck på [SET] för att spara inställning och gå vidare till nästa.
 3. Årtalet börjar blinka, tryck på [UP] för att stega fram till rätt år, tryck på [SET] för att spara inställning och gå vidare till nästa. osv. med månad, datum, timmar och minuter.
 4. Tryck på [SET] för att spara inställning och avsluta inställningen.
- Tryck in "Reset" för att börja om med inställningarna vid behov.

Inställning av alarmtid

1. Tryck in [MODE] för att öppna inställningen för alarm.
2. Tryck in [SET] i mer än 2 sekunder, timmarna för alarmtiden börjar blinka på displayen, tryck på [UP] för att stega fram till rätt timme, tryck på [SET] för att spara inställningen och ställ sedan in minuterna på samma sätt.
3. Tryck på [SET] för att spara alarminställning.

Aktivera – stäng av alarm

1. Aktivera alarm genom att trycka på [ALARM ON/OFF] upprepade gånger, först visas en klock-ikon på displayen då är alarmet aktiverat, efter nästa tryckning visas en radio-ikon på displayen, då är alarmet inställt på väckning med radion. Tryck en gång till för att stänga av alarm.
2. Klockan kommer att ringa en minut vid inställd tid (om alarmet är aktiverat)
3. Tryck på [ALARM ON/OFF] en gång för att stänga av alarmet när det ringer.

SNOOZE (alarm repetering)

1. Stäng av alarmet tillfälligt genom att trycka på [SNOOZE] då repeteras alarmsignalen efter 5 minuter.
2. Ställ reglaget [SNZ ON OFF ALM] på OFF för att stänga av alarmet helt.
3. Tryck på [ALARM ON/OFF] en gång för att stänga av alarmet när det ringer.

Radio

Lyssna på radion:

1. Tryck på [TIMER ON/OFF] för att slå på radion, skalbelysningen tänds.
2. Vrid på [VOL] för att ställa in önskad volym.
3. Ställ in önskad station med [TUNING]-ratten
4. Tryck på [RADIO ON/OFF] igen för att stänga av radion.

Timer (automatisk avstängning av radion)

1. Tryck på [TIMER ON/OFF] för att slå på radion, skalbelysningen tänds.
2. Den aktuella timerinställningen visas på displayen under tidssiffrorna, tryck på [UP] upprepade gånger för att ändra tiden som radion hörs innan den stängs av automatiskt, tiden ändras i följande intervaller: 90 – 5 – 10 – 15 – 30 – 45 – 60 – 75 minuter
3. Vrid på [VOL] för att ställa in önskad volym.
4. Ställ in önskad station med [TUNING]-ratten.
5. Tryck på [RADIO ON/OFF] igen för att stänga av radion.

Tänk på detta

- Utsätt inte klockradion för direkt solljus, hög luftfuktighet eller damm.
- Placera inte klockradion nära värmeelement, lysrör eller TV-apparat.
- Försök inte dra inte upp radioantennen för långt, den är bara 5 cm hög.

Specifikationer

Frekvensområde: FM 88 – 108Mhz

Batterier: R03 (4x) (2 till klocka, 2 till radio)

Herätyskello Nro: 31-3729

Kelloradio. Kellonaika ja kalenteri. Taustavalaistus ja herätys torkkutoiminnolla. FM-radio herätyksellä ja automaattisammutuksella. Paristot 4 kpl R03.

Kuvaus

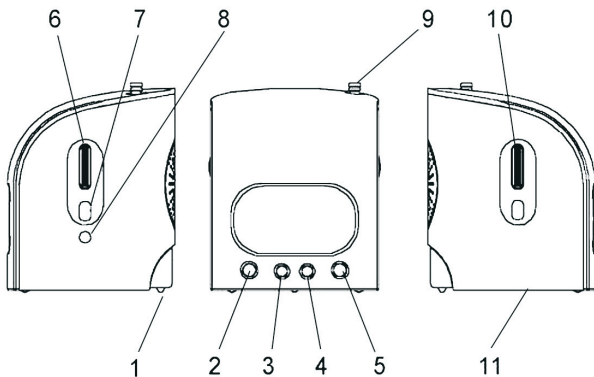

- | | |
|---|-------------------|
| 1. [SNOOZE / LIGHT] Herätys sammutus, valaistus, torkkutoiminto | 6. [TUNING] |
| 2. [MODE] Vaihda kellonajan ja herätysajan asetuksen välillä. | 7. [RADIO ON/OFF] |
| 3. [SET] | 8. [TIMER ON/OFF] |
| 4. [UP] | 9. Antenni |
| 5. [ALARM ON/OFF] | 10. [VOL] |
| | 11. Paristolokero |

Ennen käyttöä

Paristojen asennus: Paina alapuolen paristolokeron kielekettä ja avaa lokero. Aseta neljä paristoa napaisuusmerkintöjen mukaisesti.

Kellonajan asetus

1. Paina [SET] yli kahden sekunnin ajan, näytöllä vilkkuu 12H tai 24H, hyväksy näytöllä oleva näyttötapa painamalla [SET] tai vaihda ajannäyttötapaa painamalla [UP].
 2. Tallenna asetus ja siirry eteenpäin painamalla [SET].
 3. Vuodet vilkkuvat, valitse oikea vuosi painamalla [UP], tallenna asetus painamalla [SET] ja siirry eteenpäin (kuukaudet, päivämäärä, tunnit ja minuutit).
 4. Tallenna asetukset painamalla "SET"-painiketta.
- Aloita tarvittaessa asetukset alusta painamalla "Reset".

Herätyksen asetus

1. Avaa herätysajan asetustila painamalla [MODE].
2. Paina [SET] yli kahden sekunnin ajan, herätysajan tunnint vilkkuvat näytöllä, valitse oikeat tunnint painamalla [UP], tallenna asetus painamalla [SET]. Aseta minuutit samalla tavalla.
3. Tallenna herätysaika painamalla "SET"-painiketta.

Hälytyksen aktivoiminen/sammuttaminen

1. Aktivoi herätys painamalla [ALARM ON/OFF], näytölle ilmestyy ensin kellosymboli, jolloin kello herättää, paina uudelleen kunnes näytölle ilmestyy radiosymboli, jolloin radio herättää. Sammuta herätys painamalla kerran uudelleen.
2. Kello soittaa minuutin ajan asetettuna aikana (mikäli herätys on aktivoitu)
3. Sammuta herätys painamalla [ALARM ON/OFF] herätyksen aikana.

SNOOZE (torkkutoiminto)

1. Kello herättää uudelleen viiden minuutin kuluttua, kun painetaan [SNOOZE]-painiketta.
2. Sammuta herätys kokonaan asettamalla [SNZ ON OFF ALM]- kytin asentoon OFF.
3. Sammuta herätys painamalla [ALARM ON/OFF] herätyksen aikana.

Radio

Radion kuuntelu:

1. Laita radio päälle painamalla [TIMER ON/OFF], kotelon valaisin syttyy.
2. Säädä haluttu äänenvoimakkuus VOL-nuppia kääntämällä.
3. Valitse radioasema "TUNING"-säätönupilla.
4. Sammuta radio [RADIO ON/OFF]-painikkeella.

Ajastin (radion automaattinen sammutus)

1. Laita radio päälle painamalla [TIMER ON/OFF], kotelon valaisin syttyy.
2. Ajastimen senhetkinen asetus näkyy näytöllä tuntien alla, valitse aika jonka radio soi ennen sammumista [UP]-painikkeella, aika siirtyy seuraavissa jaksoissa: 90 – 5 – 10 – 15 – 30 – 45 – 60 – 75 minuuttia
3. Säädä haluttu äänenvoimakkuus VOL-nuppia kääntämällä.
4. Valitse radioasema "TUNING"-säätönupilla.
5. Sammuta radio [RADIO ON/OFF]-painikkeella.

Ota huomioon

- Älä altista kelloradioa suoralle auringonvalolle, kosteudelle tai pölylle.
- Älä sijoita kelloradioa lämpöpattereiden, loisteputkien tai televisioiden läheisyyteen.
- Älä vedä antennia liikaa, sen pituus on 5 cm.

Tekniset tiedot

Taajuusalue: FM 88 – 108 MHz
Paristot: R03 (4x) (2 kelloon, 2 radioon)

Teknisten ongelmien ilmetessä ota meihin yhteyttä.

Emme vastaa mahdollisista teksti- tai kuvavirheistä, emme myöskään teknisten tietojen muutoksista.

SUOMI • ASIAKASPALVELU Puh: 020 111 2222, Faksi: 020 111 2221,
Sähköposti: info@clasohlson.fi, internet: www.clasohlson.fi

CLAS OHLSON