

31-4172

# Klockradio CD

Kelloradio CD



SVENSKA

NORSK

SUOMI

Ver. 200801

**CLAS OHLSON**

[www.clasohlson.com](http://www.clasohlson.com)

## Klockradio • Artikelnummer 31-4172

Läs igenom hela bruksanvisningen före användning och spara den sedan för framtida bruk. Vi reserverar oss för ev. text- och bildfel samt ändringar av tekniska data. Vid tekniska problem eller andra frågor, kontakta vår kundtjänst. (se adressuppgifter på baksidan).

### Innehållsförteckning

|                       |   |
|-----------------------|---|
| Produktbeskrivning    | 2 |
| Säkerhet              | 4 |
| Att komma igång       | 5 |
| Användning            | 5 |
| Skötsel och underhåll | 7 |
| Avfallshantering      | 7 |
| Specifikationer       | 7 |

### Produktbeskrivning

Klockradio/CD-spelare med gröna siffror

- Alarm med repetition
- Batteribackup
- CD-spelare
- FM/AM-radio med väckning och insomningsautomatik
- Uttag för hörlurar

# Kontroller

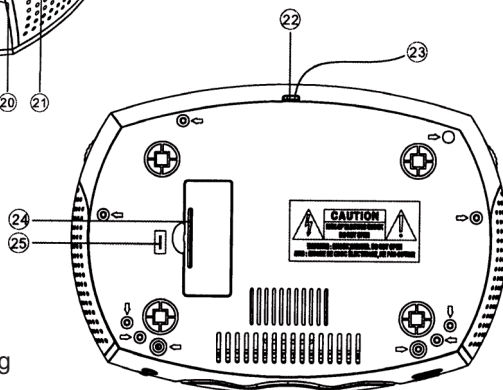
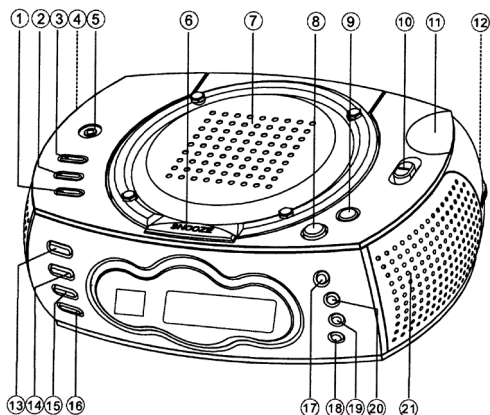

1. MINUTE – Ställer minuter
2. HOUR – Ställer timmar
3. ALARM SET/OFF
4. Volymkontroll
5. Hörlursuttag
6. SNOOZE – Repeterad väckning
7. CD-lucka
8. OPEN – Knapp för öppning av CD-luckan
9. TIMER – Ställer in alarmtiden
10. Funktionsomkopplare CD/AM/FM/BUZZER
11. Frekvensskala
12. Frekvensinställning
13. ON/OFF – Slår på eller av apparaten
14. PROGRAM – Programmerad avspelning
15. REPEAT – Repetera ett spår eller en hel CD
16. SLEEP – Insomningstimer
17. PLAY/PAUSE – Startar eller pausar avspelningen
18. REVERSE SKIP – Hoppa över/söka spår bakåt på CD
19. FORWARD SKIP – Hoppa över/söka spår framåt på CD
20. STOP – Stoppar avspelning på CD
21. Stereohögtalare
22. Nätsladd
23. FM-antenn
24. Batterifack
25. Alarm av/på

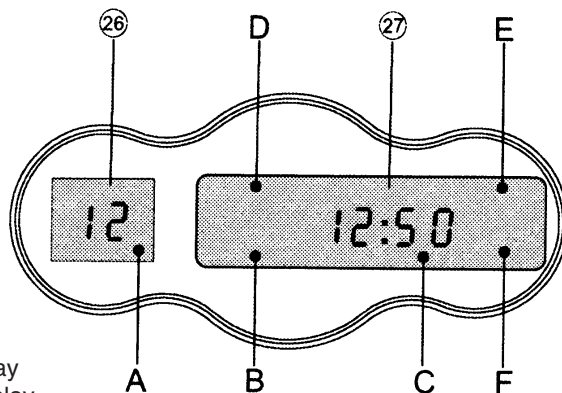

26. CD-display

27. Klockdisplay

- Indikator – Avspelningen startad
- REPEAT – Indikator för repeterad avspelning av CD
- SLEEP – Indikator för insomningstimer
- PROGRAM – Indikator för programmerad avspelning
- ALARM – Indikator för aktiverat alarm
- AV-/PÅ -indikator

## Säkerhet

- Produkten får endast repareras av kvalificerad servicepersonal
- Produkten får inte demonteras eller ändras
- Placera inte produkten så att den kan falla ner i vatten eller annan vätska. Ställ inte några föremål som innehåller vätska på produkten, t.ex. blomvas eller läskedryck.
- Stäng av eventuell standby-funktion om natten eller när du reser bort.
- Täck inte över anläggningen. Tillräcklig ventilation, med ett minsta avstånd på 15 cm mellan ventilationshålen och omgivande ytor, är nödvändig för att förhindra att anläggningen blir för varm.
- Placera inte anläggningen i en fuktig, dammig miljö eller där det förekommer starka vibrationer.



**Varning!** Öppna inte höljet! Farlig spänning finns oskyddat på komponenter inuti produktens hölje, kontakt med dessa kan leda till brand eller ge elektriska stötar.



### KLASS 1 LASERAPPARAT

**Varning!** Öppna inte höljet! Osynlig laserstrålning som kan orsaka ögonskador. Rikta inte blicken in mot strålen och titta inte direkt på den genom optiska instrument.

## Att komma igång

### Sätta i backupbatteriet

Backupbatteriet ser till att inställd tid och alarm behålls vid ex. strömavbrott. För att radio och CD-spelare ska fungera krävs att nätsladden är ansluten.

1. Ta bort batteriluckan på apparatens undersida.
2. Placera 1 st 6LR61/9V (ingår ej) i batterifacket. Se till att vända polerna rätt enligt märkningen.
3. Sätt tillbaka batteriluckan.

### Ställa in tiden

1. Anslut nätsladden till ett vägguttag.
2. Tryck och håll in **TIMER** [ 9 ]. Siffrorna för tidsangivelse blinkar.
3. Håll in **TIMER** [ 9 ] och **MINUTE** [ 1 ] samtidigt för att ställa minuter.
4. Håll in **TIMER** [ 9 ] och **HOURL** [ 2 ] samtidigt för att ställa timmar.
5. Släpp **TIMER** [ 9 ] när klockan är ställd.

## Användning

### Ställa in alarmet

1. Tryck och håll in **ALARM SET/OFF** [ 3 ].
2. Håll in **ALARM SET/OFF** [ 3 ] och **MINUTE** [ 1 ] samtidigt för att ställa minuter.
3. Håll in **ALARM SET/OFF** [ 3 ] och **HOURL** [ 2 ] samtidigt för att ställa timmar.
4. Släpp **ALARM SET/OFF** [ 3 ] när alarmtiden är inställd.

### Kontrollera alarmtiden

- Tryck och håll in **ALARM SET/OFF** [ 3 ] för att visa inställd alarmtid.

### Vakna till radio, CD-skiva eller alarmsignal

- Sätt funktionsomkopplaren [ 10 ] på **AM**, **FM**, **CD** eller **BUZZER**.
- Sätt omkopplaren för Alarm av/på [ 25 ] i läge **ON**.

### Stänga av alarmet

- Stäng av alarmet genom att trycka på **ALARM SET/OFF** [ 3 ]. Alarmet ljuder nu nästa dygn vid samma tidpunkt.
- Tryck på **SNOOZE** [ 6 ] för att tillfälligt stänga av alarmet. Alarmet ljuder nu igen efter 9 minuter.

### Lyssna på radion

1. Tryck på **ON/OFF** [ 13 ]. AV/PÅ –indikatorn tänds.
2. Välj önskat frekvensband med funktionsomkopplaren [ 10 ].
3. Ställ in önskad frekvens med frekvensreglaget [ 19 ].
4. Placera FM-antennen för bästa möjliga FM-mottagning.
5. Justera volymen med volymkontrollen [ 4 ].

## Lyssna på en CD-skiva

1. Öppna CD-luckan med knappen [ 8 ].
2. Placera en CD-skiva med etiketten uppåt i CD-facket och stäng sedan facket genom att trycka det försiktigt nedåt.
3. Sätt funktionsomkopplaren [ 10 ] i läge ”**CD**”. Displayen indikerar antalet spår på skivan.
4. Starta avspelingen med **PLAY/PAUSE** [ 17 ]. Displayen visar ”**01**”, indikatorlampan [ a ] tänds och uppspelningen av spår 1 startar.
5. Tryck på **REVERSE SKIP** [ 18 ] eller **FORWARD SKIP** [ 19 ] för att hoppa framåt eller bakåt i låtlistan.
6. Håll in **REVERSE SKIP** [ 18 ] eller **FORWARD SKIP** [ 19 ] för att söka framåt eller bakåt i spåret som spelas.
7. Tryck på **PLAY/PAUSE** [ 17 ] för att tillfälligt stoppa avspelingen.

## Repetera ett spår eller en hel CD

- Tryck upprepade gånger på **REPEAT** [ 15 ] för att aktivera repetering av ett spår eller hela skivan.
- Indikatorn [ B ] indikerar valt repeteringsläge.

## Insomningstimer

- Stäng av apparaten med knappen **ON/OFF** [ 13 ].
- Välj CD, AM eller FM med funktionsomkopplaren [ 10 ].
- Tryck en gång på **SLEEP** [ 16 ]. Indikatorn för insomningsfunktionen tänds i displayen. Apparaten stängs nu automatiskt av efter 59 minuter.
- Tryck på **SNOOZE** [ 6 ] för att stänga av insomningstimern.

## Ändra insomningstid





- Tryck och håll in **SLEEP** [ 16 ] och **MINUTE** [ 1 ] samtidigt för att minska insomningstiden.. Tiden räknar nu från 59 minuter och nedåt. Släpp knapparna när önskad tid nåtts.
- Tryck och håll in **SLEEP** [ 16 ] och **HOUR** [ 2 ] samtidigt för att öka insomningstiden med 1 timme. Släpp knapparna när önskad tid nåtts. Tiden kan räknas ned enligt ovan om så önskas.

### Notera:

Om CD-skivans avspelingstid är kortare än inställd insomningstid kommer skivan att stanna vid skivans slut.

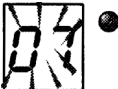
## Programmerad avspelning

Programmerad avspelning kan endast ske när avspelningen är stoppad. Upp till 32 spår kan programmeras i vilken ordning som helst.

1.  Tryck en gång på **PROGRAM** [ 14 ]. Displayen visar ”01” och indikatorn för programmerad avspelning [ D ] blinkar.
2.  Tryck upprepade gånger på knapparna [ 18 ] eller [ 19 ] för att välja önskat spårnummer.
3.  Tryck på **PROGRAM** [ 14 ] för att lagra spårnumret.
4.  Upprepa ovanstående tills önskade spår är programmerade.
5.  Tryck på **PROGRAM** [ 14 ] igen när programmeringen är klar.
6. Tryck på **PLAY/PAUSE** [ 17 ] för att starta den programmerade avspelningen.
7. Tryck på **STOP** [ 20 ] för att stoppa avspelningen. CD-spelaren behåller programmerade spår tills **STOP** [ 20 ] trycks in igen eller om CD-luckan öppnas.

## Skötsel och underhåll

Rengör med en mjuk lätt fuktad trasa. Använd aldrig rengöringsmedel eller starka lösningsmedel.

## Avfallshantering

När du ska göra dig av med produkten ska detta ske enligt lokala föreskrifter. Är du osäker på hur du ska gå tillväga, kontakta din kommun.

## Specifikationer

|                     |                          |
|---------------------|--------------------------|
| Mått                | 240x165x80 mm (BxDxH)    |
| Drivspänning        | 230 V AC, 50 Hz          |
| Batterityp (backup) | 1 st 6LR61/9V (ingår ej) |

# Klokradio CD • Artikkelnnummer 31-4172

Les igjennom hele bruksanvisningen grundig og ta vare på den til senere bruk. Vi reserverer oss for ev. tekst- og bildefeil, samt forandringer av tekniske data. Ved tekniske problemer eller andre spørsmål, ta kontakt med vår kundetjeneste (se opplysninger på baksiden).

## Innholdsfortegnelse

|                    |    |
|--------------------|----|
| Produktbeskrivelse | 8  |
| Sikkerhet          | 10 |
| Kom i gang         | 11 |
| Bruk               | 11 |
| Vedlikehold        | 13 |
| Avfallshåndtering  | 13 |
| Spesifikasjoner    | 13 |

## Produktbeskrivelse

Klokkeradio/CD-spiller med grønne siffer

- Alarm med repetisjon
- Batteribackup
- CD-spiller
- FM/AM-radio med vekking og innsovingsautomatikk
- Uttak for hodetelefoner



# Kontroller

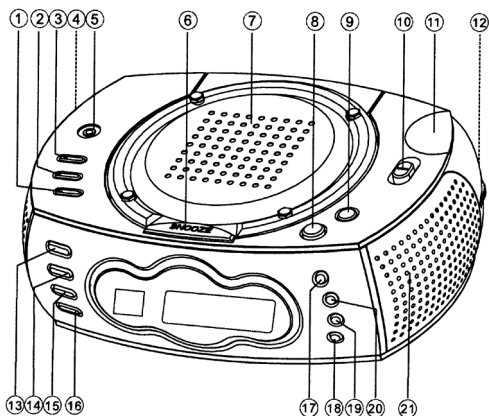

1. MINUTE – Stiller minutter
2. HOUR – Stiller timer
3. ALARM SET/OFF
4. Volumkontroll
5. Hodetelefonuttak
6. SNOOZE – Repetert vekking
7. CD-luke
8. OPEN – Knapp for åpning av CD-luken
9. TIMER – Stiller alarmtiden
10. Funksjonsvelger CD/AM/FM/BUZZER
11. Frekvenskala
12. Frekvensinnstilling
13. ON/OFF – Slår på eller av apparatet
14. PROGRAM – Programmert avspilling
15. REPEAT – Repeter ett spor eller en hel CD
16. SLEEP – Innsovingstimer
17. PLAY/PAUSE – Starter avspilling eller setter den på pause
18. REVERSE SKIP – Hopp over/søk spor bakover på CD
19. FORWARD SKIP – Hopp over/søk spor framover på CD
20. STOP – Stopper avspilling på CD
21. Stereohøytaler

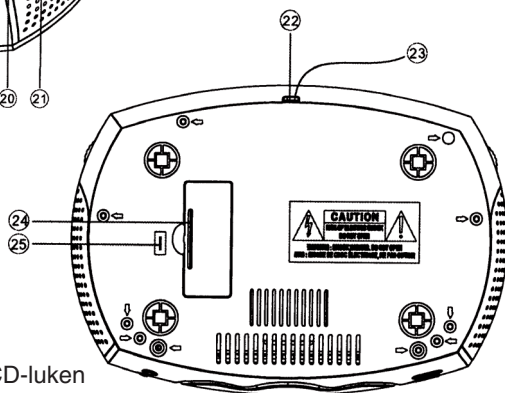

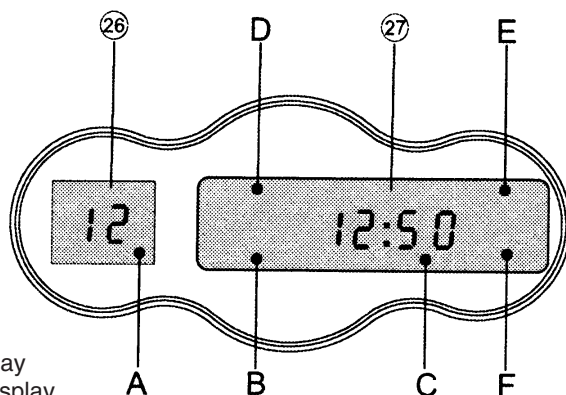

26. CD-display

27. Klokkesdisplay

- a. Indikator – Avspillingen startet
- b. REPEAT – Indikator for repetert avspilling av CD
- c. SLEEP – Indikator for innsovingstimer
- d. PROGRAM – Indikator for programmert avspilling
- e. ALARM – Indikator for aktivert alarm
- f. AV-/PÅ – indikator

## Sikkerhet

- Produktet må bare repareres av kvalifisert servicepersonell.
- Produktet må ikke demonteres eller endres.
- Plasser ikke produktet slik at det kan falle ned i vann eller annen væske. Still aldri produktet i nærheten av gjenstander, som kan forårsake at vann eller annen væske skylles over produktet. Dette gjelder f.eks. blomstervase eller leskedrikk.
- Skru alltid av ev. standby-funksjon om natten eller når du reiser bort.
- Dekk ikke over anlegget. Tilstrekkelig ventilasjon, med minst en avstand på 15 cm mellom ventilasjonshullene og omliggende flater er nødvendig, for å forhindre anlegget i å bli varm.
- Plasser ikke anlegget i et fuktig, støvete miljø eller der det er sterke vibrasjoner.



**Varning!** Öppna inte höljet! Farlig spänning finns oskyddat på komponenter inuti produktens hölje, kontakt med dessa kan leda till brand eller ge elektriska stötar.



### KLASS 1 LASERAPPARAT

**Varning!** Öppna inte höljet! Osynlig laserstrålning som kan orsaka ögonskador. Rikta inte blicken in mot strålen och titta inte direkt på den genom optiska instrument.

## Kom i gang

### Sett i backupbatteriet

Backupbatteriet påser at innstilt tid og alarm beholdes ved f.eks. strømavbrudd. For at radio og CD-spiller skal fungere, kreves det at strømledningen er koblet til.

1. Fjern batteriluken på apparatets underside.
2. Plasser 1 stk. 6LR61/9V (Inngår ikke) i batteriluken. Påse at polene ligger riktig vei ifølge merkingen.
3. Sett tilbake batteriluken.

### Still inn tiden

1. Tilslutt strømledningen til et vegguttak.
2. Trykk og hold inne **TIMER** [ 9 ]. Sifrene for tidsangivelse blinker.
3. Hold inne **TIMER** [ 9 ] og **MINUTE** [ 1 ] samtidig for å stille minutter.
4. Hold inne **TIMER** [ 9 ] og **HOURL** [ 2 ] samtidig for å stille timer.
5. Slipp **TIMER** [ 9 ] når klokken er stilt.

## Bruk

### Still inn alarmer

1. Trykk og hold inne **ALARM SET/OFF** [ 3 ].
2. Hold inn **ALARM SET/OFF** [ 3 ] og **MINUTE** [ 1 ] samtidig for å stille minutter.
3. Hold inne **ALARM SET/OFF** [ 3 ] og **HOURL** [ 2 ] samtidig for å stille timer.
4. Slipp **ALARM SET/OFF** [ 9 ] når klokken er stilt.

### Kontroller alarmtiden

Trykk og hold inne **ALARM SET/OFF** [ 3 ] for å vise innstilt alarmtid.

### Våkne til radio, CD-plate eller alarmsignal

- Sett funksjonsvelgeren [ 10 ] på **AM**, **FM**, **CD** eller **BUZZER**.
- Sett bryteren for Alarm av/på [ 25 ] på **On**.

### Steng av alarmer

- Steng av alarmer ved å trykke på **ALARM SET/OFF** [ 3 ]. Alarmer går nå neste døgn på samme tidspunkt.
- Trykk på **SNOOZE** [ 6 ] for å midlertidig skru av alarmer. Alarmer går nå igjen etter 9 minutter.

### Hør på radioen

1. Trykk på **ON/OFF** [ 13 ]. AV/PÅ – indikatoren tennes.
2. Velg ønsket frekvensbånd med funksjonsvelgeren [ 10 ].
3. Still inn ønsket frekvens med frekvensvelgeren [ 19 ].
4. Plasser FM-antennen for beste mulige FM-mottak.
5. Juster volumet med volumkontrollen [ 4 ].

## Hør på en CD-plate

1. Åpne CD-luken med knappen [ 8 ].
2. Plasser en CD-plate med etiketten oppover i CD-spilleren, og lukk igjen ved å trykke forsiktig på lokket.
3. Sett funksjonsvelgeren [ 10 ] på "CD". Displayet indikerer antall spor på platen.
4. Start avspillingen med **PLAY/PAUSE** [ 17 ]. Displayet viser "01", indikatorlampen [ a ] tennes og avspillingen av spor 1 starter.
5. Trykk på **REVERSE SKIP** [ 18 ] eller **FORWARD SKIP** [ 19 ] for å hoppe framover eller bakover i sanglisten.
6. Hold inne **REVERSE SKIP** [ 18 ] eller **FORWARD SKIP** [ 19 ] for å søke framover eller bakover i sporet som spilles.
7. Trykk på **PLAY/PAUSE** [ 17 ] for å midlertidig stoppe avspillingen.

## Repetet et spor eller en hel CD

- Trykk gjentatte ganger på **REPEAT** [ 15 ] for å aktivere repetering av et spor eller hele platen.
- Indikatoren [ B ] indikerer valgt repeteringsposisjon.

## Innsovingstimer

- Skru av apparatet med knappen **ON/OFF** [13].
- Velg CD, AM eller FM med funksjonsvelgeren [ 10 ].
- Trykk en gang på **SLEEP** [ 16 ]. Indikatoren for innsovingstimeren tennes i displayet. Apparatet skrur nå av automatisk etter 59 minutter.
- Trykk på **SNOOZE** [ 6 ] for å skru av innsovingstimeren.

## Endre innsovingstid





- Trykk og hold inne **SLEEP** [ 16 ] og **MINUTE** [ 1 ] samtidig, for å minske innsovingstiden. Tiden teller nå fra 59 minutter og nedover. Slipp knappene når ønsket tid er nådd.
- Trykk og hold inne **SLEEP** [ 16 ] og **HOURL** [ 2 ] samtidig, for å øke innsovingstiden med 1 time. Slipp knappene når ønsket tid er nådd. Tiden kan telles ned som i forrige punkt hvis dette er ønskelig.

## NB!

Dersom CD-platens avspillingstid er kortere enn innstilt innsovingstid, kommer platen å stoppe når den er slutt.

## Programmert avspilling

Programmert avspilling kan bare skje når spillingen er stoppet. Opp til 32 spor kan programmeres i hvilken rekkefølge som helst.

- 
 Trykk en gang på **PROGRAM** [ 14 ]. Displayet viser "01" og indikatoren for programmert avspilling [ D ] blinker.
- 
 Trykk gjentatte ganger på knappene [ 18 ] eller [ 19 ] for å velge ønsket spornummer.
- 
 Trykk på **PROGRAM** [ 14 ] for å lagre spornummer.
- 
 Gjenta ovenstående til ønskede spor er programmert.
- 
 Trykk på **PROGRAM** [ 14 ] igjen når programmeringen er klar.
- Trykk på **PLAY/PAUSE** [ 17 ] for å starte den programmerte avspillingen.
- Trykk på **STOP** [ 20 ] for å stoppe avspillingen. CD-spilleren beholder programmerte spor til **STOP** [ 20 ] trykkes inn igjen eller hvis CD-luken åpnes.

## Vedlikehold

Rengjør med en lett fuktet klut. Bruk aldri rengjøringsmiddel eller sterke løsemiddel.

## Avfallshåndtering

Når du skal kvitte deg med produktet, skal dette skje i henhold til lokale forskrifter. Er du usikker på hvordan du går fram, ta kontakt med lokale myndigheter.

## Spesifikasjoner

|                      |                                    |
|----------------------|------------------------------------|
| Mål:                 | 240 x 165 x 80 mm (B x D x H)      |
| Spenning:            | 230 V AC, 50 Hz                    |
| Batteritype (Backup) | 1 stk. 6 LR 61/9V (Medfølger ikke) |

# Kelloradio CD • Tuotenumero 31-4172

Lue käyttöohjeet ennen tuotteen käyttöönottoa. Säilytä käyttöohjeet tulevaa tarvetta varten. Pidätämme oikeuden teknisten tietojen muutoksiin. Emme vastaa mahdollisista teksti- tai kuvavirheistä. Jos laitteeseen tulee teknisiä ongelmia, ota yhteys myymälään tai asiakaspalveluun (yhteystiedot käyttöohjeen lopussa).

## Sisällysluettelo

|                     |    |
|---------------------|----|
| Tuotekuvaus         | 14 |
| Turvallisuus        | 16 |
| Käytön aloittaminen | 17 |
| Käyttö              | 17 |
| Huolto ja ylläpito  | 19 |
| Kierrätys           | 19 |
| Tekniset tiedot     | 19 |

## Tuotekuvaus

Kelloradio/CD-soitin. Vihreät numerot.

- Herätys ja torkkutoiminto
- Paristovarmennus
- CD-soitin
- FM/AM-radiossa herätys ja uniajastin.
- Kuulokeliitintä

# Toiminnot

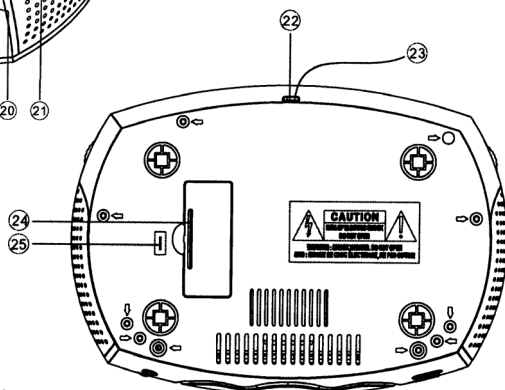
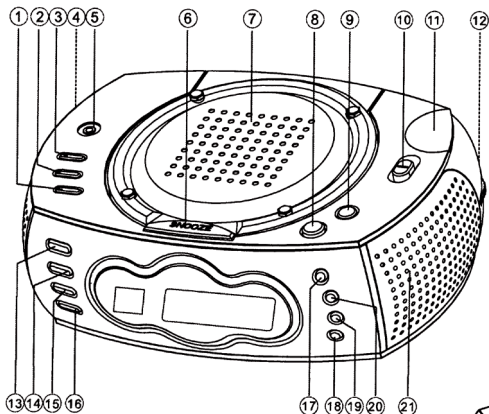

1. MINUTE – Minuuttien asetus
2. HOUR – Tuntien asetus
3. ALARM SET/OFF
4. Äänenvoimakkuuden säätö
5. Kuulokeliitäntä
6. SNOOZE – Torkkutoiminto
7. Cd-lokero
8. OPEN - CD-lokeron avauspainike
9. TIMER – Herätysajan asetus
10. Toiminnonvalitsin CD/AM/FM/BUZZER
11. Taajuusasteikko
12. Taajuudensäätö
13. ON/OFF – käynnistää ja sammuttaa laitteen
14. PROGRAM – Ohjelmoitu toisto
15. REPEAT – Yhden raidan tai koko albumin toisto.
16. SLEEP – Uniajastin
17. PLAY/PAUSE – Toiston aloitus tai tilapäinen keskeytys
18. REVERSE SKIP – Raidan yli siirtyminen/siirtyminen edelliseen raitaan
19. FORWARD SKIP – Raidan yli siirtyminen/siirtyminen seuraavaan raitaan
20. STOP – CD-toiston pysäyttäminen
21. Stereokaiuttimet
22. Virtajohto
23. FM-antenni
24. Paristolokero
25. herätys päälle/pois

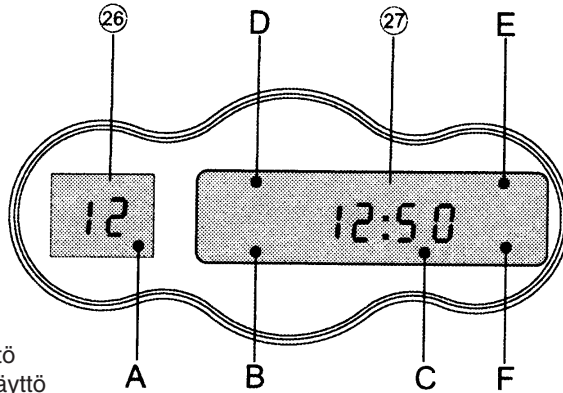

26. CD-näyttö

27. Kellon näyttö

- Indikator – Toisto aloitettu
- REPEAT – CD-levyn uudelleentoisto
- SLEEP – Uniajastin
- PROGRAM – Ohjelmoitu toisto
- ALARM – Herätys aktivoitu
- AV-/PÄ – Soitinin päällä/sammutettu

## Turvallisuus

- Tuotteen saa korjata vain valtuutettu huoltoliike.
- Tuotetta ei saa purkaa eikä muuttaa.
- Älä sijoita laitetta sellaiseen paikkaan, josta se voi tippua veteen tai muuhun nesteeseen. Älä pane laitteen päälle nesteitä sisältäviä esineitä, kuten maljakoita tai limsapulloja.
- Sammuta mahdollinen valmiustila yön ajaksi ja poistuessasi kotoa.
- Älä peitä laitetta. Riittävä ilmastointi (vähintään 15 cm ilmastointiaukon ja ympäröivän pinnan välillä) on välttämätön, jotta laitteen ylikuumeneminen estetään.
- Älä käytä laitetta kosteissa tai pölyisissä tiloissa tai paikoissa, joissa siihen kohdistuu voimakasta värähtelyä.



**VAROITUS!** Älä avaa laitteen koteloä.

Kotelon sisällä on vaarallista jännitettä sisältäviä suojaamattomia komponentteja, jotka voivat aiheuttaa sähköiskun tai tulipalon.



### LUOKAN 1 LASERLAITE

**Varoitus!** Älä avaa laitteen koteloä. Näkymätön lasersäde voi aiheuttaa silmävammoja. Älä katso suoraan säteeseen äläkä katso siihen optisten instrumenttien läpi.



# Käytön aloittaminen

## Varmennuspariston asettaminen

Paristovarmennuksen ansiosta asetettu kellonaika ja herätys säilyvät myös esim. sähkökatkon aikana. Radio ja CD-soitin vaativat toimiakseen, että virtajohto on liitetty pistorasiaan.

1. Avaa kelloradion takapuolella oleva paristolokeron kansi.
2. Aseta lokeroon yksi 6LR61/9V-paristo (ei sisälly pakkaukseen). Varmista, että paristo tulee oikein päin!
3. Pane paristolokeron kansi takaisin paikalleen.

## Ajan asettaminen

1. Liitä virtajohdon pistoke verkkopistorasiaan.
2. Pidä **TIMER** alas painettuna. Kellonaika vilkkuu.
3. Aseta minuutit painamalla samanaikaisesti **TIMER** [ 9 ] ja **MINUTE** [ 1 ].
4. Aseta tunnit painamalla samanaikaisesti **TIMER** [ 9 ] ja **HOUR** [ 2 ].
5. Päästä **TIMER**-painike [9], kun olet asettanut kellonajan.

# Käyttö

## Herätyksen asettaminen

1. Paina **ALARM SET/OFF** [3].
2. Aseta minuutit painamalla samanaikaisesti **ALARM SET/OFF** [3] ja **MINUTE** [ 1 ].
3. Aseta tunnit painamalla samanaikaisesti **ALARM SET/OFF** [3] ja **HOUR** [ 2 ].
4. Päästä **ALARM SET/OFF** [3], kun olet asettanut herätysajan.

## Tarkasta herätysaika

- Paina **ALARM SET/OFF** [3], kun haluat katsoa asetettua herätysaikaa.

## Herätys radioon, CD-levyyn tai tavalliseen herätysääneen

- Valitse toiminnonvalitsimella [ 10 ] **AM**, **FM**, **CD** tai **BUZZER**.
- Aseta katkaisija [25] asentoon **ON**.

## Herätyksen sammuttaminen

- Sammuta herätysääni painamalla **ALARM SET/OFF** [3]. Herätys soi seuraavana päivänä samaan aikaan.
- Sammuta herätys tilapäisesti painamalla **SNOOZE** [6]. Kello herättää uudelleen 9 minuutin kuluttua.

## Radion kuuntelu

1. Paina **ON/OFF** [13]. Päälläolon merkkivalo syttyy.
2. Valitse taajuusalue toiminnonvalitsimella [ 10 ].
3. Valitse radioasema taajuusvalitsimella [19].
4. Säädä FM-antennia jotta saat parhaan kuuluvuuden.
5. Säädä äänenvoimakkuus (4).

## CD-levyn kuuntelu

1. Avaa CD-kansi painikkeella [ 8 ].
2. Aseta CD-levy etiketti ylöspäin CD-lokeroon ja sulje kansi varovasti alaspäin painaen.
3. Aseta toimintovalitsin [ 10 ] asentoon ”CD”. Näyttö ilmoittaa levyn raitojen määrän.
4. Aloita toisto painamalla **PLAY/PAUSE** [ 17 ]. Näytössä näkyy ”01”, merkkivalo [ a ] palaa ja raidan 1 toisto alkaa.
5. Paina **REVERSE SKIP** [ 18 ] tai **FORWARD SKIP** [ 19 ] ja voit hypätä kappaleiden yli eteen- tai taaksepäin.
6. Pidä painettuna **REVERSE SKIP** [ 18 ] tai **FORWARD SKIP** [ 19 ], niin voit siirtyä kappaleessa eteen- tai taaksepäin.
7. Keskeytä toisto tilapäisesti painamalla [**PLAY/PAUSE**] [17].

## REPEAT – Yhden raidan tai koko albumin toisto.

- Aktivoi yhden kappaleen tai koko levyn uudelleentoisto painamalla REPEAT [15].  
Ja aktivoit kappaleen tai koko levyn uudelleen toiston.
- Merkkivalo [ B ] osoittaa valitun toistotilan.

## Uniajastin

- Sulje laite painikkeella **ON/OFF** [ 13 ].
- Valitse CD, AM tai FM toimintovalitsimella [ 10 ].
- Paina kerran **SLEEP** [16]. Uniajastin-symboli ilmestyy näytölle. Laite sammuu nyt automaattisesti 59 minuutin jälkeen.
- Sammuta uniajastin painamalla **SNOOZE** [6].

## Uniajastuksen muuttaminen





- Pidä alas painettuna **SLEEP** [16] ja **MINUTE** [1] samanaikaisesti, niin voit vähentää uniajastusaikaa. Ajustus laskee nyt 59 minuutista alaspäin. Päästä painike, kun haluttu aika on saavutettu.
- Pidä alas painettuna **SLEEP** [16] ja **MINUTE** [1] samanaikaisesti, niin voit lisätä uniajastusaikaa tunnilla. Päästä painike, kun haluttu aika on saavutettu. Aikaa voidaan halutessa pienentää yllä olevien ohjeiden mukaisesti.

## Huom.!

Jos CD levyn toisto-aika on pienempi kuin asetettu uniajastusaika, levyn toisto lakkaa levyn päättyessä.

## Ohjelmoitu toisto

Ohjelmoitu toisto voidaan ohjelmoida vain, kun toisto on pysäytetty. Soitin voidaan ohjelmoida toistamaan jopa 32 raitaa halutussa järjestyksessä.

1.  Paina kerran **PROGRAM** [14]. Näytössä näkyy "01" ja ohjelmoitun toiston merkki valo [ D ] vilkkuu.
2.  Paina toistuvasti painikkeita [ 18 ] tai [ 19 ] ja voit valita haluamasi raidan.
3.  Valitse haluamasi raita painikkeella [18] tai [19].
4.  Toista edellä mainitut kohdat, kunnes olet ohjelmoinut haluamasi raidat.
5.  Paina PROGRAM [14], kun ohjelmointi on valmis.
6. Aloita ohjelmoitu toisto painamalla **PLAY/PAUSE** [17].
7. Paina **STOP** [ 20 ] pysäyttääksesi toiston. CD-soitin säilyttää ohjelmoidun soittojärjestyksen, kunnes **STOP** [ 20 ] painetaan tai CD-kansi avataan.

## Huolto ja ylläpito

Puhdista kevyesti kostutetulla liinalla. Älä käytä voimakkaita puhdistusaineita tai liuottimia.

## Kierrätys

Kierrätä tuote asianmukaisesti, kun poistat sen käytöstä. Ota yhteys kuntasi jääteneuvontaan, mikäli olet epävarma.

## Tekniset tiedot

|                     |                                 |
|---------------------|---------------------------------|
| Mitat               | 240x165x80 mm (LxSxK)           |
| Käyttäjännite       | 230 V AC, 50 Hz                 |
| Paristo (varmennus) | 1 kpl 6LR61 / 9 V (ei sisälly). |

## SVERIGE

---

KUNDTJÄNST      Tel: 0247/445 00  
Fax: 0247/445 09  
E-post: kundtjanst@clasohlson.se

INTERNET              www.clasohlson.se

BREV                    Clas Ohlson AB, 793 85 INSJÖN

## NORGE

---

KUNDESENTER      Tlf.: 23 21 40 00  
Faks: 23 21 40 80  
E-post: kundesenter@clasohlson.no

INTERNETT            www.clasohlson.no

POST                    Clas Ohlson AS, Postboks 485 Sentrum, 0105 OSLO

## SUOMI

---

ASIAKASPALVELU    Puh: 020 111 2222  
Faksi: 020 111 2221  
Sähköposti: info@clasohlson.fi

INTERNET            www.clasohlson.fi

OSOITE                Clas Ohlson Oy, Yrjönkatu 23 A, 00100 HELSINKI

## GREAT BRITAIN

---

For consumer contact, please visit  
**www.clasohlson.co.uk** and click on  
**customer service.**

INTERNET            www.clasohlson.co.uk

**CLAS OHLSON**

www.clasohlson.com