

Please read the entire instruction manual before using the product and save it for future reference.

Product Description

Clock radio with calendar and indoor temperature display.

- Date – year/month/day
- 12/24 hour clock
- Indoor temperature
- FM/AM radio with timer
- Alarm with melodies and snooze

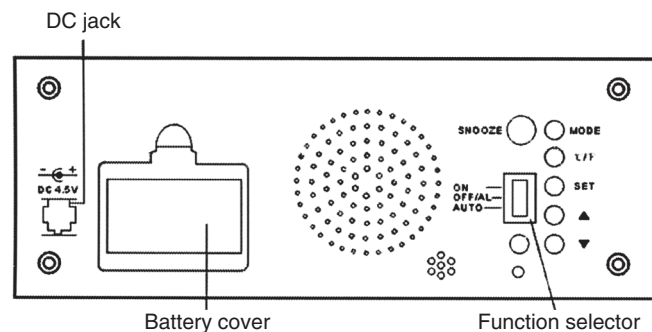
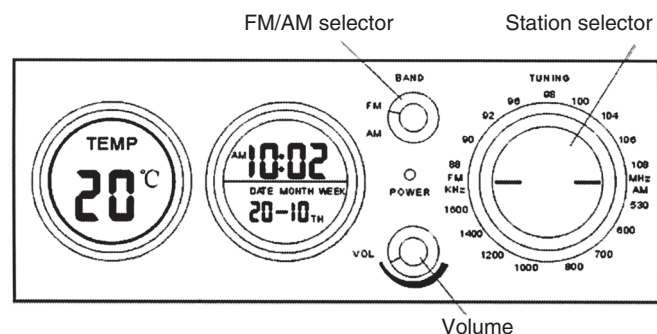

Safety

- Always remove the batteries when the clock is not used for a longer period of time. The batteries can start to leak and damage the device.
- Never expose the device to high temperatures, blows, dampness or moisture.

Getting Started

Inserting the batteries

- Open the battery cover on the back of the device. First insert the included button cell batteries according to the markings in the battery compartment. Then insert 3 x AAA/LR03 batteries into the battery compartment. Make sure the batteries are inserted correctly according to the markings.

Setting the clock

1. Press **SET**, the time will start to flash.
2. Use **▲** and **▼** to set the hours.
3. Press **SET** to advance to the next setting. The minutes display will begin to flash.
4. Use **▲** and **▼** to set the minutes.
5. Repeat step 3 and 4 to set the year, month and day.

12/24 hour clock

- Push **▼** to change from 12 to 24 hour display.
- When the 24 hour clock is chosen, "24HR" will be shown in the display.

Operating Instructions

Setting the alarm

1. Whilst in the time display mode, push the **MODE** button once.
2. Press **SET** once. The time display will start flashing.
3. Use **▲** and **▼** to set the hours.
4. Press **SET** to advance to the next setting. The minutes display will begin to flash.
5. Use **▲** and **▼** to set the minutes.
6. Press **SET** to choose the alarm signal. There is a choice of 8 alarms/melodies. A digit in the left-hand display indicates the chosen melody.
7. Confirm by pushing **SET**.
8. Press **MODE** twice to exit the alarm setting mode.

Activating the alarm

1. Whilst in the time display mode, push the **MODE** button once.
2. Press **▲** to choose the alarm or alarm with snooze function "Zz".
3. Press **MODE** twice to exit the alarm mode.
4. Set the **ON/OFF-AL/AUTO** button to the **OFF-AL** position to activate the alarm.
5. When the alarm goes off, press any of the buttons on the back of the device to turn the alarm off.

Wake-up radio

1. Press **MODE** twice.
2. Press **▲** to activate/deactivate the radio wake-up. A loudspeaker symbol is displayed when the function is activated.
3. Set the **ON/OFF-AL/AUTO** button to the **AUTO** position.
4. When the alarm goes off, set the **ON/OFF-AL/AUTO** button to the **OFF-AL** position to turn the alarm off.

Changing the temperature unit

- Press **°C/°F** to change from Celsius to Fahrenheit or vice versa.

Using the radio

1. Set the **ON/OFF-AL/AUTO** button to the **ON** position to turn on the radio.
2. Choose the desired radio band using the **BAND** knob.
3. Tune into the desired station using the tuning knob and adjust the volume using the volume knob.

Sleep timer

1. Set the **ON/OFF-AL/AUTO** button to the **AUTO** position.
2. Press **MODE** twice and thereafter **SET**. The minutes display will begin to flash.
3. Use **▲** and **▼** to adjust the sleep timer (10, 20, 30, 40, 50 or 60 minutes).
4. Confirm by pushing **SET**.
5. Press **▼** to activate the sleep timer. "SLEEP" appears in the display when the function is activated.
6. Press **▲** to activate/deactivate the radio wake-up. A loudspeaker symbol is displayed when the function is activated.

Care and Maintenance

Use a soft damp cloth to clean the product. Never use strong solvents or detergents.

Disposal

Follow local ordinances when disposing of this product. If you are unsure how to dispose of the product, please contact your municipality.

Specifications

Dimensions	230x100x105 mm (WxDxH)
Operating voltage	3 x AAA/LR03 batteries (not included), 1 x LR44 battery (included) or using mains adaptor (included).

Läs igenom hela bruksanvisningen före användning och spara den sedan för framtida bruk.

Produktbeskrivning

Klockradio med kalender och innetemperatur.

- Datumvisning med år, månad och dagar
- 12/24-timmarsvisning
- Temperaturvisning (inomhus)
- FM/AM-radio med timer
- Alarm med melodier samt repeterad väckning

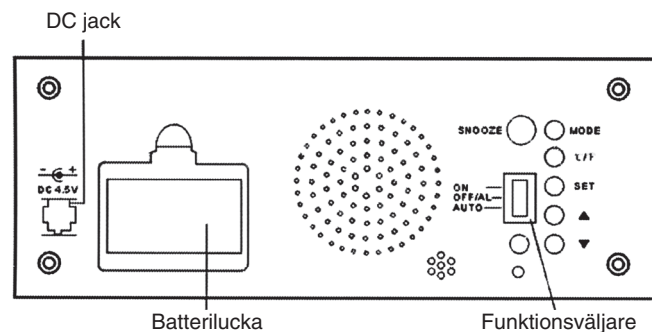
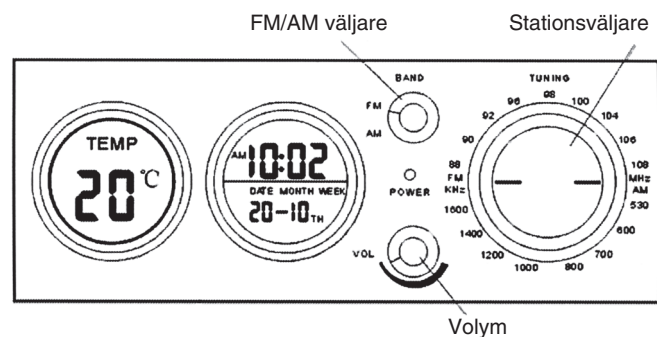

Säkerhet

- Ta alltid ur batterierna då klockan inte används under längre perioder. Batterierna kan börja läcka och orsaka skada på apparaten.
- Utsätt aldrig apparaten för höga temperaturer, stötar, fukt eller väta.

Att komma igång

Sätta i batterierna

- Öppna batteriluckan på apparatens baksida. Sätt först i det medföljande knappcells-batteriet enligt märkningen i den lilla batterihållaren. Placera sedan 3 st AAA/LR03-batterier i batterifacket. Se till att vända polerna rätt enligt markeringarna.

Ställa in tiden

1. Tryck **SET**, timangivelsen blinkar.
2. Använd **▲** och **▼** för att justera timmarna.
3. Tryck **SET** för nästa inställning. Minutangivelsen blinkar.
4. Använd **▲** och **▼** för att justera minuterna.
5. Upprepa steg 3 och 4 för att justera år, månad och dag.

12/24-timmarsvisning

- Tryck på **▼** i tidvisningen för att växla mellan 12 eller 24-timmarsvisning.
- När 24-timmarsvisning väljs visas "24HR" i displayen.

Användning

Ställa in alarmet

1. I tidvisningsläget, tryck en gång på **MODE**.
2. Tryck en gång på **SET**. Timangivelsen blinkar.
3. Använd **▲** och **▼** för att justera timmarna.
4. Tryck **SET** för nästa inställning. Minutangivelsen blinkar.
5. Använd **▲** och **▼** för att justera minuterna.
6. Tryck **SET** för att välja alarmsignal. Välj mellan 8 olika alarmsignaler/melodier. En siffra i vänster display indikerar vald melodi.
7. Bekräfta med ett tryck på **SET**.
8. Tryck två gånger på **MODE** för att gå ur alarmläget.

Aktivera alarmet

1. I tidvisningsläget, tryck en gång på **MODE**.
2. Tryck på **▲** för att välja alarm  eller alarm med snoozefunktion "Zz".
3. Tryck två gånger på **MODE** för att gå ur alarmläget.
4. Sätt **ON/OFF-AL/AUTO**-omkopplaren i läge **OFF-AL** för att aktivera alarmet.
5. När alarmet ljuder, tryck på någon av knapparna på apparatens baksida för att stänga av alarmet.

Väckning med radio

1. Tryck två gånger på **MODE**.
2. Tryck på **▲** för att aktivera/avaktivera väckning med radio. En högtalarsymbol visas i displayen när funktionen är aktiv.
3. Sätt **ON/OFF-AL/AUTO**-omkopplaren i läge **AUTO**.
4. När alarmet ljuder, sätt **ON/OFF-AL/AUTO**-omkopplaren i läge **OFF-AL** för att stänga av alarmet.

Ändra temperaturenhet

- Tryck på **°C/°F** för att växla mellan Celsius eller Fahrenheit.

Använda radion

1. Sätt **ON/OFF-AL/AUTO**-omkopplaren i läge "ON" för att slå på radion.
2. Välj önskat frekvensband med omkopplaren **BAND**.
3. Ställ in önskad frekvens med stationsväljaren och justera volymen med volymratten.

Insomningsfunktion

1. Sätt **ON/OFF-AL/AUTO**-omkopplaren i läge **AUTO**.
2. Tryck två gånger på **MODE** och därefter på **SET**. Minutangivelsen blinkar.
3. Använd **▲** och **▼** för att justera insomningstiden (10, 20, 30, 40, 50 eller 60 minuter).
4. Bekräfta med ett tryck på **SET**.
5. Tryck på **▼** för att aktivera insomningsfunktionen. "SLEEP" visas i displayen när funktionen är aktiv.
6. Tryck på **▲** för att avaktivera/avaktivera väckning med radio. En högtalarsymbol visas i displayen när funktionen är aktiv.

Skötsel och underhåll

Torka av med en mjuk lätt fuktad trasa. Använd aldrig rengöringsmedel eller starka lösningsmedel.

Avfallshantering

När du ska göra dig av med produkten ska detta ske enligt lokala föreskrifter. Är du osäker på hur du ska gå tillväga, kontakta din kommun.

Specifikationer

Mått: 230x100x105 mm (BxDxH)

Drivspänning: 3 x AAA/LR03-batterier (medföljer ej),
1 x LR44-batteri (medföljer) eller
via batterieliminators (medföljer)

Les igjennom hele bruksanvisningen grundig og ta vare på den til senere bruk.

Produktbeskrivelse

Klokkeradio med kalender og innetemperatur.

- Datovisning med år, måneder og dager
- 12/24-timersvisning
- Temperaturvisning (innendørs)
- FM/AM-radio med timer
- Alarm med melodier samt repetisjonsvekking

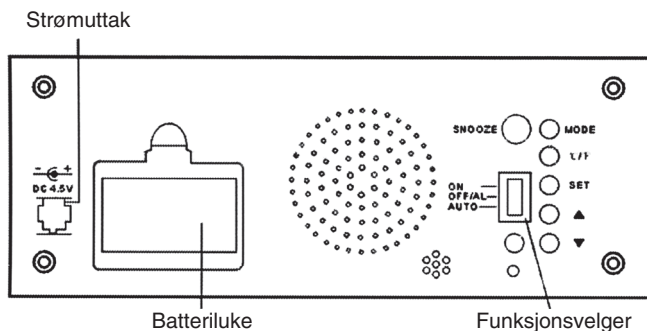
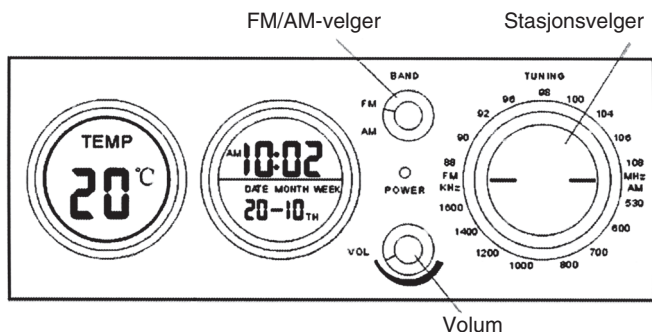

Sikkerhet

- Ta alltid ut batteriene når klokken ikke er i bruk over tid. Batteriene kan begynne å lekke, og forårsake skade på apparatet.
- Utsett aldri apparatet for høye temperaturer, støt, fukt eller væte.

Kom i gang

Sett i batteriene

- Åpne batteriluken på apparatets bakside. Sett først i knappecellebatteriet som følger med. Plasseres som anvist i batteriholderen. Plasser deretter 3 stk. AAA/LR03-batterier i batteriluken. Påse at polene er vendt riktig i følge markeringene.

Still inn tiden

1. Trykk **SET** timeangivelsen blinker.
2. Bruk **▲** og **▼** for å justere timene.
3. Trykk **SET** for neste innstilling. Minuttangivelsen blinker.
4. Bruk **▲** og **▼** for å justere minuttene.
5. Gjenta trinn 3 og 4 for å justere år, måned og dag.

12/24-timersvisning

- Trykk på **▼** i tidsvisningen for å skifte mellom 12 eller 24-timersvisning.
- Når 24-timersvisning velges, vises "24HR" i displayet.

Bruk

Still inn alarmen

1. I tidvisningsmodus, trykk en gang på **MODE**.
2. Trykk en gang på **SET**. Timeangivelsen blinker.
3. Bruk **▲** og **▼** for å justere timene.
4. Trykk **SET** for neste innstilling. Minuttangivelsen blinker.
5. Bruk **▲** og **▼** for å justere minuttene.
6. Trykk **SET** for å velge alarmsignal. Velg mellom 8 forskjellige alarm-signaler/melodier. Et tall i venstre display, indikerer valgt melodi.
7. Bekreft med et trykk på **SET**.
8. Trykk to ganger på **MODE** for å gå ut av alarmmodus.

Aktiver alarmen

1. I tidvisningsmodus, trykk en gang på **MODE**.
2. Trykk på **▲** for å velge alarm  eller alarm med snoozefunksjon "Zz".
3. Trykk to ganger på **MODE** for å gå ut av alarmmodus.
4. Sett **ON/OFF-AL/AUTO**-veksleren på **OFF-AL** for å aktivere alarmen.
5. Når alarmen går, trykk på en av knappene på apparatets bakside, for å skru av alarmen.

Vekking med radio

1. Trykk to ganger på **MODE**.
2. Trykk på **▲** for å aktivere/deaktivere vekking med radio. Et høyttalersymbol vises i displayet når funksjonen er aktiv.
3. Sett **ON/OFF-AL/AUTO-velgeren** på **AUTO**.
4. Når alarmen går, skrus den av ved å sette **ON/OFF-AL/AUTO-velgeren** i posisjon **OFF-AL**.

Endre temperaturenhet

- Trykk på **°C/°F** for å skifte mellom Celsius og Fahrenheit.

Bruk radioen

1. Sett **ON/OFF-AL/AUTO-velgeren** på **ON** for å skru på radioen.
2. Velg ønsket frekvensbånd med **BAND**.
3. Still inn ønsket frekvens med stasjonsvelgeren, og juster volumet med volumkontrollen.

Innsøvningsfunksjon

1. Sett **ON/OFF-AL/AUTO-velgeren** på "ON" for å slå på radioen.
2. Trykk to ganger på **MODE** og deretter på **SET**. Minuttangivelsen blinker.
3. Bruk **▲** og **▼** for å justere innsøvningstiden (10, 20, 30, 40, 50 eller 60 minutter).
4. Bekreft med ett trykk på **SET**.
5. Trykk på **▼** for å aktivere innsøvningsfunksjonen. "SLEEP" vises i displayet når funksjonen er aktiv.
6. Trykk på **▲** for å aktivere/avaktivere vekking med radio. Et høyttalersymbol vises i displayet, når funksjonen er aktiv.

Vedlikehold

Rengjør med en lett fuktet klut. Bruk aldri rengjøringsmiddel eller sterke løsemiddel.

Avfallshåndtering

Når du skal kvitte deg med produktet, skal dette skje i henhold til lokale forskrifter. Er du usikker på hvordan du går fram, ta kontakt med lokale myndigheter.

Spesifikasjoner

Mål: 230 x 100 x 105 mm (B x D x H)
Spenning: 3 x AAA/LR03-batterier (medfølger ikke),
1 x LR44-batteri (medfølger) eller
via batterieliminatort (medfølger)

Kelloradio puu/creme Tuotenumero: 31-4176 / 18-8055

Lue käyttöohjeet ennen tuotteen käyttöönottoa. Säilytä käyttöohjeet tulevaa tarvetta varten.

Tuotekuvaus

Kelloradio. Kalenteri ja sisälämpötila.

- Päivämääränäytöllä, vuosi, kuukausi ja päivä
- 12:n ja 24 tunnin näyttö
- Sisälämpötilan näyttö
- FM-/AM-radio ajastimella
- Melodiaherätys ja torkkutoiminto

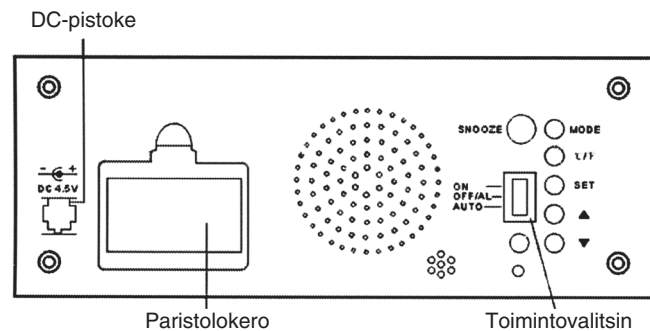
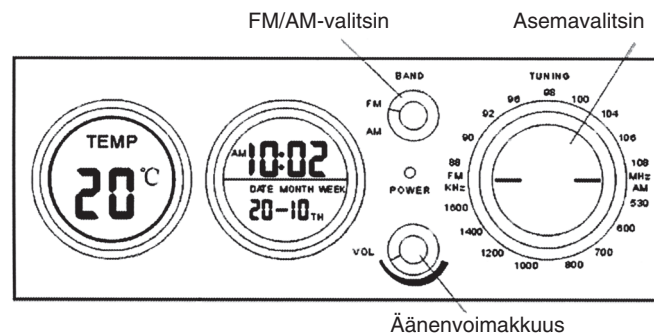

Turvallisuus

- Poista paristot, mikäli et käytä kelloa vähään aikaan. Vanhat paristot saattavat vuotaa ja vahingoittaa laitetta.
- Älä altista laitetta liian korkeille lämpötiloille, iskuille, kosteudelle tai vedelle.

Käytön aloittaminen

Paristojen asettaminen

- Avaa laitteen takana oleva paristolokero. Aseta ensin lokeroon pakkauksen nappiparisto pienen paristopidikkeen merkintöjen mukaisesti. Aseta sitten lokeroon 3 kpl AAA/LR03-paristoa. Varmista, että paristot tulevat oikein päin!

Ajan asettaminen

1. Paina **SET**, tunnit vilkkuvat.
2. Aseta tunnit painikkeilla **▲** ja **▼**.
3. Paina **SET**. Minuutit vilkkuvat.
4. Aseta minuutit painikkeilla **▲** ja **▼**.
5. Toista kohdat 3 ja 4 ja aseta vuosi, kuukausi ja päivä.

12:n ja 24 tunnin näyttö

- Valitse 12:n tai 24 tunnin näyttötapa **▼**-painikkeella.
- Jos valitset 24 tunnin näytön, näytöllä lukee "24HR".

Käyttö

Herätyksen asettaminen

1. Paina kerran **MODE** kellonaikatilassa.
2. Paina kerran **SET**. Tunnit vilkkuvat.
3. Aseta tunnit painikkeilla **▲** ja **▼**.
4. Paina **SET**. Minuutit vilkkuvat.
5. Aseta minuutit painikkeilla **▲** ja **▼**.
6. Valitse herätysääni painamalla **SET**. Voit valita 8 eri herätysäänen joukosta. Näytön vasemmassa laidassa oleva numero ilmoittaa valitun äänen.
7. Vahvista valinta painamalla **SET**.
8. Poistu herätystilasta painamalla kahdesti **MODE**.

Herätyksen aktivointi

1. Paina kerran **MODE** kellonaikatilassa.
2. Valitse herätys **☑** painamalla **▲** tai herätys torkkutoiminolla painamalla "Zz".
3. Poistu herätystilasta painamalla kahdesti **MODE**.
4. Aktivoi herätys asettamalla **ON/OFF-AL/AUTO**-kytkin asentoon **OFF-AL**.
5. Sammuta herätys painamalla mitä tahansa laitteen takana olevaa painiketta.

Radioherätys

1. Paina kahdesti **MODE**.
2. Aktivoi tai sammuta radioherätys painamalla **▲**. Herätyksen ollessa aktivoituna näytöllä näkyy kaiutinsymboli.
3. Aseta **ON/OFF/AL/AUTO**-kytkin asentoon **AUTO**.
4. Sammuta herätys asettamalla **ON/OFF-AL/AUTO**-kytkin asentoon **OFF-AL**.

Lämpötilan yksikön vaihtaminen

- Valitse Celsius- tai Fahrenheit-asteet painamalla **°C/°F**.

Radion käyttö

1. Käynnistä radio asettamalla **ON/OFF-AL/AUTO**-kytkin asentoon "ON".
2. Valitse taajuusalue **BAND**-kytkimellä.
3. Valitse taajuus valitsimella ja säädä äänenvoimakkuus äänenvoimakkuuden valitsimella.

Uniajastin

1. Aseta **ON/OFF/AL/AUTO**-kytkin asentoon **AUTO**.
2. Paina kaksi kertaa **MODE** ja sen jälkeen **SET**. Minuutit vilkkuvat.
3. Valitse uniajastinaika painamalla **▲** ja **▼** (10, 20, 30, 40, 50 tai 60 minuuttia).
4. Vahvista valinta painamalla **SET**.
5. Aktivoi uniajastin painamalla **▼**. Uniajastimen ollessa aktivoituna näytöllä lukee "SLEEP".
6. Aktivoi tai sammuta radioherätys painamalla **▲**. Herätyksen ollessa aktivoituna näytöllä näkyy kaiutinsymboli.

Huolto ja ylläpito

Pyyhi laite kevyesti kostutetulla liinalla. Älä käytä voimakkaita puhdistusaineita tai liuottimia.

Kierrätys

Kierrätä tuote asianmukaisesti, kun poistat sen käytöstä. Ota yhteys kuntasi jäteneuvontaan, mikäli olet epävarma.

Tekniset tiedot

Mitat:	230x100x105 mm (LxSxK)
Käyttöjännite:	3 x AAA/LR03-paristoa (eivät sisälly), 1 x LR44-paristo (sisältyy) tai muuntaja (sisältyy)