

Citrus Press

Art.no 34-1956-1/-2 Modell JC5511

Please read the entire instruction manual before using the product and then save it for future reference.

We reserve the right for any errors in text or images and any necessary changes made to technical data. If you have any questions regarding technical problems please contact our Customer Services.

Safety

- For indoor use only.
- Incorrect handling of this product could result in personal injury.
- The product should always be disconnected from the mains when it is not in use, when it is to be assembled/disassembled and when it is to be cleaned.
- The product may be used by children aged 8 or over provided they have been instructed in its safe use and can understand and are able to cope with any hazards or risks involved with the product's use.
- Cleaning and maintenance may be carried out by children aged 8 or over, but only under adult supervision. Ensure that the product and its mains lead are kept out of reach of children under the age of 8.
- Switch the product off and disconnect it from the mains before removing any of the moving parts.
- The product may be used by persons with reduced physical, sensory or mental capability, lack of experience or knowledge which otherwise could jeopardize their safety, provided they have been given supervision or instruction concerning the safe use of the product and understand the hazards involved.
- Never let children play with the product.
- Ensure that the product is used with the correct voltage. Refer to the product's rating plate.
- To prevent electric shocks, the product and its mains lead should be kept dry.
- Never lay the mains lead over hot surfaces, sharp edges or corners.
- Always disconnect the product from the power supply by holding and pulling the plug. Do not pull the mains lead.

- Make sure that all parts are correctly assembled and that the product is switched off before it is connected to the power supply.
- Never use the product close to heat sources.
- Only use the provided accessories.
- Never use the product for anything other than its intended use.
- The mains lead should be checked regularly. Never use the product if the mains lead or plug is damaged.
- The mains lead must be changed if damaged. This is to prevent the risk of electric shock or fire and should only be carried out by the manufacturer, qualified service facility or qualified technician.

Product description

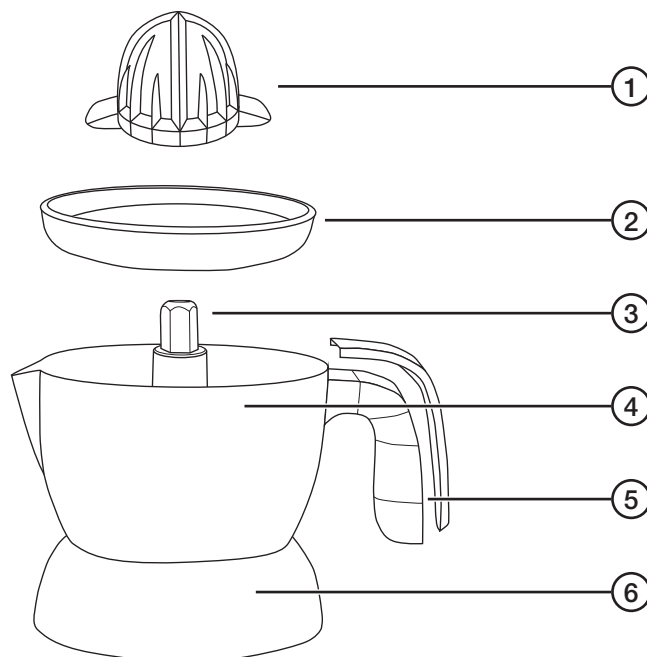

1. Cone
2. Strainer
3. Spindle
4. Bowl
5. Handle
6. Motor unit

Operating instructions

Note:

Read the *Care and maintenance* section before using the product for the first time.

Note:

Never operate the product for longer than 15 seconds at a time. Wait 15 seconds between each press operation. The product should be allowed to rest for 30 minutes after every ten 15-second operations.

1. Plug the citrus press into a wall socket and place the bowl onto the motor unit.
2. Fit the strainer onto the spindle.
3. Cut the citrusfruit into 2 halves.
4. Press one half of the fruit onto the cone to squeeze out the juice.

Note:

The motor changes direction if the fruit is pushed too hard against the cone. Release pressure in order to avoid this.

Care and maintenance

- Use a soft, damp cloth to clean the motor unit. Wash the other parts in warm water with washing-up liquid.
- Do not wash any of the parts in a dishwasher.
- Never immerse the motor unit in water.

Disposal

This product should be disposed of in accordance with local regulations. If you are unsure how to proceed, contact your local authority.

Specifications

Voltage 230 V/30 W

Juice bowl 500 ml

Citruspress

Art.nr 34-1956-1/-2 Modell JC5511

Läs igenom hela bruksanvisningen före användning och spara den sedan för framtida bruk. Vi reserverar oss för ev. text- och bildfel samt ändringar av tekniska data. Vid tekniska problem eller andra frågor, kontakta vår kundtjänst.

Säkerhet

- Endast för inomhusbruk.
- Felaktig användning av produkten kan medföra personskada.
- Koppla alltid bort produkten från elnätet när den inte används, när du monterar ihop/isär delarna och när den ska rengöras.
- Produkten får användas av barn från 8 år om de har fått instruktioner om hur den på ett säkert sätt ska användas och förstår faror och risker som kan uppkomma.
- Rengöring och skötsel får utföras av barn från 8 år i vuxens närvaro. Se till att produkten och dess nätsladd är utom räckhåll för barn under 8 år.
- Slå av produkten och koppla bort den från elnätet innan du byter tillbehör eller handskas med de rörliga delarna.
- Produkten får användas av personer med någon form av funktionsnedsättning, brist på erfarenhet eller kunskap som skulle kunna äventyra säkerheten, om de har fått instruktioner om hur den på ett säkert sätt ska användas och förstår faror och risker som kan uppkomma.
- Låt aldrig barn leka med produkten.
- Kontrollera att rätt nätspänning används. Se produktens märkskylt.
- För att undvika elektrisk stöt, skydda produkten och dess nätsladd från fukt och väta.
- Placera aldrig nätsladden över heta ytor, skarpa kanter eller hörn.
- Koppla aldrig bort produkten från elnätet genom att dra i nätsladden, dra alltid i stickproppen.
- Se till att produktens delar är korrekt monterade och att produkten är avstängd före anslutning till elnätet.
- Använd aldrig produkten i närheten av värmekällor.
- Använd endast medföljande tillbehör.
- Använd endast produkten till det den är avsedd för.

- Nätsladden bör regelbundet kontrolleras. Använd aldrig produkten om nätsladden eller stickproppen är skadade.
- Om nätsladden skadats får den, för att undvika risk för elektrisk stöt eller brand, endast bytas av tillverkaren, dess serviceställe eller av en kvalificerad yrkesman.

Produktbeskrivning

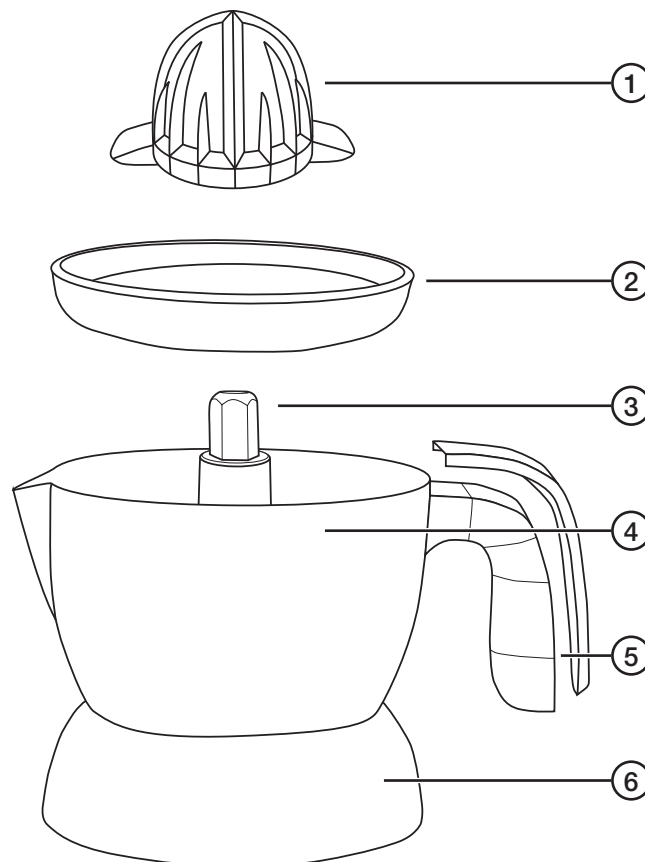

1. Kon
2. Sil
3. Drivaxel
4. Skål
5. Handtag
6. Motordel

Användning

Obs!

Innan första användning, läs igenom avsnittet *Skötsel och underhåll*.

Obs!

Använd aldrig produkten i längre intervall än 15 sekunder åt gången. Pausa 15 sekunder mellan varje pressning. Efter att ha upprepat detta 10 gånger måste produkten vila i 30 minuter.

1. Anslut citruspressen till ett vägguttag och placera skålen på motordelen.
2. Placera silen på drivaxeln.
3. Skär en frukt i 2 halvor.
4. Tryck en delad frukt mot konen för att pressa ur fruktsaften.

Obs!

Motorn ändrar riktning om frukten trycks för hårt mot konen. Minska trycket för att undvika detta.

Skötsel och underhåll

- Använd en lätt fuktad trasa för att rengöra motordelen. Diska övriga delar med varmt vatten och diskmedel.
- Diska inte i diskmaskin.
- Sänk aldrig ned motordelen i vatten.

Avfallshantering

När du ska göra dig av med produkten ska detta ske enligt lokala föreskrifter. Är du osäker på hur du ska gå tillväga, kontakta din kommun.

Specifikationer

Nätspänning 230 V/30 W
Behållarens volym 500 ml

Sitruspresse

Art. nr. 34-1956-1/-2 Modell JC5511

Les brukerveiledningen grundig før produktet tas i bruk og ta vare på den for framtidig bruk. Vi reserverer oss mot ev. feil i tekst og bilde, samt forandringer av tekniske data. Ved tekniske problemer eller spørsmål, ta kontakt med vårt kundesenter.

Sikkerhet

- Kun til innendørs bruk.
- Feil bruk av produktet kan føre til personskader.
- Når blenderen ikke er i bruk skal den kobles fra strømmettet. Den skal også kobles fra nettet ved rengjøring og når delene monteres/demonteres.
- Produktet kan brukes av personer over 8 år dersom de har fått instruksjon om hvordan den fungerer og hvilke farer som er forbundet med dette.
- Rengjøring og stell kan utføres av barn fra 8 års alderen med tilsyn av voksne. Påse at produktet og strømkabel oppbevares utilgjengelig for barn under 8 år.
- Før skifte av tilbehør og ved håndtering av de bevegelige delene skal produktet slås av og strømledningen kobles fra strømuttaket.
- Produktet kan benyttes av personer med funksjonshemming og manglende erfaring og kunnskap om produktet, dersom noen har instruert dem om bruken av produktet og de forstår faren ved bruk av den.
- La aldri barn leke med produktet.
- Kontroller at riktig spenning brukes. Se merkingen på apparatet.
- For å unngå elektrisk støt, må strømledningen og apparatet holdes unna fuktighet og vann.
- Sørg for at strømledningen aldri kommer i kontakt med varme flater, eller skarpe kanter eller hjørner.
- Apparatet skal aldri kobles fra strømmettet ved å dra i strømkabelen. Dra alltid i støpselet.
- Påse at apparatets deler er riktig montert og at det er avslått, før det kobles til strømmettet.
- Bruk aldri produktet nær varmekilder.
- Bruk kun det medfølgende tilbehøret.
- Bruk apparatet kun til det det er beregnet for.
- Strømledningen bør kontrolleres regelmessig. Bruk ikke apparatet dersom strømledning eller støpsel er skadet.

- Dersom strømledningen er skadet skal den, for å unngå elektrisk støt eller brann, kun skiftes av produsenten, på et serviceverksted eller av annen kyndig serviceperson.

Produktbeskrivelse

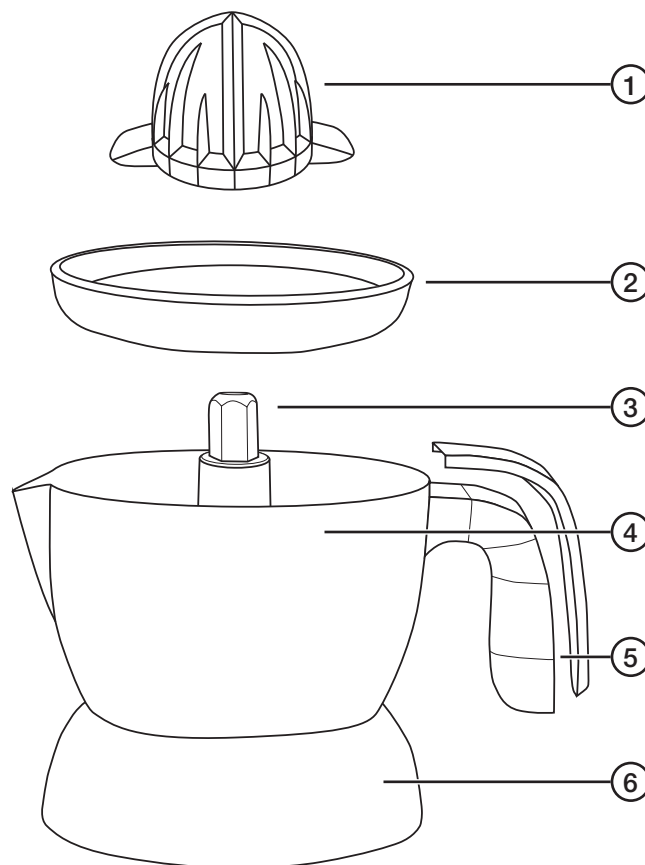

1. Kon
2. Sil
3. Drivaksel
4. Beholder
5. Håndtak
6. Motordel

Bruk

Obs!

Les gjennom avsnittet *Stell og vedlikehold* for første gangs bruk.

Obs!

Bruk aldri produktet i lengre intervaller enn 15 sekunder av gangen. Ta en pause på 15 sekunder mellom intervallene. Etter at man har gjort dette 10 ganger må produktet hvile i 30 minutter.

1. Sitruspressen kobles til et strømuttak og beholderen plasseres på motordelen.
2. Sett silen på plass.
3. Del frukten opp i 2 halvdel.
4. Press den oppdelte frukten mot konen for å starte saftpressingen.

Obs!

Hvis frukten trykkes for hardt ned mot konen vil motorens retning endres. Reduser trykket for å unngå dette.

Stell og vedlikehold

- Bruk en myk, lett fuktet klut til rengjøring av motordelen. Øvrige deler vaskes i varmt vann med oppvaskmiddel i.
- Må ikke maskinvaskes.
- Senk aldri motordelen ned i vann.

Avfallshåndtering

Når produktet skal kasseres, må det skje i henhold til lokale forskrifter. Ved usikkerhet, ta kontakt med lokale myndigheter.

Spesifikasjoner

Spenning 230 V/30 W
Volum på beholder 500 ml

Sitruspuristin

Tuotenumero 34-1956-1/-2 Malli JC5511

Lue käyttöohjeet ennen tuotteen käyttöönottoa ja säilytä ne tulevaa tarvetta varten. Pidätämme oikeuden teknisten tietojen muutoksiin. Emme vastaa mahdollisista teksti- tai kuvavirheistä. Jos tuotteeseen tulee teknisiä ongelmia, ota yhteys myymälään tai asiakaspalveluun.

Turvallisuus

- Ainoastaan sisäkäyttöön.
- Laitteen virheellinen käyttö saattaa aiheuttaa henkilövahinkoja.
- Irrota laite sähköverkosta aina puhdistuksen ajaksi, kun kiinnität tai irrotat laitteen osia ja kun laitetta ei käytetä.
- Yli 8-vuotiaat lapset saavat käyttää laitetta, jos heitä on ohjeistettu sen turvallisesta käytöstä ja käytön mahdollisista vaaroista.
- Vain yli 8-vuotiaat lapset saavat puhdistaa ja huoltaa laitetta aikuisen valvonnassa. Pidä laite ja sen virtajohto alle 8-vuotiaiden lasten ulottumattomissa.
- Sammuta laite ja irrota se sähköverkosta, ennen kuin vaihdat tarvikkeita tai kosket liikkuviin osiin.
- Henkilöt, joilla on fyysisiä tai psyykkisiä rajoitteita, tai henkilöt, joilla ei ole riittävästi turvallisuuteen vaikuttavia taitoja tai kokemusta, saavat käyttää laitetta, jos heitä on ohjeistettu sen turvallisesta käytöstä ja käytön mahdollisista vaaroista.
- Älä anna lasten leikkiä laitteella.
- Varmista, että verkkojännite on oikea. Tarkista jännite laitteen kilvestä.
- Suojaa laitetta ja sen virtajohtoa kosteudelta sähköiskujen välttämiseksi.
- Älä sijoita virtajohtoa kuumien pintojen tai terävien reunojen tai kulmien päälle.
- Irrota pistoke pistorasiasta vetämällä pistokkeesta, ei johdosta.
- Varmista, että laitteen osat on asennettu oikein ja että laite on sammutettu, ennen kuin liität pistokkeen pistorasiaan.
- Älä käytä laitetta lämmönlähteiden läheisyydessä.
- Käytä ainoastaan mukana tulevia tarvikkeita.
- Älä käytä laitetta muihin kuin sille tarkoitettuihin tehtäviin.

- Tarkasta virtajohdon kunto säännöllisesti. Älä käytä sitruspuristinta, jos sen virtajohto tai pistoke on vioittunut.
- Vioittuneen johdon saa vaihtaa ainoastaan valmistaja, sen määräämä huoltopiste tai valtuutettu ammattilainen. Näin vähennetään sähköiskujen ja tulipalojen mahdollisuutta.

Tuotteen kuvaus

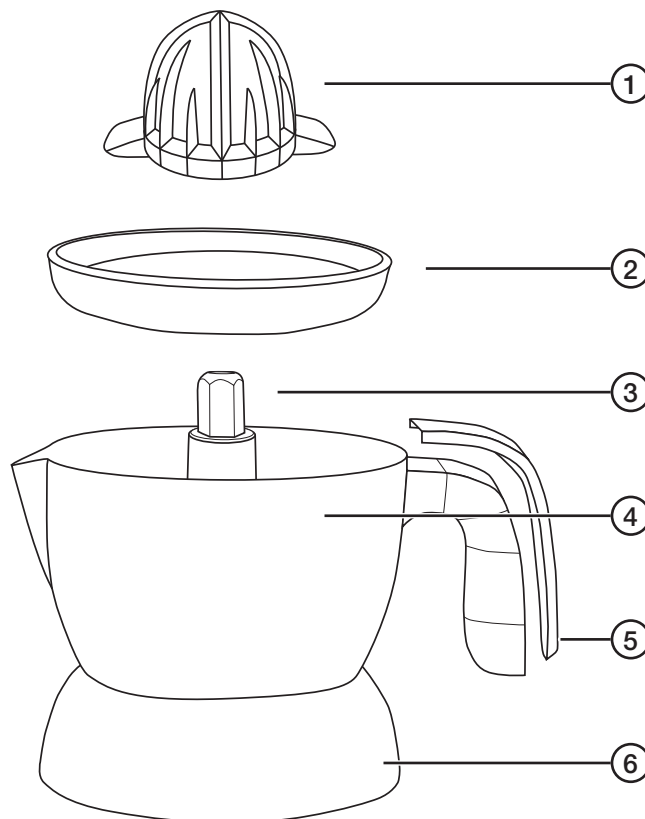

1. Puristinosa
2. Sivilä
3. Vetoakseli
4. Kulho
5. Kahva
6. Moottoriosaa

Käyttö

Huom.!

Lue kohta *Puhdistus* ennen laitteen ensimmäistä käyttökertaa.

Huom.!

Älä käytä laitetta yhtäjaksoisesti 15 sekuntia kauempaa. Pysäytä laite 15 sekunniksi käyttökertojen välissä. Kun olet käyttänyt laitetta yhtäjaksoisesti 15 sekuntia kerrallaan 10 kertaa peräkkäin, anna laitteen levätä 30 minuutin ajan.

1. Liitä sitruspuristimen virtajohto pistorasiaan ja aseta säiliö moottoriosaan.
2. Aseta sivilä vetoakseliin.
3. Leikkaa puristettava hedelmä kahtia.
4. Purista hedelmän puolikkaasta mehu painamalla se puristinosaan.

Huom.!

Mottori vaihtaa pyörimissuuntaa, jos hedelmää painetaan liian voimakkaasti. Jos moottori vaihtaa pyörimissuuntaa, paina hedelmää kevyemmin.

Puhdistus

- Puhdista moottoriosaa kevyesti kostutetulla liinalla. Pese muut osat lämpimällä vedellä ja pesuaineella.
- Älä pese osia astianpesukoneessa.
- Älä upota moottoriosaa veteen.

Kierrättäminen

Kierrätä tuote asianmukaisesti, kun poistat sen käytöstä. Tarkempia kierrätysohjeita saat kuntasi jäteneuvonnasta.

Tekniset tiedot

Verkkojännite 230 V/30 W

Säiliön tilavuus 500 ml

Zitruspresse

Art.Nr. 34-1956-1/-2 Modell JC5511

Vor Inbetriebnahme die komplette Bedienungsanleitung durchlesen und aufbewahren. Irrtümer, Abweichungen und Änderungen behalten wir uns vor. Bei technischen Problemen oder anderen Fragen freut sich unser Kundenservice über eine Kontaktaufnahme.

Sicherheitshinweise

- Nur für den Innenbereich geeignet.
- Eine falsche Anwendung des Produkts kann zu Verletzungen führen.
- Wenn das Produkt nicht verwendet wird, immer die Stromversorgung unterbrechen. Ebenso beim Einbau/Ausbau von Teilen und beim Reinigen.
- Das Gerät ist nur dann für Kinder ab 8 Jahren geeignet, wenn diese in die sichere Handhabung eingeführt worden sind und Risiken und Gefahren der Benutzung verstehen.
- Reinigung und Wartung dürfen von Kindern ab 8 Jahren nur unter Aufsicht eines Erwachsenen durchgeführt werden. Sicherstellen, dass sich das Gerät und dessen Netzkabel außerhalb der Reichweite von Kindern unter 8 Jahren befinden.
- Vor dem Auswechseln von Zubehör und der Handhabung der beweglichen Teile das Produkt abschalten und von der Stromversorgung trennen.
- Das Gerät ist nur dann für Personen mit eingeschränkten physischen, sensorischen oder geistigen Fähigkeiten bzw. mangelnder Erfahrung/mangelndem Wissen geeignet, wenn diese in die sichere Handhabung eingeführt worden sind und die Risiken und Gefahren der Benutzung verstehen.
- Kein Kinderspielzeug.
- Netzspannung überprüfen. Siehe Typenschild des Produkts.
- Zur Vermeidung von Stromschlägen das Produkt und das Netzkabel vor Feuchtigkeit und Nässe schützen.
- Das Netzkabel niemals über heiße Flächen oder scharfe Kanten führen.
- Das Produkt niemals durch Ziehen am Netzkabel vom Stromnetz trennen, sondern immer am Netzstecker ziehen.
- Vor dem Anschluss an das Stromnetz sicherstellen, dass die Teile des Produkts korrekt montiert sind und das Produkt abgeschaltet ist.

- Das Produkt niemals in der Nähe von Wärmequellen betreiben.
- Nur das mitgelieferte Zubehör verwenden.
- Das Produkt darf nur für den vorgesehenen Zweck eingesetzt werden.
- Der Netzstecker ist regelmäßig zu kontrollieren. Das Produkt niemals benutzen, wenn das Netzkabel oder der Netzstecker beschädigt ist.
- Zur Vermeidung von Stromschlägen und Bränden darf das Netzkabel bei Beschädigung nur vom Hersteller, seinem Kundendienst oder qualifiziertem Fachpersonal ausgewechselt werden.

Produktbeschreibung

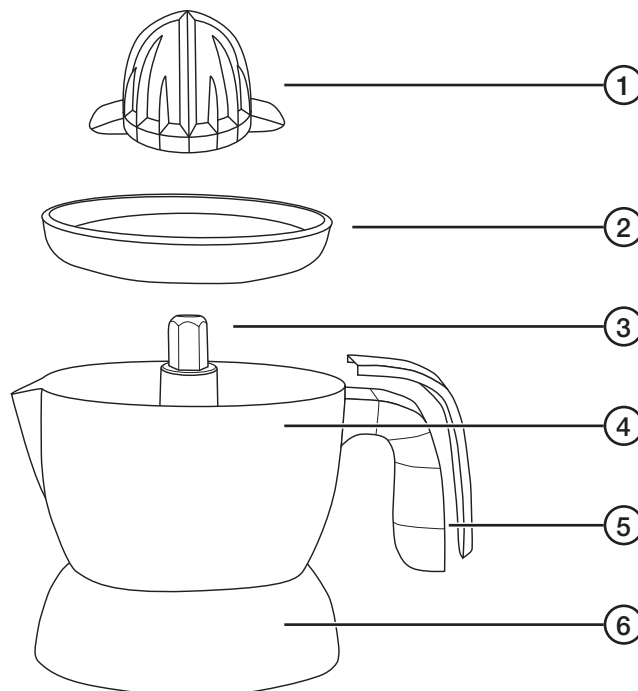

1. Presskegel
2. Sieb
3. Antriebswelle
4. Schüssel
5. Griff
6. Motoreinheit

Bedienung

Achtung:

Vor dem ersten Gebrauch bitte den Abschnitt *Pflege und Wartung* durchlesen.

Achtung:

Das Produkt nie länger als 15 Sekunden am Stück betreiben. Beim Auspressen immer eine Pause von je 15 Sekunden einlegen. Nach zehnmaliger Wiederholung das Gerät über eine Dauer von 30 Minuten ruhen lassen.

1. Die Zitruspresse an eine Steckdose anschließen und die Schüssel auf die Motoreinheit setzen.
2. Das Sieb und den Presskegel auf die Antriebswelle aufsetzen.
3. Frucht in zwei Hälften teilen.
4. Eine Fruchthälfte auf den Kegel pressen, um den Fruchtsaft auszupressen.

Achtung:

Der Motor ändert die Richtung, wenn die Frucht zu hart auf den Kegel gedrückt wird. Um dies zu vermeiden, weniger Druck benutzen.

Pflege und Wartung

- Die Motoreinheit mit einem leicht befeuchteten Tuch reinigen. Die übrigen Teile mit warmem Wasser und Spülmittel abwaschen.
- Nicht im Geschirrspüler reinigen.
- Die Motoreinheit niemals in Wasser tauchen.

Hinweise zur Entsorgung

Bitte das Produkt entsprechend den lokalen Bestimmungen entsorgen. Weitere Informationen sind von der Gemeinde oder den kommunalen Entsorgungsbetrieben erhältlich.

Technische Daten

Netzspannung/-leistung 230 V/30 W
Behältervolumen 500 ml