

coline[®]

Salad Spinner

Salladsslunga • Salatslynge
Salaattilinko • Salatschleuder

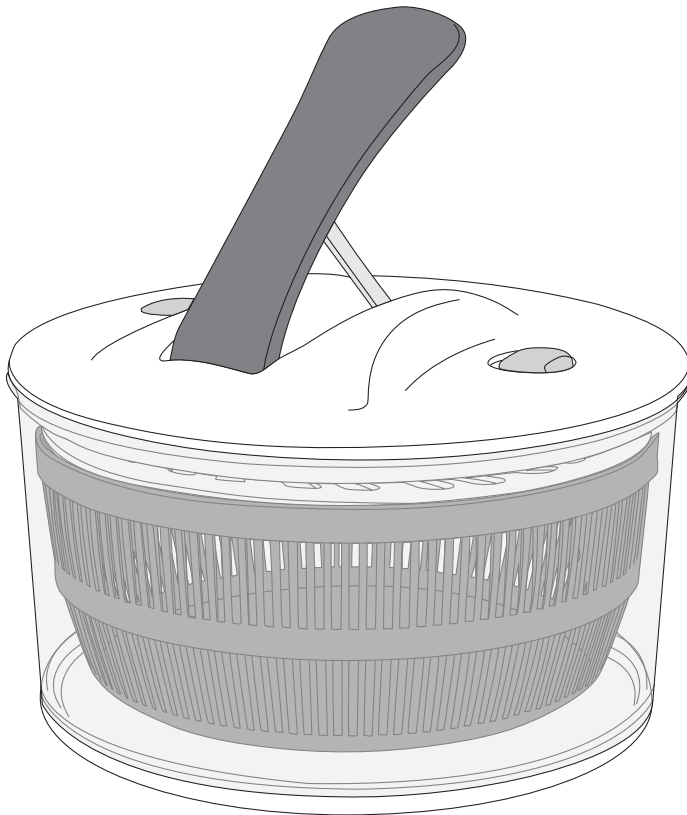

Art. No.:
34-2255

English	2
Svenska	4
Norsk	6
Suomi	8
Deutsch	10

ENGLISH

SVENSKA

NORSK

SUOMI

DEUTSCH

Salad Spinner

Art.no 34-2255

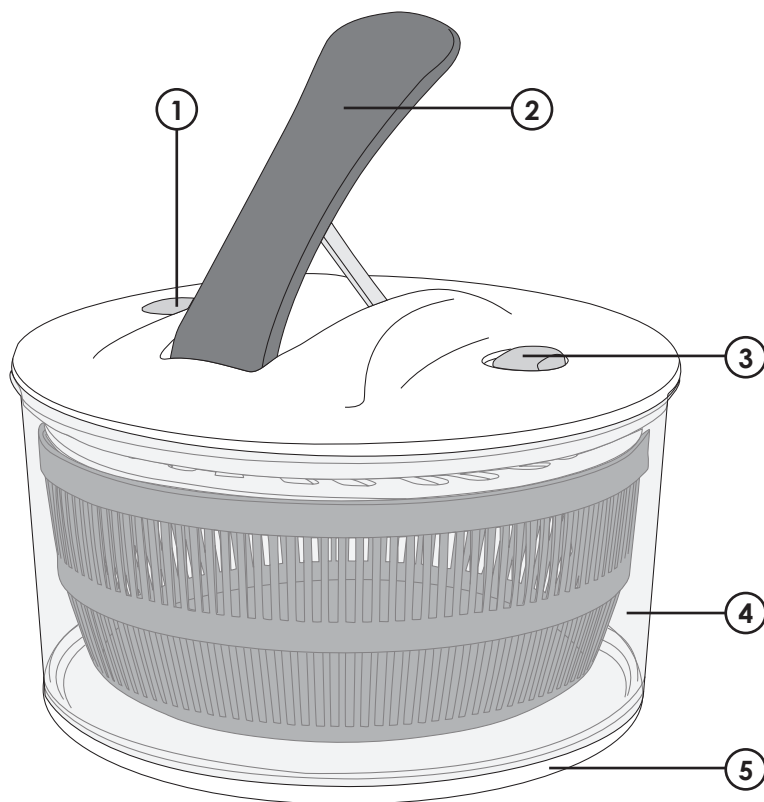

Please read the entire instruction manual before using the product and then save it for future reference. We reserve the right for any errors in text or images and any necessary changes made to technical data. If you have any questions regarding technical problems please contact our Customer Services.

Buttons and functions



1. [stop] Stops the bowl spinning
2. Lever
3. [🔒] Frees the lever
4. Serving bowl
5. Rubber base which prevents the spinner from slipping

Operating instructions

1. Lift off the lid and insert your freshly washed salad.
2. Put the lid back on and slide the [] catch to the side to free the lever. To lock the lever back in place, press it down onto the lid and slide the [] catch back.
Note: Be careful, the lever flips up quite quickly.
3. Pump the lever repeatedly to rotate the salad spinner.
4. Press [stop] to stop the bowl from spinning.
5. Remove the lid, lift out the spinner bowl containing your salad, empty the water out of the serving bowl and transfer the salad to the serving bowl.

Care and maintenance

- Clean the lid using a lightly moistened cloth. Only use mild detergents, never solvents or corrosive chemicals.
- Never immerse the lid in water or rinse it under the tap.
- All the other parts of the salad spinner should be hand washed.

Disposal

This product should be disposed of in accordance with local regulations. If you are unsure how to proceed, contact your local authority.

Salladsslunga

Art.nr 34-2255

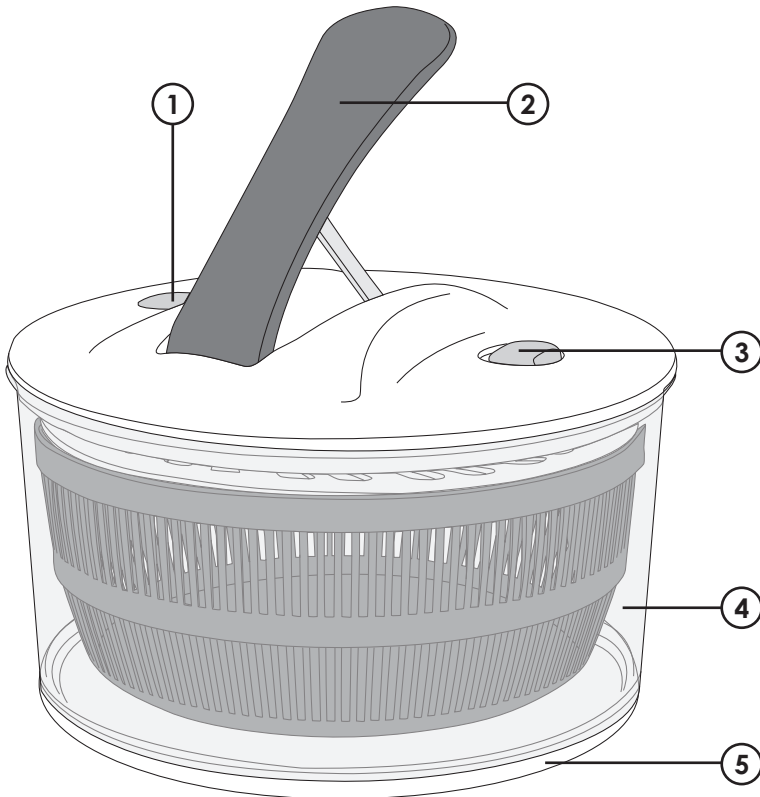

Läs igenom hela bruksanvisningen före användning och spara den sedan för framtida bruk. Vi reserverar oss för ev. text- och bildfel samt ändringar av tekniska data. Vid tekniska problem eller andra frågor, kontakta vår kundtjänst (se adressuppgifter på baksidan).

Knappar och funktioner



1. [stop] Avbryt slungskålens rotation
2. Hävarm
3. [🔒] Frigör hävarmen
4. Serveringskål
5. Bottenmaterial i gummi, gör att salladsslungan står stadigt.

Användning

1. Lyft av locket och lägg i t.ex. sallad.
2. Sätt tillbaka locket och skjut [] åt sidan för att frigöra hävarmen. För att åter spärra hävarmen, tryck ner den helt mot locket och skjut tillbaka [].
Obs! Var försiktig, hävarmen fjädrar upp snabbt.
3. Tryck upprepade gånger på hävarmen för att rotera slungskålen.
4. Tryck [stop] för att avbryta rotationen.
5. Lyft av locket, lyft upp slungskålen med salladen, håll bort vattnet som samlats i serveringsskålen och håll över salladen i serveringsskålen.

Skötsel och underhåll

- Rengör slungans lock med en lätt fuktad trasa. Använd ett mildt diskmedel, aldrig lösningsmedel eller frätande kemikalier.
- Sänk inte ner locket i vatten, skölj det inte heller under rinnande vatten.
- Handdiska övriga delar.

Avfallshantering

När du ska göra dig av med produkten ska detta ske enligt lokala föreskrifter. Är du osäker på hur du ska gå tillväga, kontakta din kommun.

Salatslynge

Art. nr. 34-2255

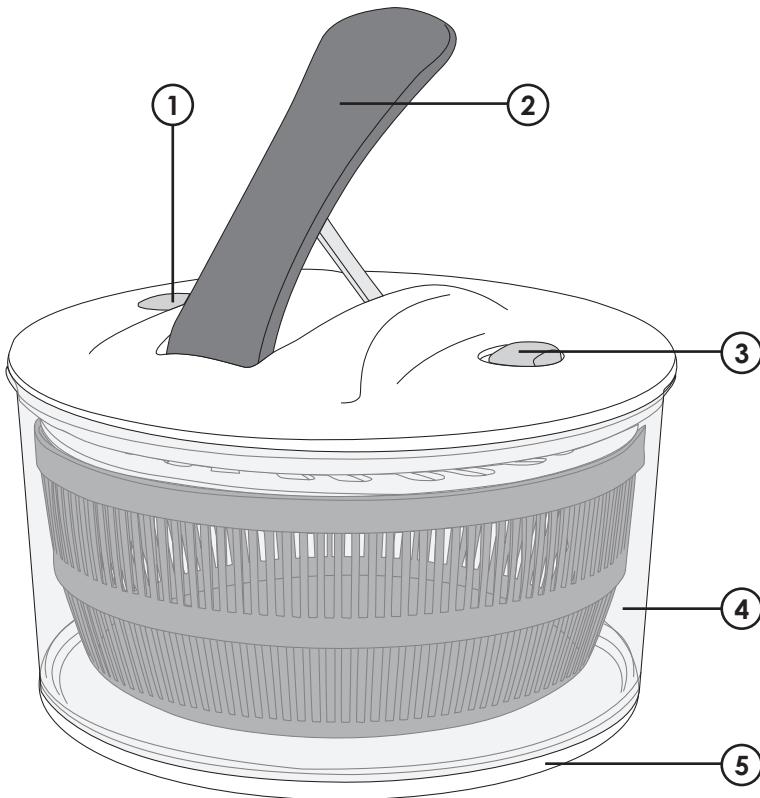

Les brukerveiledningen grundig før produktet tas i bruk og ta vare på den for framtidig bruk. Vi reserverer oss mot ev. feil i tekst og bilde, samt forandringer av tekniske data. Ved tekniske problemer eller spørsmål, ta kontakt med vårt kundesenter. (Se opplysninger om kundesenteret i denne bruksanvisningen).

Knapper og funksjoner



1. [stop] Avbryt rotasjonen på bollen
2. Hevearm
3. [🔒] Frigjør hevarmen
4. Serveringsbolle
5. Bunnmateriale i gummi, som gjør at salatslyngen står stødig

Bruk

1. Løft av lokket og legg salaten oppi bollen.
2. Sett lokket på plass igjen og skyv [] til siden for å frigjøre hevarmen. For å sperre hevarmen igjen, trykkes den helt ned mot lokket og skyves bakover [].
Obs! Vær forsiktig, hevarmen fjærer raskt opp.
3. Trykk gjentatte ganger på hevarmen for å rotere slyngbollen.
4. Trykk på [stopp] for å avbryte rotasjonen.
5. Fjern lokket, løft opp slyngbollen med salaten i, hell ut vannet som har samlet seg i serveringsbollen og hell salaten over i serveringsbollen.

Stell og vedlikehold

- Rengjør slyngens lokk med en lett fuktet klut. Bruk et mildt rengjøringsmiddel, aldri løsningsmidler eller etsende kjemikalier.
- Senk ikke lokket ned i vann, og skylldet heller ikke under rennende vann.
- Øvrige deler vaskes for hånd.

Avfallshåndtering

Når produktet skal kasseres, må det skje i henhold til lokale forskrifter. Ved usikkerhet, ta kontakt med lokale myndigheter.

Salaattilinko

Tuotenumero 35-2255

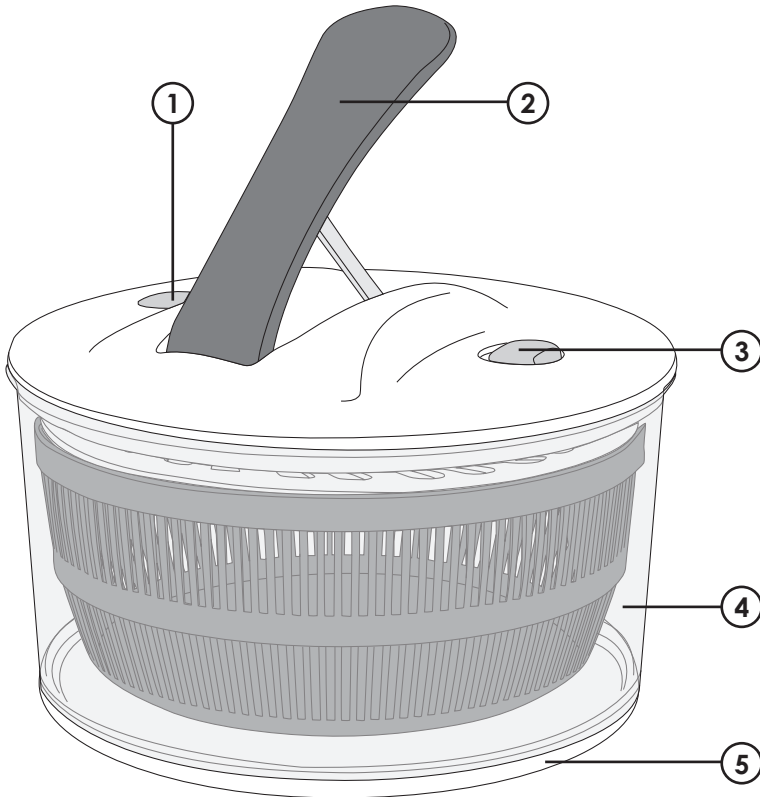

Lue käyttöohjeet ennen tuotteen käyttöönottoa ja säilytä ne tulevaa tarvetta varten. Pidätämme oikeuden teknisten tietojen muutoksiin. Emme vastaa mahdollisista teksti- tai kuvavirheistä. Jos tuotteeseen tulee teknisiä ongelmia, ota yhteys myymälään tai asiakaspalveluun (yhteystiedot käyttöohjeen lopussa).

Painikkeet ja toiminnot



1. [stop] Salaattilingon pyörimisen pysäytys
2. Vipu
3. [🔒] Vivun vapautus
4. Tarjoilukulho
5. Kumipohja, pitää salaattilingon tukevasti paikoillaan

Käyttö

1. Avaa kansi ja laita salaatti kulhoon.
2. Laita kansi paikoilleen ja vapauta vipu työntämällä sitä sivulle []. Voit lukita vivun uudelleen painamalla sen kokonaan kantta vasten ja työntämällä sitä taaksepäin [].

Huom.! Ole varovainen, vipu ponnahtaa ylös nopeasti.

3. Pyöritä linkoa painamalla vipua useita kertoja.
4. Pysäytä lingon pyöriminen painamalla [stop].
5. Avaa kansi, nosta kulho pois lingosta, kaada tarjoilukulhoon kertynyt vesi pois ja kaada salaatti tarjoilukulhoon.

Puhdistus

- Puhdista salaattilingon kansi kevyesti kostutetulla liinalla. Käytä tarvittaessa mietoa pesuainetta. Älä käytä liuotusaineita tai syövyttäviä kemikaaleja.
- Älä upota kantta veteen äläkä huuhto sitä juoksevan veden alla.
- Pese muut osat käsin.

Kierrättäminen

Kierrätä tuote asianmukaisesti, kun poistat sen käytöstä. Tarkempia kierrätysohjeita saat kuntasi jäteneuvonnasta.

Salatschleuder

Art.Nr. 35-2255

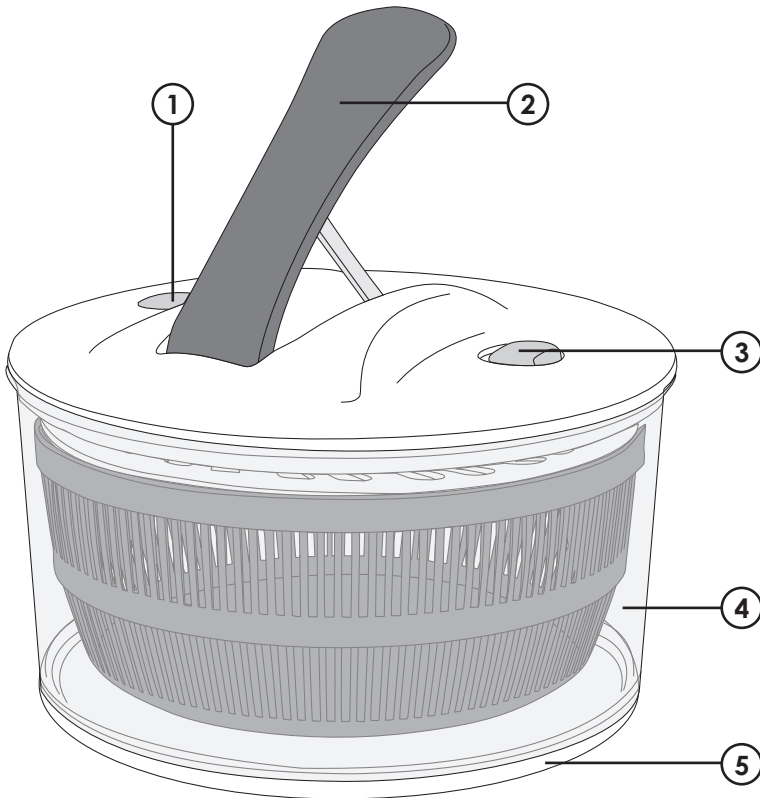

Vor Inbetriebnahme die komplette Bedienungsanleitung durchlesen und aufbewahren. Irrtümer, Abweichungen und Änderungen behalten wir uns vor. Bei technischen Problemen oder anderen Fragen freut sich unser Kundenservice über eine Kontaktaufnahme (Adresse siehe Rückseite).

Tasten und Funktionen



1. [stop] Die Rotationsbewegung der Schleuder abbrechen
2. Hebel
3. [🔒] Hebel freigeben
4. Servierschüssel
5. Mit Gummi-Unterseite für beste Stabilität

Handhabung

1. Den Deckel abnehmen und mit Salat füllen.
2. Den Deckel wieder aufsetzen und [] zur Seite schieben, um den Hebel freizugeben. Zum Verriegeln den Hebel gegen den Deckel Drücken und [] zurück schieben.

Hinweis: Vorsichtig sein, der Hebel federt kräftig zurück.

3. Mehrmals auf den Hebel drücken, um die Schleuder zum Rotieren zu bringen.
4. Um die Rotationsbewegung der Schleuder abzubrechen auf [stop] drücken.
5. Den Deckel abnehmen, die Schleuderschüssel mitsamt Salat entnehmen und das Wasser aus der Servierschüssel abgießen. Dann den Salat in die Servierschüssel geben.

Pflege und Wartung

- Den Deckel mit einem leicht feuchten Tuch reinigen. Ein sanftes Reinigungsmittel verwenden, keine scharfen Chemikalien oder Reinigungslösungen.
- Den Deckel nicht in Wasser eintauchen oder unter fließendem Wasser abspülen.
- Alle anderen Teile von Hand spülen.

Hinweise zur Entsorgung

Bitte das Produkt entsprechend den lokalen Bestimmungen entsorgen. Weitere Informationen sind von der Gemeinde oder den kommunalen Entsorgungsbetrieben erhältlich.

