

coline®

Designed
for you
and your
kitchen



34-2403

MANDOLINE/ MULTI-CHOPPER

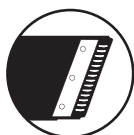

2 x
SLICERS



3 x
CHOPPERS



3 x
GRATERS



EASY TO
CLEAN

Multi-Chopper/Mandolin

Art.no 34-2403

Please read the entire instruction manual before using the product and then save it for future reference. We reserve the right for any errors in text or images and any necessary changes made to technical data. In the event of technical problems or other queries, please contact our Customer Services (see address details on the back).

Warning! All the accessories (cutting plates) are extremely sharp, handle them with care when using or washing them.

Product description

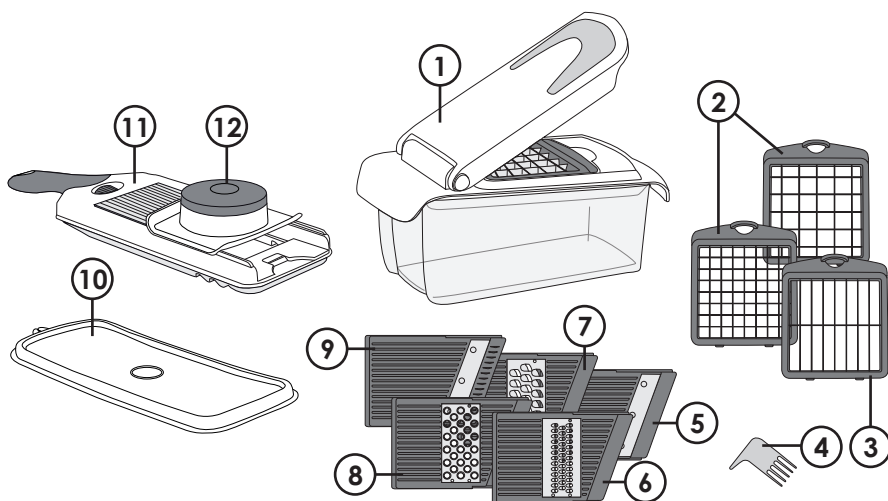

1. Chopper/dicer lid
2. Chopping accessory
3. Tomato chopper
4. Clean-out tool
5. Slicing accessory
6. Grater (fine)
7. Grater (coarse)
8. Grater for cheese
9. Julienne accessory
10. Lid
11. Mandolin base
12. Food holder

Operating instructions

Slicing and julienning

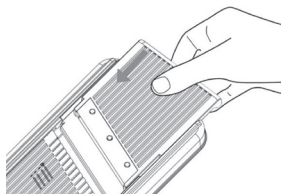

1. Fit the slicing accessory onto the mandolin base.



2. Adjust the slice thickness using the knob above the handle.

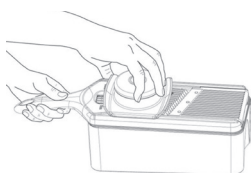

3. Place the food to be sliced into the food holder and slide the holder back and forth over the blade.

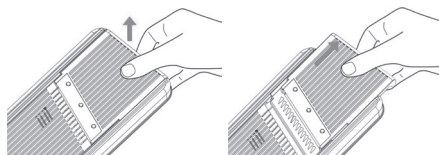

4. Remove the slicing accessory from the lid by carefully lifting it up and then pulling it outwards.

Grating



1. Then turn the adjusting knob clockwise as far as it will go.



2. Fit the grating accessory onto the mandolin base.

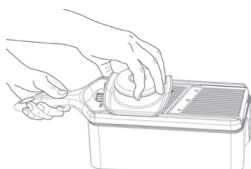

3. Hold the food to be grated in the food holder and move it back and forth across the grater.

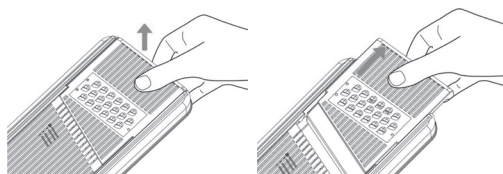

4. Remove the grating accessory from the lid by carefully lifting it up and then pulling it outwards.

Using the chopper/mandolin without the food holder

The multi-chopper/mandolin can be used directly over a bowl or chopping board thanks to the anti-slip rubber strip on the end and the notches along the sides on the back.

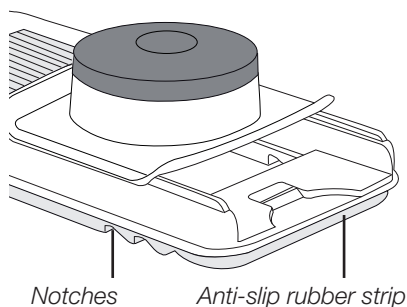

Using the chopper/dicer lid

1. Fit the lid onto the container and insert either the chopping accessory or the dicing accessory.
2. Place the food to be chopped/diced onto the accessory.
3. Chop/dice the food by pushing down on the lid.

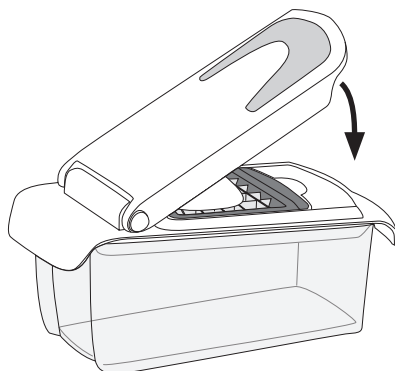

Care and maintenance

- Always wash the multi-chopper/mandolin after use. Only use mild detergents, never solvents or corrosive chemicals.
- Use the provided comb tool to clean the inside face of the chopper lid.
- If necessary the chopper/dicer lid can be disassembled by pressing in the catches. The two halves can then be pulled apart.

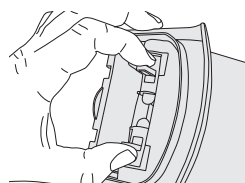
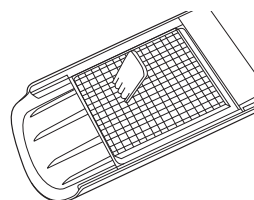

- Any discolouration from foods such as carrots can be removed using vegetable oil.
- If necessary, the grey transparent part of the mandolin base can be removed for easier cleaning. Detach the lid by pressing the joints up from underneath.

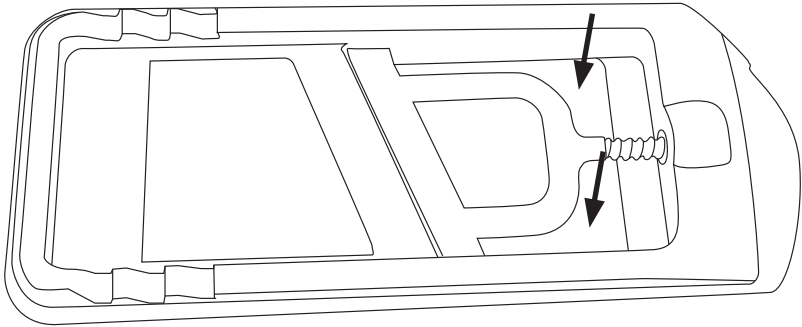

Disposal

This product should be disposed of in accordance with local regulations. If you are unsure how to proceed, contact your local council.

Multihackare/mandolin

Art.nr 34-2403

Läs igenom hela bruksanvisningen före användning och spara den sedan för framtida bruk. Vi reserverar oss för ev. text- och bildfel samt ändringar av tekniska data. Vid tekniska problem eller andra frågor, kontakta vår kundtjänst (se adressuppgifter på baksidan).

Varning! Alla tillbehör är mycket vassa, var försiktig så att du inte skär dig vid användning och rengöring.

Produktbeskrivning

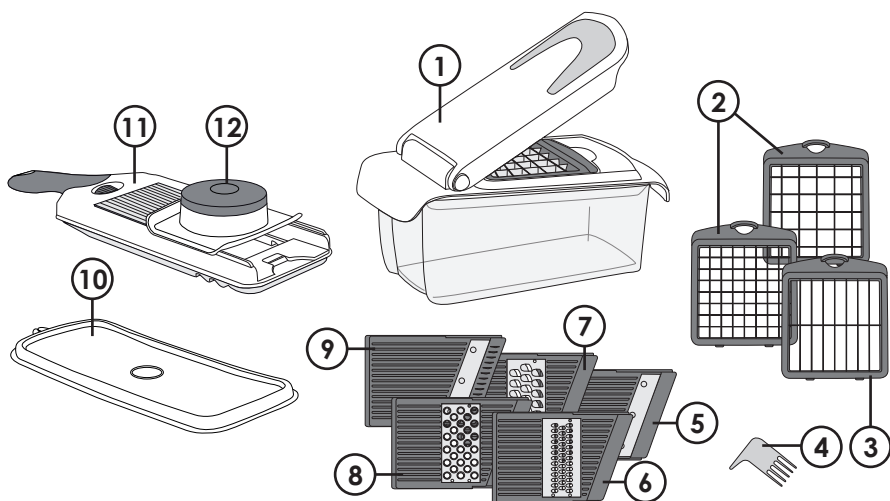

1. Lock för hackning
2. Tillbehör för hackning
3. Tomathackare
4. Verktyg för rengöring
5. Tillbehör för skivning
6. Rivjärn (fint)
7. Rivjärn (grovt)
8. Rivjärn för ost
9. Tillbehör för strimling, julienneskärare
10. Lock
11. Mandolinbas
12. Mathållare

Användning

Användning med tillbehör för skivning och strimling

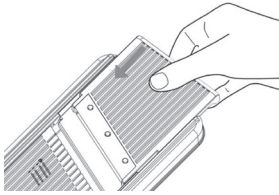

1. Sätt i tillbehöret för skivning/rivning i mandolinbasen.



2. Justera tjockleken med hjälp av justeringsratten ovanför handtaget.

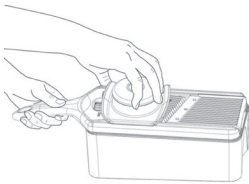

3. Placera det som ska rivas/skivas i mathållaren, och för mathållaren fram och tillbaka.

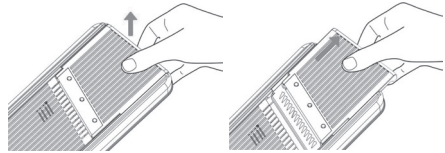

4. Ta bort tillbehöret från locket när du är klar genom att lyfta försiktigt uppåt och sedan dra utåt.

Användning för rivning

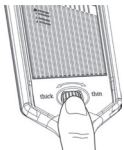

1. Vrid justeringsratten medsols tills det tar stopp.



2. Sätt i tillbehöret för rivning i mandolinbasen.

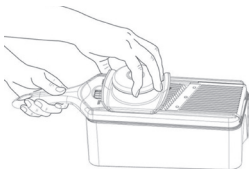

3. Håll det som ska rivas och dra fram och tillbaka.

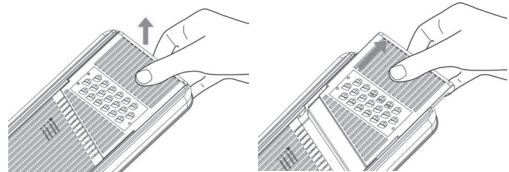

4. Ta bort tillbehöret från locket när du är klar genom att lyfta försiktigt uppåt och sedan dra utåt.

Användning utan behållaren

Denna multihackare/mandolin kan användas direkt på en egen bunke eller skärbräda etc. Detta är möjligt tack vare gummibeläggningen på kortsidan av mandolinbasen samt spåren på undersidan.

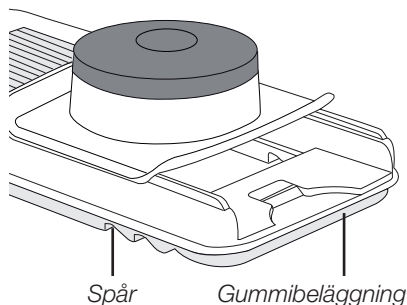

Användning med lock för hackning

1. Placera locket för hackning på behållaren och sätt i tillbehöret för hackning eller tillbehöret för tärning.
2. Placera det som ska hackas/tärnas på tillbehöret.
3. Tryck ner locket för att hacka/tärna.

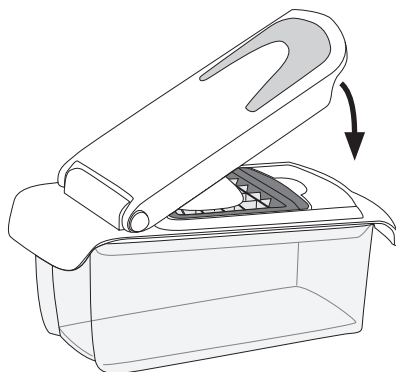

Skötsel och underhåll

- Diska multihackare och rivjärn efter användning. Använd ett mildt diskmedel, aldrig lösningsmedel eller frätande kemikalier.
- Rengör insidan av locket med det medföljande verktyget.

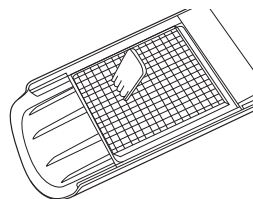

- Ta vid behov isär locket för hackning genom att trycka in spärrarna. Dra isär locket över- och underdel.

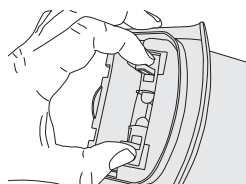

- Använd lite vegetabilisk matolja för att ta bort färger från matrester som morot etc.
- Vid behov tryck loss den transparenta gråa delen på mandolinbasen för enklare rengöring. Tryck underifrån för att ta loss locket.

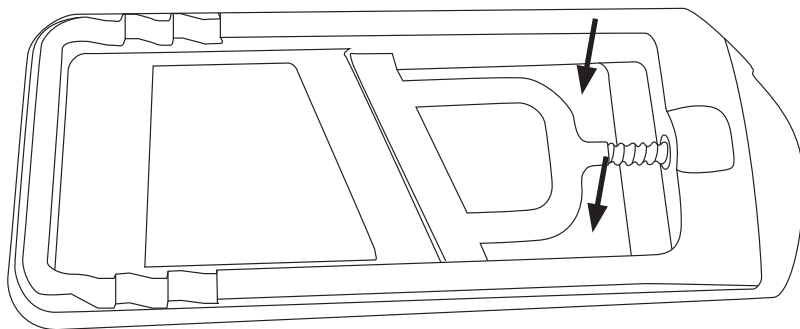

Avfallshantering

När du ska göra dig av med produkten ska detta ske enligt lokala föreskrifter. Är du osäker på hur du ska gå tillväga, kontakta din kommun.

Multihakker/mandolin

Art.nr. 34-2403

Les brukerveiledningen grundig før produktet tas i bruk og ta vare på den for framtidig bruk. Vi reserverer oss mot ev. feil i tekst og bilde, samt forandringer av tekniske data. Ved tekniske problemer eller spørsmål, ta kontakt med vårt kundesenter. (Se opplysninger om kundesenteret i denne bruksanvisningen).

Varning! Alt utstyret er svært skarpt. Vær forsiktig så du ikke skader deg. Dette gjelder både ved bruk og rengjøring av utstyret.

Produktbeskrivelse

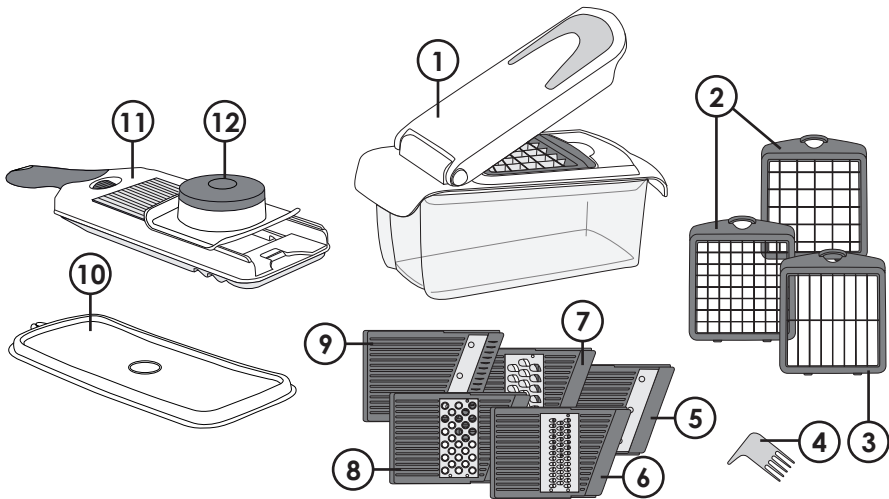

1. Lokk for hakking
2. Utstyr til hakking
3. Tomathakker
4. Verktøy til rengjøring
5. Tilbehør for kapping i skiver
6. Rivjern (fint)
7. Rivjern (grovt)
8. Rivjern til ost
9. Tilbehør for kapping i strimler, julienneskjærer
10. Lokk
11. Mandolindel
12. Matholder

Bruk

Skiving og strimling

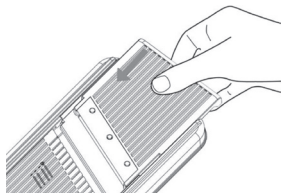

1. Sett tilbehøret for skiving/riving på mandolindelen.



2. Juster tykkelsen med justerings-skruen, som sitter over håndtaket.

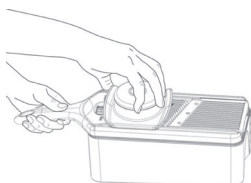

3. Plasser det som skal bearbejdes i matholderen og før denne fram og tilbake.

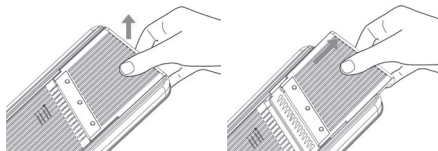

4. Ta tilbehøret bort fra lokket når du er ferdig. Dette gjøres ved at du løfter lokket forsiktig opp og deretter trekker det ut.

Riving



1. Drei på justeringsskruen medsols til den stopper.



2. Sett tilbehøret for riving på mandolindelen.

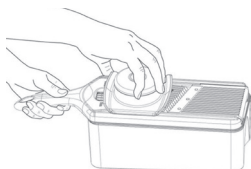

3. Hold i det som skal rives og trekk fram og tilbake.

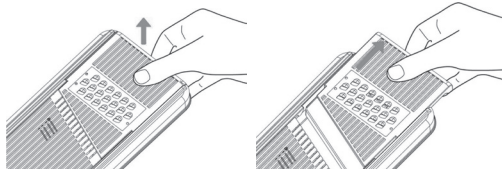

4. Ta tilbehøret bort fra lokket når du er ferdig. Dette gjøres ved at du løfter lokket forsiktig opp og deretter trekker det ut.

Bruk uten beholder

Denne multihakkeren/mandolinen kan brukes direkte oppå en annen beholder eller på et skjærebrett. Dette fordi den har gummibelegg på kortsiden av mandolindelen og spor under.

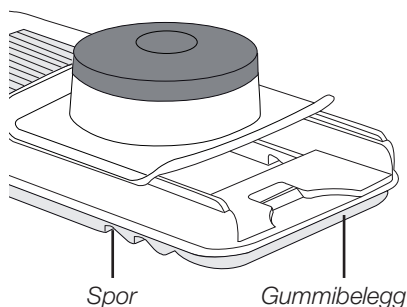

Bruk med lokk til hakking

1. Plasser lokket for hakking på beholderen og sett på utstyret for å hakke eller lage terninger.
2. Legg ingrediensene som skal bearbeides på plass.
3. Press lokket ned.

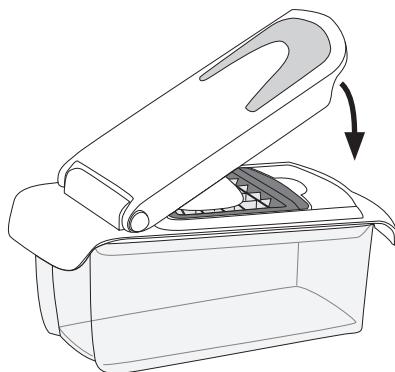

Stell og vedlikehold

- Vask multihakkeren og rivjernet etter bruk. Bruk et mildt rengjøringsmiddel, aldri løsningsmidler eller etsende kjemikalier.
- Rengjør innsiden av lokket med det medfølgende verktøyet.
- Ta av lokket for hakking ved behov. Dette gjøres ved å trykke sperrene inn. Trekk lokkets under- og overdel fra hverandre.

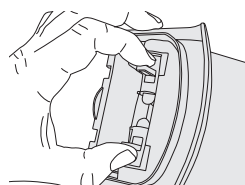
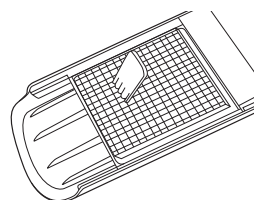

- Bruk litt vegetabilsk matolje til å fjerne farger etter matrester, som f.eks. gulrøtter.
- Ved behov kan man løsne på den grå/transparente delen på mandolindelen og foreta en enkel rengjøring på den. Trykk fra undersiden for å løsne på lokket.

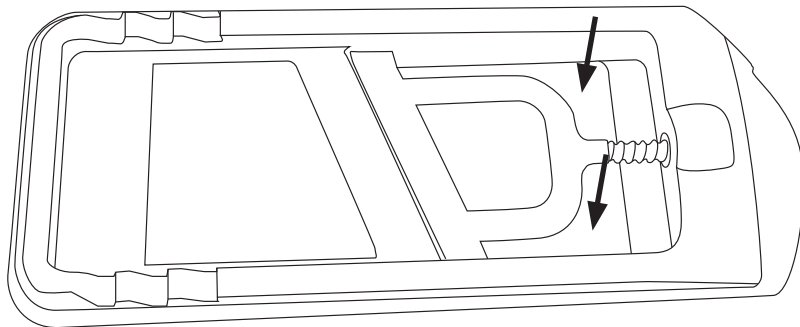

Avfallshåndtering

Når produktet skal kasseres, må det skje i henhold til lokale forskrifter. Hvis du er usikker, ta kontakt med kommunen din.

Monitoimiraastin

Tuotenumero 34-2403

Lue käyttöohje ennen tuotteen käyttöä ja säilytä se tulevaa tarvetta varten. Pidätämme oikeuden teknisten tietojen muutoksiin. Emme vastaa mahdollisista teksti- tai kuvavirheistä. Jos laitteeseen tulee teknisiä ongelmia, ota yhteys myymälään tai asiakaspalveluun (yhteystiedot käyttöohjeen lopussa).

Varoitus! Kaikki tarvikkeet ovat erittäin teräviä. Ole varovainen, kun käytät ja puhdistat tarvikkeita.

Tuotekuvaus

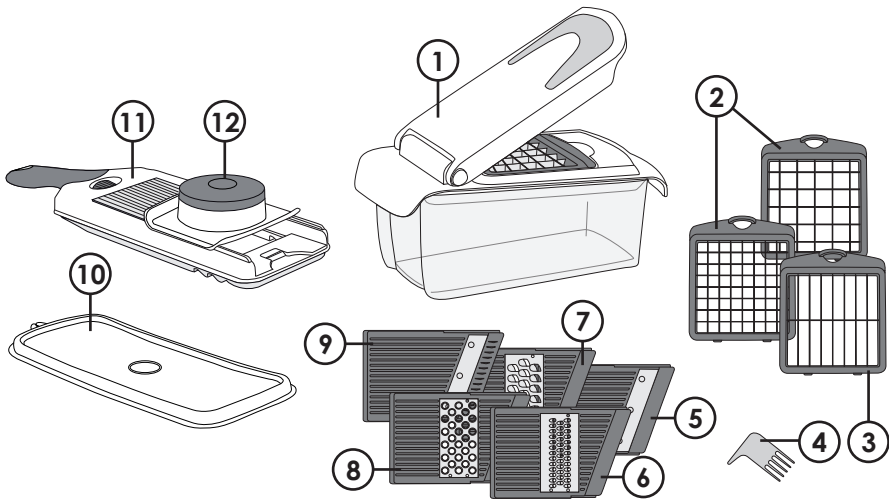

1. Leikkurikansi
2. Silppuava terä
3. Tomaattileikkuri
4. Puhdistustarvikkeet
5. Viipaloiva terä
6. Raastinterä (hieno)
7. Raastinterä (karkea)
8. Raastinterä juustolle
9. Suikaloiva julienne-terä
10. Kansi
11. Raastinalusta
12. Pidike

Käyttö

Silpuuvan ja viipaloivan terän käyttäminen

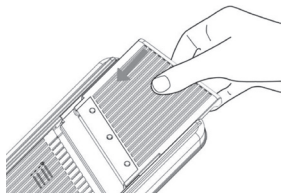

1. Kiinnitä viipaloiva tai silpuuva terä raastinalustaan.



2. Säädä paksuus kädensijan yllä olevasta säätimestä.

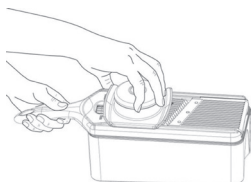

3. Laita raastettava tai viipaloitava aines pidikkeeseen ja liikuta sitä edestakaisin.

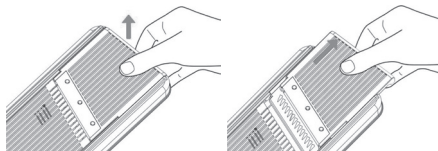

4. Kun olet valmis, irrota terä kannesta nostamalla varovasti sitä ylöspäin ja vetämällä sitten ulospäin.

Raastimen käyttäminen



1. Kierrä säädintä myötäpäivään kunnes se pysähtyy.



2. Kiinnitä raastinterä raastinalustaan.

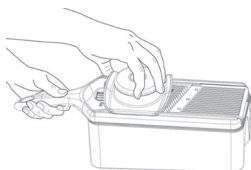

3. Laita raastettava aines pidikkeeseen ja liikuta sitä edestakaisin.

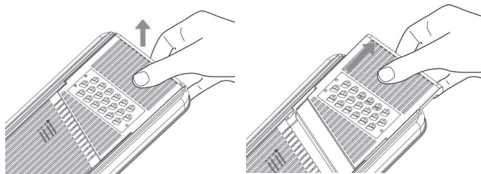

4. Kun olet valmis, irrota terä kannesta nostamalla sitä varovasti ylöspäin ja vetämällä sitten ulospäin.

Käyttö ilman säiliötä

Monitoimiraastimella voi raastaa suoraan esim. astiaan tai leikkuualustalle. Tämä on mahdollista, sillä raastinalustan pääty on kumipäälysteinen ja sen pohjassa on urat.

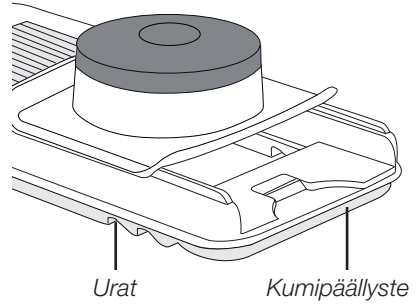

Käyttö leikkurikannen kanssa

1. Aseta leikkurikansi säiliöön ja aseta silppuava tai kuutioiva terä paikalleen.
2. Laita silputtava tai kuutioitava aines pidikkeeseen.
3. Silppua tai kuutioi ainekset painamalla kanta.

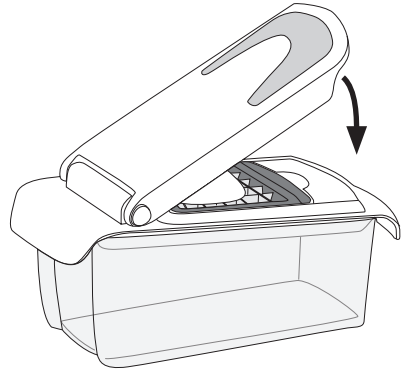

Puhdistaminen

- Pese monitoimiraastin ja terä käytön jälkeen. Käytä mietoa pesuainetta. Älä käytä liuotusaineita tai syövyttäviä kemikaaleja.
- Puhdista kannen sisäpuoli mukana tulevalla työkalulla.
- Irrota leikkurikansi tarvittaessa painamalla salpoja. Irrota kannen ylä- ja alaosa toisistaan.

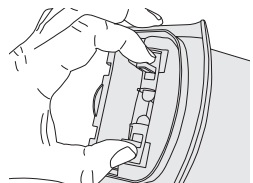
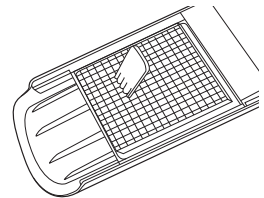

- Poista ruoka-aineista, kuten porkkanasta tulleet värjäymät käyttämällä hieman kasvisöljyä.
- Paina tarvittaessa raastinalustan harmaankuultava osa irti puhdistamisen helpottamiseksi. Irrota kansi painamalla sitä alaspäin.

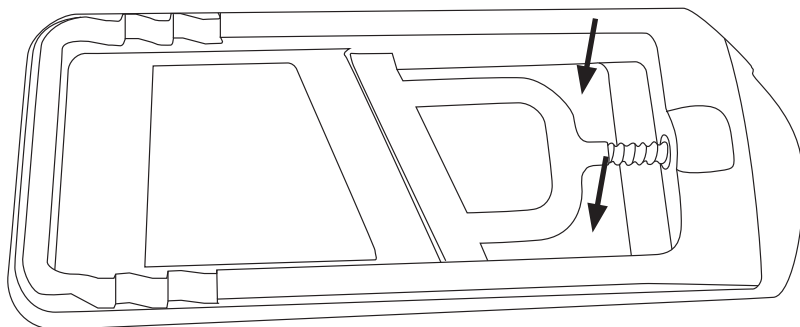

Kierrättäminen

Kierrätä tuote asianmukaisesti, kun poistat sen käytöstä. Tarkempia kierrätysohjeita saat kuntasi jäteneuvonnasta.

Universal-Zerkleinerer/Gemüsehobel

Art.Nr. 34-2403

Vor Inbetriebnahme die komplette Bedienungsanleitung durchlesen und aufbewahren. Irrtümer, Abweichungen und Änderungen behalten wir uns vor.

Bei technischen Problemen oder anderen Fragen freut sich unser Kundenservice über eine Kontaktaufnahme (Kontakt siehe Rückseite).

Warnung: Bei der Verwendung und Reinigung des Zubehörs vorsichtig vorgehen, da es sehr scharf sein kann.

Produktbeschreibung

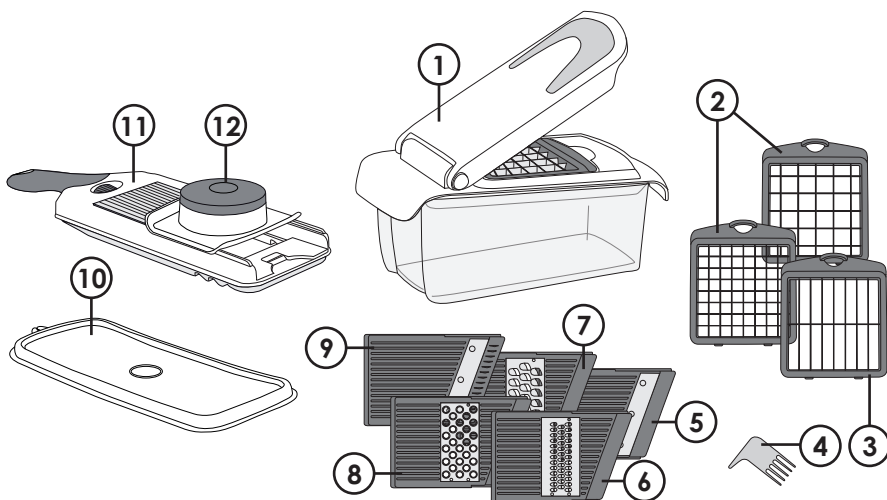

1. Deckel zum Zerkleinern
2. Zubehör zum Zerkleinern
3. Tomatenhacker
4. Reinigungswerkzeug
5. Zubehör zum Scheiben schneiden
6. Reibeisen (fein)
7. Reibeisen (grob)
8. Reibeisen für Käse
9. Zubehör zum Streifen schneiden, Julienneschneider
10. Deckel
11. Gemüsehobelrahmen
12. Gemüsehalterung

Anwendung

Anwendung mit Zubehör zum Schneiden von Scheiben und Streifen

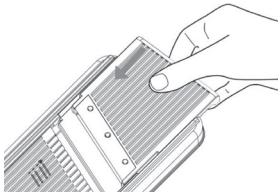

1. Das Zubehör für Scheiben/Streifen in den Hobelrahmen einsetzen.
2. Die Dicke mithilfe des Einstellrads über dem Griff anpassen.

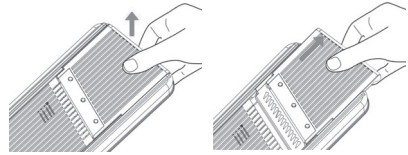
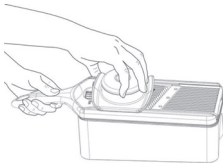

3. Das zu reibende/schneidende Gemüse in die Halterung legen und die Halterung vor und zurück bewegen.
4. Nach fertigem Vorgang das Zubehör vom Deckel abnehmen, dieses dazu vorsichtig anheben und nach außen ziehen.

Anwendung mit Zubehör zum Reiben

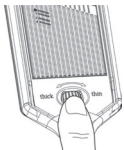

1. Das Einstellrad im Uhrzeigersinn bis zum Anschlag drehen.
2. Das Zubehör zum Reiben in den Hobelrahmen einsetzen.

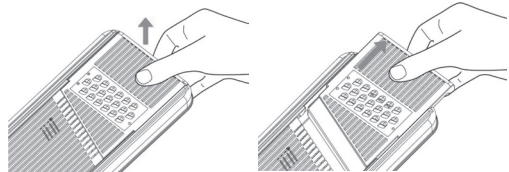
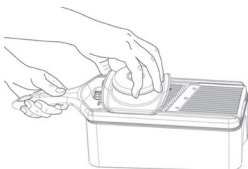

3. Das Gemüse festhalten und vor und zurück bewegen.
4. Nach fertigem Vorgang das Zubehör vom Deckel abnehmen, dieses dazu vorsichtig anheben und nach außen ziehen.

Anwendung ohne Behälter

Der Universal-Zerkleinerer/Gemüsehobel kann auch direkt über einer Schüssel, einem Schneidebrett etc. benutzt werden. Dies wird durch die Gummibeschichtung an der Kurzseite des Hobelrahmens sowie den Rillen an der Unterseite ermöglicht.

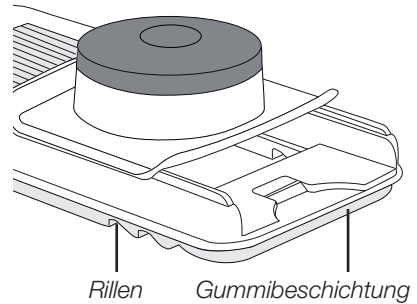

Anwendung mit Deckel zum Hacken

1. Den Deckel zum Zerkleinern auf dem Behälter befestigen und das Zubehör zum Zerkleinern oder Würfeln einsetzen.
2. Das zu zerkleinernde/würfelfnde Gemüse auf das Zubehör legen.
3. Den Deckel nach unten drücken um mit dem Zerkleinern zu beginnen.

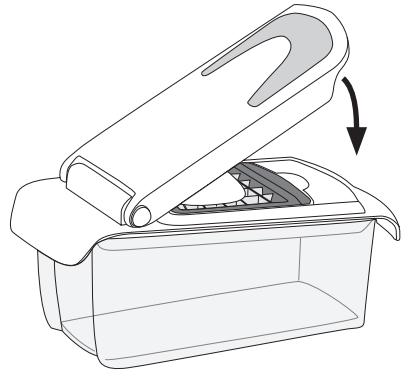

Pflege und Wartung

- Den Universal-Zerkleinerer und das Reibeisen nach dem Gebrauch abwaschen. Ein sanftes Reinigungsmittel verwenden, keine scharfen Chemikalien oder Reinigungslösungen.
- Die Innenseite des Deckels mit dem mitgelieferten Werkzeug reinigen.

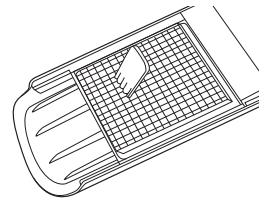

- Bei Bedarf den Deckel zum Zerkleinern abnehmen, hierzu die Verriegelungen eindrücken. Das Ober- und Unterteil des Deckels auseinanderziehen.

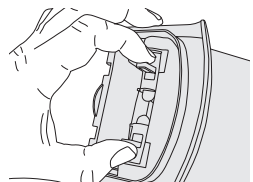

- Etwas pflanzliches Speiseöl benutzen um Verfärbungen durch Karotten usw. zu entfernen.
- Bei Bedarf für eine einfachere Reinigung den grauen, transparenten Teil am Gemüsehobelrahmen entfernen. Von unten drücken um den Deckel zu lösen.

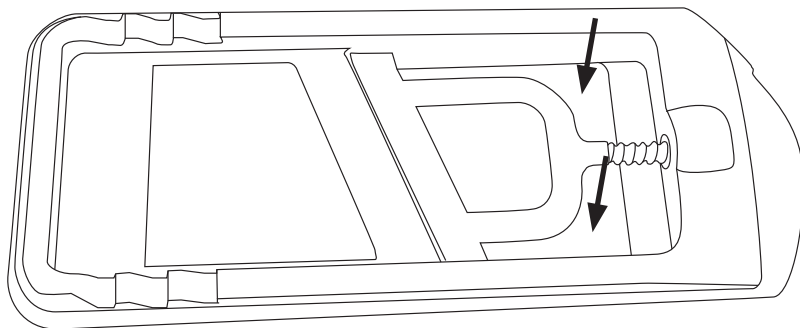

Hinweise zur Entsorgung

Bitte das Produkt entsprechend den lokalen Bestimmungen entsorgen. Weitere Informationen sind von der Gemeinde oder den kommunalen Entsorgungsbetrieben erhältlich.

