

# Start Cables Art.no. 34-3736 Model: GW-EU016

## Warning!

- Check that the batteries have the same voltage before you do anything else!
- Check whether the car with the uncharged battery is negatively grounded or positively grounded! (The procedure when the battery is negatively grounded is describe here.) If you are unclear about this ask someone else!
- Lead batteries which are charged/uncharged give off gas which is explosive when mixed together with air. Avoid generating sparks close to the battery. Do not smoke and make sure that ventilation is adequate.
- The battery contains acid and can explode when short circuited or when sparks are generated. Use gloves and protective eyeglasses! Never hold your face directly over the battery when you connect the start cable clamps!
- Make sure that neither your hands nor a start cable come close to any of the rotating parts of the motor.
- Remember to keep the black and red clamps apart from one another (if they are connected to one battery). If they come in contact with each other the battery will be short circuited.

## Use of start cables

1. Check that both batteries have the same voltage!
2. Shut off the engine of the vehicle which has the good battery (help car).
3. Attach one of the red clamps to the positive pole (+) on the help car's battery, and the other red clamp to the positive (+) pole on the battery in the car which needs help.
4. Then attach one of the black cable's clamps to the negative pole (-) on the help car's battery.
5. Attach the other clamp on the black cable in the engine block of the car with the uncharged battery, as far away from the battery and petrol pump/hose as possible.
6. Start the car whose will give the start help. Let it run for a couple of minutes before you make a start attempt in the car with the uncharged battery.
7. Start the car whose battery is uncharged. Do not run the engine more than 30 seconds at a time. However let the start engine cool down a little while and increase the rev on help car so that the generator charges the battery on the help car before doing the next start try!
8. When the car which needs start help has started: Remove the clamp which was attached last (on the engine block) first!
9. Take away the other clamps in reversed order!
10. Roll the start cables up and place them in the storage box.

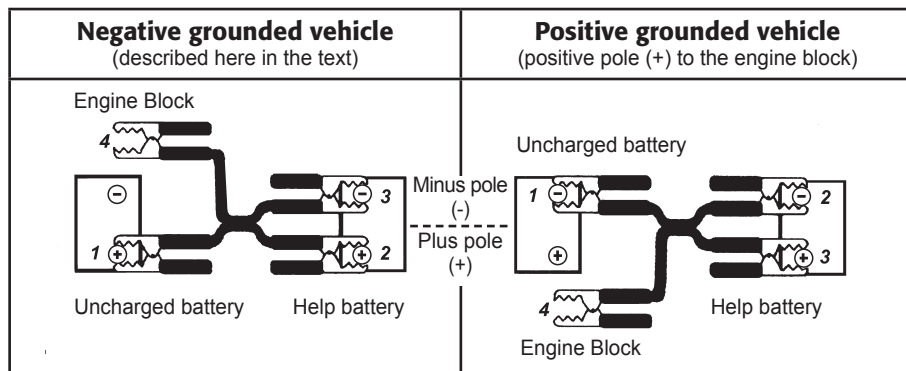

# Startkablar Artikelnummer: 34-3736 Modell: GW-EU016

## Varning!

- Kontrollera att batterierna har samma spänning, innan du gör något annat!
- Kontrollera om bilen med urladdat batteri är minusjordad eller plusjordad! (här beskrivs arbetsgången vid minusjordat batteri), är du osäker, fråga någon som vet!
- Blybatterier som laddas/urladdas avger gas som blir explosiv i blandning med luft undvik därför gnistbildning i närheten av batteriet, rök inte och se till att ventilationen är god!
- Batteriet innehåller syra och kan explodera vid kortslutning eller gnistbildning, använd handskar och skyddsglasögon! Håll aldrig ansiktet rakt över batteriet när du kopplar startkablarnas klämmor!
- Se till att inte händer eller startkablar kommer nära någon roterande del på motorn.
- Tänk på att hålla isär svarta och röda klämmorna (om de är kopplade till ett batteri), kommer de i kontakt med varandra kortsluts batteriet.

## Användning av startkablar

1. Kontrollera att båda batterierna har samma spänning!
2. Stäng av motorn på fordonet som har ett bra batteri (hjälpbilen).
3. Anslut den ena röda klämman till pluspolen (+) på hjälpbilens batteri, och den andra röda klämman till pluspolen (+) på batteriet i bilen som behöver hjälp.
4. Fäst sedan den svarta kabelns ena klämma till minuspolen (-) på hjälpbilens batteri.
5. Fäst den andra klämman på svarta kabeln i motorblocket på bilen med det urladdade batteriet, så långt från batteri och bensinpump/-slangor som möjligt.
6. Starta bilen som ska ge starthjälp, låt den gå ett par minuter innan du gör ett startförsök med bilen som har urladdat batteri!
7. Starta bilen med det urladdade batteriet, kör inte startmotorn mer än 30 sekunder i taget, låt därefter startmotorn kylas ner en stund och öka varvet på hjälpbilen så att generatoren laddar upp batteriet på hjälpbilen, innan du gör nästa startförsök!
8. När bilen som behöver starthjälp har startat: Ta först bort den sist monterade klämman (på motorblocket) först!
9. Ta bort de övriga klämmorna i omvänd ordning!
10. Rulla ihop startkablarna och lägg tillbaka dem i förvaringslådan.

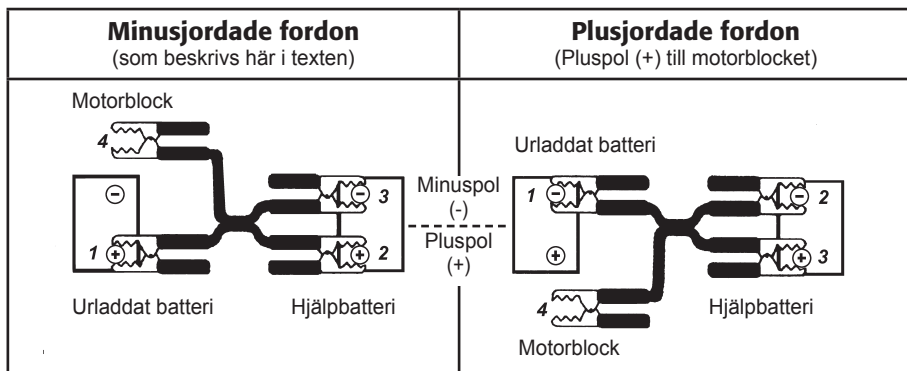

# Startkabler Artikkelnummer: 34-3736 Modell: GW-EU016

## Advarsel!

- Kontroller at batteriene har samme spenning, før du gjør noe annet!
- Kontroller om bilen med utladet batteri er minusjordet eller plussjordet! (her beskrives arbeidsgangen ved minusjordet batteri). Hvis du er usikker så spør noen som vet!
- Blybatterier som lades/lades ut, avgir en gass som blir eksplosiv når den blandes med luft. Unngå derfor gnister i nærheten av batteriet. Ikke røyk og påse at ventilasjonen er god.
- Batteriet inneholder syre og kan eksplodere ved kortslutning eller gnistbygging. Bruk hansker og vernebriller! Hold aldri ansiktet rett over batteriet når du kobler startkablenes klemmer.
- Påse at ikke hendene dine eller startkablene kommer i kontakt med roterende deler i motoren.
- Husk å holde sorte og røde klammer fra hverandre (når de er koblet til batteriene). Hvis de kommer i kontakt med hverandre vil batteriet kortsluttes.

## Bruk av startkabler

1. Kontroller at begge batteriene har samme spenning!
2. Skru av motoren på kjøretøyet som har et bra batteri (hjelpebilen).
3. Koble den ene røde klammen til plusspolen (+) på hjelpebilens batteri, og den andre røde klammen til plusspolen (+) på batteriet i bilen som trenger hjelp.
4. Fest deretter den sorte kabelens ene klamme til minuspolen (-) på hjelpebilens batteri.
5. Fest så den andre klammen på den sorte kabelen til motorblokken på bilen med det utladede batteriet, så langt fra batteri og bensinpumpe/-slanger som mulig.
6. Start bilen som skal gi starthjelp og la den gå i et par minutter før du gjør et startforsøk med bilen som har utladet batteri.
7. Start bilen med det utladede batteriet, kjør ikke startmotoren i mer enn 30 sekunder av gangen. La deretter startmotoren avkjøles en stund og øk turtallet på hjelpebilen, slik at generatoren lader opp batteriene på hjelpebilen, før du prøver igjen.
8. Når bilen som trengte starthjelp har startet: Ta først bort den sist monterte klammen (på motorblokken) først!
9. Ta deretter bort de øvrige klammene i omvendt rekkefølge!
10. Rull sammen startkablene og legg dem tilbake i oppbevaringsesken.

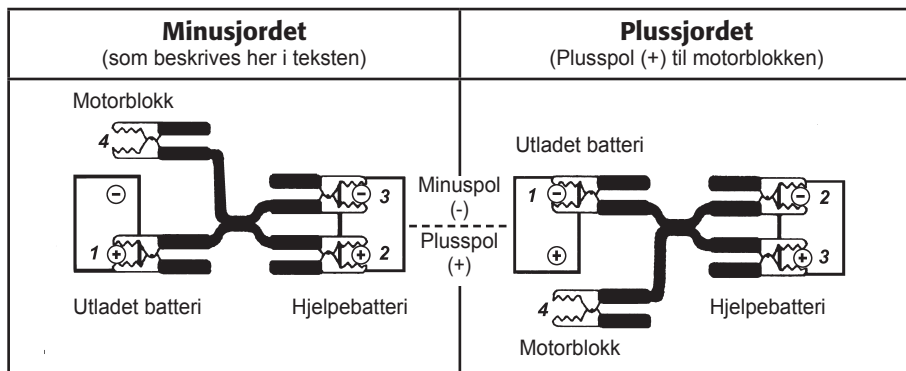

# Käynnistyskaapelit Nro: 34-3736 • Malli: GW-EU016

## Huomio!

- Varmista ennen aloittamista, että akuissa on sama jännite!
- Varmista, onko tyhjässä akussa miinusmaadoitus vai plusmaadoitus! (Käyttöohjeessa kuvailaan miinusmaadoitetun akun käynnistäminen). Jos olet epävarma, ota selvää!
- Lyijyakun latauksessa/tyhjennyksessä syntyy kaasua, joka saattaa räjähtää sekoituessaan ilman kanssa. Vältä kipinämuodostusta akkujen läheisyydessä. Huolehdi riittävästä tuuleuksesta. Älä tupakoi!
- Akku sisältää happoa, ja se saattaa räjähtää oikosulun tai kipinöinnin seurauksena. Käytä käsineitä ja suojalaseja! Älä pidä kasvoja suoraan akun yläpuolella liittäessäsi käynnistyskaapeleiden leukoja!
- Varmista, etteivät kädet tai käynnistyskaapelit joudu moottorin liikkuvien osien läheisyyteen.
- Pidä mustat ja punaiset leuat erillään toisistaan (jos ne on kytketty akkuun). Akku menee oikosulkuun, mikäli ne koskettavat toisiinsa.

## Käynnistyskaapeleiden käyttö

1. Varmista, että akuissa on sama jännite!
2. Sammuta moottori siitä autosta, jonka akku on kunnossa (apuauto).
3. Liitä yksi punainen leuka apuauton plusnapaan (+), ja toinen punainen leuka tyhjän akun plusnapaan (+).
4. Kiinnitä tämän jälkeen mustan kaapelin toinen leuka apuauton akun miinusnapaan (-).
5. Kiinnitä mustan kaapelin toinen leuka tyhjäakkuisen auton runkoon mahdollisimman kauaksi akusta ja bensapumpusta/-letkuista.
6. Käynnistä apuauto ja anna sen käydä muutama minuutti ennen kuin yrität käynnistää autoa, jossa on tyhjä akku!
7. Käynnistä auto, jossa on tyhjä akku. Älä käytä starttimootoria yli 30 sekuntia kerrallaan. Anna starttimootorin jäähtyä hetken, ja lisää apuauton kierroksia, jotta generaattori lataa apuauton akkua ennen seuraavaa käynnistysyritystä!
8. Kun auto, jossa on tyhjä akku, on käynnistynyt, irrota ensin viimeiseksi kiinnitetty leuka (auton rungosta)!
9. Irrota muut leuat käänteisessä järjestyksessä!
10. Kierrä käynnistyskaapelit rullalle ja laita ne takaisin säilytyslaatikkoon.

