

# Mikrovågsugn med grill & varmluft

## Mikroaaltouuni jossa grilli- ja kiertoilmatoiminto

coline™



**Modell/Malli: ED8525S-SBC**

**Nr/Nro: 34-3996**

**CLAS OHLSON**

## Mikrovågsugn med grill & varmluft, Nr: 34-3996

Läs igenom hela bruksanvisningen före användning och spara den sedan som referensmaterial.

Vi reserverar oss för ev. text- och bildfel samt ändringar av tekniska data.

### Innehållsförteckning

Beskrivning .....	3
Säkerhet .....	3
Installation .....	4
Användning .....	6
a) Att använda mikrovågsugnen .....	6
b) Att använda grillen .....	6
c) Att använda varmluftsugnen .....	6
d) Att använda mikrovågsugn och grill tillsammans .....	7
e) Att använda mikrovågsugn och varmluftsugn tillsammans .....	8
f) Upptining .....	8
g) Auto-funktion .....	8
h) Knapplås .....	9
i) Efterhandskontroll av de inställningar du gjort .....	9
j) Förinställning av ugnen .....	9
Skötsel och rengöring .....	10
Felsökningsschema .....	10
Återvinning .....	10
Tekniska data .....	10

## Beskrivning

En mikrovåg är en högfrekvent elektromagnetisk strålning som även förekommer i naturen. Den ursprungliga mikrovågsstrålningen är dock inte koncentrerad, så därför kan den inte användas för uppvärmning. Nyckeln i en mikrovågsugn är magnetronen som genererar mikrovågsstrålningen.

Med denna får man molekylerna i livsmedel att röra sig snabbt och detta gör att värme uppstår.

### Lämpliga kärl vid användning av mikrovågsugn

Vi rekommenderar att en mikrovågssäker servis används för tillagningen. Lämpliga material är glas, porslin och särskilda plastmaterial. Använd aldrig kärl av metall eller kärl med guld- eller silverkant. Även kärl av trä eller med trädetaljer är olämpliga eftersom träet torkar i mikrovågsugnen och kan spricka.

### Lämpliga kärl vid användning av grill eller varmluftsugn

**VIKTIGT! ENDAST UGNSELDFASTA MATERIAL FÅR ANVÄNDAS!** Använd alltså endast kärl som kan användas även i en konventionell ugn.

## Säkerhet

- Placera mikrovågsugnen på torrt och jämnt underlag.
- Se till att spänningen i elnätet är 230V och att du ansluter mikrovågsugnen till ett jordat uttag.
- **Varning! Öppna inte höljet. Farlig spänning finns oskyddat på vissa komponenter inuti produktens hölje. Kontakt med dessa kan ge upphov till elektriska stötar.**
- Mikrovågsugnen får endast repareras av kvalificerad servicepersonal.
- Mikrovågsugnen får inte ändras eller demonteras.
- Placera inte mikrovågsugnen så att den kan falla ner i vatten eller annan vätska.
- Drag alltid ut stickproppen ur vägguttaget innan du rengör mikrovågsugnen.
- Använd mikrovågsugnen endast på det sätt som beskrivs i den här bruksanvisningen.
- Utsätt inte mikrovågsugnen och dess nätsladd för slag eller stötar.
- Se till så att nätsladden inte kommer i kontakt med varma ytor, t.ex. en varm spisplatta.
- Använd inte mikrovågsugnen om nätsladden eller stickproppen är i skadat skick.
- Får endast användas och förvaras inomhus.
- Håll mikrovågsugnen under uppsikt om den används i närheten av barn.
- Tänk på att kärlden kan vara heta när du ska ta ut dem efter att du har värmt mat i dem i mikrovågsugnen. Använd gärna grytlapp eller annat skydd.
- Sätt inte igång mikrovågsugnen när den är tom. Det kan uppstå gnistor och ugnen kan gå sönder.

## Ugnens egna skyddsfunktioner

1. Termostat: Om termostaten skulle sluta fungera stängs ugnen av och E-1 syns på displayen. Om termostaten kortsluts syns E-2 på displayen. I båda dessa fall ska ugnen återlämnas till återförsäljaren.
2. Om temperaturen inne i ugnen överstiger 250°C stängs värmningen av och endast fläkten fungerar. När temperaturen sjunkit till 220°C startar ugnen igen.

## Installation

Packa upp alla delar och kontrollera att de är hela. Kartongen innehåller följande:

- Mikrovågsugn
- Glastallrik
- Stödring till glastallriken
- Grillgaller
- Instruktionsbok

## Delar och tillbehör

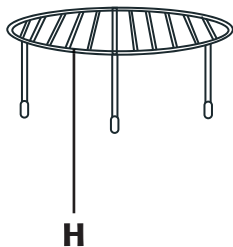
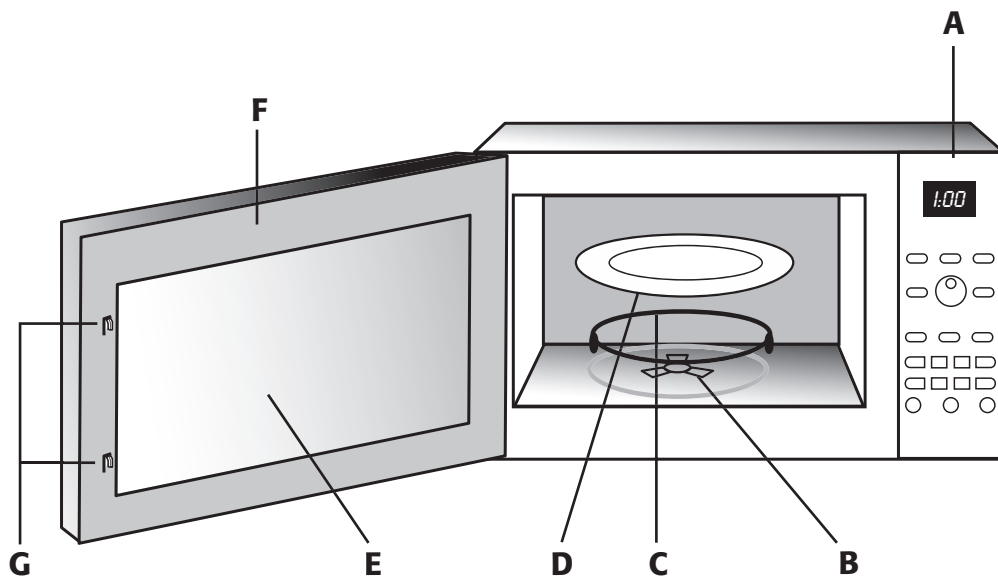

- A** Kontrollpanel
- B** Drivning till glastallriken
- C** Stödring till glastallriken
- D** Glastallrik
- E** Glasruta
- F** Lucka
- G** Säkerhetslåspeggar (slår av ugnen om luckan öppnas under användning)
- H** Grillgaller

## Kontrollpanelen

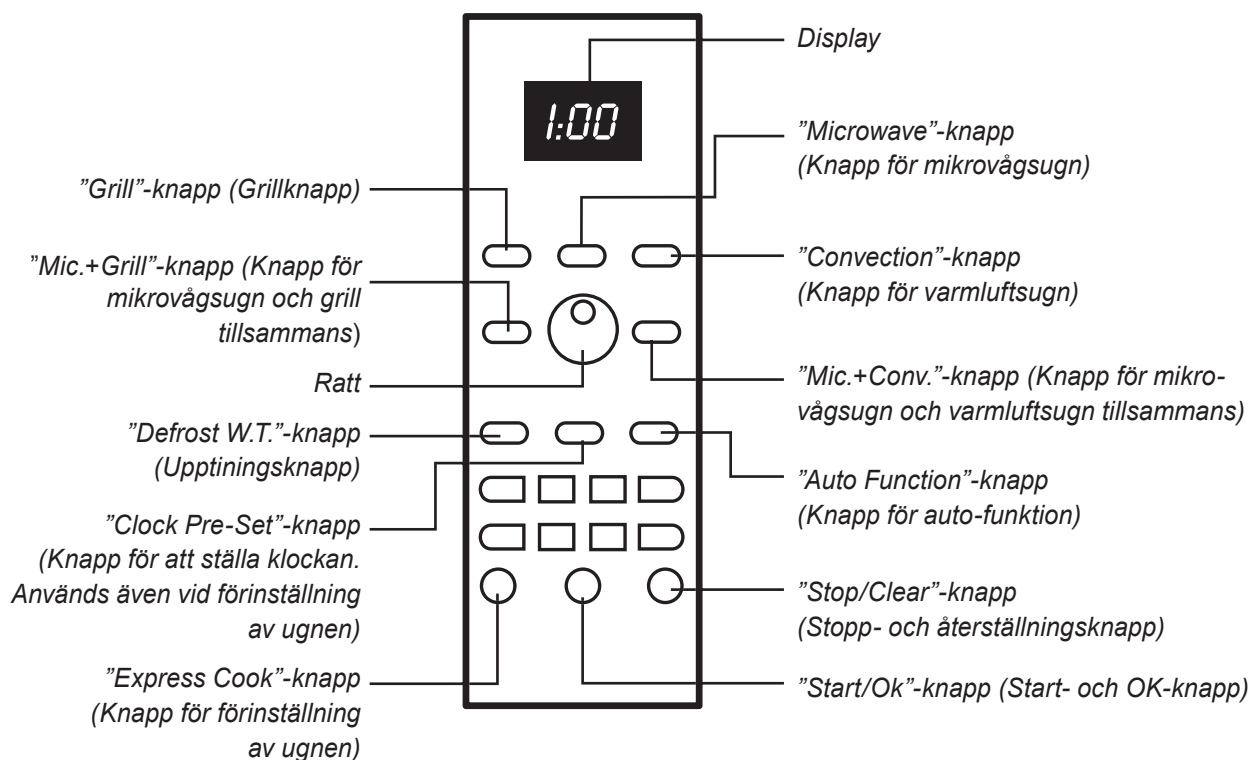

## Placering av mikrovågsugnen

- Se till så att mikrovågsugnen har gott om utrymme så att inga luftintag eller luftutblås blockeras. Minimimåtten runt ugnen är 7,5 cm, och ovanför ugnen 30 cm. Tag inte bort fötterna på mikrovågsugnen.
- Placera mikrovågsugnen så långt från radio- och tv-apparater du kan, eftersom dessa kan störas av mikrovågorna.
- Anslut mikrovågsugnen till ett 230V jordat vägguttag.

## Installation av glastallriken

- Placera aldrig glastallriken upp och ned (de tre "klackarna" i mitten ska vara nedåt).
- Både glastallriken och stödringen måste vara på plats varje gång du använder mikrovågsugnen.
- All mat och alla kärl ska alltid placeras på glastallriken vid upptining och uppvärmning.
- Roterande glastallrik.
- Om glastallriken eller stödringen går sönder, kontakta kundtjänst.

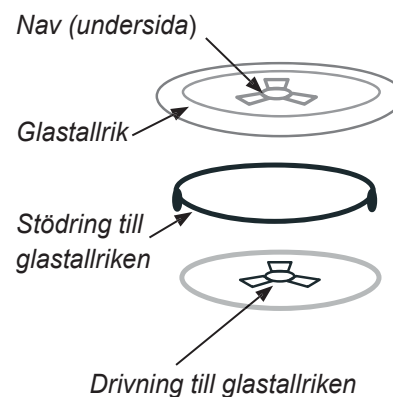

## Att ställa klockan

När mikrovågsugnen ansluts till elnätet hörs en signal och displayen visar "0:00".



- 1) Tryck på knappen "CLOCK PRE-SET". På displayen börjar då siffrorna för timmar blinka, och du kan ställa in timangivelsen genom att vrida på ratten.
- 2) Tryck på "CLOCK PRE-SET" igen för att spara inställningen och ta dig vidare till inställning av minuter.
- 3) När siffrorna för minuter blinkar kan du vrida igen på ratten för att ställa in minutangivelsen.
- 4) Tryck en sista gång på "CLOCK PRE-SET" för att spara tidsinställningen.



**OBS! Om du trycker på "STOP/CLEAR"-knappen eller om du inte trycker på någon knapp under en minut återgår displayen till ursprungsläget automatiskt.**

## Användning

**OBS! Du kan hela tiden stänga av ugnen, vandra bakåt i menyerna och återkomma till ugnens grundläge genom att trycka på "STOP/CLEAR"-knappen en eller flera gånger.**

### a) Att använda mikrovågsugnen

Tryck upprepade gånger på "MICROWAVE"-knappen för att välja önskad effektnivå. Displayen visar i tur och ordning "P 100", "P 80", "P 50", "P 30" och "P 10".

#### Exempel på lämpliga effektinställningar:

Att tina mat	P 30
Att värma mat	P 80
Att koka vatten	P 100

Ställ sedan in önskad tid genom att vrida på ratten. För att starta mikrovågsugnen, tryck sedan på "START/OK"-knappen. Maximal tillagningstid är 95 minuter.

### b) Att använda grillen

**VIKTIGT! ENDAST UGNSELDFASTA MATERIAL FÅR ANVÄNDAS! Använd alltså endast kärl som kan användas även i en konventionell ugn.**

Tryck på "GRILL"-knappen. Ställ sedan in tiden med vredet innan du trycker på "START/OK"-knappen. När grillen har nått halva tiden hörs en signal och ugnen stängs av för att du ska kunna vända på det du grillar. Ugnen startar automatiskt igen efter en minut om du inte redan har startat den igen manuellt genom att trycka på "START/OK"-knappen. Maximal grilltid är 95 minuter. Grillen går hela tiden på full effekt.

### c) Att använda varmluftsugnen



**VIKTIGT! ENDAST UGNSELDFASTA MATERIAL FÅR ANVÄNDAS! Använd alltså endast kärl som kan användas även i en konventionell ugn.**

Värmen går att ställa in i 10-gradsintervaller från 140°C till 230°C. Du kan använda varmluftsugnen med eller utan förvärmning.

## Att använda varmluftsugnen MED förvärmning





1. Tryck en gång på "CONVECTION"-knappen.

Dessa symboler syns: , , 140°C och 140° blinkar på displayen.

2. Vrid på ratten för att välja den temperatur du vill förvärma till (140°C-230°C).
3. Tryck sedan en gång på "START/OK"-knappen för att bekräfta temperaturen och sedan en gång till för att starta ugnen.
4. När ugnen har nått den valda temperaturen stängs den av automatiskt och en signal hörs 5 gånger.
5. Sätt in det du vill tillaga och stäng ugnsluckan. Vrid sedan på ratten för att ställa in den tid du vill tillaga maten (max 95 minuter) och tryck sedan på "START/OK"-knappen för att starta ugnen. På displayen blinkar följande symboler:  och .

**OBS! Om ugnen inte når den inställda temperaturen för förvärmningen inom 30 min stängs uppvärmningen av, ugnen ger en felsignal och E-3 syns på displayen.**

## Att använda varmluftsugnen UTAN förvärmning

1. Sätt in det du vill tillaga och stäng ugnsluckan.
2. Tryck en gång på "CONVECTION"-knappen.  
Dessa symboler syns: , , 140°C och 140° blinkar på displayen.
3. Vrid på ratten för att välja temperatur mellan 140°C och 230°C.
4. Tryck en gång på "START/OK"-knappen för att bekräfta temperaturen.
5. Vrid på ratten för att ställa in tiden (Max 95 minuter).
6. Tryck på "START"-knappen för att starta ugnen.  
På displayen blinkar följande symboler:  och .

## d) Att använda mikrovågsugn och grill tillsammans

Förutom G-1, som är 100 % grill (nås genom ett tryck på "Grill"-knappen), finns det två olika kombinationer av mikro och grill, G-2 och G-3, med förinställda effekter.

1. Tryck EN gång på "MIC.+GRILL"-knappen:



55 % mikrovåg och 45 % grill.

eller

Tryck TVÅ gånger på "MIC.+GRILL"-knappen:

0 % mikrovåg och 70 % grill.



På displayen tänds följande symboler:  och .







2. Vrid på ratten för att ställa in tiden (max 95 minuter).
3. Tryck på "START/OK"-knappen för att starta ugnen.

På displayen blinkar symbolerna:  och .



### e) Att använda mikrovågsugn och varmluftsugn tillsammans

Varmluftsfunktionen går igång först när temperaturen i ugnen har nått en viss nivå.

Två kombinationer finns att välja på; C-1 (180°C) och C-2 (200°C).

1. Tryck EN gång på "MIC.+CONV."-knappen för 180°C.  
eller  
Tryck TVÅ gånger på "MIC.+CONV."-knappen för 200°C.  
På displayen tänds följande symboler: , , .
2. Vrid på ratten för att ställa in tiden (max 95 minuter).
3. Tryck på "START/OK"-knappen för att starta ugnen.  
På displayen blinkar symbolerna: , , .

### f) Upptining

1. Tryck på "DEFROST W.T."-knappen. Displayen visar följande symboler: **g**, , **AUTO**, .
2. Vrid på ratten för att tala om vikten på det som du vill tina upp.
3. Tryck på "START/OK"-knappen för att starta ugnen. Symbolen för mikrovågor  blinkar för att tala om att upptiningen pågår.

### g) Auto-funktion

1. Tryck på "AUTO FUNCTION"-knappen. Displayen visar följande symboler: **AUTO**, .
2. Vrid på ratten för att bestämma vilken typ av produkt du ska tillaga.
 

A-1	Potatis (Potato)
A-2	Ris (Rice Cook)
A-3	Grönsaker (Vegetables)
A-4	Kyckling (Chicken)
A-5	Kött (Meat)
A-6	Uppfärskning av bröd (Reheat bread)
A-7	Snabbnudlar (Instant noodles)
A-8	Dryck (Beverage)
3. Tryck på "START/OK"-knappen för att bekräfta vilken produkt du har valt.
4. Vrid därefter på ratten för att ställa in rätt mängd (antal eller vikt, beroende på vilken typ av produkt du ska värma).
5. Tryck på "START/OK"-knappen för att starta ugnen. Symbolen  blinkar för att tala om att värmningen pågår.



## h) Knapplås

Knapplås är idealiskt för att förhindra att barn av misstag sätter igång ugnen.

**För att låsa knapparna**, håll "STOP/CLEAR"-knappen intryckt i ca 3 sekunder när ugnen är i grundläget. En signal hörs, och en nyckelsymbol  kommer upp på displayen.

**För att låsa upp**, håll "STOP/CLEAR"-knappen intryckt i ca 3 sekunder. En signal hörs och nyckelsymbolen försvinner.

## i) Efterhandskontroll av de inställningar du har gjort

Under användning kan du alltid kontrollera vilka inställningar du har gjort.

**Mikrovågsugn:** När mikrovågsugnen är i drift, tryck på "MICROWAVE"-knappen för att få reda på vilken effekt du har valt. Efter ca 3 sekunder anger displayen tid igen.

**Varmluftsugn:** När varmluftsugnen är i drift och displayen räknar ned tiden du eventuellt har ställt in, tryck på "CONVECTION"-knappen för att få reda på vilken temperatur du har valt. Efter ca 3 sekunder anger displayen tid igen.

**Mikrovågsugn och grill tillsammans:** När ugnen är i drift, tryck på "MIC.+GRILL"-knappen för att få reda på vilken kombination du har valt. Efter ca 3 sekunder anger displayen tid igen.

**Mikrovågsugn och varmluftsugn tillsammans:** När ugnen är i drift, tryck på "MIC.+GRILL"-knappen för att få reda på vilken kombination du har valt. Efter ca 3 sekunder anger displayen tid igen.

## j) Förinställning av ugnen

Du kan förinställa ugnen så att den startar vid en viss tid. För att kunna dra nytta av denna funktion måste du först ställa klockan, se avsnittet "Att ställa klockan".

1. Bestäm vilka inställningar du vill ha (funktion, effekt och tid).
2. När du har gjort inställningarna i punkt 1: Tryck på "CLOCK PRE-SET"-knappen istället för att sätta på ugnen som vanligt.
3. Vrid på ratten för att ställa in timangivelsen och tryck sedan på "CLOCK PRE-SET"-knappen igen för att kunna ställa in minutangivelsen. Vrid sedan på ratten för att få rätt minutangivelse.
4. Tryck sedan på "EXPRESS COOK"-knappen innan du trycker på "START/OK"-knappen. Displayen återgår då till att visa nuvarande tid.
5. Vid den förinställda tiden startar ugnen automatiskt.

## Skötsel och rengöring

Drag alltid stickproppen ur vägguttaget före rengöring. Sänk aldrig ned mikrovågsugnen i vatten för att göra ren den. Använd en mjuk fuktad trasa med ett mildt rengöringsmedel. Undvik lösningsmedel eller slipande rengöringsmedel.

## Felsökningsschema

Försök att lösa ditt problem med hjälp av felsökningsschemat nedan. Om problemet fortfarande kvarstår, kontakta kundtjänst.

Problem	Möjlig orsak	Möjlig lösning
Ugnen startar inte	a) Nätsladden är inte ansluten. b) Dörren är öppen.	a) Sätt stickproppen i vägguttaget. b) Stäng dörren.
Det uppstår ljusbågar eller små blixtar	a) Olämpliga material, t.ex. metall, används i ugnen. b) Ugnen används tom.	a) Använd endast mikrovågssäkra material, t.ex. glas eller porslin. b) Använd inte ugnen tom.
Maten värms ojämnt	a) Olämpliga material, t.ex. metall, används i ugnen. b) Maten har inte vänts eller rörts om.	a) Använd endast mikrovågssäkra material, t.ex. glas eller porslin. b) Vänd eller rör om maten.

## Återvinning

När du ska göra dig av med produkten ska detta ske enligt lokala föreskrifter. Är du osäker på hur du ska gå tillväga, kontakta din kommun.

## Tekniska data

Modell	ED8525S-SBC
Strömförsörjning	230 V, 50 Hz
Mikrovågsfrekvens	2450 MHz
Mikrovågsugnens ineffekt	1450 W
Mikrovågsugnens uteffekt	850 W
Grillens utffekt	2000 W
Varmluftsgugnens uteffekt	1000 W
Rymd	25 liter
Glastallrikens diameter	31,5 cm
Yttermått (ca)	51 x 44 x 31 cm
Vikt (ca)	17 kg

# Mikroaaltouuni jossa grilli- ja kiertoilmatoiminto, Nro: 34-3996

Lue käyttöohjeet ennen tuotteen käyttöönottoa ja säilytä ohjeet tulevaa tarvetta varten.

Varaamme oikeudet teknisten tietojen muutoksiin. Emme vastaa mahdollisista teksti- tai kuvavirheistä.

## Sisällysluettelo

Kuvaus.....	12
Turvallisuus.....	12
Asennus .....	13
Käyttö .....	15
a) Mikroaaltouunin käyttö .....	15
b) Grillin käyttö.....	15
c) Kiertoilmatoiminnon käyttäminen .....	15
d) Kiertoilma- ja grillitoiminnon käyttäminen yhdessä .....	16
e) Kiertoilma- ja mikrotoiminnon käyttäminen yhdessä.....	17
f) Sulatus.....	17
g) Automaattitoiminto.....	17
h) Näppäinlukitus .....	18
i) Tehtyjen asetusten tarkistaminen.....	18
j) Mikroaaltouunin ajastus.....	18
Hoito ja puhdistus .....	19
Vianhakutaulukko .....	19
Kierrätys .....	19
Tekniset tiedot .....	19

## Kuvaus

Mikroaallot ovat korkeataajuuksista elektromagneettista säteilyä, jota esiintyy myös luonnossa. Luonnonvarainen mikroaaltosäteily ei ole kuitenkaan keskittynyttä, minkä vuoksi sitä ei voida käyttää lämmittämiseen. Mikroaaltouunin toiminta perustuu magnetroniin, joka generoi mikroaaltosäteilyä. Tämä ilmiö saa elintarvikkeiden molekyylit liikkumaan nopeammin, jolloin kehittyä lämpöä.

### Mikroaaltouuniin soveltuvat astiat

Suosittellemme ruoanlaittoon mikroaaltouuniin soveltuvia astioita. Sopivia materiaaleja ovat lasi, posliini ja tietyt muovimateriaalit. Älä käytä metalliastioita, äläkä astioita, joissa on kulta- tai hopeareunus. Myöskään puuastiat, tai astiat, joissa on puuosia, eivät sovellu käytettäväksi mikrossa, sillä puu kuivuu mikroaaltouunissa ja alkaa halkeilla.

### Grilli- ja kiertoilmatoiminnolle sopivat astiat

**Tärkeää! KÄYTÄ AINOASTAAN UUNINKESTÄVIÄ ASTIOITA!** Käytä siis ainoastaan astioita, joita voi käyttää myös tavallisessa uunissa.

## Turvallisuus

- Sijoita mikroaaltouuni kuivalle ja tasaiselle alustalle.
- Varmista, että sähköverkon jännite on 230 V ja että pistorasia on maadoitettu.
- **Huomio! Älä avaa laitteen kotelo!** Tuotteen rungon sisällä on vaarallista jännitettä sisältäviä suojaamattomia komponentteja. Niihin koskeminen saattaa aiheuttaa sähköiskun.
- Tuotteen saa korjata vain valtuutettu huoltoliike.
- Tuotetta ei saa purkaa eikä muuttaa.
- Älä sijoita mikroaaltouunia sellaiseen paikkaan, josta se voi tippua veteen tai muuhun nesteeseen.
- Irrota aina pistoke pistorasiasta ennen mikroaaltouunin puhdistamista.
- Käytä mikroaaltouunia vain käyttöohjeessa kuvatulla tavalla.
- Älä altista mikroaaltouunia tai sen virtajohtoa iskuille tai kolhuille.
- Huolehdi, ettei virtajohto joudu kosketuksiin lämpimien pintojen, esim. keittolevyjen kanssa.
- Älä käytä mikroaaltouunia, mikäli virtajohto tai pistoke on vioittunut.
- Mikroaaltouunia saa käyttää ja se tulee säilyttää ainoastaan sisätiloissa.
- Älä jätä mikroaaltouunia valvomatta lasten läheisyyteen.
- Ota huomioon, että astiat kuumenevat mikrossa. Käytä patalappua tai muuta suoja.
- Älä käytä mikroaaltouunia tyhjänä. Laite saattaa alkaa kipinöimään ja vioittua.

## Mikroaaltouunin omat turvatoiminnot

1. Termostaatti: Mikäli termostaatti lakkaa toimimasta, uuni sammuu ja näytölle ilmestyy teksti E-1. Mikäli termostaatti joutuu oikosulkuun, näytölle ilmestyy teksti E-2. Kummassakin tapauksessa tuote tulee palauttaa jälleenmyyjälle.
2. Mikäli mikron lämpötila ylittää 250 °C, lämmitys lakkaa ja ainoastaan ilman kierto toimii. Mikro käynnistyy jälleen lämpötilan laskettua 220 °C:een.

## Asennus

Poista kaikki osat pakkauksesta ja katso että ne eivät ole vioittuneet. Pakkauksen sisältö:

- Mikroaaltouuni
- Lasilautanen
- Lasilautasen tukirengas
- Grilliritilä
- Käyttöohje

## Osat ja varusteet

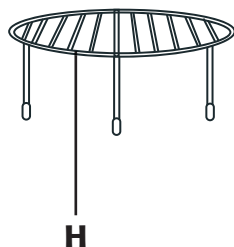
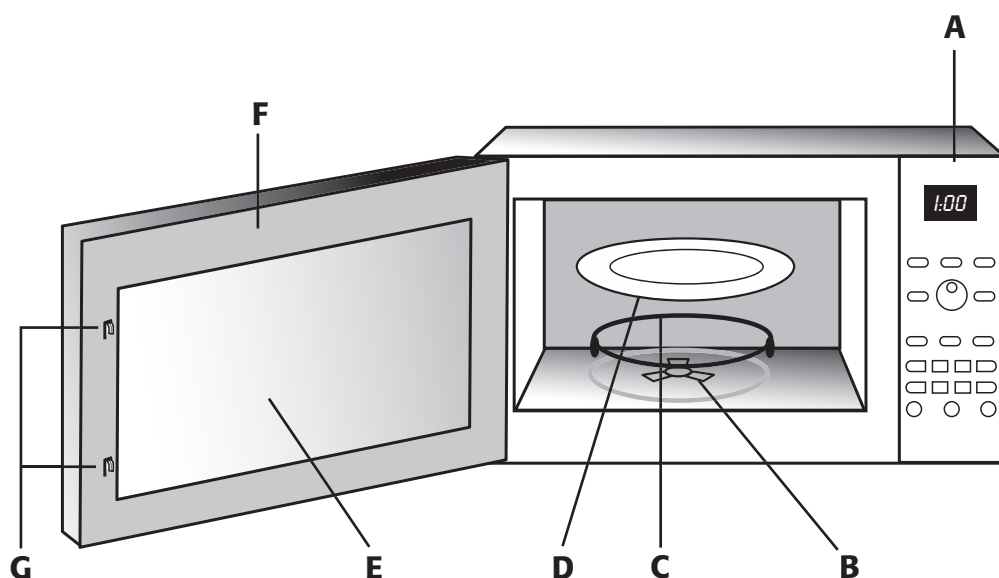

- A** Näyttö
- B** Lasilautasen pyörittäjä
- C** Lasilautasen tukirengas
- D** Lasilautanen
- E** Lasiruutu
- F** Luukku
- G** Turvapiikit (sammuttavat mikroaaltouunin, jos se avataan kesken käytön)
- H** Grilliritilä

## Näyttö

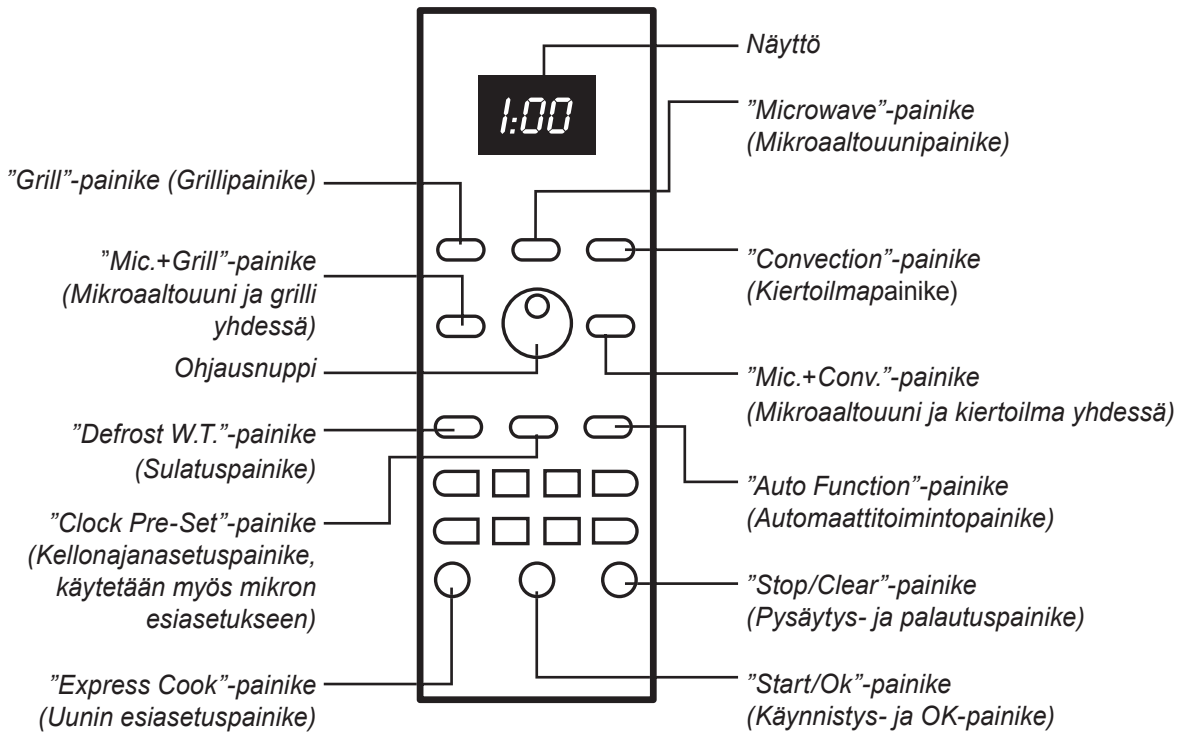

## Mikroaaltouunin sijoittaminen

- Varmista, että mikroaaltouunin ilma-aukkojen edessä on riittävästi tilaa. Mikron sivuilla tulee olla vähintään 7,5 cm vapaata tilaa ja mikron päällä vähintään 30 cm. Älä poista mikron jalvoja.
- Sijoita mikro mahdollisimman kauas televisioista ja radioista, sillä mikroaallot saattavat häiritä niiden toimintaa.
- Liitä mikroaaltouuni maadoitettuun 230 V:n pistorasiaan.

## Lasilautasen asentaminen

- Älä aseta lasilautasta ylösalaisin (kolmen ulkoneman tulee olla alapuolella).
- Sekä lasilautasen että tukirenkaan tulee olla paikoillaan aina mikroaaltouunia käytettäessä.
- Kaikki ruoka ja astiat tulee aina asettaa lasilautaselle lämmitettäessä ja sulatettaessa.
- Pyörivä lasilautanen.
- Ota yhteys asiakaspalveluun, mikäli tukirengas tai lasilautanen hajoaa.

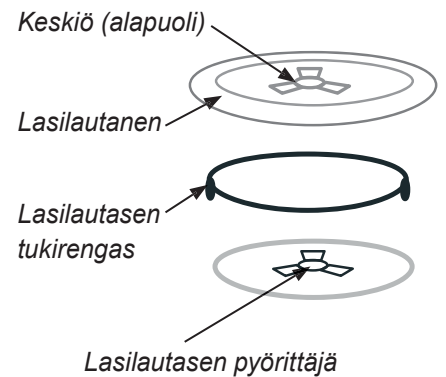

## Kellonajan asetus

Kun mikroaaltouuni liitetään verkkovirtaan, laitteesta kuuluu merkkiääni ja näytöllä näkyy "0:00".



- 1) Paina "CLOCK PRE-SET". Tunnit vilkkuvat. Aseta tunnit kääntämällä nuppia.
- 2) Paina uudelleen "CLOCK PRE-SET" tallentaaksesi tunnit ja siirtyäksesi minuuttien asetukseen.
- 3) Aseta minuutit nupilla, kun minuutit vilkkuvat.
- 4) Tallenna aika painamalla vielä kerran "CLOCK PRE-SET".



**HUOM.!** Mikäli painat "Stop/Clear"-painiketta, tai mikäli mitään painiketta ei paineta minuutin aikana, näyttö palautuu automaattisesti alkuperäiseen tilaan.

## Käyttö

**HUOM.!** Voit sammuttaa mikron koska tahansa. Siirry valikossa taaksepäin mikron valmiustilaan painamalla kerran tai useita kertoja "Stop/Clear"-painiketta.

### a) Mikroaaltouunin käyttö

Valitse teho "Microwave"-painikkeella. Näytöllä näkyy järjestyksessä "P 100", "P 80", "P 50", "P 30" ja "P 10".

#### Esimerkkejä tehonsäädöstä:

Sulatus	P 30
Lämmittäminen	P 80
Veden keittäminen	P 100

Säädä tämän jälkeen sopiva aika nupilla. Käynnistä mikroaaltouuni painamalla "START/OK". Pisin yhtäjaksoinen käyttöaika on 95 minuuttia.

### b) Grillin käyttö

**Tärkeää! KÄYTÄ AINOASTAAN UUNINKESTÄVIÄ ASTIOITA! Käytä siis ainoastaan astioita, joita voi käyttää myös tavallisessa uunissa.**

Paina "GRILL"-painiketta. Säädä aika ja paina sen jälkeen "START/OK"-painiketta. Kun puolet ajasta on kulunut (grillitoiminto), laite ilmoittaa merkkiäänellä ja sammuttaa uunin. Käännä ruoka ja jatka grillausta. Uuni käynnistyy uudelleen automaattisesti minuutin kuluttua, mikäli et ole jo käynnistänyt sitä manuaalisesti painamalla "START/OK"-painiketta. Pisin yhtäjaksoinen grillausaika on 95 minuuttia. Grilli on koko ajan täydellä teholla.

### c) Kiertoilmatoiminnon käyttö

**Tärkeää! KÄYTÄ AINOASTAAN UUNINKESTÄVIÄ ASTIOITA! Käytä siis ainoastaan astioita, joita voi käyttää myös tavallisessa uunissa.**



Lämpö voidaan säätää 10 asteen välein: 140 °C...230 °C. Kiertoilmatoimintoa voidaan käyttää esilämmituksen kanssa tai ilman.

## Kiertoilmatoiminnon käyttäminen esilämmityksen kanssa

1. Paina kerran "CONVECTION"-painiketta.

Näytölle ilmestyvät seuraavat symbolit:  ,  , 140 °C ja näytöllä vilkkuu 140 °C.

2. Käännä nuppia ja valitse lämpötila, johon haluat esilämmittää mikron (140 °C...230 °C).
3. Vahvasta lämpötila painamalla "START/OK" ja käynnistä uuni painamalla uudelleen "START/OK".
4. Mikro sammuu automaattisesti ja ilmoittaa viisi kertaa merkkiäänellä saavutettuaan valitun lämpötilan.
5. Laita ruoka mikroon ja sulje luukku. Käännä nuppia ja säädä aika (korkeintaan 95 minuuttia). Käynnistä uuni painamalla "START/OK".



Seuraavat symbolit vilkkuvat näytöllä:  ja .

**HUOM.!** Mikäli uuni ei saavuta asetettua esilämmityslämpötilaa 30 minuutin kuluessa, lämmitys loppuu, uunista kuuluu virhesignaali ja näytöllä näkyy E-3.

## Kiertoilmatoiminnon käyttäminen ilman esilämmitystä

1. Laita ruoka mikroon ja sulje luukku.
2. Paina kerran "CONVECTION"-painiketta. Näytölle ilmestyvät seuraavat symbolit:

 ,  , 140 °C ja näytöllä vilkkuu 140 °C.

3. Käännä nuppia ja valitse lämpötila: 140 °C...230 °C.
4. Vahvasta lämpötila painamalla kerran "START/OK".
5. Käännä nuppia ja säädä aika (korkeintaan 95 minuuttia).
6. Käynnistä uuni painamalla "START". Seuraavat symbolit vilkkuvat näytöllä:  ja .

## d) Kiertoilma- ja grillitoiminnon käyttäminen yhdessä

Grilliä voidaan käyttää pelkästään grillinä (100 %), jolloin valitaan G-1, (paina "Grill"-painiketta), tai mikron ja grillin yhdistelmänä, G-2 ja G-3, joissa on esiasetetut tehot.

1. Paina kerran "MIC.+GRILL"-painiketta:

55 % mikroaaltouuni ja 45 % grilli

tai

Paina kaksi kertaa "MIC.+GRILL"-painiketta:

30 % mikroaaltouuni ja 70 % grilli

G-2

G-3

Seuraavat symbolit näkyvät näytöllä:  ja .

2. Käännä nuppia ja säädä aika (korkeintaan 95 minuuttia).
3. Käynnistä uuni painamalla "START/OK".

Seuraavat symbolit vilkkuvat näytöllä:  ja .



## e) Kiertoilma- ja mikrotoiminnon käyttäminen yhdessä



Kiertoilmatoiminto käynnistyy vasta uunin lämpötilan noustua tietylle tasolle.

Valittavana on kaksi vaihtoehtoa: C-1 (180 °C) ja C-2 (200 °C).

1. Paina kerran "MIC.+CONV."-painiketta kun haluat 180 °C .



tai

Paina kaksi kertaa "MIC.+CONV."-painiketta kun haluat 200 °C .



Seuraavat symbolit näkyvät näytöllä:  ,  ,  .

2. Käännä nuppia ja säädä aika (korkeintaan 95 minuuttia).

3. Käynnistä uuni painamalla "START/OK".

Seuraavat symbolit vilkkuvat näytöllä:  ,  ,  .

## f) Sulatus

1. Paina "Defrost W.T."-painiketta. Näytöllä näkyy seuraavat symbolit: **g**,  , **AUTO**, .

2. Käännä nuppia ja valitse sulatettavan ruuan paino.

3. Käynnistä uuni painamalla "START/OK". Mikroaaltojen symboli  vilkkuu merkinä sulatuksesta.

## g) Automaattitoiminto

1. Paina "AUTO FUNCTION" -painiketta. Näytöllä näkyy seuraavat symbolit: **AUTO**, .

2. Käännä nuppia ja valitse seuraavista ruuista.

A-1 Peruna (Potato)

A-2 Riisi (Rice Cook)

A-3 Vihannes (Vegetables)

A-4 Kana (Chicken)

A-5 Liha (Meat)

A-6 Leivän pehmentäminen (Reheat bread)

A-7 Pikanuudelit (Instant noodles)

A-8 Juomat (Beverage)

3. Vahvista valittu tuote painamalla "START/OK"-painiketta.

4. Käännä tämän jälkeen nuppia ja valitse määrä (lukumäärä tai paino, riippuen lämmitettävästä ruuasta).

5. Käynnistä uuni painamalla "START/OK". Symboli  vilkkuu merkinä lämmityksestä.

## h) Näppäinlukitus

Näppäinlukitus on hyvä tapa estää lapsia käynnistämästä uunia vahingossa.

**Lukitse painikkeet** pitämällä "STOP/CLEAR"-painiketta painettuna noin kolmen sekunnin ajan mikron ollessa perustilassa. Mikrosta kuuluu merkkiäänä ja näytölle ilmestyy avainsymboli .

**Poista näppäinlukitus** pitämällä "STOP/CLEAR"-painiketta painettuna noin 3 sekunnin ajan. Mikrosta kuuluu merkkiäänä ja avainsymboli katoaa.

## i) Tehtyjen asetusten tarkistaminen

Käytön aikana voidaan aina tarkistaa, mitä asetuksia mikroon on tehty.

**Mikroaaltouuni:** Paina "MICROWAVE"-painiketta mikroaaltouunin ollessa käytössä nähdäksesi valitun tehon. Näyttö palautuu ennalleen noin kolmen sekunnin kuluttua.

**Kieroilmauuni:** Kun kiertoilmauuni on päällä ja näytöllä näkyy jäljellä oleva aika, paina "CONVECTION"-painiketta nähdäksesi valitun lämpötilan. Näyttö palautuu ennalleen noin kolmen sekunnin kuluttua.

**Mikroaaltouuni ja grilli samassa:** Paina "MIC.+GRILL"-painiketta uunin ollessa käytössä nähdäksesi valitun yhdistelmän. Näyttö palautuu ennalleen noin kolmen sekunnin kuluttua.

**Mikroaaltouuni ja kiertoilmauuni samassa:** Paina "MIC.+GRILL"-painiketta uunin ollessa käytössä nähdäksesi valitun yhdistelmän. Näyttö palautuu ennalleen noin kolmen sekunnin kuluttua.

## j) Mikroaaltouunin ajastus

Voit ajastaa mikron käynnistymään tietyn ajan kuluttua. Kellonajan tulee olla asetettuna, jotta tätä toimintoa voidaan käyttää, katso kohta "Kellonajan asetus".

1. Valitse haluamasi säädöt (toiminto, teho ja aika).
2. Paina "CLOCK PRE-SET"-painiketta sen sijaan, että laittaisit uunin päälle.
3. Käännä nuppia ja valitse tunnit. Paina "CLOCK PRE-SET"-painiketta asettaaksesi minuutit. Aseta minuutit.
4. Paina tämän jälkeen ensin "EXPRESS COOK"-painiketta ja sen jälkeen "START/OK"-painiketta. Näytölle ilmestyy jälleen senhetkinen aika.
5. Mikroaaltouuni käynnistyy nyt automaattisesti valittuna kellonaikana.

## Hoito ja puhdistus

Irrota pistoke pistorasiasta ennen laitteen puhdistamista. Älä puhdisti mikroaaltouunia upottamalla sitä veteen. Käytä pehmeää kostutettua liinaa sekä mietoa pesuainetta. Älä käytä liuotusaineita tai hankaavia puhdistusaineita.

## Vianhakutaulukko

Jos ongelmia ilmenee, yritä ensin selvittää niistä alla olevan vianhakutaulukon avulla. Mikäli ongelmat eivät selviä, ota yhteys asiakaspalveluun.

Ongelma	Mahdollinen syy	Mahdollinen ratkaisu
Mikro ei käynnisty	a) Virtajohtoa ei ole liitetty. b) Ovi on auki.	a) Laita pistoke pistorasiaan. b) Sulje ovi.
Laitteesta tulee valoja tai pieniä kipinöitä	a) Uunissa on sopimatonta materiaalia, esim. metallia. b) Uunia käytetään tyhjänä.	a) Käytä ainoastaan mikroaaltouunin soveltuvia astioita, esim. lasia tai posliinia. b) Älä käytä mikroa tyhjänä.
Ruoka lämpenee epätasaisesti	a) Uunissa on sopimatonta materiaalia, esim. metallia. b) Ruokaa ei ole käännetty tai sekoitettu.	a) Käytä ainoastaan mikroaaltouunin soveltuvia astioita, esim. lasia tai posliinia. b) Käännä tai sekoita ruokaa.

## Kierrätys

Kierrätä tuote asianmukaisesti, kun poistat sen käytöstä. Ota yhteys kuntasi jäteneuvojaan, mikäli olet epävarma.

## Tekniset tiedot

Malli	ED8525S-SBC
Virtalähde	230 V, 50 Hz
Mikroaaltotaajuus	2450 MHz
Mikroaaltouunin teho	1450 W
Mikroaaltouunin antoteho	850 W
Grillin antoteho	2000 W
Kiertoilmaunin antoteho	1000 W
Tilavuus	25 litraa
Lasilautasen halkaisija	31,5 cm
Laitteen mitat (noin)	51 x 44 x 31 cm
Paino n.	17 kg

**SVERIGE**

---

<b>ORDER</b>	Tel: 0247/444 44 Fax: 0247/445 55 E-post: order@clasohlson.se
<b>KUNDTJÄNST</b>	Tel: 0247/445 00 Fax: 0247/445 09 E-post: kundtjanst@clasohlson.se
<b>ÖVRIGT</b>	Tel vxl: 0247/444 00 Fax kontor: 0247/444 25
<b>INTERNET</b>	www.clasohlson.se
<b>BREV</b>	Clas Ohlson AB, 793 85 INSJÖN

**NORGE**

---

<b>ORDRE</b>	Tel: 23 21 40 00 Fax: 23 21 40 80 E-post: ordre@clasohlson.no
<b>KUNDETJENESTE</b>	Tel: 23 21 40 29 Fax: 23 21 40 80 E-post: kundtjenesten@clasohlson.no
<b>ØVRIG</b>	Tel: 23 21 40 05 Fax: 23 21 40 80
<b>INTERNET</b>	www.clasohlson.no
<b>POST</b>	Clas Ohlson AS, Postboks 485 sentrum, 0105 OSLO

**SUOMI**

---

<b>ASIAKASPALVELU</b>	Puh: 020 111 2222 Faksi: 020 111 2221 sähköposti: info@clasohlson
<b>INTERNET</b>	www.clasohlson.fi
<b>OSOITE</b>	Clas Ohlson Oy, Yrjönkatu 23 A, 00100 HELSINKI

**CLAS OHLSON**