

coline[®]

Shoe Dryer

Skotork • Skotørker • Kengänkuivain

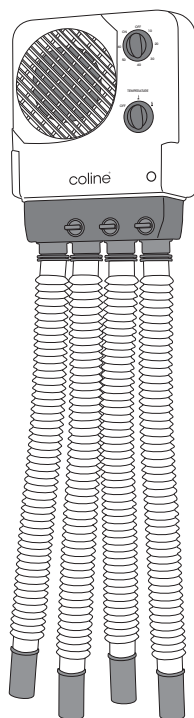

Art. No
18-4230
34-4027

Model. No
DF-ST001/ST003-UK
DF-ST001/ST003

English	2
Svenska	8
Norsk	14
Suomi	20

ENGLISH

SVENSKA

NORSK

SUOMI

Shoe Dryer

Art.no 18-4230
34-4027

Model DF-ST001/ST003-UK
DF-ST001/ST003

Please read the entire instruction manual before using and save it for future use. We apologise for any text or photo errors and any changes of technical data. If you have any questions concerning technical problems please contact our Customer Service Department (see address on reverse).

Safety

Read all safety instructions before using the shoe dryer.

Safety instructions

- The device should be connected to 230 V AC.
- The shoe dryer should only be used when the air hoses are attached.
- Do not cover the device with laundry or similar obstructions. Do not block the intake or exhaust. Make sure that the device has at least 90 cm of free space at the front.
- Place the shoe dryer on a stable and even surface or mount it on the wall. The shoe dryer should not be placed directly beneath a wall socket.
- The shoe dryer may not be used outdoors or in very moist environments.
- Do not place the power lead under mats or similar.
- Do not let any foreign objects come enter the ventilation openings or exhaust ports since this can cause electric shock, fire, or other damage to the device.
- The shoe dryer should not be used for more than two hours at a time.
- The power lead should not come into contact with the device while it is in use.
- Never use the device in the immediate vicinity of bathtubs, showers, sinks or swimming pools.
- The device must not be immersed in water or other liquids. If it has come into contact with water it should be immediately unplugged.
- Make sure that you turn off and unplug the shoe dryer after every use and before cleaning. Do not pull the power lead but the plug itself.
- Never allow children to use the shoe dryer without adult supervision.
- Do not touch the device during use since it becomes very hot.
- The shoe dryer must not be modified in any way.
- This product must not be used by anyone (including children) suffering from physical or mental impairment. This product should not be used by anyone that has not read the instruction manual unless they have been instructed in its use by someone who will take responsibility for their safety.
- The power lead should be checked regularly. Never use the device if the power lead or plug is damaged.
- The power lead must be changed if damaged in order to avoid the risk of shock or fire. This should only be carried out by the manufacturer, qualified service facility or qualified technician.

Product description

Shoe dryer

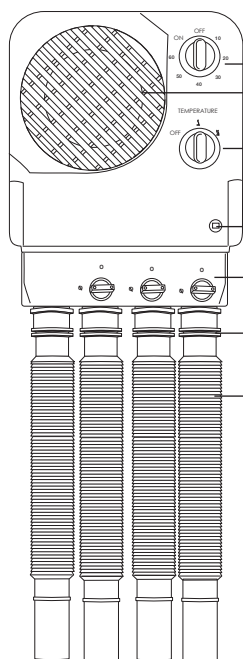

- Power switch with timer dial
- Protective grille
- Temperature control
- Power indicator light
- Airflow control dial
- Air outlet
- Air hoses

Wall mounting plate

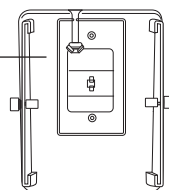

The shoe dryer is equipped with an ozone generator which produces ionised particles that help remove odours.

Accessory for gloves and woolly hats

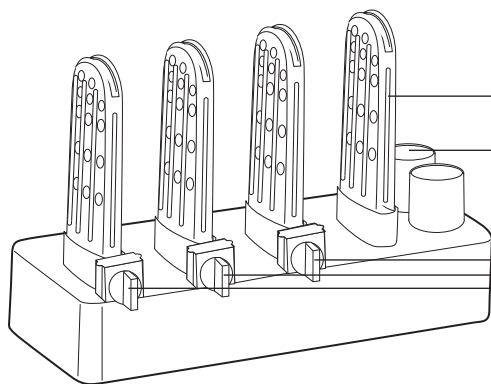

- Glove and woolly hat attachment
- Air inlets
- Airflow control dial
- Wall bracket x 2

Wall mounting

Wall mounting the shoe dryer

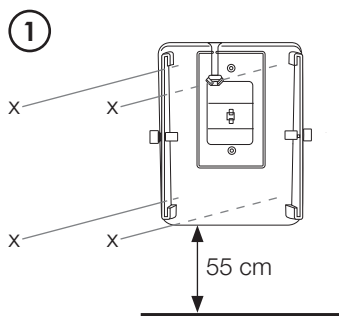

1. Measure out the place where the mounting plate should sit. The bottom edge of the plate should be about 55 cm from the floor. Mark off the 4 drill holes on the wall.

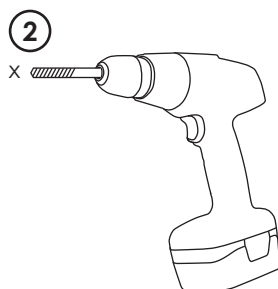

2. Drill holes in the wall where you have marked.

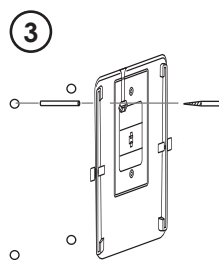

3. Use the included wall plugs and screws to securely fasten the mounting plate onto the wall.

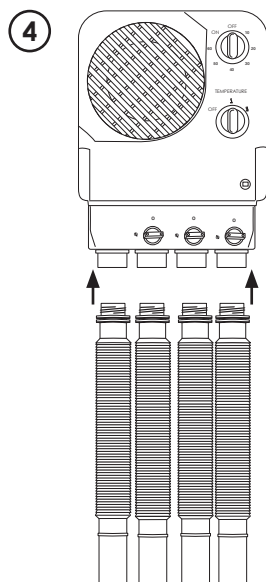

4. Thread the air hoses onto the main unit.

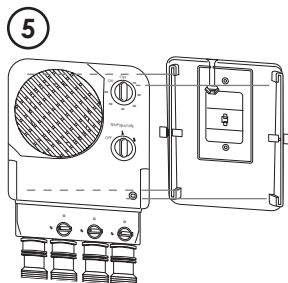

5. Fit the shoe dryer onto the mounting plate.

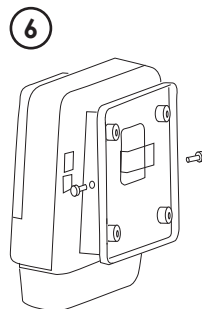

6. Fix it securely using the locking pins.

Mounting the glove and hat accessory

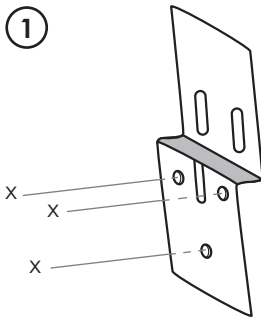

1. Measure out the place where the accessory will sit. Remember to mount it at a suitable distance from the shoe dryer so that at least two air hoses from the dryer reach the accessory. Mark off the drill holes on the wall.

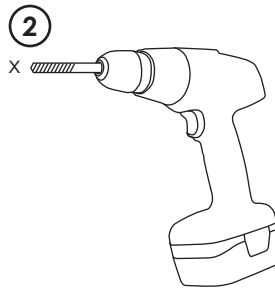

2. Drill holes in the wall where you have marked.

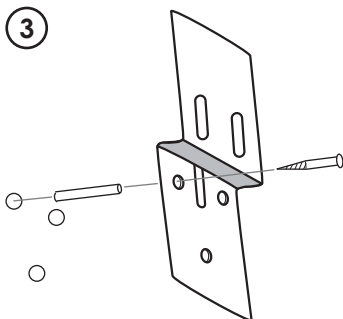

3. Use the included wall plugs and screws to securely fasten the accessory bracket onto the wall.

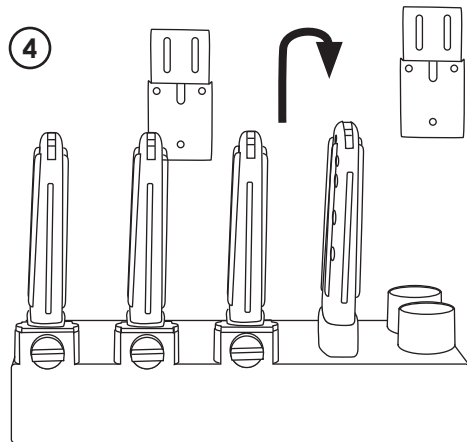

4. Fit the accessory onto the bracket.

Operation

Shoe dryer

1. Check that the power switch/dial timer is in the **OFF** position.
2. Place the shoes you wish to dry under the dryer and insert the air hoses into the shoes.

①

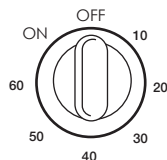

②

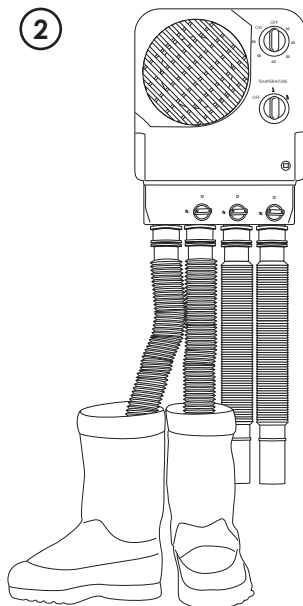

3. Set the desired drying time by turning the power switch/dial timer. You can use the shoe dryer without the timer by turning it to the **ON** position.
4. Adjust the heat by using the temperature control.
5. Adjust the desired airflow using the airflow control dial for each air hose.

③

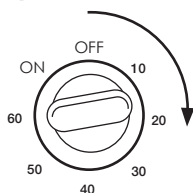

④

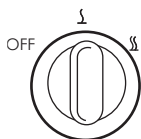

⑤

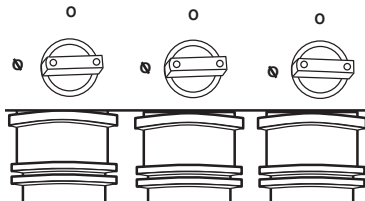

Glove and woolly hat accessory

1. Connect two air hoses according to the figure.
2. Set the desired airflow using the control dial.

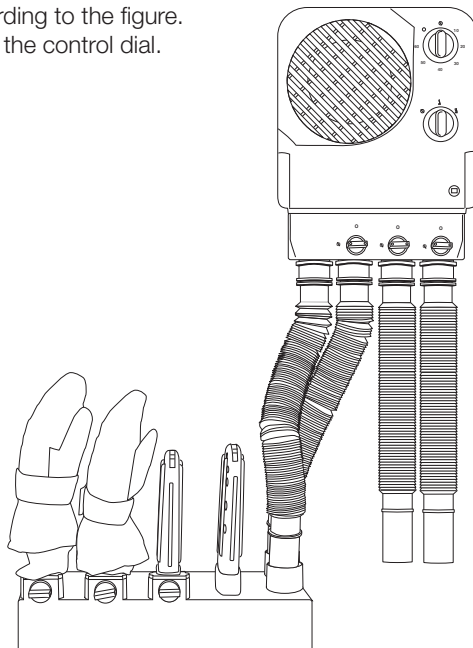

Care and maintenance

Always unplug the device from the wall socket before cleaning. If needed, wipe the exterior with a damp cloth. Never clean the product using solvents or abrasive cleaning agents.

Disposal

Follow local ordinances when disposing of this product. If you are unsure of how to dispose of this product, please contact your municipality.

Specifications

Model	DF-ST001/ST003-UK / DF-ST001/ST003
Weight	1.7 kg
Ozone production	≤0.05 ppm
Operating environment	-20 °C to 40 °C
Power	160 W / 310 W
Power supply	230 V AC, 50 Hz

Skotork

**Art.nr 18-4230
34-4027**

**Modell DF-ST001/ST003-UK
DF-ST001/ST003**

Läs igenom hela bruksanvisningen före användning och spara den sedan för framtida bruk. Vi reserverar oss för ev. text- och bildfel samt ändringar av tekniska data. Vid tekniska problem eller andra frågor, kontakta vår kundtjänst (se adressuppgifter på baksidan).

Säkerhet

Läs alla säkerhetsanvisningar innan du använder skotorken.

Säkerhetsanvisningar

- Anslut apparaten till 230 V växelström.
- Skotorken får endast användas med luftslangarna monterade.
- Täck inte över apparaten med tvätt eller något annat. Blockera inte insug eller utblås utan se till att ha ett fritt område på minst 90 cm framför apparaten.
- Placera skotorken på ett stadigt och jämnt underlag eller montera den på väggen. Skotorken får inte placeras direkt under ett vägguttag.
- Skotorken får inte användas utomhus eller i mycket fuktiga utrymmen.
- Placera inte nätsladden under mattor eller liknande.
- Låt inga främmande föremål komma in i ventilationsöppningar eller luftutsläpp eftersom det kan orsaka elstötar eller brand eller skada värmaren på annat sätt.
- Skotorken får inte användas i mer än två timmar i sträck åt gången.
- Vid användning får sladden inte komma i kontakt med apparaten.
- Använd inte apparaten i omedelbar närhet till badkar, duschar, handfat eller swimmingpooler.
- Apparaten får inte doppas ner i vatten eller andra vätskor. Om den har kommit i kontakt med vatten ska den kopplas ur omedelbart.
- Efter användning och före rengöring ska du alltid stänga av skotorken och dra stickproppen ur vägguttaget. Dra inte i nätsladden utan ta tag i stickproppen.
- Låt inte barn använda apparaten utan tillsyn av en vuxen.
- Vidrör inte apparaten under värmning eftersom den blir mycket varm.
- Skotorken får inte modifieras på något sätt.
- Produkten får inte användas av personer (inklusive barn) med nedsatt fysisk eller mental förmåga. Den får inte heller användas av personer utan tillräcklig erfarenhet och kunskap ifall de inte har fått instruktioner om användningen av någon som ansvarar för deras säkerhet.
- Nätsladden bör regelbundet kontrolleras. Använd aldrig apparaten om nätsladden eller stickproppen är skadade.
- Om nätsladden skadats får den, för att undvika risk för elektrisk chock eller brand, endast bytas av tillverkaren, dess serviceställe eller av en kvalificerad yrkesman.

Produktbeskrivning

Skotork

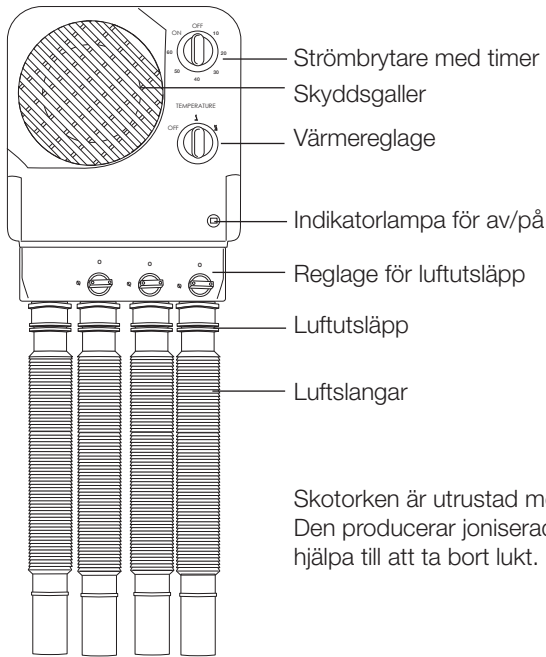

Platta för
väggmontering

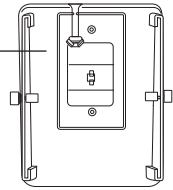

Skotorken är utrustad med en ozongenerator. Den producerar joniserade partiklar som kan hjälpa till att ta bort lukt.

Tillbehör för vantar och mössor

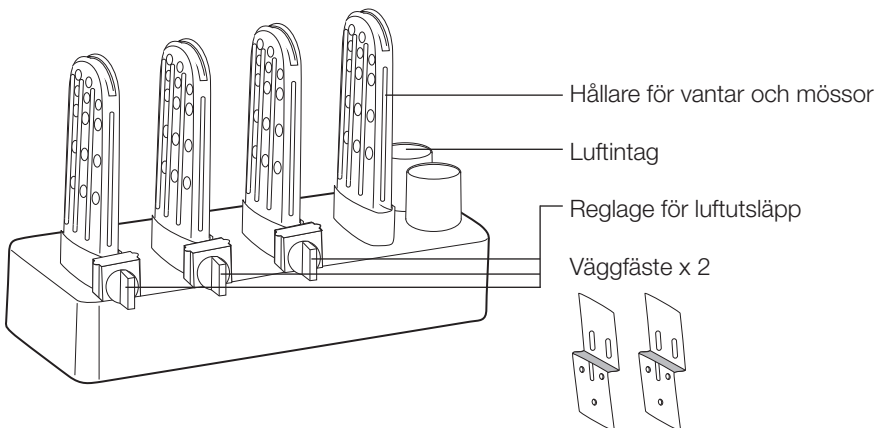

Montering på vägg

Montering av skotorken på vägg

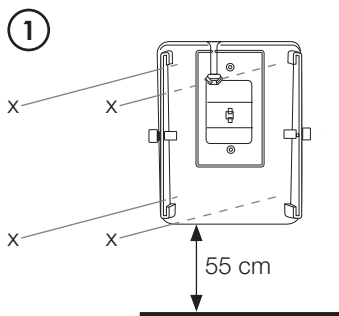

1. Måtta ut var plattan för väggmontering ska sitta. Plattans nederkant ska vara ca 55 cm från golvet. Gör markeringar för de 4 borrhålen på väggen.

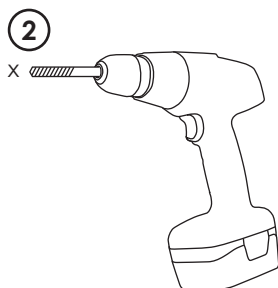

2. Borra hål i väggen enligt de markeringar du har gjort.

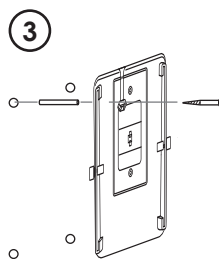

3. Använd sedan de medföljande pluggarna och skruvarna för att fästa väggplattan på väggen.

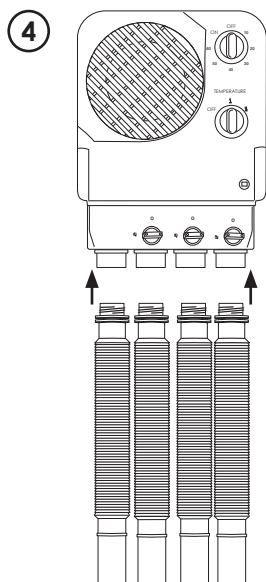

4. Gänga fast luftslangarna på huvudenheten.

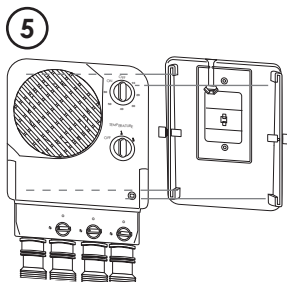

5. Häng skotorken på väggplattan.

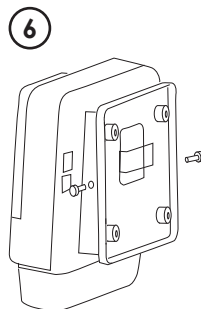

6. Fixera med låssprintarna.

Montering av tillbehör för vantar och mössor

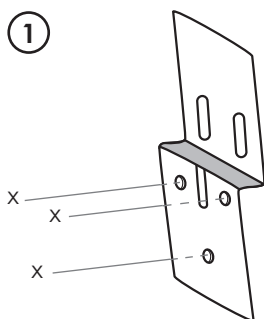

1. Mått ut var tillbehöret ska sitta. Tänk på att det monteras på lämpligt avstånd från skotorken så att två slangar från skotorken når tillbehöret. Gör markeringar för borrhålen på väggen.

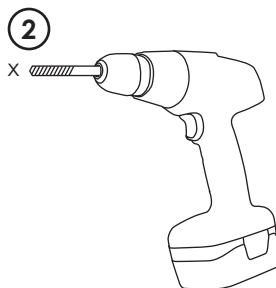

2. Borra hål i väggen enligt de markeringar du har gjort.

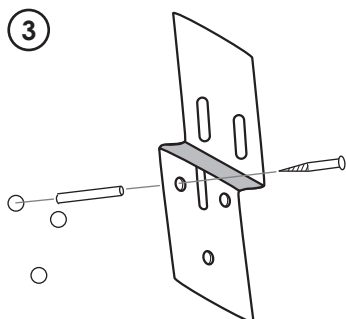

3. Använd sedan de medföljande pluggarna och skruvarna för att fästa beslagen på väggen.

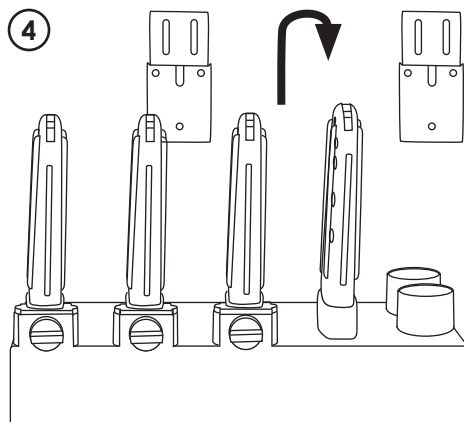

4. Häng tillbehöret på beslagen.

Användning

Skotork

1. Kontrollera att strömbrytaren står i läge **OFF**.
2. Ställ de skor du vill torka under skotorken och placera slangarna i skorna.

1

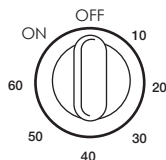

2

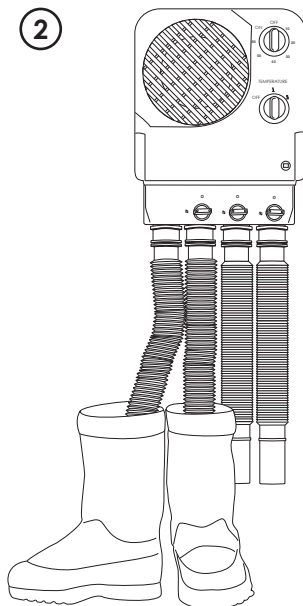

3. Ställ in önskat antal minuter genom att vrida på strömbrytaren. Du kan också använda skotorken utan tidsbegränsning genom att vrida strömbrytaren till läge **ON**.
4. Justera värmen med värmereglaget.
5. Ställ in önskat luftflöde med reglaget för respektive slang.

3

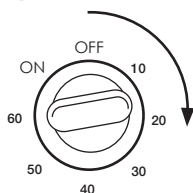

4

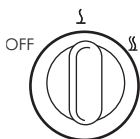

5

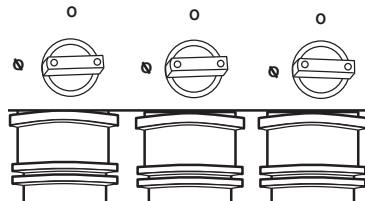

Tillbehör för vantar och mössor

1. Anslut två av luftslangarna enligt bilden.
2. Ställ in önskat luftflöde med reglagen.

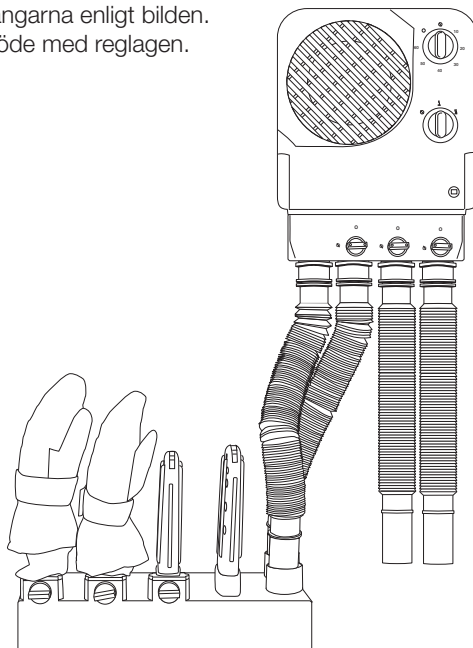

Skötsel och underhåll

Dra stickkontakten ur vägguttaget före rengöring. Torka vid behov av höljet med en fuktig trasa. Använd inte lösningsmedel eller slipande rengöringsmedel.

Avfallshantering

När du ska göra dig av med produkten ska detta ske enligt lokala föreskrifter. Är du osäker på hur du ska gå tillväga, kontakta din kommun.

Specifikationer

Modell	DF-ST001/ST003-UK / DF-ST001/ST003
Vikt	1,7 kg
Ozonhalt	≤0,05 ppm
Användningsmiljö	-20 °C till 40 °C
Effekt	160 W/310 W
Strömförsörjning	230 V AC, 50 Hz

Skotørker

Art.nr. 18-4230
34-4027

Modell DF-ST001/ST003-UK
DF-ST001/ST003

Les nøye igjennom hele bruksanvisningen og ta vare på den til senere bruk. Vi reserverer oss mot ev. tekst- og bildefeil, samt forandringer av tekniske data. Ved tekniske problemer eller andre spørsmål, ta kontakt med vårt kundesenter (se opplysninger på baksiden).

Sikkerhet

Les alle sikkerhetsanvisningene før du tar skotørkeren i bruk.

Sikkerhetsanvisninger

- Apparatet skal kobles til 230 V vekselstrøm.
- Skotørkeren må kun brukes med luftslangene tilkoblet.
- Apparatet må ikke tildekkes. Inn- og utsugning må ikke blokkeres. Påse at det er et fritt område på minst 90 cm foran apparatet.
- Skotørkeren plasseres på et jevnt og plant underlag eller den kan monteres på veggen. Plasser ikke skotørkeren direkte under et strømuttak.
- Skotørkeren må ikke brukes utendørs eller i fuktige rom.
- Plasser ikke strømledningen under matter eller liknende.
- Påse at ingen fremmede gjenstander kommer inn i ventilasjonsåpningene eller i luftutslippet da dette kan føre til støt, brann eller skade varmeelementet.
- Skotørkeren må ikke brukes i mer enn to timer i strekk.
- Ledningen må ikke komme i kontakt med apparatet når det er i bruk.
- Apparatet må ikke benyttes i umiddelbar nærhet av badekar, dusj, håndvask eller svømmebasseng.
- Skotørkeren må ikke senkes ned i vann eller andre væsker. Dersom den har kommet i kontakt med vann, skal den kobles fra strømmettet umiddelbart.
- Etter bruk og før rengjøring skal skotørkeren skrues av og støpselet trekkes ut fra strømuttak. Trekk ikke i strømledningen, men i støpselet.
- La ikke barn bruke apparatet uten tilsyn av en voksen.
- Apparatet blir meget varmt ved bruk. Det må da ikke berøres.
- Apparatet må ikke modifiseres.
- Produktet må ikke brukes av personer (inkl. barn) med begrensede fysiske eller mentale ferdigheter. Den må heller ikke brukes av personer som ikke har tilstrekkelig erfaring og kunnskap eller dersom de ikke har fått instruksjoner om bruken av noen som har ansvaret for deres sikkerhet.
- Strømledningen bør kontrolleres regelmessig. Bruk ikke apparatet dersom strømledningen eller støpselet er skadet.
- Dersom strømledningen er skadet skal den, for å unngå risiko for elektrisk støt eller brann, kun byttes av produsenten, serviceverksted eller av en fagperson.

Produktbeskrivelse

Skotørker

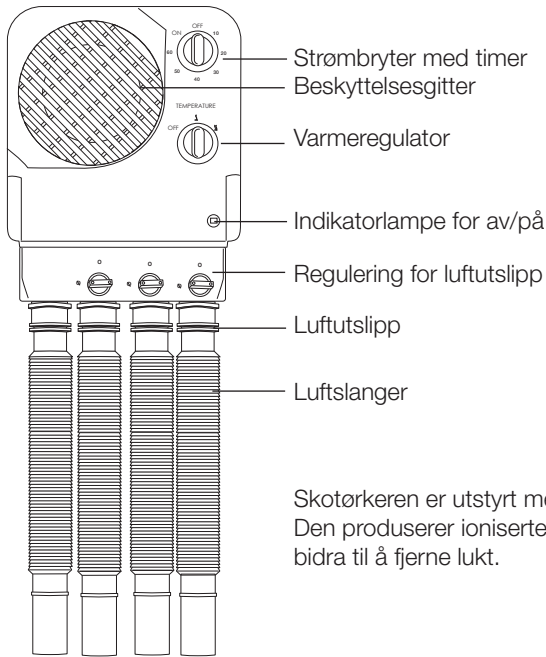

Brakett for veggmontering

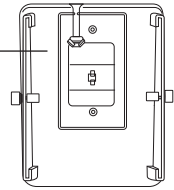

Skotørkeren er utstyrt med en ozongenerator. Den produserer ioniserte partikler som kan bidra til å fjerne lukt.

Tilbehør for vanter og luer

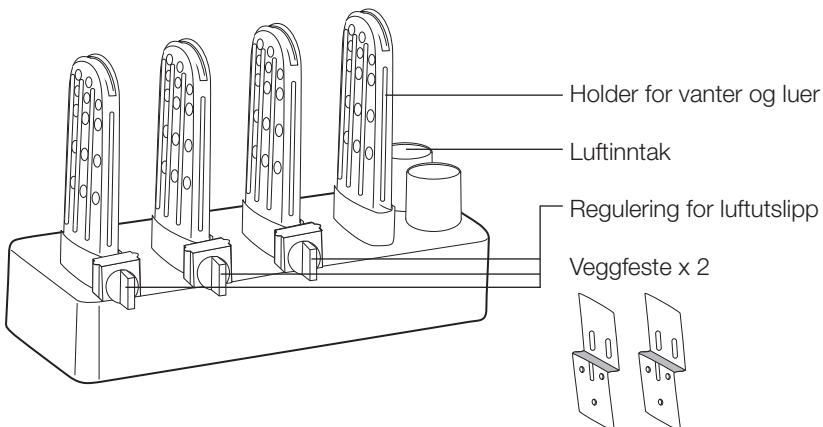

Montering på vegg

Montering av skotørker på vegg

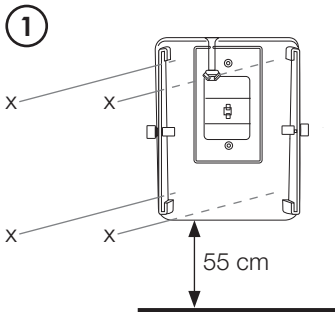

1. Mål ut hvor braketten for veggmontering skal sitte. Brakettens nederste kant skal være ca. 55 cm over gulvet. Marker for de 4 borehullene på vegg.

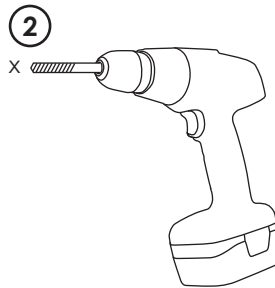

2. Bore hullene på de oppmerkede plassene.

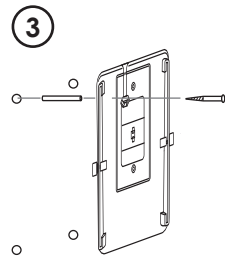

3. Benytt de medfølgende pluggene og skruene til å feste veggbraketten på vegg.

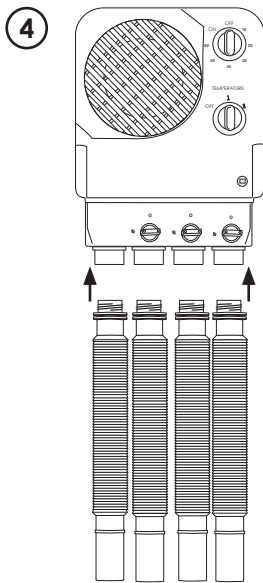

4. Fest luftslangene på hovedenheten.

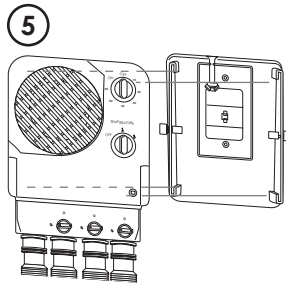

5. Heng skotørkeren på braketten.

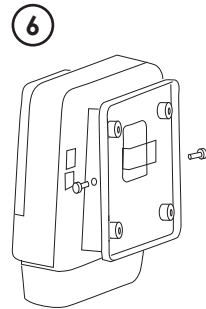

6. Fest med låsesplintene.

Montering av tilbehør for vanter og luer

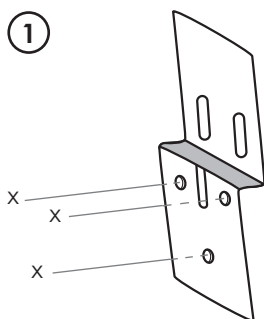

1. Mål ut hvor tilbehøret skal sitte. Husk at det skal monteres på passende avstand fra skotørkeren slik at to slanger fra skotørkeren når fram til tilbehøret. Marker for borehullene på veggen.

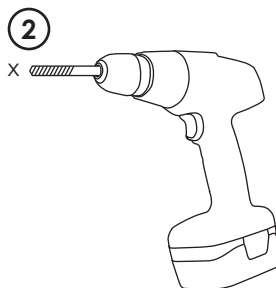

2. Bore hullene på de oppmerkede plassene.

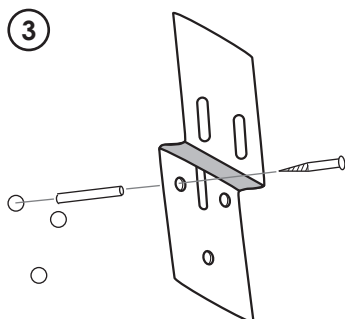

3. Benytt de medfølgende pluggene og skruene til å feste beslaget på veggen.

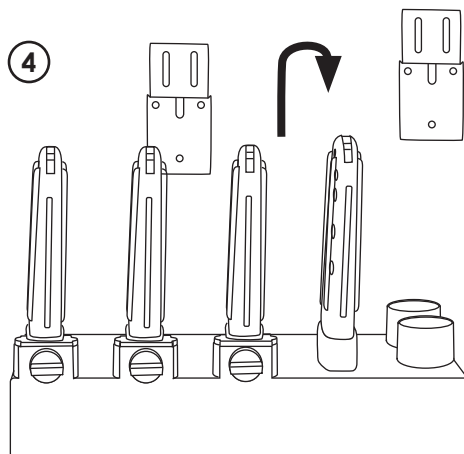

4. Heng tilbehøret på beslaget.

Bruk

Skotørker

1. Kontroller at strømbryteren står i posisjon **OFF**.
2. Plasser skoene som skal tørkes under skotørkeren og skyv slangene ned i skoene.

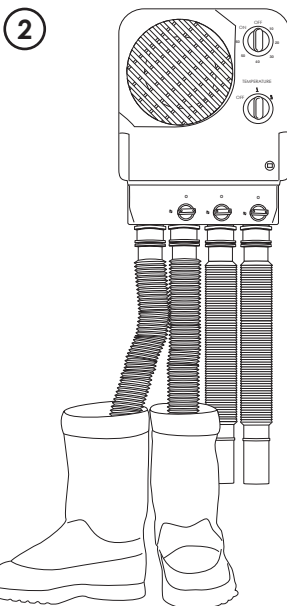
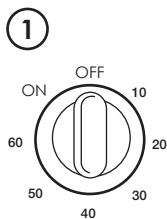

3. Still inn ønsket antall minutter ved å vri på strømbryteren. Skotørkeren kan også brukes uten tidsbegrensning ved å vri strømbryteren til posisjon **ON**.
4. Juster varmen med varmeregulatoren.
5. Still inn ønsket luftmengde med regulatoren.

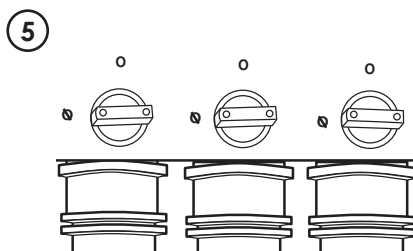
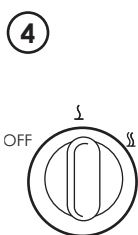
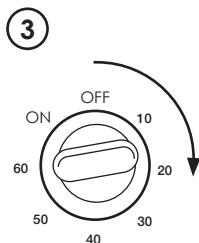

Tilbehør for vanter og luer

1. To luftslanger kobles som vist på bildet.
2. Still inn ønsket luftmengde med regulatoren.

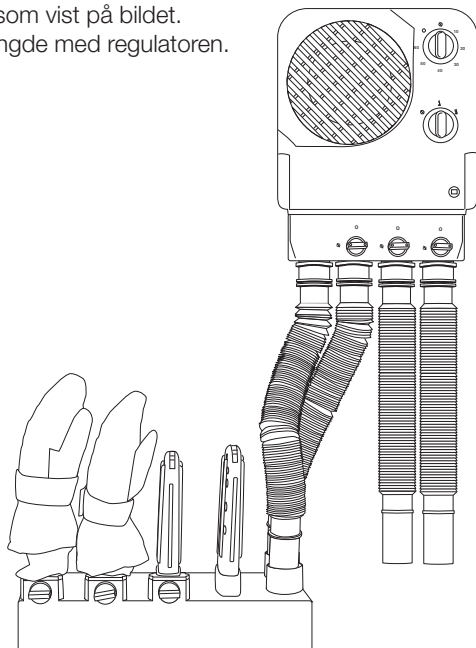

Stell og vedlikehold

Trekk støpslet ut fra strømuttaket før rengjøring. Tørk støv av dekselet med en fuktig klut etter behov. Bruk aldri slipende rengjøringsmidler eller sterke løsemidler.

Avfallshåndtering

Når dette produktet skal kasseres, må dette skje i henhold til lokale forskrifter. Er du usikker på hvordan du går fram, ta kontakt med lokale myndigheter.

Spesifikasjoner

Modell	DF-ST001/ST003-UK / DF-ST001/ST003
Vekt	1,7 kg
Ozoninnhold	≤0,05 ppm
Bruksmiljø	-20 °C til +40 °C
Effekt	160 W/310 W
Strømforsyning	230 V AC, 50 Hz

Kengänkuivain

Tuotenro 18-4230
34-4027

Malli DF-ST001/ST003-UK
DF-ST001/ST003

Lue käyttöohjeet ennen tuotteen käyttöönottoa. Säilytä käyttöohjeet tulevaa tarvetta varten. Pidätämme oikeuden teknisten tietojen muutoksiin. Emme vastaa mahdollisista teksti- tai kuvavirheistä. Jos laitteeseen tulee teknisiä ongelmia, ota yhteys myymälään tai asiakaspalveluun (yhteystiedot käyttöohjeen lopussa).

Turvallisuus

Lue kaikki turvallisuusohjeet, ennen kuin käytät kengänkuivainta.

Turvallisuusohjeet

- Liitä laite 230 V:n vaihdevirtaan.
- Kengänkuivainta saa käyttää ainoastaan, kun ilmaletkut on asennettu.
- Älä peitä laitetta pyykeillä tms. Älä tuki imu- tai ulostuloaukkoja.
- Huolehdi siitä, että laitteen edessä on vähintään 90 cm vapaata tilaa.
- Aseta kengänkuivain tasaiselle alustalle tai asenna se seinälle. Kengänkuivainta ei saa asettaa suoraan seinäpistorasian alapuolelle.
- Kengänkuivainta ei saa käyttää ulkona eikä hyvin kosteissa tiloissa.
- Älä aseta virtajohtoa maton alle.
- Älä päästä vieraita esineitä tuuletusaukkoihin tai ilma-aukkoihin. Ne voivat aiheuttaa sähköiskun, tulipalon tai vahingoittaa kuivainta jollain muulla tavalla.
- Kengänkuivainta ei saa käyttää yli kahta tuntia kerrallaan.
- Virtajohto ei saa käytön aikana joutua kosketuksiin laitteen kanssa.
- Älä käytä laitetta kylpyammeen, suihkun, lavuaarin tai uima-altaan välittömässä läheisyydessä.
- Älä kasta laitetta veteen tai muuhun nesteeseen. Jos laite on joutunut kosketuksiin veden kanssa, irrota se välittömästi verkkovirrasta.
- Sammuta kengänkuivain ja irrota sen pistoke pistorasiasta aina käytön jälkeen ja puhdistuksen ajaksi. Älä vedä johdosta, vaan tartu pistokkeeseen.
- Lapset eivät saa käyttää laitetta ilman aikuisten valvontaa.
- Älä koske laitteeseen käytön aikana, koska se kuumenee paljon.
- Kengänkuivainta ei saa muuttaa millään tavalla.
- Tuotetta saavat käyttää aikuiset, joilla ei ole fyysisiä tai psyykkisiä rajoitteita. Henkilöt, joilla ei ole riittävästi kokemusta ja taitoja, eivät saa käyttää tuotetta ilman turvallisuudesta vastaavan henkilön antamia ohjeita.
- Tarkasta virtajohdon kunto säännöllisesti. Älä käytä laitetta, mikäli johto tai pistoke on vioittunut.
- Vioittuneen johdon saa vaihtaa ainoastaan valmistaja, sen määräämä huoltopiste tai valtuutettu ammattilainen. Näin vältetään sähköiskut ja tulipalat.

Tuotekuvaus

Kengänkuivain

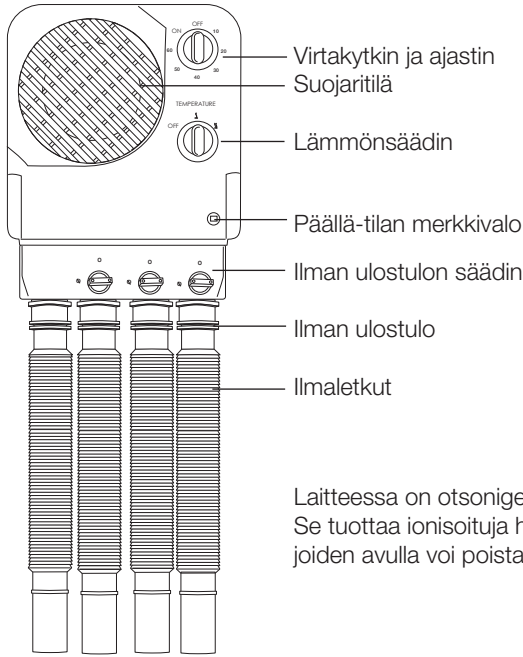

Levy seinälle
asennusta varten

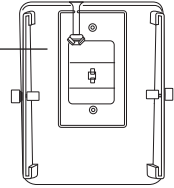

Laitteessa on otsonigeneraattori.
Se tuottaa ionisoituja hiukkasia,
joiden avulla voi poistaa hajua.

Lisätarvikkeet lappasia ja pipoja varten

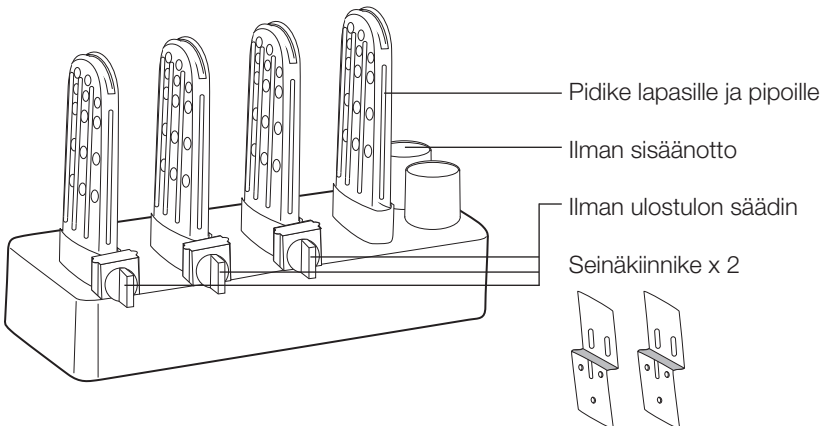

Asennus seinälle

Kengänkuivaimen asennus seinälle

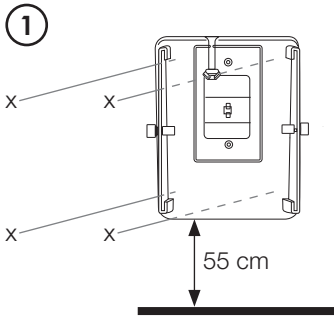

1. Mittaa se paikka, johon kiinnität asennuslevyn. Levyn alareunan tulee olla noin 55 cm lattiasta. Merkitse seinään kohdat 4 poranreiälle.

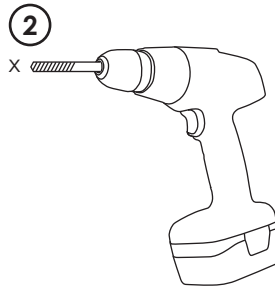

2. Poraat reiät seinään merkitsemiisi kohtiin.

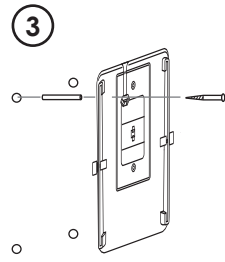

3. Kiinnitä seinälevy seinään pakkauksen tulpilla ja ruuveilla.

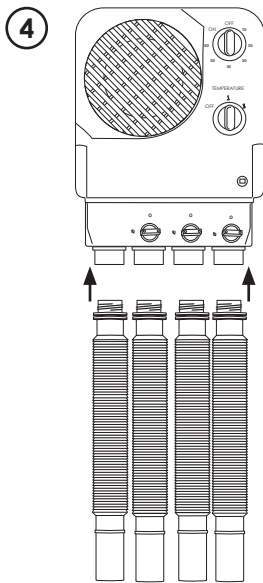

4. Kierrä ilmaletkut kiinni keskusyksikköön.

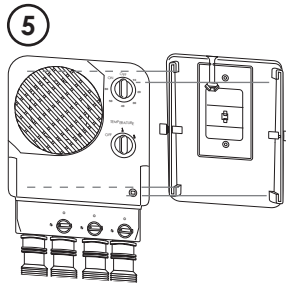

5. Ripusta kengänkuivain seinälevyyn.

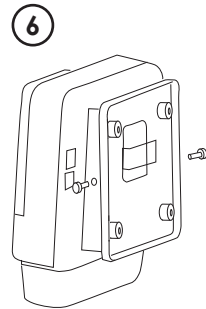

6. Kiinnitä se lukkosokilla.

Lapas- ja pipopidikkeen asennus

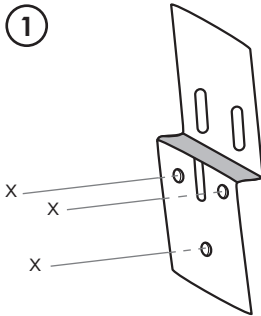

1. Mittaa, mihin pidike tulee asentaa. Asenna pidike sopivan välimatkan päähän kengänkuivaimesta siten, että kengänkuivaimen kaksi letkua ylettyvät pidikkeeseen. Merkitse seinään kohdat poranrei'ille.

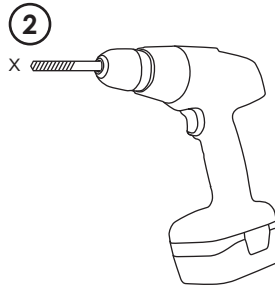

2. Poraat reiät seinään merkitsemiisi kohtiin.

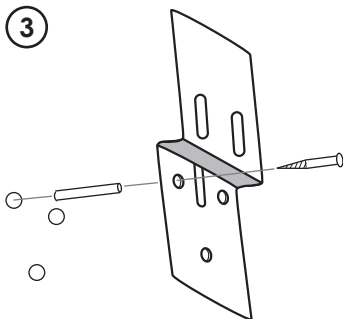

3. Kiinnität kiinnike seinään pakkauksen tulpilla ja ruuveilla.

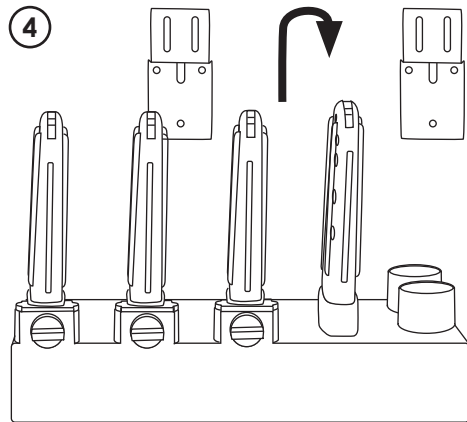

4. Ripusta pidike kiinnikkeeseen.

Käyttö

Kengänkuivain

1. Varmista, että virtakytkin on asennossa **OFF**.
2. Aseta kuivattavat kengät kengänkuivaimen alapuolelle ja laita letkut kenkiin.

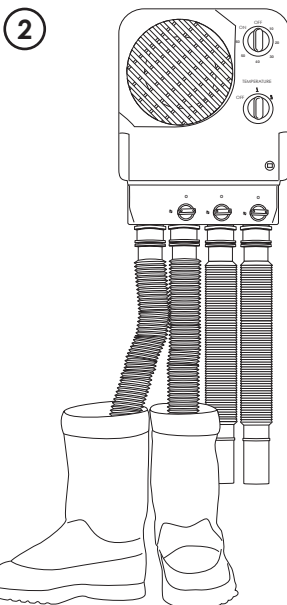
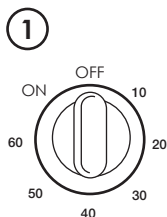

3. Säädä tarvittava kuivausaika kääntämällä virtakytkintä. Voit myös käyttää kengänkuivainta ilman määrättyä kuivausaikaa kääntämällä virtakytkin asentoon **ON**.
4. Säädä lämpö lämmönsäätimellä.
5. Säädä haluamasi ilmamäärä kunkin letkun ilman ulostulon säätimellä.

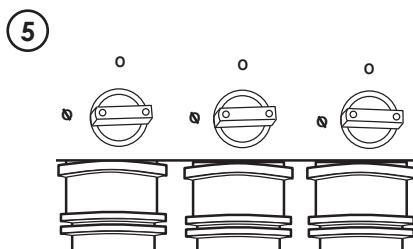
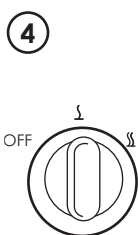
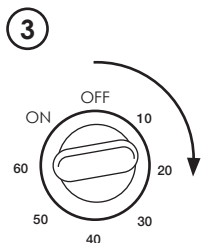

Lisätarvikkeet lapasia ja piipoja varten

1. Liitä kaksi ilmaletkua kuvan osoittamalla tavalla.
2. Säädä sopiva ilmamäärä säätimellä.

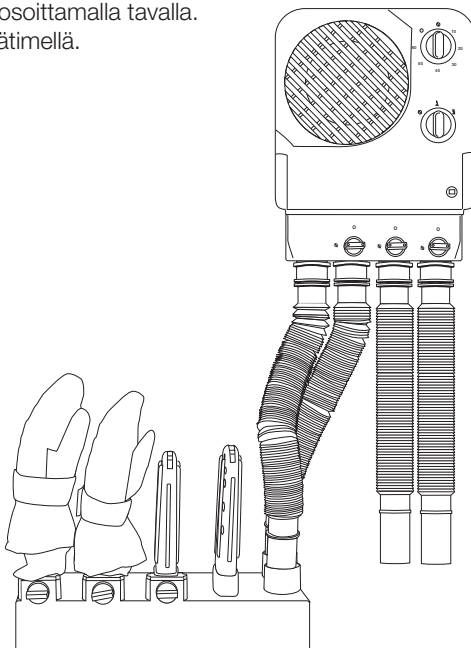

Huolto ja ylläpito

Irrota pistoke pistorasiasta ennen laitteen puhdistamista. Puhdista laite ulkopuolelta tarvittaessa kostutetulla liinalla. Älä käytä voimakkaita puhdistusaineita tai liuottimia.

Kierrätys

Kierrätä tuote asianmukaisesti, kun poistat sen käytöstä. Ota yhteys kuntasi jäteneuvontaan, mikäli olet epävarma.

Tekniset tiedot

Malli	DF-ST001/ST003-UK / DF-ST001/ST003
Paino	1,7 kg
Otsonipitoisuus	≤0,05 ppm
Käyttöympäristö	-20 °C...40 °C
Teho	160 W/310 W
Virtalähde	230 V AC, 50 Hz

SVERIGE

KUNDTJÄNST	Tel: 0247/445 00 Fax: 0247/445 09 E-post: kundtjanst@clasohlson.se
INTERNET	www.clasohlson.se
BREV	Clas Ohlson AB, 793 85 INSJÖN

NORGE

KUNDESENTER	Tlf.: 23 21 40 00 Faks: 23 21 40 80 E-post: kundesenter@clasohlson.no
INTERNETT	www.clasohlson.no
POST	Clas Ohlson AS, Postboks 485 Sentrum, 0105 OSLO

SUOMI

ASIAKASPALVELU	Puh: 020 111 2222 Sähköposti: info@clasohlson.fi
INTERNET	www.clasohlson.fi
OSOITE	Clas Ohlson Oy, Annankatu 34–36 A, 00100 HELSINKI

GREAT BRITAIN

	For consumer contact, please visit www.clasohlson.co.uk and click on customer service.
INTERNET	www.clasohlson.co.uk