



Microwave Oven

Mikrovågsugn • Mikrobølgeovn • Mikroaaltouuni



Art. No.:
34-7334

Model. No:
AC930AEF-S01

English	3
Svenska	13
Norsk	23
Suomi	33

Microwave Oven Coline

Art.no. 34-7334

Model AC930AEF-S01

Please read the entire instruction manual before use and save for future reference. We apologise for any text or photo errors and any changes of technical data. If you have any questions concerning technical problems please contact our Customer Service Department (see address on reverse).

Safety

Warning!

To avoid the risk of exposure to dangerous microwaves.

- Do not use the microwave oven if the door or casing is damaged.
- The microwave oven should only be taken apart and repaired by qualified service personnel.
- Never open the casing! Dangerous voltage exists unprotected in certain components within the product casing. Contact with this can give electrical shock.
- The microwave oven should not be taken apart or changed.
- The microwave oven shall not be used by children without adult supervision if they do not have enough knowledge of how to use the microwave oven.
- Never heat drinks or other provisions in closed containers since it might cause them to explode.
- Only use microwave oven safe containers.
- Never leave the microwave oven unattended while heating provisions in plastic or paper containers as there is a risk of fire.
- If smoke is detected, immediately shut off or unplug the microwave oven. Keep the door shut to suffocate possible flames.
- The content in bottles or similar containers for child food shall always be mixed or shook well before serving. Always check the contents temperature before serving to avoid burns.
- Do not heat or cook eggs in the microwave. Risk for explosion, even after finished heating.
- Clean the microwave regularly. Make sure to remove possible food spills.
- Place the microwave oven on a dry and flat surface.
- Do not place the microwave oven where it could fall into water or any other type of fluid.
- Check that the electrical voltage is 230 V and that the microwave oven is connected to an earthed socket.
- Always unplug from the wall socket before cleaning the microwave oven.
- Do not expose the microwave oven or it's cable for impact or strikes.
- Make sure that the cable does not come in contact with warm surfaces, e.g. a warm burner.
- Do not use the microwave oven if cable or plug is damaged.
- The microwave oven should only be used and kept indoors.
- Be aware that the containers may be hot while taking them out of the microwave oven after heating food in them. Use a potholder or other protection to avoid burning yourself.
- Do not start the microwave oven when it is empty. Ignition may occur and the microwave oven may break.

Product Description

Buttons and Functions

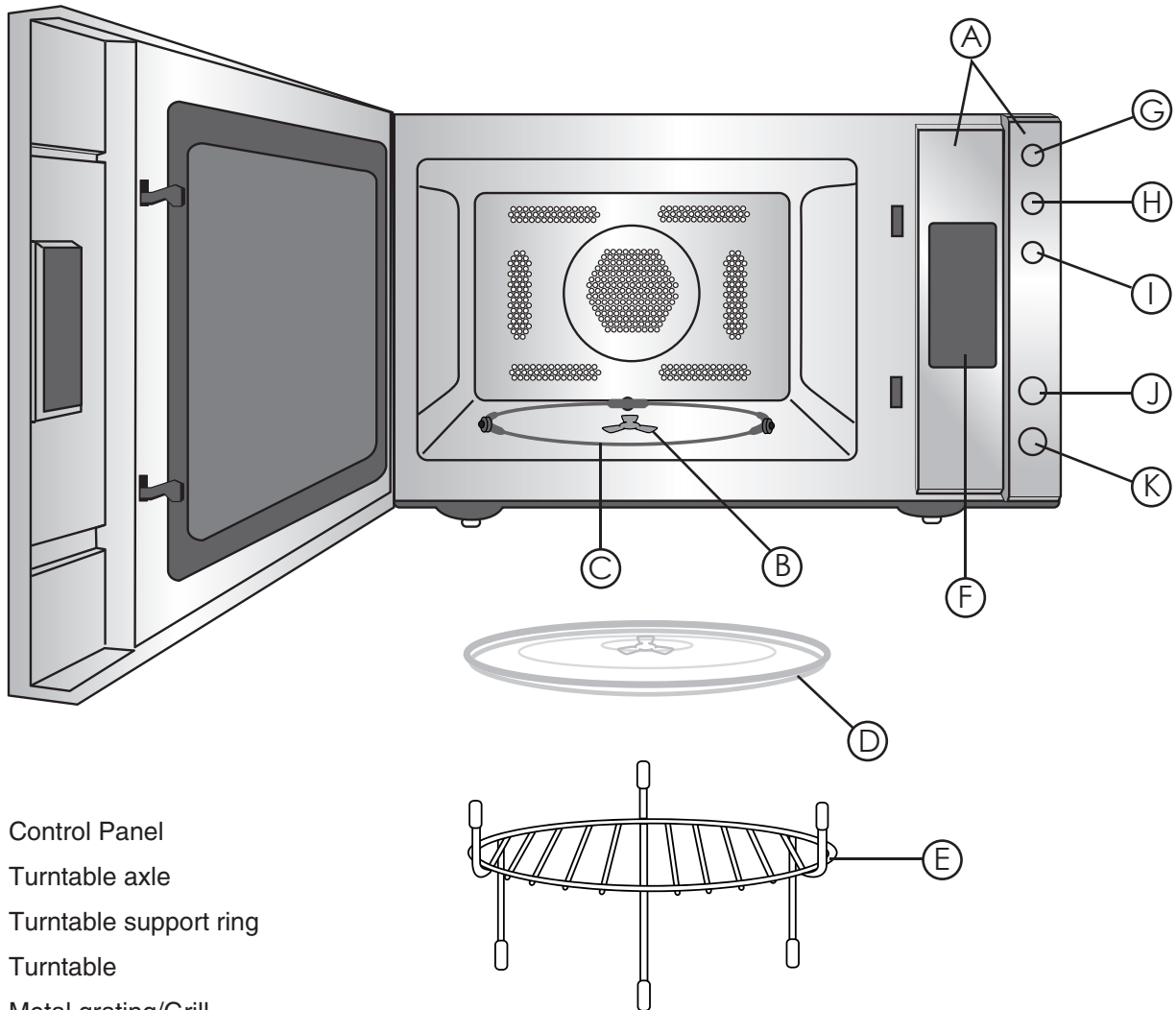

- A. Control Panel
- B. Turntable axle
- C. Turntable support ring
- D. Turntable
- E. Metal grating/Grill
- F. Display window
- G. CLOCK/PRE-SET – Set time/pre-set start
- H. DEFROST BY W.T./TIME – Automatic defrosting program
- I. AUTO REHEAT – Automatic reheating program
- J. START/+30SEC/CONFIRM – Starts the oven/confirms settings
- K. STOP/CLEAR – Stops the oven/removes settings/button lock

Installation & preparations

Unpack all parts and check that they are intact. The box contains the following:

- Turntable
- Turntable support ring
- Grill grate
- Instruction manual

Installing the rotating turntable

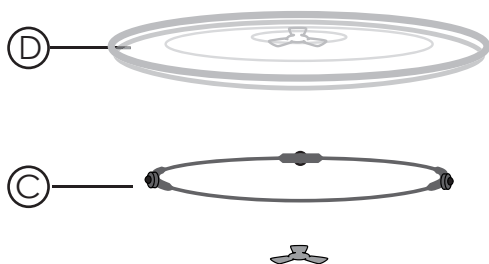

- Never place the turntable (D) up side down (the 3 middle “feet” shall face downward).
- Both the turntable (D) and the support ring (C) shall be in place every time you use the microwave oven.
- All provisions and containers shall be placed on the turntable while defrosting or heating.
- If the turntable or support ring brakes, contact customer service.

Placing the microwave oven

Place the microwave oven on a flat and dry surface.

- Make sure that the microwave oven has plenty of space so no air inlet/outlet ports are blocked. The minimum measure around the oven is 7.5 cm and 30 cm above.
- Do not remove the microwave oven’s feet. They are needed to give enough ventilation underneath the microwave oven.
- Place the microwave oven as far away from TV and radio appliances as possible. A microwave oven in use can cause interference in reception of TV and radio broadcasts.

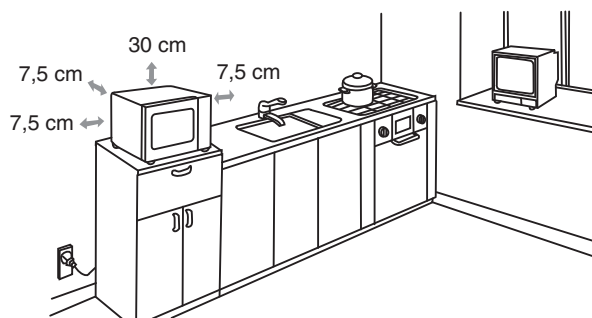

To set the clock

When the microwave oven is connected to the wall there will be a signal and the display will show “0:00”.

1. Push **“Clock/Pre-Set”** once or twice to chose between 12 or 24 hour display. “12H” or “24H” will show on the display.
2. Use the ▲ or ▼ to set the hours. Push once again on **“Clock/Pre-Set”** to set the minutes.
3. Use the ▲ or ▼ to set the minutes.
4. Push **“Clock/Pre-Set”** to confirm and save settings. “:” blinks in the display

Use

Suitable containers for microwave use

We recommend that microwave safe tableware is used for heating. Suitable material is glass, porcelain and certain plastic material. Never use containers of metal or containers with gold or silver trim. Even containers of wood or with wood details are unsuitable since the wood will dry in the microwave oven and may crack.

To use the microwave oven

1. Put what you are heating inside the microwave.
2. Push repeated times on the **“Microwave”** button to choose desired power. The display will show, in order, “P 100” → “P 80” → “P 50” → “P 30” → “P 10”.

Examples of suitable power settings.

To defrost P 30

To heat up P 80



To boil water P 100

3. Set desired time with the ▲ and ▼ buttons (up to 95 minutes).
4. Close the oven door and push the **“Start/+30SEC/Confirm”** button to start the microwave oven. The light turns on inside the oven and the countdown begins in the display. Five signals will sound when the heating is done.



Power Levels

Display shows	Power
P100	100 %
P80	80 %
P50	50 %
P30	30 %
P10	10 %



To use the convectional oven WITH preheating

1. Push once on **“Convection/Grill/Combi”**. “140” and “C” is blinking in the display and the symbol  is showing.
2. Set desired temperature with the ▲ and ▼ buttons (from 140 to 230°C).
3. Push once on **“Start/+30SEC/Confirm”** to confirm the temperature and then once again to start the oven.
4. When the oven has reached the chosen temperature it will automatically shut off and a signal will sound twice.
5. Open the door and put what you want to heat inside.
6. Use the ▲ and ▼ to set the desired heating time (up to 95 minutes).
7. Close the oven door and push **“Start/+30SEC/Confirm”** to start the microwave oven. The time will count down in the display and  blinks.

To use the convectional oven WITHOUT preheating

1. Put what you are heating up inside the microwave.
2. Push once on “**Convection/Grill/Combi**”. “140” blinks in the display and the symbol  is shown.
3. Set desired temperature with the ▲ and ▼ buttons (from 140 to 230°C). Push once on “**Start/+30SEC/Confirm**” to confirm the temperature.
4. Use the ▲ and ▼ to set the desired heating time (up to 95 minutes).
5. Close the oven door and push “**Start/+30SEC/Confirm**” to start the microwave oven. The time will count down in the display and  blinks.

To use the grill function

1. Put what you are heating up inside the microwave.
2. Push once on “**Convection/Grill/Combi**”. “140” blinks in the display and the symbol  is shown.
3. Use the ▲ and ▼ buttons to choose the grill function, “G-1” will show in the display and the symbol  will show. Push “**Start/+30SEC/Confirm**” to confirm the chosen function.
4. Use the ▲ and ▼ to set the desired heating time (up to 95 minutes).
5. Close the oven door and push “**Start/+30SEC/Confirm**” to start the microwave oven. The time will count down in the display and  blinks.

Note!

When half the grilling time has past the microwave oven will sound twice. This is completely normal and is observing that half the time has past.

To get an even grill surface the food should be turned after half the time. Close the oven door and once again push “**Start/+30SEC/Confirm**” to continue the grilling.

Combined use

Choose from four combinations C-1, C-2, C-3 and C-4.



Description of combinations:

Function	Microwave oven	Grill	Convection
C-1	•		•
C-2	•	•	
C-3		•	•
C-4	•	•	•



1. Put what you are heating up inside the microwave.
2. Push once on “**Convection/Grill/Combi**”. “140” blinks in the display and the symbol  is shown. Use the ▲ and ▼ buttons to choose a function (C-1 to C-4). The symbols for the chosen function will light up.
3. Push once on “**Start/+30SEC/Confirm**” to confirm the chosen function.
4. Use the ▲ and ▼ to set the desired heating time (up to 95 minutes).
5. Close the oven door and push “**Start/+30SEC/Confirm**” to start the microwave oven. The time will count down in the display and the symbols for the chosen combination will blink.

Defrosting

Defrosting by weight

1. Put what you are defrosting inside the microwave.
2. Push once on “**DEFROST BY W:T/TIME**”. The display will show “d-1”.
3. Use the ▲ and ▼ buttons to set the weight of what is being defrosted. Choose weight from 100 to 2000 grams. The symbols  and ** are shown.
4. Close the oven door and push “**Start/+30SEC/Confirm**” to start the defrosting. The time will count down in the display and the symbols  and ** blinks.

Defrosting by time

1. Put what you are defrosting inside the microwave.
2. Push twice on “**DEFROST BY W:T/TIME**”. The display will show “d-2”.
3. Use the ▲ and ▼ to set the desired defrosting time (5 seconds to 95 minutes). The symbols  and ** are shown.
4. Close the oven door and push “**Start/+30SEC/Confirm**” to start the defrosting. The time will count down in the display and the symbols  and ** blinks.

Advanced use

Multi function

The multi function can be use when you want to use the microwave oven’s different functions automatically after one another.

Example: You want to use the microwave oven on full effect (100%) for 20 minutes, and thereafter continue on reduced effect (80%) for 5 minutes.

1. Put what you are heating up inside the microwave.
2. Push once on “**Microwave**”. The display will show power level “P 100” (100%).
3. Use the ▲ or ▼ buttons to set the cooking time for 20 minutes.
4. Push several times on “**Microwave**” until the display shows power level “P 80” (80%).
5. Use the ▲ or ▼ buttons to set the cooking time for 5 minutes.
6. Close the oven door and push “**Start/+30SEC/Confirm**” to start the microwave oven.

Automatic reheating program

Preset programs for reheating provisions.

1. Put what you are heating up inside the microwave.
2. Push repeatedly on the “**AUTO REHEAT**” button to choose from the preset programs for automatic reheating (h-1, h-2, h-3 and h-4). See the table for different provisions/foods.
3. Use the ▲ and ▼ buttons to set the weight per portion of the provisions/foods. The display will show “AUTO” and also .
4. Close the oven door and push “**Start/+30SEC/Confirm**” to start the microwave oven.

Reheat programs

Kind	Weight/Unit	Display showing
h-1 Automatic heating	150 g	150
	250 g	250
	350 g	350
	450 g	450
	600 g	600
h-2 Dinner plate	250 g	250
	350 g	350
	450 g	450
h-3 Drinks	1 (ca 240 g)	1
	2 (ca 480 g)	2
	3 (ca 720 g)	3
h-4 Bread	1 (ca 70 g)	1
	2 (ca 140 g)	2
	3 (ca 210 g)	3

Preset time start of the oven

The microwave oven can be programmed to start at a preset time.

1. Make sure that the microwave oven clock is set correctly (see the section To Set the clock).
2. Set the microwave oven for heating according to the instructions in this manual (should not be used when defrosting) but do not push **“Start/+30SEC/Confirm”** at this point.
3. Push **“CLOCK/PRE-SET”** once. Current time will show and the hourly indication will blink. Use the ▲ or ▼ to set the hours.
4. Push **“CLOCK/PRE-SET”** once again. Current time will show and the minute indication will blink. Use the ▲ or ▼ to set the minutes.
5. Close the oven door and push **“Start/+30SEC/Confirm”** to confirm and save the settings. Current time will show in the display. “:” does not blink in the display
6. When the preset time occurs a signal will sound and the oven will start according to set program.

Remarks

- The oven door has to be closed when the preset time occurs or the oven will not start.
- The clock has to be set for this function to be used.
- This function will not work with the Multi function or Automatic preheat program.

Quick start

1. Put what you want to cook/heat in the oven and close the door.
2. Push “**Start/+30SEC/Confirm**” to start the oven for 30 seconds on full effect (100%).
3. To increase the time, push once or several times on “**Start/+30SEC/Confirm**”. Every push increases the time with 30 seconds.

Remarks

When defrosting, the automatic reheat program or the multi function the time can not be increased by pushing “**Start/+30/Confirm**”.

Automatic cooking program

1. Put what you are cooking/heating up inside the microwave.
2. Push repeatedly on “**▲ (AUTO MENU)**” to choose preparation program. See the table for different provisions/foods. The display will show “**AUTO**” and also chosen preparation program.
3. Push once on “**Start/+30SEC/Confirm**” to confirm your selection..
4. Use the **▲** and **▼** buttons to set the weight per portion of the provisions/foods.
5. Close the oven door and push “**Start/+30SEC/Confirm**” to start the preparation.

Food dish	Weight/Unit	Display showing
A1 FISH	150 g	150
	250 g	250
	350 g	350
	450 g	450
	650 g	650
A2 SOUP	200 ml	200
	400 ml	400
	600 ml	600
A3 MEAT	150 g	150
	300 g	300
	450 g	450
	600 g	600
A4 BREAD	50 g	50
	100 g	100
	150 g	150
A5 PIZZA	200 g	200
	300 g	300
	400 g	400
A6 CAKE	475 g	475

A7 PASTA (add cold water)	50 g (with 450 ml cold water)	50
	100 g (with 800 ml cold water)	100
	150 g (with 1,200 ml cold water)	150
A8 CHICKEN	500 g	500
	750 g	750
	1,000 g	1000
	1,200 g	1200
A9 VEGETABLE	150 g	150
	350 g	350
	500 g	500
A10 POTATO	230 g	1
	460 g	2
	690 g	3

Note!

When preparing in the "A6 CAKE" mode the oven is first heated up to 160°C. When the oven has reached right temperature it will shut off and a short signal will sound. Then place the cake in the oven and push the "**Start/+30SEC/Confirm**" button to start the cooking.

Control of chosen settings step by step

During use you can always check your chosen settings.

- During use push "**MICROWAVE**" or "**CONVECTION GRILL/COMBI**" to check which function is activated.
- At preset start of the oven push "**CLOCK/PRESET**" to check the set time for start.
- At use, push "**CLOCK/PRESET**" to show the clock.

Button lock

Button lock is ideal to prevent children from accidentally starting the oven.

To lock the buttons

- Hold the "**STOP/CLEAR**" button pushed in for about 3 seconds when the oven is in wait mode. A signal will sound, and a key symbol  will show on the display.

To unlock

- Hold the "**STOP/CLEAR**" button pushed in for about 3 seconds. A signal will sound and the key symbol disappears.

Remarks

- The microwaves built-in buzzer will give five signals when the cooking function is ended.
- If the door opens during use, the "**Start/+30SEC/Confirm**" button must be pushed in again to continue.
- If the "**Start/+30SEC/Confirm**" button does not get pushed in within a minute after chosen setting of program/function the microwave will return to wait mode. You then have to set desired function again.

Care and Maintenance

Always unplug from the wall socket before cleaning. Never put the microwave into water for cleaning. Wipe the inside and outside of the oven with a soft, damp cloth using a mild cleaning solution. Avoid solvents or abrasive cleaning solutions. Wash the glass plate, support ring and grill grate in warm water with dish detergent.

Trouble Shooting Schedule

Problem	Possible cause	Possible solution
Oven does not start.	A. Power cord not connected. B. Door is open.	A. Connect the plug to the wall socket. B. Close the door.
Arch lights or small flashes occur.	A. Unsuitable material, e.g. metal, is used in the microwave oven. B. The microwave oven is being used while empty.	A. Use only microwave safe material such as glass or porcelain. B. Do not use the microwave oven while empty.
Food is heated unevenly.	A. Unsuitable material, e.g. metal, is used in the microwave oven. B. The food has not been turned or mixed.	A. Use only microwave safe material such as glass or porcelain. B. Turn or mix the food.

Disposal

Follow local ordinances when disposing product. If you are unsure about how to dispose product contact your municipality.

Specifications

Model	AC930AEF-S01
Power Supply	230 V AC, 50 Hz
Microwave oven output power	1450 W
Microwave oven output power	900 W
Grill output power	1100 W
Convection oven output power	2300 W
Volume	30 Litres
Glass plate diameter	31.5 cm
External measurements	52 x 51 x 33.5 cm
Weight (ca)	19.7 kg

Mikrovågsugn Coline

Art.no 34-7334

Modell AC930AEF-S01

Läs igenom hela bruksanvisningen före användning och spara den sedan för framtida bruk. Vi reserverar oss för ev. text- och bildfel samt ändringar av tekniska data. Vid tekniska problem eller andra frågor, kontakta vår kundtjänst (se adressuppgifter på baksidan).

Säkerhet

Varning!

För att undvika risken för att utsättas för skadliga mikrovågor:

- Mikrovågsugnen får inte användas om dess dörr eller hölje blivit skadade.
- Mikrovågsugnen får endast tas isär och repareras av kunnig och kvalificerad servicepersonal.
- Öppna aldrig höljet! Farlig spänning finns oskyddat på vissa komponenter inuti produktens hölje. Kontakt med dessa kan ge upphov till elektriska stötar.
- Mikrovågsugnen får inte ändras eller demonteras.
- Mikrovågsugnen får inte användas av barn utan vuxens tillsyn om de inte har tillräckliga kunskaper om användningen av mikrovågsugnen.
- Värm aldrig drycker eller andra livsmedel i förslutna behållare då det finns risk att dessa exploderar.
- Använd endast kärl lämpliga för användning i mikrovågsugn.
- Lämna aldrig mikrovågsugnen utan uppmärksamhet vid värmning av livsmedel i plast- eller pappersförpackningar då det finns risk för antändning.
- Om rök upptäcks, stäng genast av mikrovågsugnen eller drag ur stickproppen. Låt luckan vara stängd för att kväva eventuella lågor.
- Innehållet i nappflaskor och liknande behållare för barnmat bör alltid röras eller skakas före servering. Kontrollera alltid innehållets temperatur före servering för att undvika brännskador.
- Oskalade ägg samt hårdkokta ägg bör ej värmas i mikrovågsugn. Risk för att de exploderar, även efter avslutad värmning.
- Rengör mikrovågsugnen regelbundet. Se till att avlägsna eventuella matrester.
- Placera mikrovågsugnen på ett torrt och jämt underlag.
- Placera inte mikrovågsugnen så att den kan falla ner i vatten eller annan vätska.
- Se till att spänningen i elnätet är 230 V och att du ansluter mikrovågsugnen till ett jordat uttag.
- Drag alltid ur stickproppen ur vägguttaget innan du rengör mikrovågsugnen.
- Utsätt inte mikrovågsugnen och dess nätsladd för slag eller stötar.
- Se till så att nätsladden inte kommer i kontakt med varma ytor, t.ex. en varm spisplatta.
- Använd inte mikrovågsugnen om nätsladden eller stickproppen är i skadat skick.
- Mikrovågsugnen får endast användas och förvaras inomhus.
- Tänk på att kärlet kan vara heta när du ska ta ut dem efter att du har värmt mat i dem i mikrovågsugnen. Använd gärna grytlapp eller annat skydd för att inte bränna dig.
- Sätt aldrig igång mikrovågsugnen när den är tom. Det kan uppstå gnistor och ugnen kan gå sönder.

Produktbeskrivning

Knappar och funktioner

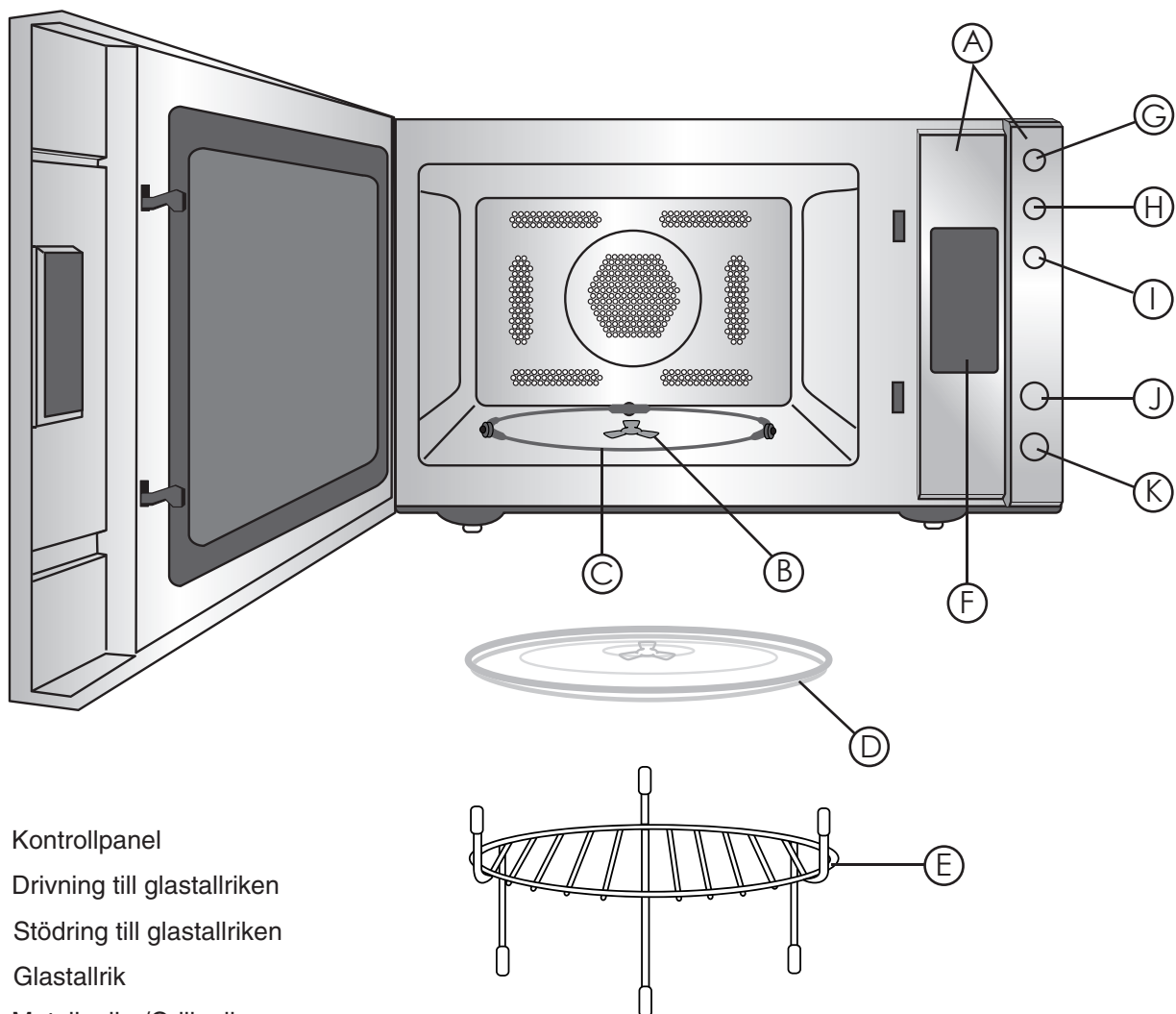

- A. Kontrollpanel
- B. Drivning till glastallriken
- C. Stödning till glastallriken
- D. Glastallrik
- E. Metallgaller/Grillgaller
- F. Displayfönster
- G. CLOCK/PRE-SET – Ställ in klockan/Tidsinställd start
- H. DEFROST BY W.T./TIME – Automatiska upptiningsprogram
- I. AUTO REHEAT – Automatiska återuppvärmningsprogram
- J. START/+30SEC/CONFIRM – Startar ugnen/Bekräftar inställningar
- K. STOP/CLEAR – Stoppa ugnen/Raderar inställningar/Knapplås

Installation & förberedelser

Packa upp alla delar och kontrollera att de är hela. Kartongen innehåller följande:

- Mikrovågsugn
- Glastallrik
- Stödning till glastallriken
- Grillgaller
- Instruktionsbok

Installera den roterande glastallriken

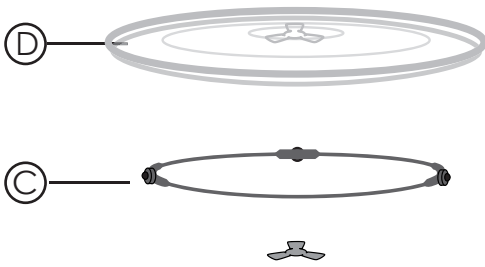

- Placera aldrig glastallriken (D) upp och ned (de tre "klackarna" i mitten ska vara nedåt).
- Både glastallriken (D) och stödringen (C) måste vara på plats varje gång du använder mikrovågsugnen.
- All mat och kärl ska alltid placeras på glastallriken vid upptining och värming.
- Om glastallriken eller stödringen går sönder, kontakta kundtjänst.

Placering av mikrovågsugnen

- Välj ett jämt och torrt underlag att placera mikrovågsugnen på.
- Se till så att mikrovågsugnen har gott om utrymme så att inga luftintag eller luftutblås blockeras. Minimimåtten runt ugnen är 7,5 cm och 30 cm ovanför ugnen.
- Ta inte bort mikrovågsugnens fötter. Dessa behövs för att ge tillräcklig ventilation under apparaten.
- Placera mikrovågsugnen så långt ifrån tv- och radioapparater som möjligt. Mikrovågsugnen kan under användning orsaka störningar i mottagningen av tv- och radiosändningar.

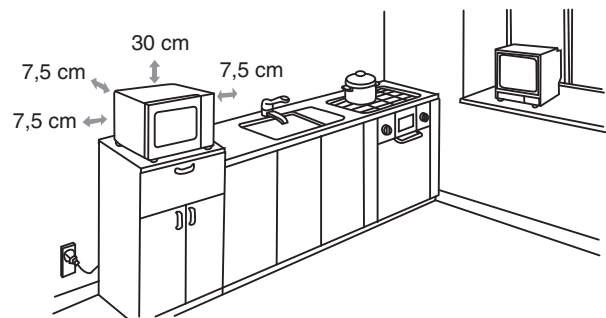

Att ställa klockan

När mikrovågsugnen ansluts till elnätet hörs en signal och displayen visar "0:00".

1. Tryck en eller två gånger på "**Clock/Pre-Set**" för att välja mellan 12- eller 24-timmarsvisning. "12H" eller "24H" visas i displayen.
2. Använd knapparna ▲ och ▼ för att ställa in timmarna. Tryck åter på "**Clock/Pre-Set**" för att ställa in minuter.
3. Använd knapparna ▲ och ▼ för att ställa in minuter.
4. Tryck på "**Clock/Pre-Set**" för att bekräfta och spara inställningarna. ":" blinkar i displayen.

Användning

Lämpliga kärl vid användning av mikrovågsugn

Vi rekommenderar att en mikrovågssäker servis används för tillagningen. Lämpliga material är glas, porslin och särskilda plastmaterial. Använd aldrig kärl av metall eller kärl med guld- eller silverkant. Även kärl av trä eller med trädetaljer är olämpliga eftersom träet torkar i mikrovågsugnen och kan spricka.

Att använda mikrovågsugnen

1. Sätt in det du vill tillaga.
2. Tryck upprepade gånger på knappen **"Microwave"** för att välja önskad effektnivå. Displayen visar i tur och ordning "P 100" → "P 80" → "P 50" → "P 30" → "P 10".

Exempel på lämpliga effektinställningar:

Att tina mat P 30

Att värma mat P 80



Att koka vatten P 100

3. Ställ sedan in önskad tid med knapparna ▲ och ▼ (upp till 95 minuter).
4. Stäng ungluckan och tryck på knappen **"Start/+30SEC/Confirm"** för att starta mikrovågsugnen. Lyset tänds inuti ugnen och nedräkningen startar i displayen. Fem signaler hörs när tillagningen är färdig.



Effektlägen

Displayen visar	Effekt
P100	100 %
P80	80 %
P50	50 %
P30	30 %
P10	10 %



Att använda varmluftsugnen MED förvärmning

1. Tryck en gång på knappen **"Convection/Grill/Combi"**. "140" och "°C" blinkar i displayen och symbolen  visas.
2. Ställ sedan in önskad temperatur med knapparna ▲ och ▼ (från 140 till 230 °C).
3. Tryck en gång på knappen **"Start/+30SEC/Confirm"** för att bekräfta temperaturen och sedan en gång till för att starta ugnen.
4. När ugnen har nått den valda temperaturen stängs den av automatiskt och en signal hörs två gånger.
5. Öppna luckan och sätt in det du vill tillaga.
6. Använd knapparna ▲ och ▼ för att ställa in önskad tillagningstid (upp till 95 minuter).
7. Stäng ungluckan och tryck på knappen **"Start/+30SEC/Confirm"** för att starta ugnen. Tiden räknas ned i displayen och  blinkar.

Att använda varmluftsugnen UTAN förvärmning

1. Sätt in det du vill tillaga.
2. Tryck en gång på knappen **"Convection/Grill/Combi"**. "140" blinkar i displayen och symbolen  visas.
3. Ställ sedan in önskad temperatur med knapparna ▲ och ▼ (från 140 till 230 °C). Tryck en gång på knappen **"Start/+30SEC/Confirm"** för att bekräfta temperaturen.
4. Använd knapparna ▲ och ▼ för att ställa in önskad tillagningstid (upp till 95 minuter).
5. Stäng ungluckan och tryck på knappen **"Start/+30SEC/Confirm"** för att starta ugnen. Tiden räknas ned i displayen och  blinkar.

Att använda grillfunktionen

1. Sätt in det du vill tillaga.
2. Tryck en gång på knappen **"Convection/Grill/Combi"**. "140" blinkar i displayen och symbolen  visas.
3. Använd knapparna ▲ och ▼ för att välja grillfunktionen, "G-1" visas i displayen och symbolen  visas. Tryck en gång på knappen **"Start/+30SEC/Confirm"** för att bekräfta den valda funktionen.
4. Använd knapparna ▲ och ▼ för att ställa in önskad tillagningstid (upp till 95 minuter).
5. Stäng ungluckan och tryck på knappen **"Start/+30SEC/Confirm"** för att starta ugnen. Tiden räknas ned i displayen och  blinkar.

Obs!

När halva grillningstiden gått avger mikrovågsugnen två ljudstötter. Detta är helt normalt och uppmärksamma att halva tiden har gått.

För att få en jämn grillning bör maten vändas efter halva tiden. Stäng sedan luckan och tryck igen på **"Start/+30SEC/Confirm"** för att fortsätta grillningen.

Kombinerad användning

Fyra kombinationer finns att välja på: C-1, C-2, C-3 och C-4.



Beskrivning av kombinationerna:

Funktion	Mikrovågsugn	Grill	Varmluft
C-1	•		•
C-2	•	•	
C-3		•	•
C-4	•	•	•



1. Sätt in det du vill tillaga.
2. Tryck en gång på knappen **"Convection/Grill/Combi"**. "140" blinkar i displayen och symbolen  visas. Använd knapparna ▲ och ▼ för att välja funktion (C-1 till C-4). Symbolerna för vald kombination tänds.
3. Tryck en gång på knappen **"Start/+30SEC/Confirm"** för att bekräfta vald funktion.
4. Använd knapparna ▲ och ▼ för att ställa in önskad tillagningstid (upp till 95 minuter).
5. Stäng ungluckan och tryck på knappen **"Start/+30SEC/Confirm"** för att starta ugnen. Tiden räknas ned i displayen och symbolerna för vald kombination blinkar.

Upptining

Upptining efter vikt

1. Sätt in det du vill tina upp.
2. Tryck en gång på **"DEFROST BY W.T/TIME"**. Displayen visar "d-1".
3. Använd knapparna ▲ och ▼ för att ställa in vikten för det som skall tinas. Välj vikt från 100 till 2000 gram. Symbolerna  och ** visas.
4. Stäng ungluckan och tryck på knappen **"Start/+30SEC/Confirm"** för att starta upptiningen. Tiden räknas ned i displayen och symbolerna  och ** blinkar.

Upptining efter tid

1. Sätt in det du vill tina upp.
2. Tryck två gånger på **"DEFROST BY W.T/TIME"**. Displayen visar "d-2".
3. Använd knapparna ▲ och ▼ för att ställa in upptiningstid (5 sekunder till 95 minuter). Symbolerna  och ** visas.
4. Stäng ungluckan och tryck på knappen **"Start/+30SEC/Confirm"** för att starta upptiningen. Tiden räknas ned i displayen och symbolerna  och ** blinkar.

Avancerad användning

Multifunktion

Multifunktionen kan användas när du vill använda mikrovågsugnsens olika funktioner automatiskt i en följd efter varandra.

Exempel: Du vill använda mikrovågsugnen på full effekt (100 %) i 20 minuter, och därefter fortsätta tillagningen med reducerad effekt (80 %) i 5 minuter.

1. Sätt in det du vill tillaga.
2. Tryck en gång på knappen **"Microwave"**. Displayen visar effektnivån "P 100" (100 %).
3. Använd knapparna ▲ och ▼ för att ställa tillagningstiden till 20 minuter.
4. Tryck flera gånger på knappen **"Microwave"** tills displayen visar effektnivån "P 80" (80 %).
5. Använd knapparna ▲ och ▼ för att ställa tillagningstiden till 5 minuter.
6. Stäng ungluckan och tryck på knappen **"Start/+30SEC/Confirm"** för att starta ugnen.

Automatiska återuppvärmningsprogram

Förinställda program för återuppvärmning av livsmedel.

1. Sätt in det du vill värma.
2. Tryck upprepade gånger på knappen **"AUTO REHEAT"** för att välja bland de förinställda programmen för automatisk återuppvärmning (h-1, h-2, h-3 samt h-4). Se tabellen för olika livsmedel/maträtter.
3. Använd knapparna ▲ och ▼ för att ställa in livsmedlets/maträttens vikt/portion. Displayen visar **"AUTO"** samt .
4. Stäng ungluckan och tryck på knappen **"Start/+30SEC/Confirm"** för att starta ugnen.

Återuppvärmningsprogram

Sort	Vikt/Enhet	Displayen visar
h-1 Automatisk uppvärmning	150 g	150
	250 g	250
	350 g	350
	450 g	450
	600 g	600
h-2 Middagstallrik	250 g	250
	350 g	350
	450 g	450
h-3 Drycker	1 (ca 240 g)	1
	2 (ca 480 g)	2
	3 (ca 720 g)	3
h-4 Bröd	1 (ca 70 g)	1
	2 (ca 140 g)	2
	3 (ca 210 g)	3

Tidsinställd start av ugnen

Mikrovågsugnen kan programmeras att starta vid en förinställd tid.

1. Se till att mikrovågsugnens klocka är rätt inställd (se avsnittet Att ställa klockan).
2. Ställ in mikrovågsugnen för tillagning enligt instruktionerna i denna bruksanvisning (bör ej användas vid upptining) men tryck inte på **”Start/+30SEC/Confirm”** i detta läget.
3. Tryck en gång på **”CLOCK/PRE-SET”**. Aktuell tid visas och timangivelsen blinkar. Använd knapparna ▲ och ▼ för att ställa in timmarna.
4. Tryck igen på **”CLOCK/PRE-SET”**. Aktuell tid visas och minutangivelsen blinkar. Använd knapparna ▲ och ▼ för att ställa in minuterna.
5. Stäng luckan och tryck på knappen **”Start/+30SEC/CONFIRM”** för att bekräfta och spara inställningarna. Aktuell tid visas i displayen. ”:” blinkar ej i displayen.
6. När den inställda tiden inträffar avges en ljudsignal och ugnen startar enligt inställt program.

Anm.

- Luckan måste vara stängd när den inställda tiden inträffar, annars startar ej ugnen.
- Klockan måste vara inställd för att denna funktion ska kunna användas.
- Funktionen fungerar ej med Multifunktion eller Automatiska återuppvärmningsprogram.

Snabbstart

1. Sätt in det du vill tillaga/värma och stäng luckan.
2. Tryck på knappen ”**Start/+30SEC/Confirm**” för att starta ugnen i 30 sekunder med full effekt (100 %).
3. För att öka tiden, tryck en eller flera gånger på ”**Start/+30SEC/Confirm**”. Varje tryck ökar tiden med 30 sekunder.

Anm.

Vid upptining, automatiska återuppvärmningsprogram samt multifunktion kan tiden ej ökas genom att trycka på knappen ”**Start/+30SEC/Confirm**”.

Automatiska tillagningsprogram

1. Sätt in det du vill tillaga/värma.
2. Tryck upprepade gånger på knappen ”**▲ (AUTO MENU)**” för att välja tillagningsprogram. Se tabellen för olika livsmedel/maträtter. Displayen visar ”AUTO” samt valt tillagningsprogram.
3. Tryck på knappen ”**Start/+30SEC/Confirm**” för att bekräfta ditt val.
4. Använd knapparna **▲** och **▼** för att ställa in livsmedlets/maträttens vikt/portion.
5. Stäng luckan och tryck på knappen ”**Start/+30SEC/Confirm**” för att starta tillagningen.

Maträtt	Vikt/Enhet	Displayen visar
A1 FISH (Fisk)	150 g	150
	250 g	250
	350 g	350
	450 g	450
	650 g	650
A2 SOUP (Soppa)	200 ml	200
	400 ml	400
	600 ml	600
A3 MEAT (Kött)	150 g	150
	300 g	300
	450 g	450
	600 g	600
A4 BREAD (Matbröd)	50 g	50
	100 g	100
	150 g	150
A5 PIZZA	200 g	200
	300 g	300
	400 g	400
A6 CAKE (Sockerkaka etc.)	475 g	475

A7 PASTA (tillsätt kallt vatten)	50 g (med 450 ml kallt vatten)	50
	100 g (med 800 ml kallt vatten)	100
	150 g (med 1200 ml kallt vatten)	150
A8 CHICKEN (Kyckling)	500 g	500
	750 g	750
	1000 g	1000
	1200 g	1200
A9 VEGETABLE (Grönsaker)	150 g	150
	350 g	350
	500 g	500
A10 POTATO (Potatis)	230 g	1
	460 g	2
	690 g	3

Obs!

Vid tillagning i läget "A6-CAKE" värms ugnen först upp till 160 °C. När ugnen sedan nått rätt temperatur stängs den av och avger en kort ljudsignal. Sätt då in kakan och tryck därefter på "**Start/+30SEC/Confirm**" för att starta tillagningen.

Efterhandskontroll av de inställningar du har gjort

Under användning kan du alltid kontrollera vilka inställningar du har gjort.

- Under tillagning, tryck på "**MICROWAVE**" eller "**CONVECTION/GRILL/COMBI**" för att kontrollera vilken funktion som är aktiverad.
- Vid tidsinställd start av ugnen, tryck på knappen "**CLOCK/PRE-SET**" för att kontrollera den inställda tiden för start av ugnen.
- Vid tillagning, tryck på "**CLOCK/PRE-SET**" för att visa klockan.

Knapplås

Knapplås är idealiskt för att förhindra att barn av misstag sätter igång ugnen.

För att låsa knapparna

- Håll knappen "**STOP/CLEAR**" intryckt i ca 3 sekunder när ugnen är i vänteläget. En signal hörs, och en nyckelsymbol  kommer upp på displayen.

För att låsa upp

- Håll knappen "**STOP/CLEAR**" intryckt i ca 3 sekunder. En signal hörs och nyckelsymbolen försvinner.

Anm.

- Mikrovågsugns inbyggda summer avger fem signaler när tillagningen/funktionen är avslutad.
- Om luckan öppnas under tillagning måste alltid knappen "**Start/+30SEC/Confirm**" tryckas in igen för att fortsätta tillagningen.
- Om knappen "**Start/+30SEC/Confirm**" inte tryckts in under 1 minut efter inställning av tillagningsprogram/funktion återgår mikrovågsugnen till vänteläget. Du måste då ställa in önskad funktion igen.

Skötsel och underhåll

Drag alltid ur stickproppen ur vägguttaget före rengöring. Sänk aldrig ned mikrovågsugnen i vatten för att göra ren den. Torka ugnens insida och utsida med en mjuk fuktad trasa samt ett mildt rengöringsmedel. Undvik lösningsmedel eller slipande rengöringsmedel. Diska glastallriken, stödringen och grillgallret i varmt vatten med diskmedel.

Felsökningsschema

Problem	Möjlig orsak	Möjlig lösning
Ugnen startar inte.	A. Nätsladden är inte ansluten. B. Luckan är öppen.	A. Sätt i stickproppen i vägguttaget. B. Stäng luckan.
Det uppstår ljusbågar eller små blixtar.	A. Olämpliga material, t.ex. metall, används i mikrovågsugnen. B. Mikrovågsugnen används tom.	A. Används endast mikrovågssäkra material, t.ex. glass eller porslin. B. Använd inte mikrovågsugnen tom.
Maten värms ojämt.	A. Olämpliga material, t.ex. metall, används i mikrovågsugnen. B. Maten har inte vänts eller rörts om.	A. Används endast mikrovågssäkra material, t.ex. glass eller porslin. B. Vänd eller rör om maten.

Avfallshantering

När du ska göra dig av med produkten ska detta ske enligt lokala föreskrifter. Är du osäker på hur du ska gå tillväga, kontakta din kommun.

Specifikationer

Modell	AC930AEF-S01
Strömförsörjning	230V AC, 50 Hz
Mikrovågsugnens ineffekt	1450 W
Mikrovågsugnens uteffekt	900 W
Grillens uteffekt	1100 W
Varmluftsgnens uteffekt	2300 W
Rymd	30 liter
Glastallrikens diameter	31,5 cm
Ytermått	52 x 51 x 33,5 cm
Vikt (ca)	19,7 kg

Mikrobølgeovn Coline

Art.nr 34-7334 Modell AC930AEF-S01

Les nøye igjennom hele bruksanvisningen og ta vare på den til senere bruk. Vi reserverer oss for ev. tekst- og bildefeil, samt forandringer av tekniske data. Ved tekniske problemer eller andre spørsmål, ta kontakt med vårt kundesenter (se opplysninger på baksiden).

Sikkerhet

Advarsel!

For å unngå fare for å bli utsatt for skadelige mikrobølger:

- Mikrobølgeovnen må ikke brukes hvis dør eller deksel er skadet.
- Mikrobølgeovnen skal kun repareres av kvalifiserte fagpersoner.
- Åpne ikke dekselet! Farlig spenning ligger ubeskyttet på visse komponenter under produktets deksel. Kontakt med disse kan gi elektrisk støt.
- Produktet må ikke demonteres eller endres på.
- Mikrobølgeovnen må ikke brukes av barn uten tilsyn av voksne, hvis de ikke har tilstrekkelige kunnskaper om bruk av mikrobølgeovn.
- Varm ikke mat og drikke i lukkede beholdere i ovnen. Det er fare for at disse kan eksplodere.
- Bruk kun kjørel som er beregnet for mikrobølgeovn.
- Forlat aldri mikrobølgeovnen uten tilsyn, når du varmer mat i plast- eller papirforpakninger, da det er fare for at dette kan antennes.
- Dersom du oppdager røyk, steng av eller dra ut stikkkontakten på mikrobølgeovnen umiddelbart. La døren være stengt slik at flammene kveles.
- Innholdet i tåteflasker og liknende beholdere for barnemat bør alltid røres om eller ristes godt før servering. Kontroller alltid innholdets temperatur før servering for å unngå brannskader.
- Rå eller hardkokte egg bør ikke varmes i mikrobølgeovn. Det er fare for at de kan eksplodere selv etter avsluttet oppvarming.
- Mikrobølgeovnen rengjøres regelmessig. Fjern ev. gamle matrester.
- Plasser mikrobølgeovnen på et tørt og jevnt underlag.
- Plasser ikke produktet slik at det kan falle ned i vann eller annen væske.
- Påse at spenningen i strømmettet er 230 V, og at du kobler mikrobølgeovnen til et jordet uttak.
- Dra alltid stikkkontakten ut av vegguttaket før rengjøring av mikrobølgeovnen.
- Utsett ikke mikrobølgeovnen eller stikkkontakten for slag eller støt.
- Påse at strømledningen ikke kommer i kontakt med varme flater, som f.eks. en varm kokeplate.
- Bruk ikke mikrobølgeovnen dersom strømledningen eller stikkkontakten er skadet.
- Mikrobølgeovnen må kun brukes og oppbevares innendørs.
- Husk at kjørelet kan være varmt når du skal ta det ut etter oppvarming i ovnen. Bruk grytekluter eller annen beskyttelse slik at du ikke brenner deg.
- Sett aldri i gang mikrobølgeovnen når den er tom. Det kan oppstå gnister og ovnen kan gå i stykker.

Produktbeskrivelse

Knapper og funksjoner

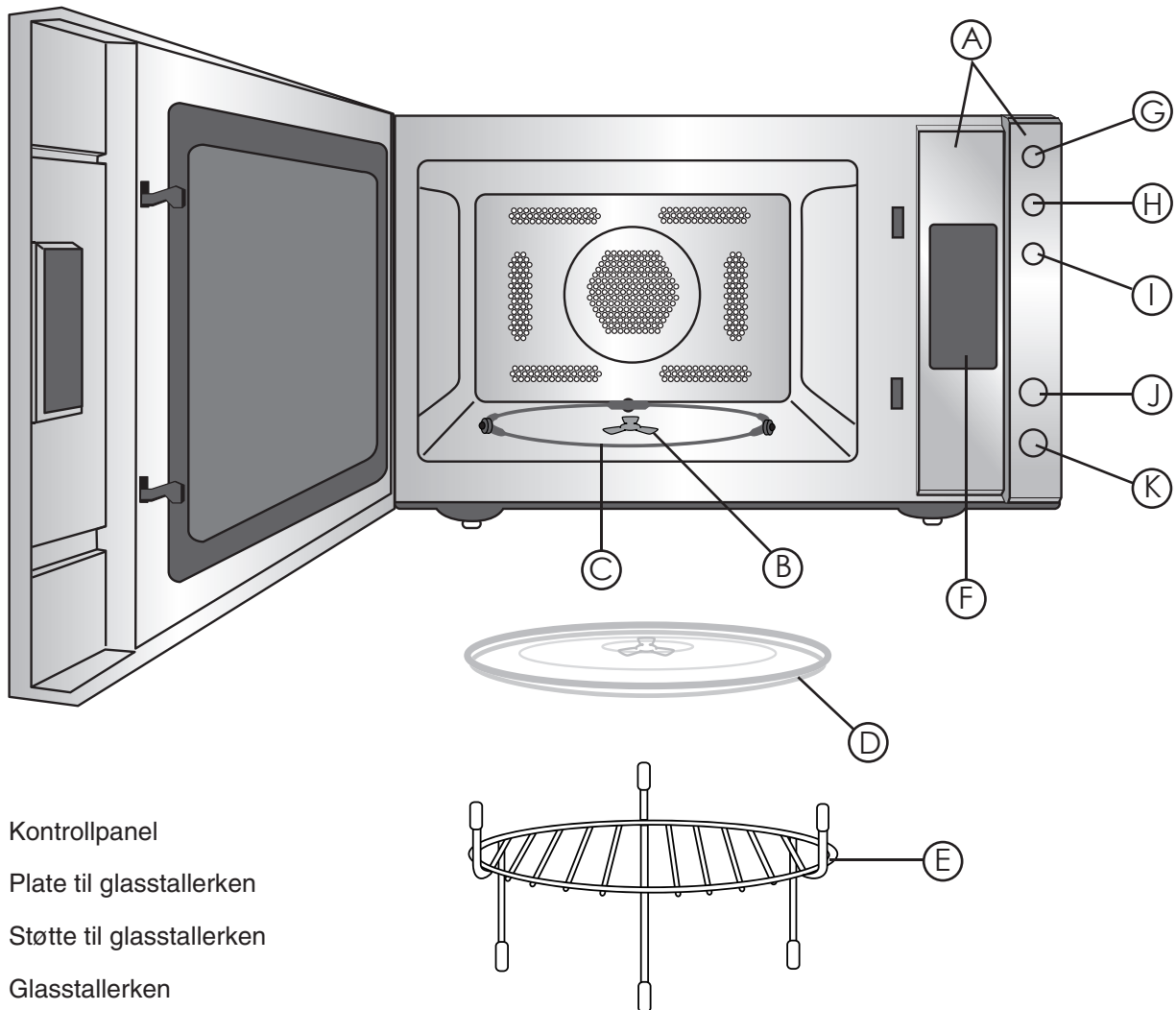

- A. Kontrollpanel
- B. Plate til glasstallerken
- C. Støtte til glasstallerken
- D. Glasstallerken
- E. Vindu
- F. Dør
- G. Sikkerhetslåsing (skruer av ovnen hvis døren åpnes ved bruk)
- H. Metallgitter/grillgitter

Installasjon og forberedelser

Pakk ut alle deler og påse at de er hele og uskadet. Forpakningen inneholder følgende:

- Mikrobølgeovn
- Glasstallerken
- Støtte til glassstallerken
- Grillrist
- Instruksjonsbok

Installere den roterende glasstallerken

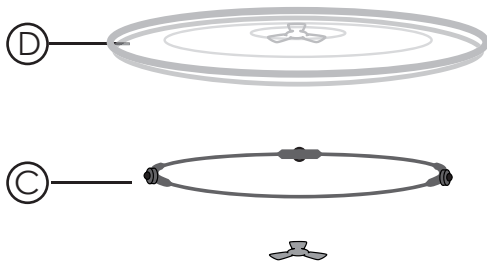

- Plasser aldri glasstallerkenen (D) opp ned (de tre "knottene" i midten skal vende nedover).
- Både glasstallerkenen (D) og støttingen (C) må være på plass når du bruker mikrobølgeovnen.
- Alle kjørel med mat skal plasseres på glasstallerkenen ved opptining og varming.
- Kontakt vår kundetjeneste hvis glasstallerkenen eller støttingen går i stykker.

Plassering av mikrobølgeovnen

Velg et jevnt og tørt underlag til mikrobølgeovnen. Påse at det er nok luft rundt apparatets ventilasjonshull.

- Påse at mikrobølgeovnen har rikelig med luft så ingen av luftinntakene eller luftutblåsningen blokkeres. Minimumsavstand fra ovnen til andre gjenstander eller vegger er: sideveis 7,5 cm og over ovnen 30 cm.
- Fjern ikke ovnens føtter. Disse er viktige for å gi tilstrekkelig ventilasjon under apparatet.
- Plasser mikrobølgeovnen så langt bort fra TV- og radioapparater som mulig. Når mikrobølgeovnen er i bruk kan den forårsake forstyrrelser i mottaket av TV- og radiosendinger.

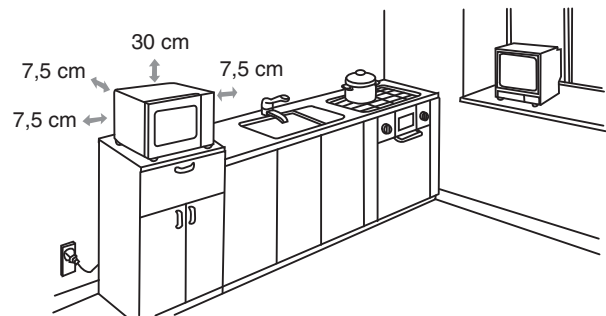

Stille klokken

Når mikrobølgeovnen kobles til strømmettet vil du høre et signal og displayet viser "0:00".

1. Trykk en eller to ganger på "**Clock/Pre-Set**" for å velge mellom 12 eller 24 timers visning av tiden. "12H" eller "24H" vises i displayet.
2. Bruk knappene ▲ og ▼ for å stille inn timene. Trykk på "**Clock/Pre-Set**" igjen for å stille inn minutter.
3. Bruk knappene ▲ og ▼ for å stille inn minuttene.
4. Trykk på "**Clock/Pre-Set**" for å bekrefte og å lagre innstillingene. ":" blinker i displayet.

Bruk

Passende kjørel ved bruk av mikrobølgeovn

Vi anbefaler at det brukes et mikrobølgesikkert servise i ovnen. Passende materiale er glass, porselen og spesielle plastmaterialer. Bruk aldri kjørel av metall eller som har gull- eller sølvkant. Kjørel av tre er heller ikke egnet til bruk fordi tre tørker i mikrobølgeovnen og kan sprekke.

Bruk av mikrobølgeovnen

1. Sett inn det du skal tilberede.
2. Trykk gjentatte ganger på **"Microwave"**-knappen for å velge ønsket effektnivå. Displayet viser "P 100" → "P 80" → "P 50" → "P 30" → "P 10" i rekkefølge.

Eksempler på passende effektsinnstillinger:

Tine mat P 30

Varme mat P 80



Koke vann P 100

3. Still deretter inn ønsket tid med ▲ og ▼ knappene (inntil 95 minutter).
4. Lukk igjen døren og trykk på **"Start/+30SEC/Confirm"**-knappen for å starte mikrobølgeovnen. Lyset i ovnen tennes og nedtellingen starter i displayet. Når tiden er ute vil du høre fem signaler.



Effektposisjoner

Displayet viser:	Effekt:
P100	100 %
P80	80 %
P50	50 %
P30	30 %
P10	10 %



Bruk av varmluftsovn MED forvarming

1. Trykk en gang på **"Convection/Grill/Combi"**-knappen. "140" og "°C" blinker i displayet og symbolet  vises.
2. Still deretter inn ønsket temperatur med ▲ og ▼ knappene (fra 140 til 230 °C).
3. Trykk en gang på **"Start/+30SEC/Confirm"**-knappen for å bekrefte temperaturen og deretter en gang til for å starte ovnen.
4. Når ovnen har nådd den valgte temperaturen skrus den automatisk av og du vil høre et signal to ganger.
5. Åpne døren og sett inn det du skal tilberede.
6. Bruk ▲ og ▼ knappene for å stille inn ønsket tilberedelsestid (inntil 95 minutter).
7. Lukk igjen døren og trykk på **"Start/+30SEC/Confirm"**-knappen for å starte mikrobølgeovnen. Nedtellingen starter i displayet og  blinker.

Bruk av varmluftsovn UTEN forvarming

1. Sett inn det du skal tilberede.
2. Trykk en gang på **"Convection/Grill/Combi"**-knappen . "140" blinker i displayet og symbolet  vises.
3. Still deretter inn ønsket temperatur med ▲ og ▼ knappene (fra 140 til 230 °C). Trykk en gang på knappen **"Start/+30SEC/Confirm"** for å bekrefte temperaturen.
4. Bruk ▲ og ▼ knappene for å stille inn ønsket tilberedelsestid (inntil 95 minutter).
5. Lukk igjen døren og trykk på **"Start/+30SEC/Confirm"**-knappen for å starte mikrobølgeovnen. Nedtellingen starter i displayet og  blinker.

Bruk av grillfunksjonen

1. Sett inn det du skal tilberede.
2. Trykk en gang på **"Convection/Grill/Combi"**-knappen . "140" blinker i displayet og symbolet  vises.
3. Bruk ▲ og ▼ knappene til å velge grillfunksjonen. "G-1" vises i displayet og symbolet  vises. Trykk en gang på knappen **"Start/+30SEC/Confirm"** for å bekrefte den valgte funksjonen.
4. Bruk ▲ og ▼ knappene for å stille inn ønsket tilberedelsestid (inntil 95 minutter).
5. Lukk igjen døren og trykk på **"Start/+30SEC/Confirm"**-knappen for å starte mikrobølgeovnen. Nedtellingen starter i displayet og  blinker.

Obs!

Når halve grilltiden er gått vil mikrobølgeovnen avgi to lyd støt. Dette er helt normalt og gjør deg oppmerksom på at halve tiden er gått.

For å oppnå en jevn grilling bør maten snus etter halve tiden. Lukk igjen døren og trykk på **"Start/+30SEC/Confirm"**-knappen for å fortsette grillingen.

Kombinert bruk

Det er fire kombinasjoner å velge mellom: C-1, C-2, C-3 og C-4.



Beskrivelse av kombinasjonene:

Funksjon	Mikrobølgeovn	Grill	Varmluft
C-1	●		●
C-2	●	●	
C-3		●	●
C-4	●	●	●



1. Sett inn det du skal tilberede.
2. Trykk en gang på **"Convection/Grill/Combi"**-knappen . "140" blinker i displayet og symbolet  vises. Bruk ▲ og ▼ knappene for å velge funksjon (C-1 til C-4). Symbolene for den valgte kombinasjonen tennes.
3. Trykk en gang på knappen **"Start/+30SEC/Confirm"** for å bekrefte temperaturen.
4. Bruk ▲ og ▼ knappene for å stille inn ønsket tilberedelsestid (inntil 95 minutter).
5. Lukk igjen døren og trykk på **"Start/+30SEC/Confirm"**-knappen for å starte mikrobølgeovnen. Nedtellingen i displayet starter og symbolene for den valgte kombinasjonen blinker.

Opptining

Opptining etter vekt

1. Sett inn det du skal tine.
2. Trykk en gang på **"DEFROST BY W.T/TIME"**. Displayet viser "d-1".
3. Bruk ▲ og ▼ knappene for å stille inn vekten på det som skal tines opp. Velg vekt fra 100 til 2000 gram. Symbolene  og ** vises.
4. Lukk igjen døren og trykk på **"Start/+30SEC/Confirm"**-knappen for å starte opptiningen. Nedtellingen starter i displayet og  og ** blinker.

Opptining etter tid

1. Sett inn det du skal tine.
2. Trykk to ganger på **"DEFROST BY W.T/TIME"**. Displayet viser "d-2".
3. Bruk ▲ og ▼ knappene for å stille inn ønsket opptiningstid (fra 5 sekunder til 95 minutter). Symbolene  og ** vises.
4. Lukk igjen døren og trykk på **"Start/+30SEC/Confirm"**-knappen for å starte opptiningen. Nedtellingen starter i displayet og  og ** blinker.

Avansert bruk

Multifunksjon

Multifunksjonen kan brukes når du vil bruke mikrobølgeovnenes forskjellige funksjoner automatisk i en bestemt rekkefølge.

Eksempel: Du vil først kjøre mikrobølgeovnen på full effekt (100 %) i 20 minutter, og deretter fortsette tilberedelsen med redusert effekt (f.eks. 80 %) i 5 minutter.

1. Sett inn det du skal tilberede.
2. Trykk en gang på knappen **"Microwave"**. Displayet viser effektnivået "P 100" (100 %).
3. Bruk knappene ▲ og ▼ for å stille inn tilberedelsestiden på 20 minutter.
4. Trykk flere ganger på **"Microwave"** knappen til displayet viser effektnivået "P 80" (80 %).
5. Bruk knappene ▲ og ▼ for å stille inn tilberedelsestiden på 5 minutter.
6. Lukk igjen døren og trykk på **"Start/+30SEC/Confirm"**-knappen for å starte mikrobølgeovnen.

Automatisk oppvarmingsprogram

Forhåndsinnstilte program for oppvarming av mat.

1. Sett inn det du skal tilberede.
2. Trykk gjentatte ganger på knappen **"AUTO REHEAT"** for å velge blandt de forhåndsinnstilte programmene for automatisk oppvarming (h-1, h-2, h-3 og h-4). Se tabellen nedenfor for de forskjellige matvarer/retter.
3. Bruk knappene ▲ og ▼ for å stille inn matens vekt/porsjon. Displayet viser "AUTO" og .
4. Lukk igjen døren og trykk på **"Start/+30SEC/Confirm"**-knappen for å starte mikrobølgeovnen.

Oppvarmingsprogram

Sort	Vekt/Enhet	Displayet viser
h-1 Automatisk oppvarming	150 g	150
	250 g	250
	350 g	350
	450 g	450
	600 g	600
h-2 Middagstallerken	250 g	250
	350 g	350
	450 g	450
h-3 Drikker	1 (ca. 240 g)	1
	2 (ca. 480 g)	2
	3 (ca. 720 g)	3
h-4 Brød	1 (ca. 70 g)	1
	2 (ca. 140 g)	2
	3 (ca. 210 g)	3

Tidsinnstilt start av ovn

Mikrobølgeovnen kan programmeres til å starte til en bestemt tid.

1. Påse at ovnens klokke er riktig innstilt (se eget avsnitt).
2. Still inn mikrobølgeovnen for tilberedelse som anbefalt i denne bruksanvisningen (bør ikke brukes til optining), men ikke trykk på **”Start/+30SEC/Confirm”** ennå.
3. Trykk en gang på **”CLOCK/PRE-SET”**. Aktuell tid vises og timeangivelsen blinker. Bruk knappene ▲ og ▼ for å stille inn timene.
4. Trykk på **”CLOCK/PRE-SET”** igjen. Aktuell tid vises og minuttangivelsen blinker. Bruk knappene ▲ og ▼ for å stille inn minuttene.
5. Lukk igjen døren og trykk på **”Start/+30SEC/Confirm”**-knappen for å bekrefte og å lagre innstillingene. Aktuell tid vises i displayet. ”:” blinker ikke i displayet.
6. Når den innstilte tiden inntreffer avgis et lydsignal og ovnen starter på det forhåndsinnstilte programmet.

Anm.

- Døren må være lukket når den innstilte tiden inntreffer, ellers vil ikke ovnen starte.
- Klokken må være innstilt for at denne funksjonen skal kunne brukes.
- Funksjonen fungerer ikke med Multifunksjon eller Automatisk oppvarmingsprogram.

Hurtigstart

1. Sett inn det du vil tilberede/varme og lukke døren.
2. Trykk på knappen **”Start/+30SEC/Confirm”** for å starte ovnen i 30 sekunder med full effekt (100 %).
3. For å øke tiden, trykk en eller flere ganger på **”Start/+30SEC/Confirm”**. Hvert trykk øker tiden med 30 sekunder.

Anm.

Ved opptining, automatisk oppvarming og multifunksjon kan ikke tiden økes på denne måten (Ved å trykke på ”**Start/+30SEC/Confirm**”).

Automatiske tilberedelsesprogram

1. Sett inn det du skal tilberede.
2. Trykk gjentatte ganger på knappen ”**▲ (AUTO MENU)**” for å velge tilberedelsesprogram. Se tabellen nedenfor for de forskjellige matvarer/retter. Displayet viser ”AUTO” og valgt program.
3. Trykk på knappen ”**Start/+30SEC/Confirm**” for å bekrefte ditt valg.
4. Bruk knappene **▲** og **▼** for å stille inn matens vekt/porsjon.
5. Lukk igjen døren og trykk på ”**Start/+30SEC/Confirm**”-knappen for å starte mikrobølgeovnen.

Matrett	Vekt/Enhet	Displayet viser
A1 FISH (Fisk)	150 g	150
	250 g	250
	350 g	350
	450 g	450
	650 g	650
A2 SOUP (Suppe)	200 ml	200
	400 ml	400
	600 ml	600
A3 MEAT (Kjøtt)	150 g	150
	300 g	300
	450 g	450
	600 g	600
A4 BREAD (Brød)	50 g	50
	100 g	100
	150 g	150
A5 PIZZA	200 g	200
	300 g	300
	400 g	400
A6 CAKE (Sukkerbunn etc.)	475 g	475
A7 PASTA (tilsett kaldt vann)	50 g (med 450 ml kaldt vann)	50
	100 g (med 800 ml kaldt vann)	100
	150 g (med 1 200 ml kaldt vann)	150

A8 CHICKEN (Kylling)	500 g	500
	750 g	750
	1 000 g	1000
	1 200 g	1200
A9 VEGETABLE (Grønnsaker)	150 g	150
	350 g	350
	500 g	500
A10 POTATO (Poteter)	230 g	1
	460 g	2
	690 g	3

Obs!

Ved tilberedelse i posisjon "A6-CAKE" varmes ovnen først opp til 160 °C. Når ovnen har nådd riktig temperatur skrur den av og avgir et kort lydsignal. Lukk igjen døren og trykk på "**Start/+30SEC/Confirm**"-knappen for å starte mikrobølgeovnen.

Etterkontroll av dine innstillinger

Du kan alltid i etterkant kontrollere hvilke innstillinger du har foretatt.

- Under tilberedelse, trykk på "**MICROWAVE**" eller "**CONVECTION/GRILL/COMBI**" for å kontrollere hvilken funksjon som er aktivert.
- Ved tidsinnstilt start av ovnen, trykk på knappen "**CLOCK/PRE-SET**" for å kontrollere hvilken tid du har bestilt for oppstart.
- Ved tilberedelse, trykk på "**CLOCK/PRE-SET**" for å vise klokken.

Tastelås

Tastelåsen er ideell for å forhindre at barn ved en feiltagelse setter i gang ovnen.

Låsing av knapper

- Hold knappen "**STOP/CLEAR**" inntrykket i ca. 3 sekunder mens ovnen er i ventemodus. Et signal høres, og et nøkkelsymbol  kommer opp på displayet.

Låsing opp knapper igjen

- Hold knappen "**STOP/CLEAR**" inntrykket i ca. 3 sekunder. Et signal høres og nøkkelsymbolet forsvinner.

Anm.

- Mikrobølgeovnens innebygde summer avgir fem signaler når tilberedelsen/funksjonen er avsluttet.
- Hvis døren åpnes under tilberedelsene må alltid knappen "**Start/+30SEC/Confirm**" trykkes inn igjen for å fortsette tilberedelsene.
- Hvis knappen "**Start/+30SEC/Confirm**" ikke trykkes inn i løpet av 1 minutt etter innstilling av tilberedelsen/funksjon går mikrobølgeovnen tilbake til ventemodus. Du må da stille inn ønsket funksjon igjen.

Vedlikehold

Trekk alltid ut støpselet fra vegguttaket før rengjøring. Senk aldri mikrobølgeovnen ned i vann for å få den rengjort. Tørk ovnens innside og utside med en myk fuktet klut. Bruk et mildt rengjøringsmiddel. Unngå slipende rengjøringsmiddel og løsemiddel. Vask glasstallerken, støttering og grillgitter i varmt vann med oppvaskmiddel.

Feilsøkingsskjema

Problem	Mulig årsak	Mulig løsning
Ovnen starter ikke.	A. Strømadapteren er ikke koblet til. B. Døren er åpen.	A. Sett stikkkontakten i vegguttaket. B. Steng døren.
Det oppstår lys og gnistring.	A. Upassende materiale i kjørel som f.eks. metall. B. Mikrobølgeovnen er tom.	A. Bruk kjørel i anbefalt materiale. B. Ikke sett på ovnen når den er tom.
Maten varmes opp ujevnt.	A. Upassende materiale i kjørel som f.eks. metall. B. Maten er ikke blitt snudd på eller rørt i.	A. Bruk kjørel i anbefalt materiale. B. Vend på eller rør i maten.

Avfallshåndtering

Når du skal kvitte deg med produktet, skal dette skje i henhold til lokale forskrifter. Er du usikker på hvordan du går fram, ta kontakt med lokale myndigheter.

Spesifikasjoner

Modell:	AC930AEF-S01
Strømforsyning:	230 V AC, 50 Hz
Mikrobølgeovnens inneffekt:	1450 W
Mikrobølgeovnens uteffekt:	900 W
Grillens uteffekt:	1100 W
Varmluftsovnens uteffekt:	2300 W
Størrelse:	30 liter
Glasstallerkenens diameter:	31,5 cm
Ytre mål:	52 x 51 x 33,5 cm
Vekt (ca.):	19,7 kg

Mikroaaltouuni Coline

Tuotenumero 34-7334 Malli AC930AEF-S01

Lue käyttöohjeet ennen tuotteen käyttöönottoa. Säilytä käyttöohjeet tulevaa tarvetta varten. Pidätämme oikeuden teknisten tietojen muutoksiin. Emme vastaa mahdollisista teksti- tai kuvavirheistä. Jos laitteeseen tulee teknisiä ongelmia, ota yhteys myymälään tai asiakaspalveluun (yhteystiedot käyttöohjeen lopussa).

Turvallisuus

Varoitus!

Vältä vaaralliset mikroaallot noudattamalla seuraavia ohjeita:

- Älä käytä mikroaaltouunia, jos sen ovi tai kuori on vaurioitunut.
- Vain valtuutettu ammattilainen saa purkaa ja korjata mikroaaltouunin.
- Älä avaa laitteen kuorta! Tuotteen rungon sisällä on vaarallista jännitettä sisältäviä suojaamattomia komponentteja. Niihin koskeminen saattaa aiheuttaa sähköiskun.
- Tuotetta ei saa purkaa eikä muuttaa.
- Lapset eivät saa käyttää mikroaaltouunia ilman aikuisen valvontaa, ellei heillä ole riittäviä taitoja siihen.
- Älä kuumenna juomia tai muita elintarvikkeita suljetuissa pakkauksissa, sillä ne saattavat räjähtää.
- Käytä ainoastaan mikroaaltouunille sopivia astioita.
- Älä jätä mikroaaltouunia ilman valvontaa, jos kuumennat elintarvikkeita muovi- tai paperipakkauksissa. Ne saattavat syttyä palamaan.
- Jos huomaat savua, sammuta mikroaaltouuni välittömästi tai irrota pistoke pistorasiasta. Anna luukun olla kiinni, jotta mahdolliset liekit tukahtuvat.
- Sekoita tai ravista aina lastenruokapurkkien tai tuttipullojen sisältö kuumentamisen jälkeen. Tarkista aina ruuan lämpötila ennen tarjoilua, niin vältät palovammat.
- Viipaloimattomia tai kovaksi keitettyjä munia ei saa kuumentaa mikroaaltouunissa. On mahdollista, että ne räjähtävät vielä kuumennuksen jälkeenkin.
- Puhdista mikroaaltouuni säännöllisesti. Poista mahdolliset ruuantähteet.
- Sijoita mikroaaltouuni kuivalle ja tasaiselle alustalle.
- Älä sijoita mikroaaltouunia sellaiseen paikkaan, josta se voi tippua veteen tai muuhun nesteeseen.
- Varmista, että sähköverkon jännite on 230 V ja että pistorasia on maadoitettu.
- Irrota aina pistoke pistorasiasta ennen mikroaaltouunin puhdistamista.
- Älä altista mikroaaltouunia tai sen virtajohtoa iskuille tai kolhuille.
- Huolehdi, ettei virtajohto joudu kosketuksiin lämpimien pintojen, esim. keittolevyjen kanssa.
- Älä käytä mikroaaltouunia, mikäli virtajohto tai pistoke on vioittunut.
- Mikroaaltouunia saa käyttää ja se tulee säilyttää ainoastaan sisätiloissa.
- Ota huomioon, että astiat kuumenevat mikrossa. Suosittelemme, että käytät patalappua tai muuta suojaa, ettet polta itseäsi.
- Älä käytä mikroaaltouunia tyhjänä. Laite saattaa alkaa kipinöidä ja vioittua.

Tuotekuvaus

Painikkeet ja toiminnot

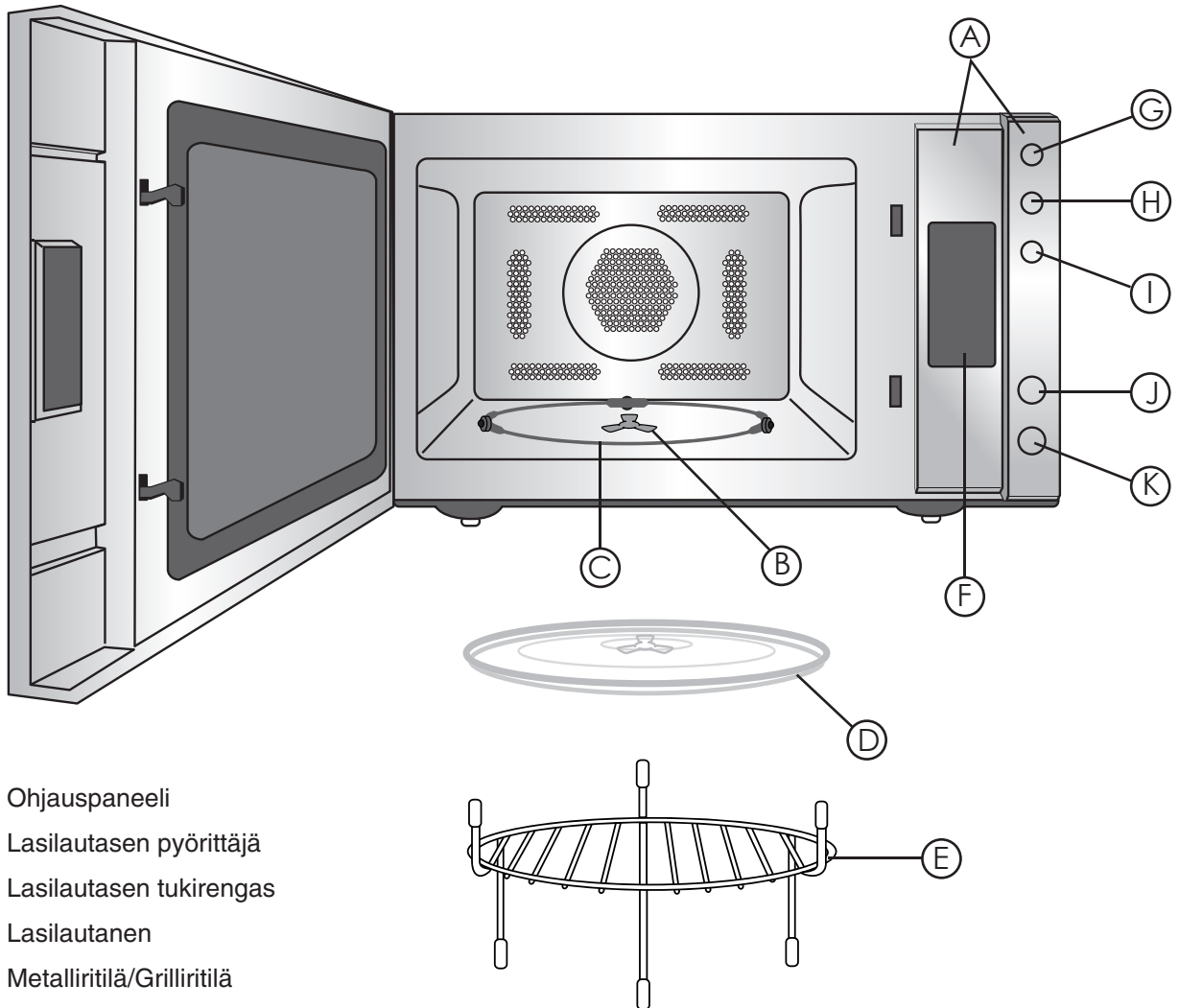

- A. Ohjauspaneeli
- B. Lasilautasen pyörittäjä
- c. Lasilautasen tukirengas
- D. Lasilautanen
- E. Metalliritilä/Grilliritilä
- F. Näyttö
- G. CLOCK/PRE-SET – Aseta kello/Ajastettu käynnistys
- H. DEFROST BY W.T./TIME – Automaattiset sulatusohjelmat
- I. AUTO REHEAT – Automaattiset uudelleenlämmitysohjelmat
- J. START/+30SEC/CONFIRM – Käynnistä uuni/Vahvista valinnat
- K. STOP/CLEAR – Pysäytä/Asetusten poisto/Näppäinlukko

Asennus ja esivalmistelut

Poista kaikki osat pakkauksesta ja katso että ne eivät ole vioittuneet. Pakkauksen sisältö:

- Mikroaaltouuni
- Lasilautanen
- Lasilautasen tukirengas
- Grilliritilä
- Käyttöohje

Pyörivän lasilautasen asentaminen

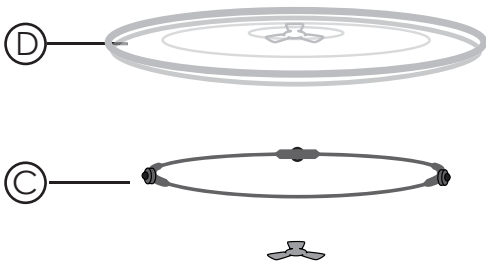

- Älä aseta lasilautasta (D) ylösalaisin (keskellä olevien kolmen ulkoneman tulee olla alapuolella).
- Lasilautasen (D) ja tukirenkaan (C) tulee olla paikoillaan aina kun mikroaaltouunia käytetään.
- Kaikki sulatettava tai lämmitettävä ruoka ja astiat tulee aina asettaa lasilautaselle.
- Ota yhteys asiakaspalveluun, mikäli tukirengas tai lasilautanen hajoaa.

Mikroaaltouunin sijoittaminen

- Valitse mikroaaltouunille tasainen ja kuiva sijoituspaikka.
- Varmista, etteivät mikroaaltouunin ilmanotto- tai tuloaukot ole tukittuna. Mikroaaltouunin sivuilla tulee olla vähintään 7,5 cm vapaata tilaa ja uunin päällä vähintään 30 cm.
- Älä irrota mikroaaltouunin jalkoja. Ne varmistavat riittävän ilmanvaihdon uunin alla.
- Sijoita mikroaaltouuni mahdollisimman kauas televisiosta ja radiosta. Mikroaaltouuni voi käytön aikana aiheuttaa televisio- ja radiolähetyskäyttöön häiriöitä.

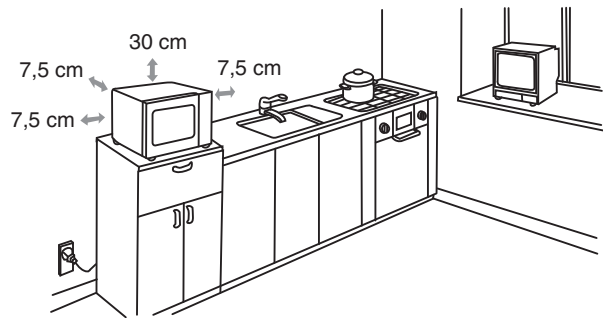

Kellonajan asetus

Kun mikroaaltouuni liitetään verkkovirtaan, laitteesta kuuluu merkkiäänä ja näytöllä näkyy "0:00".

1. Valitse 12 tai 24 tunnin näyttö painamalla **"Clock/Pre-Set"** kerran tai kahdesti. Näytöllä lukee "12H" tai "24H".
2. Aseta tunnit painamalla ▲ tai ▼. Siirry minuuttien asetustilaan painamalla **"Clock/Pre-Set"**.
3. Aseta minuutit painamalla ▲ tai ▼.
4. Tallenna ja vahvista asetukset painamalla uudelleen **"Clock/Pre-Set"**. ":" vilkkuu näytöllä.

Käyttö

Mikroaaltouuniin sopivia astioita

Suosittellemme ruoanlaittoon mikroaaltouuniin soveltuvia astioita. Sopivia materiaaleja ovat lasi, posliini ja tietyt muovimateriaalit. Älä käytä metalliastioita, äläkä astioita, joissa on kulta- tai hopeareunus. Myöskään puuastiat tai puuosia sisältävät astiat eivät sovellu käytettäväksi mikroon, sillä puu kuivuu mikroaaltouunissa ja alkaa halkeilla.

Mikroaaltouunin käyttö

1. Aseta valmistettava ruoka mikroaaltouuniin.
2. Valitse sopiva teho ”**Microwave**”-painikkeella. Näytöllä näkyy järjestyksessä ”P 100”→ ”P 80”→ ”P 50” → ”P 30” → ”P 10”.

Esimerkkejä tehonsäädöstä:



Sulatus	P 30
Lämmittäminen	P 80
Veden keittäminen	P 100

3. Aseta seuraavaksi haluamasi aika painikkeella ▲ tai ▼ (enintään 95 minuuttia).
4. Sulje luukku ja käynnistä mikroaaltouuni painamalla ”**Start/+30SEC/Confirm**”. Uunin sisälle syttyy valo, ja aika alkaa kulua näytöllä. Kun aika on kulunut loppuun, kuulet viisi merkkiääntä.



Teho

Näytön merkintä	Teho
P100	100 %
P80	80 %
P50	50 %
P30	30 %
P10	10 %



Kiertoilmatoiminnon käyttäminen esilämmityksen kanssa

1. Paina kerran **Convection/Grill/Combi**-painiketta. ”140” ja ”°C” vilkkuvat näytöllä ja kuvake  on näkyvässä.
2. Aseta seuraavaksi haluamasi lämpötila painikkeella ▲ tai ▼ (140°...230°).
3. Vahvista lämpötila painamalla ”**Start/+30SEC/Confirm**”, ja käynnistä uuni painamalla painiketta uudelleen.
4. Uuni sammuu automaattisesti ja ilmoittaa viisi kertaa merkkiäänellä saavutettuaan valitun lämpötilan.
5. Avaa luukku ja aseta uuniin haluamasi ruoka.
6. Aseta sopiva valmistusaika (enintään 95 minuuttia) painikkeella ▲ tai ▼.
7. Sulje luukku ja käynnistä mikroaaltouuni painamalla ”**Start/+30SEC/Confirm**”. Aika alkaa kulua näytöllä ja  vilkkuu.

Kiertoilmatoiminnon käyttäminen ilman esilämmitystä

1. Aseta valmistettava ruoka mikroaaltouuniin.
2. Paina kerran **"Convection/Grill/Combi"**-painiketta. "140" vilkkuu näytöllä ja kuvake  on näkyvässä.
3. Aseta seuraavaksi haluamasi lämpötila painikkeella ▲ tai ▼ (140°...230°). Vahvista lämpötila painamalla kerran **"Start/+30SEC/Confirm"**.
4. Aseta sopiva valmistusaika (enintään 95 minuuttia) painikkeella ▲ tai ▼.
5. Sulje luukku ja käynnistä mikroaaltouuni painamalla **"Start/+30SEC/Confirm"**. Aika alkaa kulua näytöllä ja  vilkkuu.

Grillitoiminto

1. Aseta valmistettava ruoka mikroaaltouuniin.
2. Paina kerran **"Convection/Grill/Combi"**-painiketta. "140" vilkkuu näytöllä ja kuvake  on näkyvässä.
3. Valitse grillitoiminto painikkeella ▲ tai ▼. Näytöllä lukee "G-1" ja näkyy kuvake . Vahvista valinta painamalla **"Start/+30SEC/Confirm"**-painiketta.
4. Aseta sopiva valmistusaika (enintään 95 minuuttia) painikkeella ▲ tai ▼.
5. Sulje luukku ja käynnistä mikroaaltouuni painamalla **"Start/+30SEC/Confirm"**. Aika alkaa kulua näytöllä ja  vilkkuu.

Huom.!

Kun puolet grillausajasta on kulunut, mikroaaltouunista kuuluu kaksi merkkiääntä. Tämä on täysin normaalia ja kertoo vain, että puolet ajasta on kulunut.

Jotta grillaustulos olisi tasainen, käännä ruoka kun puolet ajasta on kulunut. Sulje luukku ja jatka grillausta painamalla **"Start/+30SEC/Confirm"**.

Yhdistetty käyttö

Voit valita neljästä vaihtoehdosta: C-1, C-2, C-3 tai C-4.



Yhdistelmien kuvaus:

Toiminto	Mikroaaltouuni	Grilli	Kiertoilma
C-1	●		●
C-2	●	●	
C-3		●	●
C-4	●	●	●



1. Aseta valmistettava ruoka mikroaaltouuniin.
2. Paina kerran **"Convection/Grill/Combi"**-painiketta. "140" vilkkuu näytöllä ja kuvake  on näkyvässä. Valitse toiminto (C-1–C-4) painikkeella ▲ tai ▼. Valitun yhdistelmän kuva syttyy.
3. Vahvista valinta painamalla kerran **"Start/+30SEC/Confirm"**.
4. Aseta sopiva valmistusaika (enintään 95 minuuttia) painikkeella ▲ tai ▼.
5. Sulje luukku ja käynnistä mikroaaltouuni painamalla **"Start/+30SEC/Confirm"**. Aika alkaa kulua näytöllä ja valitun yhdistelmän kuvake vilkkuu.

Sulatus

Sulatus painon mukaan

1. Aseta sulatettava ruoka mikroaaltouuniin.
2. Paina kerran **"DEFROST BY W.T/TIME"**. Näytöllä lukee "d-1".
3. Aseta sulatettavan ruuan paino painikkeella ▲ tai ▼. Voit valita painon 100 ja 2000 gramman väliltä. Näytöllä näkyvät kuvakkeet  ja ✖✖.
4. Sulje luukku ja aloita sulatus painamalla **"Start/+30SEC/Confirm"**. Aika alkaa kulua näytöllä ja  ja ✖✖ vilkkuvat.

Sulatus ajan mukaan

1. Aseta sulatettava ruoka mikroaaltouuniin.
2. Paina kaksi kertaa **"DEFROST BY W.T/TIME"**. Näytöllä lukee "d-2".
3. Aseta sopiva sulatusaika (5 sekunnista 95 minuuttiin) painikkeella ▲ tai ▼. Näytöllä näkyvät kuvakkeet  ja ✖✖.
4. Sulje luukku ja aloita sulatus painamalla **"Start/+30SEC/Confirm"**. Aika alkaa kulua näytöllä ja  ja ✖✖ vilkkuvat.

Muut ominaisuudet

Multitoiminto

Voit käyttää multitoimintoa, kun haluat käyttää mikroaaltouunin eri toimintoja automaattisesti toistensa perään.

Esimerkki: Haluat käyttää mikroaaltouunia täydellä teholla (100 %) 20 minuutin ajan ja sen jälkeen jatkaa 80 %:n teholla 5 minuutin ajan.

1. Aseta valmistettava ruoka mikroaaltouuniin.
2. Paina kerran **"Microwave"**-painiketta. Näytöllä näkyy teho "P 100" (100 %).
3. Aseta valmistusajaksi 20 minuuttia painamalla ▲ tai ▼.
4. Paina **"Microwave"**-painiketta, kunnes näytöllä on teho "P 80" (80 %).
5. Aseta valmistusajaksi 5 minuuttia painamalla ▲ tai ▼.
6. Sulje luukku ja käynnistä mikroaaltouuni painamalla **"Start/+30SEC/Confirm"**.

Automaattinen uudelleenlämmitysohjelma

Valmis ohjelma elintarvikkeiden uudelleenlämmitykseen.

1. Aseta uudelleenlämmitettävä ruoka mikroaaltouuniin.
2. Valitse valmiista uudelleenlämmitysohjelmista sopiva painamalla painiketta **"AUTO REHEAT"** (vaihtoehdot h-1, h-2, h-3 ja h-4). Katso elintarvikkeiden/ruoka-aineiden taulukkoa.
3. Aseta elintarvikkeen/ruuan paino painikkeella ▲ tai ▼. Näytöllä lukee AUTO ja .
4. Sulje luukku ja käynnistä mikroaaltouuni painamalla **"Start/+30SEC/Confirm"**.

Uudelleenlämmitysohjelma

Ohjelma	Paino/Yksikkö	Näytön merkintä
h-1 Automaattinen lämmitys	150 g	150
	250 g	250
	350 g	350
	450 g	450
	600 g	600
h-2 Ateria	250 g	250
	350 g	350
	450 g	450
h-3 Juomat	1 (noin 240 g)	1
	2 (noin 480 g)	2
	3 (noin 720 g)	3
h-4 Leipä	1 (noin 70 g)	1
	2 (noin 140 g)	2
	3 (noin 210 g)	3

Ajastettu käynnistys

Voit ohjelmoida mikroaaltouunin käynnistymään ennalta määrättyä aikana.

1. Tarkista, että mikroaaltouunin kello on oikeassa ajassa (katso kappaletta Kellonajan asetus).
2. Säädä mikroaaltouuni ruuanvalmistustilaan tämän käyttöohjeen mukaisesti (ei voi käyttää sulatukseen).
Älä paina ”**Start/+30SEC/Confirm**” vielä tässä vaiheessa.
3. Paina kerran ”**CLOCK/PRE-SET**”. Kellonaika näkyy näytöllä ja tunnit vilkkuvat.
Aseta tunnit painamalla ▲ tai ▼.
4. Paina uudestaan ”**CLOCK/PRE-SET**”. Kellonaika näkyy näytöllä ja minuutit vilkkuvat.
Aseta minuutit painamalla ▲ tai ▼.
5. Sulje luukku. Tallenna asetukset painamalla ”**Start/+30SEC/Confirm**”. Kellonaika näkyy näytöllä.
” : ” ei vilku näytöllä.
6. Kun asetettu aika koittaa, mikroaaltouunista kuuluu merkkiäänä, ja mikroaaltouuni käynnistyy asetetun ohjelman mukaisesti.

Huom.!

- Luukun tulee olla suljettu asetettuna aikana. Muuten mikroaaltouuni ei käynnisty.
- Kellon tulee olla asetettu oikeaan aikaan, jotta ajastettua käynnistystä voi käyttää.
- Ajastettu käynnistys ei toimi multitoiminnon tai automaattisen uudelleenlämmityksen kanssa.

Pikakäynnistys

1. Laita ruoka mikroon ja sulje luukku.
2. Käynnistä mikroaaltouuni 30 sekunniksi täydelle teholle (100 %) painamalla ”**Start/+30SEC/Confirm**”.
3. Jos haluat lisätä aikaa, paina painiketta ”**Start/+30SEC/Confirm**” uudestaan. Yksi painallus lisää aikaa 30 sekunnilla.

Huom.!

Kun valitset sulatuksen, automaattisen uudelleenlämmityksen tai multitoiminnon, et voi lisätä aikaa painamalla ”**Start/+30SEC/Confirm**”.

Automaattinen ruuanvalmistusohjelma

1. Aseta ruoka mikroaaltouuniin.
2. Valitse sopiva valmistusohjelma painamalla painiketta ”▲ (AUTO MENU)”. Katso elintarvikkeiden/ruoka-aineiden taulukkoa. Näytöllä lukee ”AUTO” ja valittu valmistusohjelma.
3. Vahvista valinta painamalla kerran ”**Start/+30SEC/Confirm**”.
4. Aseta elintarvikkeen/ruuan paino painikkeella ▲ tai ▼.
5. Sulje luukku ja käynnistä mikroaaltouuni painamalla ”**Start/+30SEC/Confirm**”.

Ruoka-aine	Paino/Yksikkö	Näytön merkintä
A1 FISH (Kala)	150 g	150
	250 g	250
	350 g	350
	450 g	450
	650 g	650
A2 SOUP (Keitto)	200 ml	200
	400 ml	400
	600 ml	600
A3 MEAT (Liha)	150 g	150
	300 g	300
	450 g	450
	600 g	600
A4 BREAD (Leipä)	50 g	50
	100 g	100
	150 g	150
A5 PIZZA	200 g	200
	300 g	300
	400 g	400
A6 CAKE (Kuivakakku ym.)	475 g	475

A7 PASTA (lisää kylmää vettä)	50 g (ja 450 ml kylmää vettä)	50
	100 g (ja 800 ml kylmää vettä)	100
	150 g (ja 1 200 ml kylmää vettä)	150
A8 CHICKEN (Kana)	500 g	500
	750 g	750
	1 000 g	1000
	1 200 g	1200
A9 VEGETABLE (Vihannekset)	150 g	150
	350 g	350
	500 g	500
A10 POTATO (Perunat)	230 g	1
	460 g	2
	690 g	3

Huom.!

Kun valitset ohjelmaksi ”**A6-CAKE**”, mikroaaltouuni lämmitetään ensin 160-asteiseksi. Kun lämpötila on saavutettu, mikroaaltouuni sammuu ja siitä kuuluu lyhyt merkkiääni. Aseta kakku mikroaaltouuniin ja käynnistä valmistus painamalla ”**Start/+30SEC/Confirm**”.

Tehtyjen asetusten tarkistaminen

Voit tarkistaa käytön aikana, mitä asetuksia mikroon on tehty.

- Tarkista asetukset valmistuksen aikana painamalla ”**MICROWAVE**” tai ”**CONVECTION/GRILL/COMBI**”.
- Jos olet ajastanut mikroaaltouunin käynnistymään tietynä aikana, voit tarkistaa asetetun käynnistysajan painamalla ”**CLOCK/PRE-SET**”.
- Kun valmistat ruokaa mikroaaltouunissa, voit tarkistaa kellonajan painamalla ”**CLOCK/PRE-SET**”.

Näppäinlukitus

Näppäinlukitus on hyvä tapa estää lapsia käynnistämästä mikroaaltouunia vahingossa.

Painikkeiden lukitus

- Paina painiketta ”**STOP/CLEAR**” 3 sekunnin ajan, kun mikroaaltouuni on normaalitilassa. Mikroaaltouunista kuuluu merkkiääni ja näytölle ilmestyy avainsymboli .

Painikkeiden lukituksen avaus

- Paina painiketta ”**STOP/CLEAR**” 3 sekunnin ajan. Mikrosta kuuluu merkkiääni ja avainsymboli katoaa.

Huom.!

- Mikroaaltouunista kuuluu viisi merkkiääntä, kun ruuanvalmistus/toiminto on päättynyt.
- Jos avaat luukun mikron ollessa käynnissä, paina painiketta ”**Start/+30SEC/Confirm**”, kun olet sulkenut luukun, niin ohjelma jatkuu.
- Jos et paina painiketta ”**Start/+30SEC/Confirm**” minuutin kuluessa siitä kun olet valinnut ohjelman, mikroaaltouuni palaa takaisin normaalitilaan. Aseta tällöin ohjelma uudestaan.

Huolto ja ylläpito

Irrota pistoke pistorasiasta ennen laitteen puhdistamista. Älä puhdista mikroaaltouunia upottamalla sitä veteen. Puhdista uunin sisä- ja ulkopuoli pehmeällä liinalla, jossa on mietoa puhdistusainetta. Älä käytä liuotusaineita tai hankaavia puhdistusaineita. Tiskaa lasilautanen, tukirengas ja grilliritilä kuumalla vedellä ja tiskiaineella.

Vianhakutaulukko

Ongelma	Mahdollinen syy	Mahdollinen ratkaisu
Mikroaaltouuni ei käynnisty.	A. Virtajohtoa ei ole liitetty. B. Luukku on auki.	A. Laita pistoke pistorasiaan. B. Sulje luukku.
Laitteesta tulee valoja tai pieniä kipinöitä.	A. Mikroaaltouunissa on sopimatonta materiaalia, esim. metallia. B. Mikroaaltouunia käytetään tyhjänä.	A. Käytä ainoastaan mikroaaltouuniin soveltuvia astioita, esim. lasia tai posliinia. B. Älä käytä mikroa tyhjänä.
Ruoka lämpenee epätasaisesti.	A. Mikroaaltouunissa on sopimatonta materiaalia, esim. metallia. B. Ruokaa ei ole käännetty tai sekoitettu.	A. Käytä ainoastaan mikroaaltouuniin soveltuvia astioita, esim. lasia tai posliinia. B. Käännä tai sekoita ruokaa.

Kierrätys

Kierrätä tuote asianmukaisesti, kun poistat sen käytöstä. Ota yhteys kuntasi jäteneuvontaan, mikäli olet epävarma.

Tekniset tiedot

Malli	AC930AEF-S01
Virtalähde	230V AC, 50 Hz
Mikroaaltouunin teho	1450 W
Mikroaaltouunin antoteho	900 W
Grillin antoteho	1100 W
Kiertoilmauunin antoteho	2300 W
Tilavuus	30 litraa
Lasilautasen halkaisija	31,5 cm
Ulkomitat	52 x 51 x 33,5 cm
Paino (noin)	19,7 kg



SVERIGE

KUNDTJÄNST Tel: 0247/445 00
Fax: 0247/445 09
E-post: kundtjanst@clasohlson.se

INTERNET www.clasohlson.se

BREV Clas Ohlson AB, 793 85 INSJÖN

NORGE

KUNDESENTER Tlf.: 23 21 40 00
Faks: 23 21 40 80
E-post: kundesenter@clasohlson.no

INTERNETT www.clasohlson.no

POST Clas Ohlson AS, Postboks 485 Sentrum, 0105 OSLO

SUOMI

ASIAKASPALVELU Puh: 020 111 2222
Faksi: 020 111 2221
Sähköposti: info@clasohlson.fi

INTERNET www.clasohlson.fi

OSOITE Clas Ohlson Oy, Yrjönkatu 23 A, 00100 HELSINKI

GREAT BRITAIN

For consumer contact, please visit
www.clasohlson.co.uk and click on
customer service.

INTERNET www.clasohlson.co.uk