

Food Processor

Matberedare • Blender • Monitoimikone

coline[®]



Art. No:
34-7338

Model. No:
MP12-2

English	3
Svenska	7
Norsk	11
Suomi	15

Food Processor

Art.no: 34-7338 • Model: MP12-2

Please read the entire instruction manual before using and save it for future use. We apologise for any text or photo errors and any changes of technical data. If you have any questions concerning technical problems please contact our Customer Service Department (see address on reverse.)

Safety

- Ensure that the voltage of the outlet is 230 V before you connect the unit.
- Do not connect the unit to a timer, the unit may start unexpectedly and cause damage.
- Do not use the unit if the power cable, the plug or any other part is damaged.
- Only the manufacturer or the supplier of the food processor should replace a damaged power cable.
- Do not open the cover of the motor unit. The food processor should only be repaired by qualified service personnel.
- Clean the mixer bowl and all the attachments before using the unit for the first time.
- Place the food processor on a level, dry surface.
- Keep the food processor out of reach of children.
- Do not leave the food processor unattended when it is in use.
- Always use the supplied pusher to press food into the feed tube. Do not use your fingers or any other implements.
- Do not use the food processor to crush ice, it can damage the mixer bowl.
- Do not operate the food processor for more than 3 minutes at a time when grating/slicing and not more than 30 seconds when chopping.
- Always disconnect the unit from the electrical outlet before you insert your fingers or any other implements in the mixer bowl.
- Wait until all moving parts have stopped before removing the lid from the mixer bowl.
- Only use genuine attachments with the food processor.
- Do not exceed the maximum level mark on the mixer bowl.
- Let hot food items cool down before putting them in the food processor.
- The edges of the blades are very sharp! Be careful when handling the blades and the disc.
- Always turn off the food processor using the OFF button. Do not turn it off by disconnecting the plug from the electrical outlet.
- Always turn off the food processor before changing any attachments.
- Unplug the unit from the electrical outlet after use.
- Do not immerse the motor unit in water when cleaning and do not rinse it under running water.

Product Description

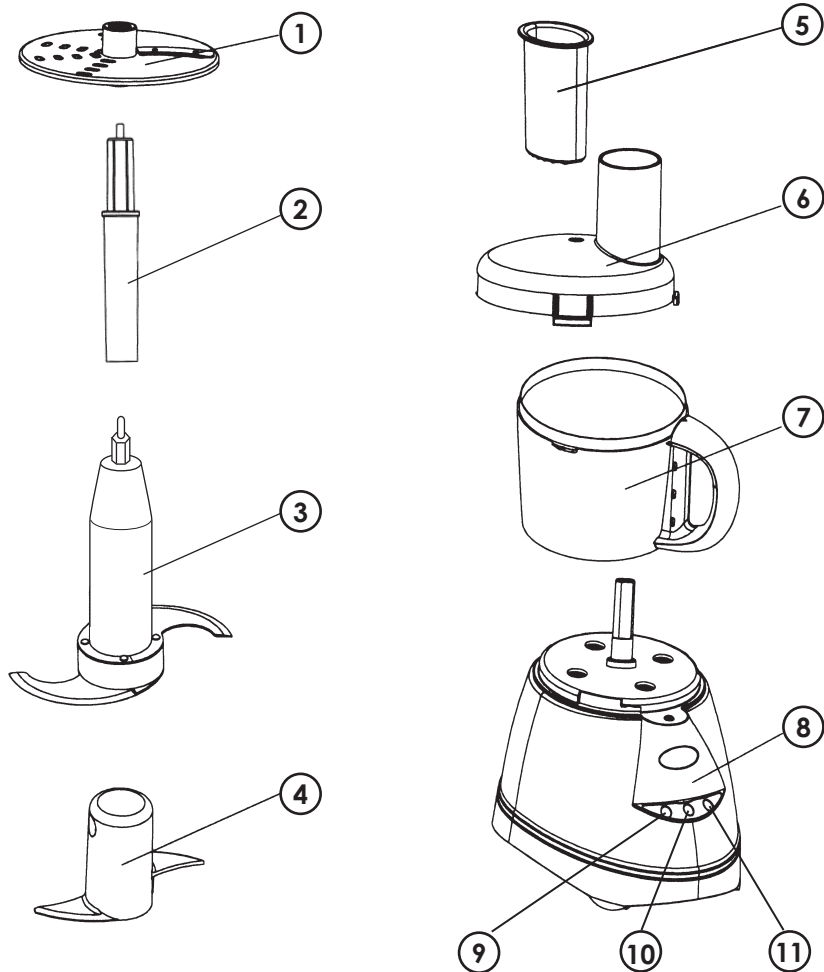

1. Disc attachment
2. Accessory holder
3. Knife blade
4. Dough blade
5. Pusher
6. Feed tube with lid

7. Mixer bowl
8. Motor unit
9. OFF button
10. ON button
11. PULSE button

Use

CAUTION! The food processor is equipped with a safety device, which prevents the unit from starting if the mixer bowl and the lid are not attached properly.

Grating and slicing

1. Place the mixer bowl on the motor unit so that it engages in the grooves, see fig. 1. Turn the bowl anti-clockwise until it locks in place with the handle aligned with the control panel.
2. Place the accessory holder (2) on the drive shaft.
3. Place the disc attachment (1) carefully on the drive shaft with the required side facing upwards.
4. Place the lid on the mixer bowl so that the feed tube is to the left of the handle on the mixer bowl.
5. Tighten the lid securely until you hear a click, so the feed tube and the mixer bowl are aligned, see fig. 2.
6. Connect the power cable to the electrical outlet.
7. Fill the feed tube with foodstuff.
8. Use the Pulse button or ON button depending on the food to be processed. Feed in the food carefully with the pusher.
9. Release the Pulse button or press the OFF button when you have finished grating/slicing.
10. Allow all movable parts to stop and then remove the lid by turning it clockwise.
11. Carefully lift away the disc attachment, remove the accessory holder, and then remove the bowl from the food processor by turning it clockwise.

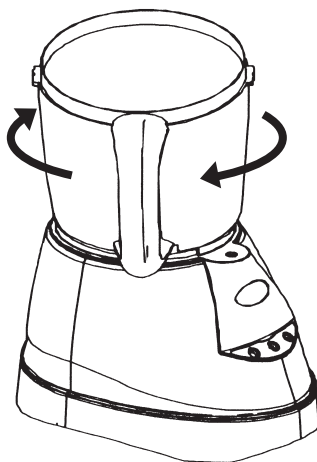

Fig. 1

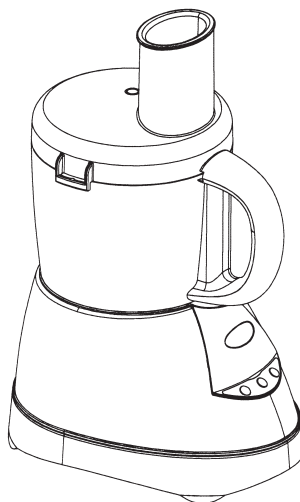

Fig. 2

Chopping

1. Place the mixer bowl on the motor unit so that it engages in the grooves, see fig. 1. Turn the bowl anti-clockwise until it locks in place with the handle aligned with the control panel.
2. Place the blade (4) on the drive shaft.
3. Place the lid on the mixer bowl so that the feed tube is to the left of the handle on the mixer bowl.
4. Tighten the lid securely until you hear a click, so the feed tube and the mixer bowl are aligned, see fig. 2.
5. Connect the power cable to the electrical outlet.
6. Feed in food through the feed tube.
7. Use the Pulse button or ON button depending on the food to be processed. Feed in the food carefully with the pusher.
8. Release the Pulse button or press the OFF button when you have finished chopping/shredding.
9. Allow all movable parts to stop and then remove the lid by turning it clockwise.
10. Carefully lift away the blade and remove the bowl from the food processor by turning it clockwise.

Care and Maintenance

CAUTION! Do not try to sharpen the edges of the blade or the disc attachment, they might get damaged.

- Ensure that the food processor is disconnected from the power supply before cleaning.
- Wipe the unit clean with a damp cloth when necessary. Do not immerse the motor unit in water. Use a mild detergent - never use abrasive detergents or solvents.
- All removable parts are dishwasher-safe. If using a dishwasher, place the parts in the upper rack of the dishwasher.

Disposal

Follow local ordinances when disposing of this product. If you are unsure about how to dispose of this product contact your municipality.

Specifications

Capacity	600 ml liquid
Output	500 W
Power supply	230 V, 50 Hz

Matberedare

Art.nr: 34-7338 • Modell: MP12-2

Läs igenom hela bruksanvisningen före användning och spara den sedan för framtida bruk. Vi reserverar oss för ev. text- och bildfel samt ändringar av tekniska data. Vid tekniska problem eller andra frågor, kontakta vår kundtjänst (se adressuppgifter på baksidan).

Säkerhet

- Kontrollera att spänningen i vägguttaget är 230 V innan du ansluter apparaten.
- Anslut aldrig apparaten till en timer eftersom apparaten då kan starta oväntat och orsaka skada.
- Använd inte apparaten om nätsladden, stickproppen eller någon annan del är skadad.
- Om nätsladden är skadad får den endast ersättas av en ny nätsladd från tillverkaren eller återförsäljaren av matberedaren.
- Öppna aldrig höljet på motordelen. Matberedaren får endast repareras av kvalificerad personal.
- Rengör blandarskålen och alla tillbehör före första användning.
- Placera matberedaren på en plan, torr yta före användning.
- Håll matberedaren utom räckhåll för barn.
- Håll alltid matberedaren under uppsikt när den är igång.
- Använd alltid den medföljande påmataren för att föra ner mat i påfyllningsröret. Använd aldrig fingrarna eller något annat verktyg.
- Matberedaren får ej användas till att hacka is eftersom detta kan medföra skador på blandarskålen.
- Låt aldrig matberedaren vara igång i mer än 3 minuter i sträck vid rivning/skivning eller 30 sek vid hackning.
- Drag alltid stickkontakten ur vägguttaget innan du för ner fingrarna eller något verktyg i blandarskålen.
- Vänta tills alla rörliga delar har stannat innan du tar bort locket på blandarskålen.
- Använd endast originaltillbehör till matberedaren.
- Överskrid aldrig markeringen för maxnivån på som anges på blandarskålen.
- Varma livsmedel ska svalna innan du bearbetar dem i matberedaren.
- Kniveggarna är mycket vassa! Var försiktig när du hanterar knivarna eller skivan.
- Stäng alltid av matberedaren med OFF-knappen. Drag inte stickproppen ur vägguttaget för att stänga av den.
- Stäng alltid av matberedaren innan du byter något tillbehör på den.
- Drag stickkontakten ur vägguttaget efter användning.
- Sänk aldrig ner motorenheten i vatten vid rengöring och skölj den inte heller under rinnande vatten.

Produktbeskrivning

SVENSKA

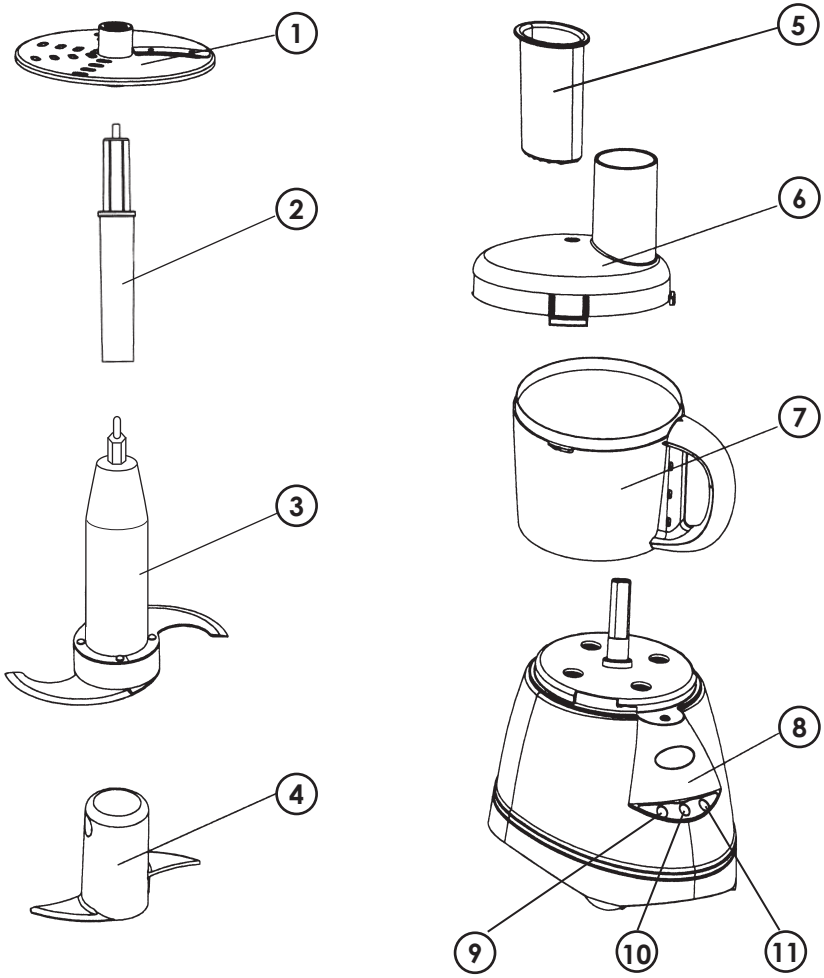

- 1. Insatsskiva
- 2. Tillbehörshållare
- 3. Kniv
- 4. Degblandare
- 5. Påmatare
- 6. Lock med påfyllningsrör

- 7. Blandarskål
- 8. Motorenhet
- 9. OFF-knapp (av)
- 10. ON-knapp (på)
- 11. PULSE-knapp (pulse)

Användning

OBS! Matberedaren är utrustad med en säkerhetsspärr som förhindrar igångsättning om blandarskålen och locket inte sitter ordentligt på plats.

Att riva eller skiva

1. Placera blandarskålen på motordelen så att den passar i spåren enligt bild 1. Vrid sedan skålen moturs så att den blir fastlåst med handtaget i linje med kontrollpanelen.
2. Placera tillbehörshållaren (2) på drivaxeln.
3. Tag sedan försiktigt insatskivan (1) och placera den på drivaxeln med önskad sida uppåt.
4. Placera locket på blandarskålen så att matarröret är strax till vänster om handtaget på blandarskålen.
5. Vrid fast locket ordentligt så att ett klickljud hörs och matarröret och blandarskålen befinner sig i linje med varandra enligt bild 2.
6. Anslut nätsladden till vägguttaget.
7. Fyll påfyllningsröret med livsmedel.
8. Använd pulsknappen eller ON-knappen beroende på vilket livsmedel du bearbetar. Tryck samtidigt försiktigt på med påmataren.
9. När du har rivit/skivat klart, släpp pulsknappen eller tryck på OFF-knappen.
10. Låt alla rörliga delar stanna och tag sedan av locket genom att vrida det medurs.
11. Lyft försiktigt bort insatskivan, tag bort tillbehörshållaren och vrid sedan medurs på skålen för att ta loss den från matberedaren.



Bild 1



Bild 2

Att hacka

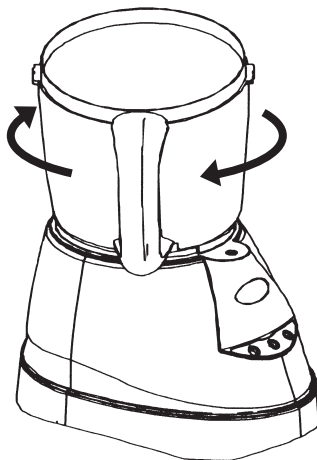
1. Placera blandarskålen på motordelen så att den passar i spåren enligt bild 1. Vrid sedan skålen moturs så att den blir fastlåst med handtaget i linje med kontrollpanelen.
2. Placera kniven (3) på drivaxeln.
3. Placera locket på blandarskålen så att påfyllningsröret är strax till vänster om handtaget på blandarskålen.
4. Vrid fast locket ordentligt så att ett klickljud hörs och påfyllningsröret och blandarskålen befinner sig i linje med varandra enligt bild 2.
5. Anslut nätsladden till vägguttaget.
6. Fyll livsmedel genom påfyllningsröret.
7. Använd pulsknappen eller ON-knappen beroende på vilket livsmedel du bearbetar. Tryck samtidigt på försiktigt med påmataren.
8. När du har skivat/strimlat klart, släpp pulsknappen eller tryck på OFF-knappen.
9. Låt alla rörliga delar stanna och tag sedan av locket genom att vrida det medurs.
10. Lyft försiktigt bort kniven och vrid sedan medurs på skålen för att ta loss den från matberedaren.

Skötsel och underhåll

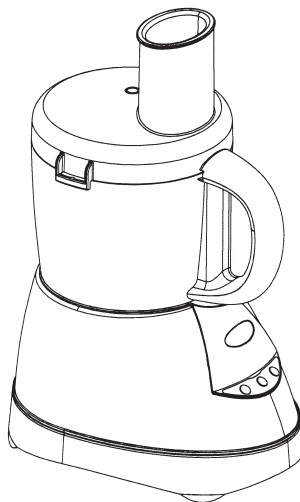
OBS! Försök aldrig slipa eggarna på kniven eller insatsskivan eftersom de då kan bli skadade.

- Före rengöring, se till att matberedaren inte är ansluten till elnätet.
- Sänk aldrig ned motorenheten i vatten utan torka vid behov av den med en fuktig trasa. Använd ett mildt rengöringsmedel - använd aldrig slipande rengöringsmedel eller lösningsmedel.
- Alla borttagbara delar tål maskindisk. Vid maskindisk, placera delarna i diskmaskinens övre ställ.

Avfallshantering

När du ska göra dig av med produkten ska detta ske enligt lokala föreskrifter. Är du osäker på hur du ska gå tillväga, kontakta din kommun.

Specifikationer

Kapacitet: 6 dl vätska

Effekt: 500 W

Strömförsörjning: 230 V, 50 Hz

Blender

Art.nr: 34-7338 • Modell: MP12-2

Les nøye igjennom hele bruksanvisningen og ta vare på den til senere bruk. Vi reserverer oss for ev. tekst- og bildefeil, samt forandringer av tekniske data. Ved tekniske problemer eller andre spørsmål, ta kontakt med vårt kundesenter (se opplysninger på baksiden).

Sikkerhet

- Kontroller at spenningen i vegguttaket er 230 V før du kobler blenderen til strøm.
- Koble aldri apparatet til en timer, fordi apparatet da kan starte uønsket og forårsake skade.
- Bruk ikke apparatet dersom støpselet, strømledningen eller noen annen del er skadet.
- Hvis strømledningen er skadet skal den erstattes av ny ledning av produsent eller forhandler av blenderen.
- Åpne aldri dekselet på motordelen. Produktet må kun repareres av kvalifisert servicepersonell.
- Rengjør glasskolben og alt tilbehør før første gangs bruk.
- Plasser blenderen på en plan og tørr flate når du skal bruke den.
- Hold blenderen utenfor barns rekkevidde.
- Hold alltid berederen under oppsikt når den er i bruk.
- Bruk alltid den medfølgende påmateren for å føre mat ned i påfyllingsrøret. Bruk aldri fingrene eller noe annet verktøy.
- Blenderen må ikke brukes til å hakke is, da dette kan føre til skader på glasskolben.
- La aldri blenderen være i gang i mer enn 3 minutter i strekk ved riving/skiving, eller 30 sekunder ved hakking.
- Trekk alltid støpselet ut fra vegguttaket før du fører fingrene eller noe verktøy ned i glasskolben.
- Vent til alle beveglige deler har stoppet før du fjerner lokket på glasskolben.
- Bruk kun originaltilbehør til blenderen.
- Markeringen for maksimumsnivå som er angitt på glasskolben må ikke overskrides.
- Varme matvarer skal kjøles ned før du bearbeider dem i blenderen.
- Knivene er svært skarpe. Vær forsiktig når du håndterer knivene eller skiven.
- Steng alltid av blenderen med OFF-knappen, og ikke ved å dra stikkontakten ut fra vegguttaket.
- Skru alltid av blenderen før du skifter tilbehør på den.
- Dra ut støpselet etter bruk.
- Senk aldri motorenheten ned i vann ved rengjøring. Skyll den heller aldri under rennende vann.

Produktbeskrivelse

NORSK

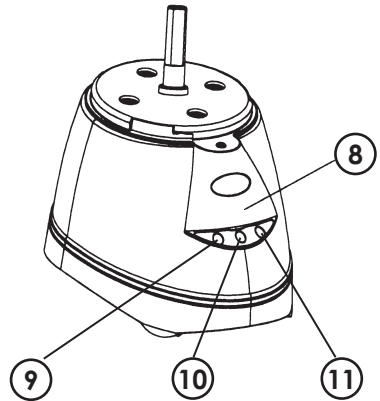
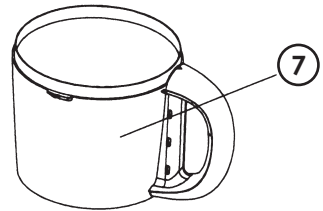
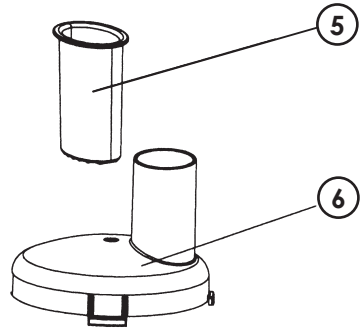
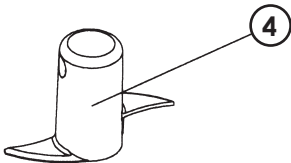
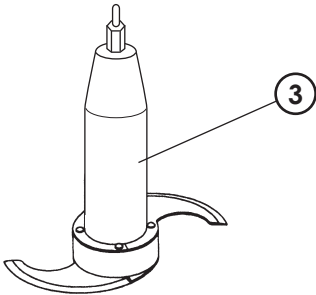
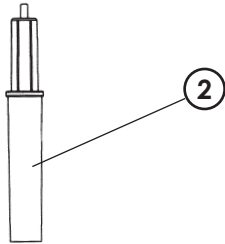

- 1) Innsatsskive
- 2) Tilbehørsholder
- 3) Kniv
- 4) Deigblender
- 5) Mater
- 6) Lokk med påfyllingsrør

- 7) Glasskolben
- 8) Motorenhet
- 9) OFF-knapp (av)
- 10) On-knapp (på)
- 11) PULSE-knapp (pulse)

Bruk

OBS! Blenderen er utstyrt med en sikkerhetssperre, som forhindrer uønsket start hvis glasskolben eller lokket ikke sitter ordentlig på plass.

Å rive eller skive

1. Plasser glasskolben på motordelen slik at den passer i sporet, som vist på bilde 1. Vri deretter kolben moturs slik at den låses fast med håndtaket i linje med kontrollpanelet.
2. Plasser tilbehørsholderen (2) på drivakselen.
3. Ta deretter Innsatsskiven (1) forsiktig og plasser den på drivakselen med ønsket side oppover.
4. Plasser lokket på glasskolben slik at materøret er tett inntil håndtakets venstre side på glasskolben.
5. Vri lokket fast til du hører en klikkelyd og matrøret og glasskolben er på linje med hverandre som bildet 2 viser.
6. Koble strømkabelen til vegguttaket.
7. Fyll påfyllingsrøret med mat.
8. Bruk pulsknappen eller ON-knappen, avhengig av hva du skal bearbeide. Trykk samtidig forsiktig på med påmateren.
9. Når du har revet/skivet ferdig, slipp pulsknappen eller trykk på OFF-knappen.
10. La alle bevegelige deler stoppe og ta deretter av lokket ved å vri det med urviseren.
11. Løft forsiktig bort innsatsskiven, fjern tilbehørsholderen og vri deretter med urviseren på kolben for å løsne den fra blenderen.

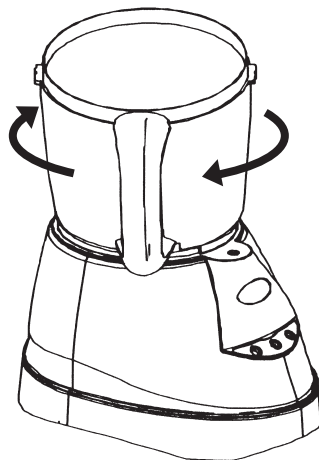

Bilde 1

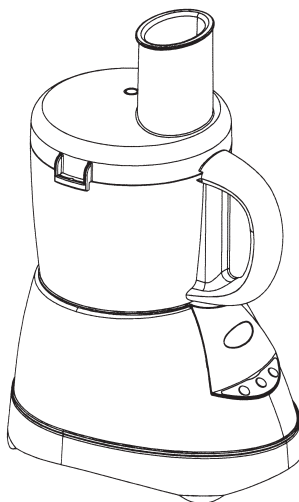

Bilde 2

Å hakke

1. Plasser glasskolben på motordelen slik at den passer i sporet, som vist på bilde 1. Vri deretter kolben moturs slik at den låses fast med håndtaket i linje med kontrollpanelet.
2. Plasser kniven (3) på drivakselen.
3. Plasser lokket på glasskolben slik at materøret er tett inntil håndtakets venstre side på glasskolben.
4. Vri lokket fast til du hører en klikkelyd og matrøret og glasskolben er på linje med hverandre som bildet 2 viser.
5. Koble strømkabelen til vegguttaket.
6. Fyll maten gjennom påfyllingsrøret.
7. Bruk pulsknappen eller ON-knappen, avhengig av hva du skal bearbeide. Trykk samtidig forsiktig på med påmateren.
8. Når du har skivet/strimlet ferdig, slipp pulsknappen eller trykk på OFF-knappen.
9. La alle bevegelige deler stoppe og ta deretter av lokket ved å vri det med urviseren.
10. Løft forsiktig bort kniven og vri deretter med urviseren på kolben for å løsne den fra blenderen.

Vedlikehold

OBS!

Forsøk aldri å slipe eggene på kniven eller innsatsskiven, da disse kan bli skadet.

- Før rengjøring, påse at blenderen ikke er koblet til strømmettet.
- Senk aldri motorenheten ned i vann, men tørk den i stedet med en lett fuktet klut. Bruk et mildt rengjøringsmiddel - bruk aldri slipende rengjøringsmiddel eller løsnemiddel.
- Alle avtakbare deler tåler maskinvask. Ved maskinvask, plasser delene i vaskemaskinens øvre stativ.

Avfallshåndtering

Når du skal kvitte deg med produktet, skal dette skje i henhold til lokale forskrifter. Er du usikker på hvordan du går fram, ta kontakt med lokale myndigheter.

Spesifikasjoner

Kapasitet: 6 dl væske
Effekt: 500 W
Strømforsyning: 230 V, 50 Hz

Monitoimikone

Tuotenumero: 34-7338 • Malli: MP12-2

Lue käyttöohjeet ennen tuotteen käyttöönottoa. Säilytä käyttöohjeet tulevaa tarvetta varten. Pidätämme oikeuden teknisten tietojen muutoksiin. Emme vastaa mahdollisista teksti- tai kuvavirheistä. Jos laitteeseen tulee teknisiä ongelmia, ota yhteys myymälään tai asiakaspalveluun (yhteystiedot käyttöohjeen lopussa).

Turvallisuus

- Varmista, että seinäpistorasian jännite on 230 V, ennen kuin liität laitteen siihen.
- Älä liitä laitetta ajastimeen. Laite saattaa käynnistyä odottamatta ja aiheuttaa vahinkoa.
- Älä käytä laitetta jos johto, pistoke tai muu osa on vaurioitunut.
- Vioittuneen verkkojohdon saa vaihtaa ainoastaan valmistaja tai jälleenmyyjä.
- Älä avaa koneen kuorta. Vain valtuutettu ammattilainen saa korjata tuotteen.
- Puhdista sekoitusastia ja muut tarvikkeet ennen ensimmäistä käyttökertaa.
- Sijoita monitoimikone tasaiselle, kuivalle alustalle käytön ajaksi.
- Pidä laite lasten ulottumattomissa.
- Pidä monitoimikonetta aina silmällä, kun se on käytössä.
- Käytä mukana tulevaa syöttöosaa, kun laitat ruokaa täyttöputkeen. Älä työnnä sormia tai muita välineitä täyttöputkeen.
- Monitoimikonetta ei saa käyttää jään murskaamiseen, sillä jää saattaa vahingoittaa sekoitusastiaa.
- Älä käytä monitoimikonetta raastamiseen tai viipalointiin pidempään kuin kolme minuuttia kerralla, tai silppuamiseen pidempään kuin 30 sekuntia.
- Irrota pistoke pistorasiasta ennen kuin laitat käsiäsi tai muita välineitä sekoitusastiaan.
- Odota, kunnes kaikki liikkuvat osat ovat pysähtyneet, ennen kuin poistat sekoitusastian kannen.
- Käytä ainoastaan monitoimikoneen omia alkuperäistarvikkeita.
- Älä ylitä sekoituskulhon maksimimerkintää.
- Kuumien ruokien tulee jäähtyä ennen monitoimikoneeseen lisäämistä.
- Veitsenterät ovat erittäin teräviä! Ole varovainen, kun käsittelet veitsiä ja levyä.
- Kytke aina monitoimikone pois päältä OFF-painikkeesta. Älä sammuta monitoimikonetta vetämällä pistoketta pistorasiasta.
- Kytke monitoimikone pois päältä aina, kun vaihdat siihen osia.
- Irrota pistoke pistorasiasta käytön jälkeen.
- Älä upota laitetta veteen, äläkä huuhtelee sitä juoksevassa vedessä.

Tuotekuvaus

SUOMI

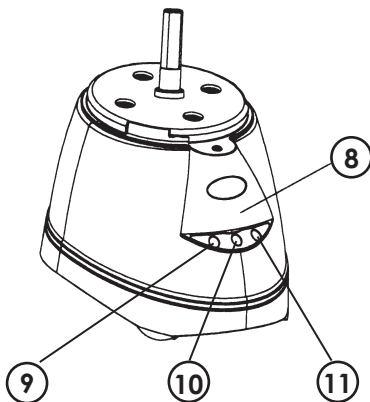
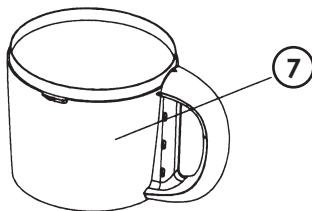
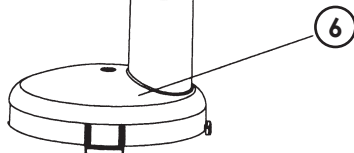
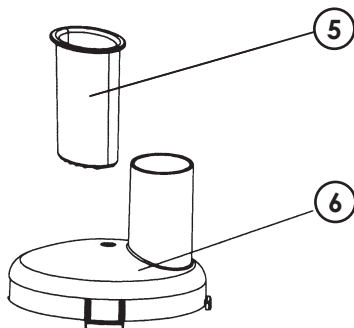
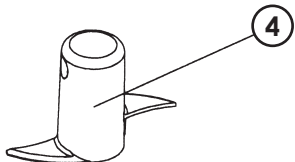
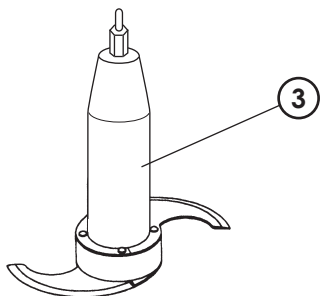
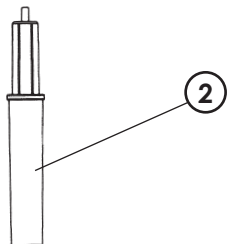

1. Vaihtolevy
2. Levyn kiinnike
3. Veitsi
4. Taikinanvaivaaja
5. Syöttöosa
6. Kansi ja täyttöputki

7. Sekoitusastia
8. Moottoriosia
9. OFF-painike (pois)
10. ON-painike (päällä)
11. PULSE-painike (pulssitoiminto)

Käyttö

HUOM.! Monitoimikoneessa on turvalukitus, joka estää laitteen käynnistymisen, jos sekoitusastia ja kansi eivät ole kunnolla paikoillaan.

Raastaminen ja viipalointi

1. Sijoita sekoitusastia moottoriosan uriin kuvan 1 mukaisesti. Käännä kulhoa vastapäivään, kunnes se lukittuu niin, että kahva ja ohjauspainikkeet ovat linjassa keskenään.
2. Aseta levyn kiinnike (2) vetoakseliin.
3. Siirrä vaihtolevy (1) varoen vetoakseliin oikea puoli ylöspäin.
4. Aseta sekoitusastian kansi paikoilleen niin, että täyttöputki on sekoitusastian kahvan vasemmalla puolella.
5. Kierrä kantta, kunnes se napsahtaa paikoilleen, ja täyttöputki ja sekoitusastia ovat linjassa keskenään kuvan 2 mukaisesti.
6. Liitä virtajohdon pistoke seinäpistorasiaan.
7. Syötä ainekset täyttöputkeen.
8. Paina pulssipainiketta tai ON-painiketta aineksien koostumuksesta riippuen. Työnnä varovasti syöttöosalla.
9. Päästä pulssipainike tai paina OFF-painiketta, kun viipalointi tai raaste on valmis.
10. Odota, kunnes liikkuvat osat ovat pysähtyneet ja irrota kansi kääntämällä myötäpäivään.
11. Poista vaihtolevy varovasti, poista levykiinnike ja irrota astia kääntämällä myötäpäivään.

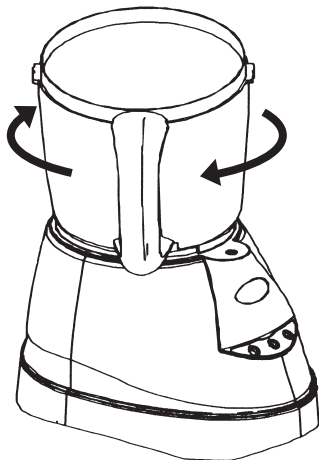

Kuva 1

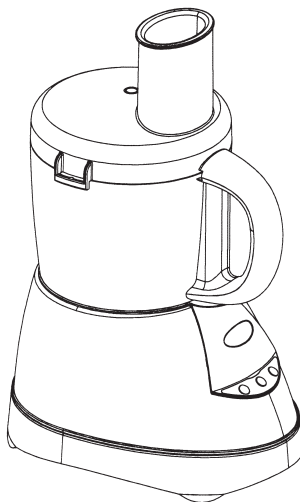

Kuva 2

Silppuaminen

1. Sijoita sekoitusastia moottoriosan uriin kuvan mukaisesti. Käännä kulhoa vastapäivään, kunnes se lukittuu niin, että kahva ja ohjauspainikkeet ovat linjassa keskenään.
2. Aseta veitsi (3) vetoakseliin.
3. Aseta sekoitusastian kansi paikoilleen niin, että täyttöputki on sekoitusastian kahvan vasemmalla puolella.
4. Kierrä kantta, kunnes se napsahtaa paikoilleen, ja täyttöputki ja sekoitusastia ovat linjassa keskenään kuvan mukaisesti.
5. Liitä virtajohdon pistoke seinäpistorasiaan.
6. Syötä ainekset täyttöputkeen.
7. Paina pulssipainiketta tai ON-painiketta aineksien koostumuksesta riippuen. Työnnä varovasti syöttöosalla.
8. Päästä pulssipainike tai paina OFF-painiketta, kun murska on valmista.
9. Odota, kunnes liikkuvat osat ovat pysähtyneet ja irrota kansi kääntämällä myötäpäivään.
10. Poista veitsi varovasti ja irrota astia kääntämällä myötäpäivään.

Huolto ja ylläpito

HUOM.! Älä teroita veistä tai vaihtolevyjä. Ne saattavat vahingoittaa.

- Varmista, että monitoimikoneen pistoke on irrotettu pistorasiasta ennen puhdistamista.
- Älä upota moottoriosaa veteen, vaan pyyhi tarvittaessa kostutetulla liinalla. Käytä mietoja puhdistusaineita. Älä käytä hankausnestettä tai liuotainaineita.
- Kaikki irrotettavat osat kestävät konepesun. Sijoita osat tiskikoneen yläritilälle.

Kierrätys

Kierrätä tuote asianmukaisesti, kun poistat sen käytöstä. Ota yhteys kuntasi jäteneuvontaan, mikäli olet epävarma.

Tekniset tiedot

Kapasiteetti:	6 dl nestettä
Teho:	500 W
Virtalähde:	230 V, 50 Hz



SVERIGE

KUNDTJÄNST Tel: 0247/445 00
 Fax: 0247/445 09
 E-post: kundtjanst@clasohlson.se

INTERNET www.clasohlson.se

BREV Clas Ohlson AB, 793 85 INSJÖN

NORGE

KUNDESENTER Tlf.: 23 21 40 00
 Faks: 23 21 40 80
 E-post: kundesenter@clasohlson.no

INTERNETT www.clasohlson.no

POST Clas Ohlson AS, Postboks 485 Sentrum, 0105 OSLO

SUOMI

ASIAKASPALVELU Puh: 020 111 2222
 Faksi: 020 111 2221
 Sähköposti: info@clasohlson.fi

INTERNET www.clasohlson.fi

OSOITE Clas Ohlson Oy, Yrjönkatu 23 A, 00100 HELSINKI

GREAT BRITAIN

For consumer contact, please visit
www.clasohlson.co.uk and click on
customer service.

INTERNET www.clasohlson.co.uk