

36-2901

# Kopplingsur Koblingsur Ajastin

**Viktig information:**

Läs hela bruksanvisningen noggrant och försäkra dig om att du har förstått den innan du använder utrustningen och spara den för framtida bruk.

**Viktig informasjon:**

Les disse anvisningene nøye og forsikre deg om at du forstår dem før du bruker enheten og oppbevar dem for senere bruk.

**Tärkeää tietoa:**

Lue nämä ohjeet huolellisesti ja varmista että olet ymmärtänyt ne, ennen kuin alat käyttää laitetta. Säilytä ohjeet myöhempää tarvetta varten.

**Modell/Malli: EMT757**

## Kopplingsur Artikelnummer: 36-2901 • Modell: EMT757

Läs igenom hela bruksanvisningen före användning och spara den sedan för framtida bruk. Vi reserverar oss för ev. text- och bildfel samt ändringar av tekniska data. Vid tekniska problem eller andra frågor, kontakta vår kundtjänst.

### Produktbeskrivning

Digitalt kopplingsur med max 140 från och tillslag per vecka.

- Nedräkningsfunktion.
- Randomfunktion (slumpmässigt från och tillslag).
- LCD-display.
- Petskydd.

### Knappar och funktioner

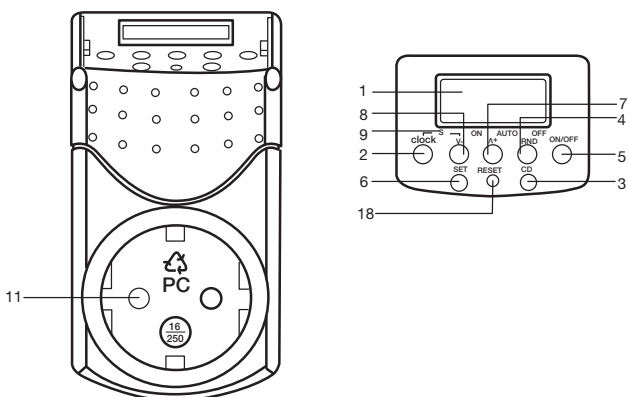

1. LCD-display
2. CLOCK – Tryck för att återgå till normalläget (tidvisning).
3. CD – Startar eller stoppar nedräkningsfunktionen när kopplingsuret är i AUTO-läge.
4. RND – Aktiverar slumpmässigt från och tillslag när kopplingsuret är i AUTO-läge.
5. ON/OFF – Ändrar funktion på kopplingsuret. ON, AUTO eller OFF.
6. SET – Ställer in tid och veckodag samt bekräftar inställningar.
7. "▲+" – Justerar tid, vecka och programgrupp.
8. "▼-" – Justerar tid, vecka och programgrupp.
9. S – Markering i displayen för sommartid.
10. RESET – Tryck en gång för att återställa kopplingsuret till fabriksinställning.
11. Anslutning för stickpropp

### Användning

#### Tidvisning

Tiden kan visas i 12- eller 24-timmarsformat. För att ändra mellan 12- och 24-timmarsvisning, tryck och håll in CLOCK tills displayen ändrar tidsformatet.

- Vid 12-timmarsvisning visas AM eller PM i displayen.
- Vid 24-timmarsvisning visas varken AM eller PM i displayen.

## Ställa in tiden

Obs! Kopplingsuret måste vara i normalläget (tidvisning) före inställning av tid och veckodag. Tryck en gång på **CLOCK** för att återgå till normalläget.

1. Tryck och håll in **SET** tills veckoangivelsen blinkar.
2. Tryck på **▲+** för att ändra veckodag framåt, eller **▼-** för att ändra veckodag bakåt. Vald veckodag visas i displayen.
3. Tryck på **SET** för att bekräfta. Timangivelsen blinkar i displayen.
4. Använd **▲+** och **▼-** för att ställa timmar.
5. Tryck på **SET** för att bekräfta. Minutangivelsen blinkar i displayen.
6. Använd **▲+** och **▼-** för att ställa minuter.
7. Tryck på **CLOCK** för att återgå till normalläget.

## Sommartidsinställning

Tryck på **CLOCK** och **▼-** samtidigt för att växla mellan sommar- och vintertid. "S" visas i displayen för att indikera sommartid.

## Inställning av program

1. Tryck på **ON/OFF** för att sätta kopplingsuret i läge "AUTO".
2. När displayen är i normalläget, tryck på **▲+** för att gå till programmeringsläget. "1ON" visas i displayens nedre vänstra hörn. "1" indikerar program nummer 1 (av 14). "ON" indikerar tiden för tillslag. "OFF" indikerar tiden för frånslag.
3. Använd **▲+** och **▼-** för att ändra programnummer enligt följande sekvens: **1ON** → **1OFF** → ..... **14ON** → **14OFF** → **d ON/OFF** (nedräkning)
4. Efter valt program, tryck på **SET** för att ställa veckodag för från och tillslag.
5. Använd **▲+** för att ändra veckodagar. Dagarna ändras i följande kombinationer:

MO TU WE TH FR SA SU

MO → TU → WE → TH → FR → SA → SU

MO WE FR

TU TH SA

SA SU

MO TU WE

TH FR SA

MO TU WE TH FR

MO TU WE TH FR SA

6. Tryck på **SET** för att bekräfta. Timangivelsen blinkar i displayen.

7. Använd **▲+** och **▼-** för att ställa timmar.
8. Tryck på **SET** för att bekräfta. Minutangivelsen blinkar i displayen.
9. Använd **▲+** och **▼-** för att ställa minuter.
10. Tryck på **CLOCK** för att återgå till normalläget.

## Nedräkningsfunktion

Ställa in nedräkningstiden. Nedräkningsintervallet är från 1 sekund till 99 timmar, 59 minuter och 59 sekunder.

1. När displayen är i normalläget, tryck på **▼-** för att gå till programmeringsläget för nedräkningsfunktionen. Displayen visar "d ON" eller "d OFF". "d" indikerar att nedräkningsfunktionen är aktiverad.
2. Tryck på **SET** tills "ON" eller "OFF" blinkar i displayen.

- Använd ▲+ och ▼- för att välja mellan "ON" eller "OFF". "ON" om kopplingsuret ska ex. tända lampan efter nedräkning eller "OFF" om kopplingsuret ska ex. släcka lampan efter nedräkningen.
- Tryck på **SET** för att bekräfta. Timangivelsen blinkar.
- Använd ▲+ och ▼- för att ställa timmar.
- Tryck på **SET** för att bekräfta. Minutangivelsen blinkar.
- Använd ▲+ och ▼- för att ställa minuter.
- Tryck på **SET** för att bekräfta. Sekunderna blinkar.
- Använd ▲+ och ▼- för att ställa sekunder.
- Tryck på **SET** för att bekräfta och tryck sedan på **CLOCK** för att gå tillbaka till normalläget.

## Starta nedräkningen

- Ställ in nedräkningstiden enligt ovan.
- Anslut apparaten till kopplingsuret och sätt kopplingsuret i ett vägguttag.
- Tryck på **ON/OFF** för att sätta kopplingsuret i läge "AUTO".
- Tryck på **CD** för att starta nedräkningsfunktionen. "d ON" eller "d OFF" blinkar i displayen beroende på vad som programmerats in.
- Tryck på **CD** igen för att starta nedräkningen.
- När nedräkningen kommit till 00:00:00 tänds eller släcks ex. lampan beroende på vad som programmerats in.

## Slumpmässigt från och tillslag

- Anslut apparaten till kopplingsuret och sätt kopplingsuret i ett vägguttag.
- Tryck på **ON/OFF** för att sätta kopplingsuret i läge "AUTO".
- Tryck en gång på **RND**, "r OFF" blinkar i displayen. Spänningen är nu frånslagen i 26 till 42 minuter innan den slumpmässigt slås till igen, spänningen är då tillslagen i 10 till 26 minuter.
- För att avaktivera funktionen, tryck åter på **RND**. "r OFF" eller "r ON" försvinner från displayen.

## Tända och släcka manuellt

Tryck på **ON/OFF** för att manuellt aktivera eller avaktivera kopplingsuret.

- "ON" – Spänningen slås till oavsett inställning och ansluten apparat går att använda. "AUTO"  
 – Kopplingsuret fungerar enligt inställda program. "OFF" Spänningen slås ifrån och ansluten apparat går ej att använda.

## Säkerhet

- Kopplingsuret är endast avsett för inomhusbruk och får **inte** användas utomhus!
- Apparater anslutna till kopplingsuret måste vara konstruerade för samma spänning enligt specifikationen nedan.
- De inbyggda batterierna laddas upp fullt efter ca 2 timmars användning.

## Avfallshantering

När du ska göra dig av med produkten ska detta ske enligt lokala föreskrifter. Är du osäker på hur du ska gå tillväga, kontakta din kommun.

## Specifikationer

Nätspänning:	230 V AC, 50 Hz
Max belastning:	2000 W
Arbetstemperatur:	0 – 55 °C
Skyddsklass:	IP20
Minsta tidsintervall:	1 minut

# Koblingsur. Artikkelnnummer: 36-2901 • Modell: EMT757

Les nøye igjennom hele bruksanvisningen og ta vare på den til senere bruk.  
Vi reserverer oss for ev. tekst- og bildefeil, samt forandringer av tekniske data.  
Ved tekniske problemer eller andre spørsmål, ta kontakt med vårt kundesenter (se opplysninger på baksiden).

## Produktbeskrivelse

Digitalt koblingsur med maks. 140 fra og tilslag per uke.

- Nedtellingsfunksjon.
- Randomfunksjon (Tilfeldig til- og fraslag).
- LCD-display.
- Pirkesikker.

## Knapper og funksjoner

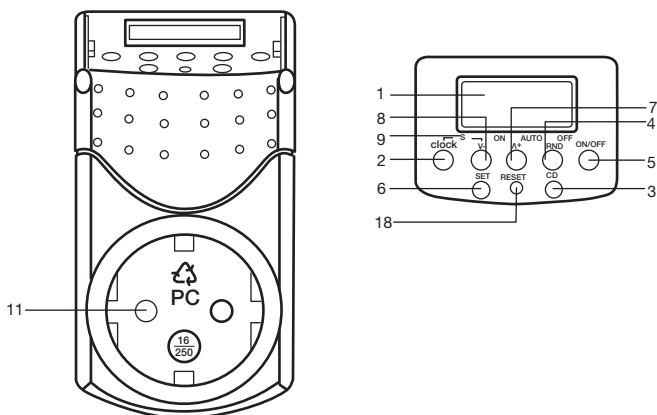

1. LCD-display
2. CLOCK – Trykk for å gå tilbake til normalposisjon (tidsvisning).
3. CD – Starter eller stopper nedtellingsfunksjonen, når koblingsuret står på AUTO.
4. RND – Aktiverer tilfeldig til og fraslag, når koblingsuret står på AUTO.
5. ON/OFF – Endrer funksjon på koblingsuret. ON, AUTO eller OFF.
6. SET – Stiller tid og ukedag, samt bekrefter innstillinger.
7. "▲+" – Justerer tid, uke og programgruppe.
8. "▼-" – Justerer tid, uke og programgruppe.
9. S – Markering i displayet for sommertid.
10. RESET – Trykk en gang, for å tilbakestille koblingsuret til fabrikkinnstillingene.
11. Tilkobling for støpsel.

## Bruk

### Tidsvisning

Tiden kan vises i 12- eller 24-timersformat. For å endre mellom 12- og 24- timersvisning, trykk og hold inn CLOCK til displayet endrer tidsformatet.

- Ved 12-timersvisning vises AM eller PM i displayet.
- Ved 24-timersvisning vises verken AM eller PM i displayet.

## Still inn tiden

Obs! Koblingsuret må være i normalposisjon (tidsvisning), før innstilling av tid og ukedag. Trykk en gang på **CLOCK**, for å gå tilbake til normalposisjonen.

1. Trykk og hold inne **SET** til ukeangivelsen blinker.
2. Trykk på **▲+** for å endre ukedag framover, eller **▼-** for å endre ukedag bakover. Valgt ukedag vises i displayet.
3. Trykk på **SET** for å bekrefte. Timeangivelsen blinker i displayet.
4. Bruk **▲+** og **▼-** for å stille timer.
5. Trykk på **SET** for å bekrefte. Minuttangivelsen blinker i displayet.
6. Bruk **▲+** og **▼-** for å stille minutter.
7. Trykk på **CLOCK** for å gå tilbake til normalposisjonen.

## Innstilling av sommertid

Trykk på **CLOCK** og **▼-** samtidig for å skifte mellom sommer- og vintertid. "S" vises i displayet for å indikere sommertid.

## Innstilling av program

1. Trykk på **ON/OFF** for å sette koblingsuret på "AUTO".
2. Når displayet er i normalposisjon, trykk på **▲+** for å gå til programmeringsmodus. "1ON" vises i displayets nederste venstre hjørne. "1" indikerer program nummer 1 (av 14). "ON" indikerer tiden for tilslag. "OFF" indikerer tiden for fraslag.
3. Bruk **▲+** og **▼-** for å endre programnummer ifølge følgende sekvens: **1ON** → **1OFF** → ..... **14ON** → **14OFF** → **d ON/OFF** (nedtelling).
4. Etter valgt program, trykk **SET** for å stille ukedag for fra- og tilslag.
5. Bruk **▲+** for å endre ukedager. Dagene endres i følgende kombinasjoner:  
 MO TU WE TH FR SA SU  
 MO → TU → WE → TH → FR → SA → SU  
 MO WE FR  
 TU TH SA  
 SA SU  
 MO TU WE  
 TH FR SA  
 MO TU WE TH FR  
 MO TU WE TH FR SA
6. Trykk på **SET** for å bekrefte. Timeangivelsen blinker i displayet.
7. Bruk **▲+** og **▼-** for å stille timer.
8. Trykk på **SET** for å bekrefte. Minuttangivelsen blinker i displayet.
9. Bruk **▲+** og **▼-** for å stille minutter.
10. Trykk på **CLOCK** for å gå tilbake til normalposisjonen.

## Nedtellingsfunksjonen

Stille inn nedtellingstiden.

Nedtellingsintervallet er fra 1 sekund til 99 timer, 59 minutter og 59 sekunder.

1. Når displayet er i normalposisjon, trykk på **▼-** for å gå til programmeringsmodus. For nedtellingsfunksjonen. Displayet viser "d ON" eller "d OFF". "d" indikerer at nedtellingsfunksjonen er aktivert.
2. Trykk på **SET** til "ON" eller "OFF" blinker i displayet.

3. Bruk ▲+ og ▼- for å velge mellom "ON" eller "OFF". "ON" hvis koblingsuret skal f.eks. tenne lampen etter nedtelling eller "OFF" hvis koblingsuret skal f.eks. slukke lampen etter nedtelling.
4. Trykk på **SET** for å bekrefte. Timeangivelsen blinker.
5. Bruk ▲+ og ▼- for å stille timer.
6. Trykk på **SET** for å bekrefte. Minuttangivelsen blinker.
7. Bruk ▲+ og ▼- for å stille minutter.
8. Trykk på **SET** for å bekrefte. Sekundene blinker.
9. Bruk ▲+ og ▼- for å stille sekunder.
10. Trykk på **SET** for å bekrefte, og trykk deretter på **CLOCK** for å gå tilbake til normalposisjon.

## Start nedtellingen

1. Still inn nedtellingstiden, som vist ovenfor.
2. Koble apparatet til koblingsuret på "AUTO".
3. Trykk på **ON/OFF** for å sette koblingsuret på "AUTO".
4. Trykk på **CD** for å starte nedtellingsfunksjonen. "d ON" eller "d OFF" blinker i displayet avhengig av hva som er programmert inn.
5. Trykk på **CD** igjen for å starte nedtellingen.
6. Når nedtellingen har kommet til 00:00:00 tennes eller slukkes f.eks. lampen avhengig av hva som programmeres inn.

## Tilfeldig fra og tilslag

1. Koble apparatet til koblingsuret og sett koblingsuret i ett vegguttak.
2. Trykk på **ON/OFF** for å sette koblingsuret på "AUTO".
3. Trykk en gang på **RND**, "r OFF" blinker i displayet. Spenningen er nå koblet fra i 26 til 42 minutter, før den slås tilfeldig inn igjen. Spenningen er da koblet på i 10 til 26 minutter.
4. For å deaktivere funksjonen, trykk igjen på **RND**. "r OFF" eller "r ON" forsvinner fra displayet.

## Tenn og slukk manuelt

Trykk på **ON/OFF** for å manuelt aktivere og deaktivere koblingsuret. "ON"- Spenningen slår inn uansett innstilling, og det tilkoblede apparatet kan brukes. "AUTO" – Koblingsuret fungerer ifølge innstilte program. "OFF" – Ingen spenning. Apparatet kan ikke brukes.

## Sikkerhet

- Koblingsuret er kun beregnet for innendørs bruk, og må ikke brukes utendørs!
- Apparater som er koblet til koblingsuret, må være konstruert for samme spenning som spesifikasjonen under.
- De innebygde batteriene lades opp fullt etter ca. 2 timers bruk.

## Avfallshåndtering

Når du skal kvitte deg med produktet, skal dette skje i henhold til lokale forskrifter. Er du usikker på hvordan du går fram, ta kontakt med lokale myndigheter.

## Spesifikasjoner

Spenning:	230 V AC, 50 Hz
Maks. belastning:	2000 W
Arbeidstemperatur:	0 – 55 °C
IP-klassifisering:	IP20
Minste tidsintervall:	1 minutt

## Ajastin Tuotenumero: 36-2901 • Malli : EMT757

Lue käyttöohjeet ennen tuotteen käyttöönottoa. Säilytä käyttöohjeet tulevaa tarvetta varten.

Pidätämme oikeuden teknisten tietojen muutoksiin. Emme vastaa mahdollisista teksti- tai kuvavirheistä.

Jos laitteeseen tulee teknisiä ongelmia, ota yhteys myymälään tai asiakaspalveluun (yhteystiedot käyttöohjeen lopussa).

### Tuotekuvaus

Digitaalinen ajastin, 140 päälle-/poiskytkentää viikossa.

- Ajastintoiminto
- Satunnaistoiminto (satunnainen päälle-/ja poiskytkentä)
- LCD-näyttö
- Lapsiturvallinen

### Painikkeet ja toiminnot

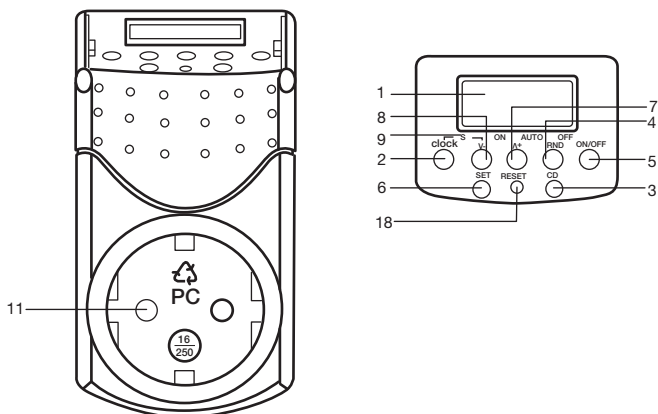

1. LCD-näyttö
2. CLOCK – Siirtää ajastimen normaalitilaan (ajannäyttöön).
3. CD – Aloittaa tai lopettaa lähtölaskennan, kun ajastin on AUTO-tilassa.
4. RND – Aktivoi satunnaisesti päälle-/poiskytkennän, kun ajastin on AUTO-tilassa.
5. ON/OFF – Vaihtaa ajastimen tilaa, ON, AUTO tai OFF.
6. SET – Asettaa ajan ja viikonpäivän sekä vahvistaa asetukset.
7. "▲+" – Säättää ajan, viikon ja ohjelmaryhmän.
8. "▼-" – Säättää ajan, viikon ja ohjelmaryhmän.
9. S – Merkitsee kesäaikaa.
10. RESET – Palauttaa ajastimen asetukset.
11. Pistokkeen liitäntä

### Käyttö

#### Ajan näyttö

Voit valita 12 tai 24 tunnin näyttötavan. Jos haluat vaihtaa näyttötapojen välillä, paina CLOCK, kunnes näyttötapa on vaihtunut.

- Kun valittuna on 12 tunnin näyttötapa, näytöllä lukee AM tai PM.
- Kun valittuna on 24 tunnin näyttötapa, näytöllä ei lue AM eikä PM.



## Ajan asettaminen

**Huom.!** Aseta ajastin normaalitilaan (ajannäyttö) ennen ajan ja viikonpäivän asettamista. Normaalitilaan siirrytään painamalla **CLOCK**-painiketta.

1. Paina **SET**-painiketta, kunnes viikonpäivä vilkkuu.
2. Siirry seuraavaan viikonpäivään painamalla **▲+** tai edelliseen painamalla **▼-**. Valittu viikonpäivä näkyy näytöllä.
3. Vahvista painamalla **SET**. Tunnit vilkkuvat näytöllä.
4. Aseta tunnit painikkeilla **▲+** ja **▼-**.
5. Vahvista painamalla **SET**. Minuutit vilkkuvat näytöllä.
6. Aseta minuutit painamalla **▲+** ja **▼-**.
7. Siirry normaalitilaan painamalla **CLOCK**-painiketta.

## Kesäajan asetus

Vaihda kesä- ja talviajan välillä painamalla **CLOCK** ja **▼-** yhtäaikaan. Näytöllä lukee "S" kesäajan merkiksi.

## Ohjelman asettaminen

1. Aseta ajastin **AUTO**-tilaan painamalla **ON/OFF**.
2. Kun ajastin on normaalitilassa, siirry ohjelmointitilaan painamalla **▲+**. Näytön vasemmassa alakulmassa lukee "1ON". "1" tarkoittaa ohjelmaa numero 1 (kaikkiaan 14). "ON" tarkoittaa päällekytkentäaika. "OFF" tarkoittaa poiskytkentäaika.
3. Muuta ohjelmaa seuraavien vaihtoehtojen mukaisesti painamalla **▲+** tai **▼-**: **1ON** → **1OFF** → ..... **14ON** → **14OFF** → **d ON/OFF** (lähtölaskenta)
4. Ohjelman valitsemisen jälkeen, aseta päälle- ja poiskytkennän viikonpäivä painamalla **SET**.
5. Muuta viikonpäivää painamalla **▲+**. Viikonpäivät muuttuvat seuraavasti:

MO TU WE TH FR SA SU

MO → TU → WE → TH → FR → SA → SU

MO WE FR

TU TH SA

SA SU

MO TU WE

TH FR SA

MO TU WE TH FR

MO TU WE TH FR SA

6. Vahvista painamalla **SET**. Tunnit vilkkuvat näytöllä.

7. Aseta tunnit painikkeella **▲+** ja **▼-**.
8. Vahvista painamalla **SET**. Minuutit vilkkuvat näytöllä.
9. Aseta minuutit painamalla **▲+** ja **▼-**.
10. Siirry normaalitilaan painamalla **CLOCK**-painiketta.

## Ajastintoiminto

Ajastinajan asettaminen

Lähtölaskenta-aika voidaan asettaa 1 sekunnista 99 tuntiin, 59 minuuttiin ja 59 sekuntiin.

1. Kun ajastin on normaalitilassa, siirry lähtölaskennan ohjelmointitilaan painamalla **▼-**. Näytöllä lukee "d ON" tai "d OFF". "d" tarkoittaa, että lähtölaskentatoiminto on päällä.
2. Paina **SET**, kunnes "ON" tai "OFF" vilkkuu näytöllä.

3. Valitse "ON" tai "OFF" painamalla ▲+ tai ▼-. Valitse "ON", jos ajastimen tarkoitus on esim. sytyttää lamppu lähtölaskennan jälkeen tai "OFF", jos ajastimen on tarkoitus sammuttaa lamppu lähtölaskennan jälkeen.
4. Vahvasta painamalla SET. Tunnit vilkkuvat.
5. Aseta tunnit painikkeella ▲+ ja ▼-.
6. Vahvasta painamalla SET. Minuutit vilkkuvat.
7. Aseta minuutit painamalla ▲+ ja ▼-.
8. Vahvasta painamalla SET. Sekunnit vilkkuvat.
9. Aseta sekunnit painikkeella ▲+ ja ▼-.
10. Vahvasta asetus painamalla SET. Palaa sitten normaalitilaan painamalla CLOCK.

## Lähtölaskennan aloittaminen

1. Aseta ajastinaika yllä olevien ohjeiden mukaisesti.
2. Liitä laite ajastimeen ja aseta ajastin pistorasiaan.
3. Aseta ajastin AUTO-tilaan painamalla ON/OFF.
4. Avaa lähtölaskentatoiminto painamalla CD. Näytöllä vilkkuu "d ON" tai "d OFF" ohjelmoinnista riippuen.
5. Aloita lähtölaskenta painamalla uudestaan CD.
6. Kun lähtölaskenta on saavuttanut ajan 00:00:00, ohjelmoitu laite menee päälle tai pois päältä ohjelmoinnista riippuen.

## Satunnainen päälle- ja poiskytkentä

1. Liitä laite ajastimeen ja aseta ajastin pistorasiaan.
2. Aseta ajastin AUTO-tilaan painamalla ON/OFF.
3. Paina kerran RND. "r OFF" vilkkuu näytöllä. Laite on pois päältä 26 - 42 minuutin ajan ja syttyy sattumanvaraisesti 10 - 26 minuutin ajaksi.
4. Sammuta satunnaistoiminto painamalla uudestaan RND. "r OFF" tai "r ON" katoaa näytöltä.

## Manuaalinen päälle- ja poiskytkentä

Kytke ajastin päälle tai pois päältä painamalla ON/OFF.

"ON" – Laite kytkeytyy päälle asetuksista huolimatta ja laitetta voi käyttää. "AUTO" – Ajastin toimii asetettujen ohjelmien mukaisesti. "OFF" Laite kytkeytyy pois päältä eikä liitettyä laitetta voi käyttää.

## Turvallisuus

- Ajastin on tarkoitettu vain sisäkäyttöön. Sitä ei saa käyttää ulkona.
- Ajastimeen liitettävien laitteiden tulee toimia samalla jännitteellä kuin ajastin.
- Sisäiset akut latautuvat täyteen noin 2 tunnin käytön jälkeen.

## Kierrätys

Kierrätä tuote asianmukaisesti, kun poistat sen käytöstä. Ota yhteys kuntasi jäteneuvontaan, mikäli olet epävarma.

## Tekniset tiedot

Verkköjännite:	230 V AC, 50 Hz
Suurin sallittu kuormitus:	2000 W
Käyttölämpötila:	0 – 55 °C
Kotelointiluokka:	IP20
Lyhyin ajastettava aika:	1 minuutti

## SVERIGE

---

KUNDTJÄNST      Tel: 0247/445 00  
Fax: 0247/445 09  
E-post: kundtjanst@clasohlson.se

INTERNET              www.clasohlson.se

BREV                    Clas Ohlson AB, 793 85 INSJÖN

## NORGE

---

KUNDESENTER      Tlf.: 23 21 40 00  
Faks: 23 21 40 80  
E-post: kundesenter@clasohlson.no

INTERNETT            www.clasohlson.no

POST                    Clas Ohlson AS, Postboks 485 Sentrum, 0105 OSLO

## SUOMI

---

ASIAKASPALVELU    Puh: 020 111 2222  
Faksi: 020 111 2221  
Sähköposti: info@clasohlson.fi

INTERNET            www.clasohlson.fi

OSOITE                Clas Ohlson Oy, Yrjönkatu 23 A, 00100 HELSINKI