



We reserve the right for any errors in text or images and any necessary changes made to technical data. If you have any questions regarding technical problems please contact us at the following address.

Vi reserverar oss för ev. text- och bildfel samt ändringar av tekniska data. Vid tekniska problem eller andra frågor kan du kontakta oss.

Vi tar förbehold om tekst- og fotofeil samt endringer av tekniske data. Ved tekniske- eller øvrige spørsmål, vennligst kontakt oss.

Teknisten ongelmien ilmetessä, ota meihin yhteyttä.

Emme vastaa mahdollisista kuva- tai tekstivirheistä, emmekä myöskään teknisten tietojen muutoksista.

SVERIGE KUNDTJÄNST
Tel: 0247/445 00
Fax: 0247/445 09
E-post:
kundtjanst@clasohlson.se
www.clasohlson.se

NORGE KUNDESENTER
Tel: 23 21 40 00
Fax: 23 21 40 80
E-Post:
kundesenter@clasohlson.no
www.clasohlson.no

ASIAKASPALVELU SUOMI
Puh: 020 111 2222
Faksi: 020 111 2221
Sähköposti: info@clasohlson.fi
www.clasohlson.fi

For consumer contact, please visit www.clasohlson.co.uk and click on customer service.

Art. No. / Art. Nr. / Artikkelnummer / Tuotenumero:
18-2286 / 36-5000



USER MANUAL BRUKSANVISNING KÄYTTÖOHJE

EEPE-DF-FT23-8HCY-UK
EEPE-DF-FT23-8HCY

TABLE FAN

Model: EEPE-DF-FT23-8HCY-UK / EEPE-DF-FT23-8HCY

ENGLISH

Read through the entire instruction manual before use and save for future reference. We reserve the right for any eventual errors in the text or figures and for changes in technical data. For technical problems or other questions, please contact our customer service (see contact information on reverse side).

Safety instructions:

- Read all of the instructions carefully before use. Neglecting to follow these safety instructions may lead to fire, short circuit or life-threatening injury. For this reason, save these instructions for future reference.
- Make sure that all parts are accounted for and undamaged when unpacking. Never use the product if the power cord, plug or other part of the product is damaged or functioning incorrectly. Do not try to personally repair or modify this product. Instead, contact a qualified repairman.
- The table fan may only be used indoors in a dry and clean environment. Never place the fan close to a bathtub, pool or other water basin where it can fall in.
- Always unplug the fan when not being used.
- Never leave children in the same room as the fan without adult supervision.
- Never expose the fan to water or other liquids.
- Do not plug in the fan before it has been assembled.
- Keep foreign objects from entering the fan since this may lead to short circuit, electrical shock or fire.
- Never turn off the fan by unplugging it. Make sure that the power switch is turned off (set to [OFF]) and then unplug it.
- Should the power cord become damaged it must immediately be replaced by the manufacturer, service agent or other qualified person. Replacement may under no circumstances be carried out by a non-professional.

Assembly:

Warning! The table fan's power cord must be unplugged before assembly.

1. Unpack contents of packaging. Remove protective plastic.
2. Assemble the fan onto the base plate (8) and fasten it with included screw at the bottom.
3. Fit the rear guard (4) on the motor housing and lock it in place with the lock nut (3).
4. Press the fan blade (2) onto the motor shaft (5). Make sure that the metal ring (locking ring) on the fan blade's interior surrounds the plastic and locks the fan blade onto the motor shaft.
5. Hang the front guard (1) on the rear guard. Fasten these guards together securely by using the two fasteners around the guards.
6. Plug the fan into a suitable wall outlet.

Operation

- The table fan can be set to oscillate sideways or stand stationary. The table fan housing can be tilted vertically.
- Press down on the knob (6) to start the horizontal oscillation thus spreading the air stream over a wide area. Pull up the knob (6) to stop the oscillation and therefore focus the air stream.
- The table fan has two speeds. Set desired speed [H] or [L] with buttons (7).
- Press [OFF] to turn off the fan.

Page 1

ENGLISH

Cleaning

- Use only a moist cloth when cleaning, never strong cleaning agents or other solvents.
- Use a vacuum cleaner when desired to suck dust from the guard.

Warning!

Should the power cord become damaged it must immediately be replaced by the manufacturer, service agent or other qualified person. Replacement may under no circumstances be carried out by a non-professional.

Technical data:

Voltage: 220 - 240 V AC, 50 Hz
Power: 28W
Protection class: IP20

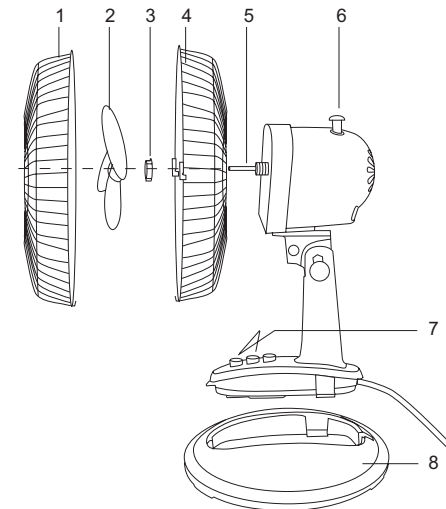

1. Front guard
2. Fan blade
3. Lock nut
4. Rear guard
5. Motor shaft
6. Oscillation lever knob
7. Buttons
8. Base plate

Page 2

BORDSFLÄKT

Modell: EEPE-DF-FT23-8HCY-UK / EEPE-DF-FT23-8HCY

SVENSKA

Läs igenom hela bruksanvisningen före användning och spara den sedan för framtida bruk. Vi reserverar oss för ev. text- och bildfel samt ändringar av tekniska data. Vid tekniska problem eller andra frågor, kontakta vår kundtjänst (se adressuppgifter på baksidan).

Säkerhetsföreskrifter:

- Läs alla instruktioner noggrant innan användning. Om dessa säkerhetsråd inte följs kan det leda till brand, kortslutning eller livsfara. Spara därför denna bruksanvisning för framtida bruk.
- Kontrollera att alla delar finns med och är oskadade när produkten packas upp ur förpackningen.
- Använd aldrig produkten om sladden, stickproppen eller någon annan del är skadad, eller inte fungerar på rätt sätt. Försök aldrig reparera eller modifiera produkten på egen hand utan att kontakta behörig yrkesman.
- Bordsfläkten får endast användas inomhus i torra och rena miljöer. Placera aldrig bordsfläkten i närheten av badkar, badbassäng eller andra vätskefyllda kärl så att den kan falla ned i vätskan.
- Drag alltid ur stickproppen när fläkten inte används.
- Lämna aldrig barn utan tillsyn i samma lokal som fläkten.
- Utsatt aldrig fläkten för vatten eller andra vätskor.
- Anslut inte fläkten till elnätet innan den är monterad.
- Se till att främmande föremål inte kommer in i fläkten eftersom detta kan orsaka kortslutning, elektrisk stöt eller brandfara.
- Stäng aldrig av fläkten genom att dra ur stickproppen. Se istället till att strömbrytaren är avstängd (i läge [OFF]) och dra därefter ur stickproppen.
- Om nätsladden skadas skall den omedelbart bytas av fabriken, service agent eller liknande kvalificerad person. Byte får under inga omständigheter göras av icke kvalificerad person.

Montering:

Varning! Vid montering måste bordsfläktens stickpropp vara utdragen.

1. Packa upp innehållet i kartongen och ta bort skyddsplasten.
2. Montera fläkten på bottenplattan (8) och sätt fast med medföljande skruv.
3. Fäst den bakre delen av skyddsgallret (4) på fläkthuvudet och läs fast den med plastvredet (3).
4. Tryck fast fläktvingen (2) på motoraxeln (5). Kontrollera att metallringen (låsningen) på fläktvingens insida sitter runt plasten så att den låser fast fläktvingen på motoraxeln.
5. Häng på frambdelen av fläktskyddet (1) och fäst den genom att vika över de två låsflikarna.
6. Anslut stickproppen till ett lämpligt vägguttag.

Användning:

- Bordsfläktens fläkthuvud kan användas stillastående eller oscillerande (pendlande fram och tillbaka i sidled). Fläkthuvudet kan även vinklas i höjdlid.
- Tryck ner vredet (6) för att starta en oscillerande rörelse hos fläkthuvudet för att sprida luftströmmen över en större yta. Dra upp vredet (6) för att stoppa rörelsen och därmed rikta luftströmmen mot en punkt.
- Bordsfläkten har två hastigheter. Ställ in önskad hastighet (H) eller (L) med knapparna (7).
- Tryck på OFF för att stänga av fläkten.

SVENSKA

Rengöring

- Använd endast lätt fuktat trasa vid rengöring, aldrig starka rengöringsmedel eller andra lösningsmedel.
- Använd dammsugare vid behov och sug utvändigt genom skyddsgallret för att ta bort damm.

Varning!

Om nätsladden skadas skall den omedelbart bytas av fabriken, service agent eller liknande kvalificerad person. Byte får under inga omständigheter göras av icke kvalificerad person.

Tekniska data:

Spänning: 220 - 240 V AC, 50 Hz
Effekt: 28W
Kapslingsklass: IP20

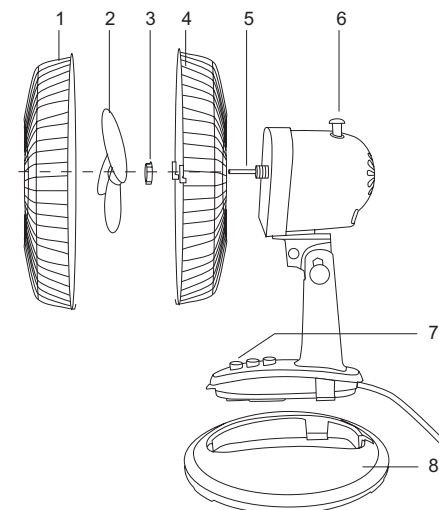

1. Fläktskydd
2. Fläktvinge
3. Plastvred
4. Skyddsgaller
5. Motoraxel
6. Vred
7. Knappar
8. Bottenplatta

BORDVIFTE

Modell: EEPE-DF-FT23-8HCY-UK / EEPE-DF-FT23-8HCY

NORSK

Les hele bruksanvisningen grundig, og ta vare på den til seinere bruk. Vi reserverer oss fra ev. tekst- og bildefeil, samt forandringer av tekniske data. Ved tekniske problemer eller ev. spørsmål, ta kontakt med vår kundetjeneste (se opplysninger på baksiden).

Sikkerhetsforskrifter:

- Les bruksanvisningen nøye før montering og bruk! Dersom disse ikke følges kan det føre til brann, kortslutning eller livsfare. Spar bruksanvisningen til ev. framtidig bruk.
- Kontroller at alle deler er med i esken og at de er uskadede.
- Bruk ikke produktet dersom stikkkontakten, strømledningen eller andre deler av det er skadet eller ikke fungerer slik det skal. Bordviften må kun repareres av godkjente fagfolk.
- Bordviften er kun beregnet for innendørs bruk i tørre og rene miljøer. Plasser aldri bordviften i nærheten av badekar, badebasseng eller andre væskefylte kar, slik at den kan falle ned i væsken.
- Dra alltid ut stikkkontakten når viften ikke er i bruk.
- La aldri barn være alene i samme rom med viften.
- Viften må ikke utsettes for vann eller andre væsker.
- Viften må ikke kobles til strømmettet før den er montert.
- Påse at ikke fremmede gjenstander kommer inn i viften, da dette kan føre til kortslutning, elektrisk støt eller brann.
- Skru aldri av viften ved å dra ut stikkkontakten. Påse at strømkontakten er avstengt (i posisjon [OFF]) og dra deretter ut stikkkontakten.
- Dersom strømledningen skades, skal den umiddelbart byttes av fabrikk, elektriker eller lignende kvalifisert person. Bytte må under ingen omstendigheter gjøres av ikke kvalifisert person.

Montering:

Advarsel! Ved montering må ikke viftens stikkontakt være koblet til strøm.

1. Pakk forpakingens innhold ut og fjern plastbeskyttelsen.
2. Viften monteres på bunnplaten (8). Fest den med medfølgende skruer.
3. Fest den bakre delen av beskyttelsesgitteret (4) på viftehodet og lås den med plastrattet (3).
4. Fest viftebladene (2) på motorakselen (5). Kontroller at metallringen (låsing) på viftebladets innside sitter festet slik at den låser bladet på motorakselen.
5. Monter den fremre beskyttelsen (1) og fest den ved å bende over de to låseflikene.
6. Støpselet kobles til ett vegguttak.

Bruk:

- Bordviften kan brukes med stillestående eller oscillerende (pendlende sideveis) viftehode. Det kan også vinkles vertikalt.
- For å starte de oscillerende bevegelsene trykkes rattet (6) ned. Viften sprer da luftstrømmen over en større flate. Trekk knappen (6) opp når bevegelsen ønskes stoppet.
- Viften har to hastigheter. Still inn ønsket hastighet (H) eller (L) med knappene (7).
- Trykk OFF for å skru av viften.

NORSK

Rengjøring

- Bruk kun en lett fuktet klut til rengjøring. Bruk ikke sterke rengjøringsmidler eller løsemidler.
- Dersom det er behov for det så bruk støvsugeren og sug utvendig gjennom gitteret for å fjerne støv.

Advarsel!

Dersom strømledningen skades, skal den umiddelbart byttes av fabrikk, elektriker eller lignende kvalifisert person. Bytte må under ingen omstendigheter gjøres av ikke kvalifisert person.

Spesifikasjoner

Spenning: 220 - 240 V AC, 50 Hz
Effekt: 28W
Kapslingsklasse: IP20

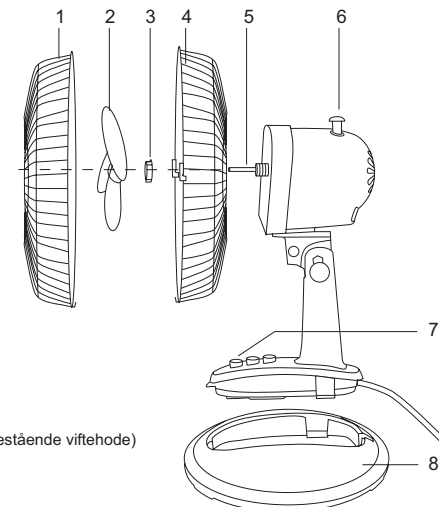

1. Fremre gitter
2. Vifteblader
3. Plastratt
4. Bakre beskyttelsesgitter
5. Motoraksel
6. Knapp (for oscillerende/stillestående viftehode)
7. Knapper
8. Bunnplate

PÖYTÄTUULETIN

Malli: EEPE-DF-FT23-8HCY-UK / EEPE-DF-FT23-8HCY

SUOMI

Lue käyttöohjeet ennen tuotteen käyttöönottoa. Säilytä käyttöohjeet tulevaa tarvetta varten. Pidätämme oikeuden teknisten tietojen muutoksiin. Emme vastaa mahdollisista teksti- tai kuvavirheistä. Jos laitteeseen tulee teknisiä ongelmia, ota yhteys myymälään tai asiakaspalveluun (yhteystiedot käyttöohjeen lopussa).

Turvallisuustoimet:

- Lue käyttöohjeet huolellisesti ennen laitteen käyttöä. Jos et noudata näitä turvallisuusohjeita, laitteen käyttö voi aiheuttaa tulipalon, oikosulun tai hengenvaaran. Sästä käyttöohje myöhempää käyttöä varten.
- Varmista, että kaikki osat ovat mukana pakkauksessa ja että ne ovat ehjiä.
- Älä käytä laitetta, jos sähköjohto, pistoke tai jokin muu osa on vaurioitunut, tai jos laite ei toimi normaalisti. Älä korjaa tai muokkaa laitetta itse, vaan ota yhteyttä ammattilaiseen.
- Käytä pöytätuuletinta ainoastaan sisätiloissa kuivassa ja puhtaassa ympäristössä. Älä aseta pöytätuuletinta veden lähelle (suihku, kylpyamme tms.), ettei se pääse kaatumaan veteen.
- Älä jätä lapsia ilman valvontaa samaan tilaan tuulettimen kanssa.
- Älä altista tuuletinta vedelle tai muille nesteille.
- Älä liitä virtaa laitteeseen ennen kuin olet asentanut sen käyttövalmiiksi.
- Varmista, että tuulettimeen ei pääse vieraita esineitä, sillä ne voivat aiheuttaa oikosulun, sähköiskun tai tulipalovaaran.
- Älä sammuta tuuletinta pistokkeesta vetämällä. Varmista, että virtakytkin on sammutettu, ennen kuin irrotat pistokkeen pistorasiasta.
- Vioittuneen verkkojohdon saa korjauttaa ainoastaan tehtaalla tai muulla valtuutetulla ammattilaisella.
- Muut kuin valtuutetut henkilöt eivät missään olosuhteissa saa suorittaa johdon vaihtoa.

Asennus

Varoitus! Kun kokoat tuuletinta, varmista, ettei pistoke ole pistorasiassa.

1. Poista tuotteen osat pakkauksesta ja irrota suojamuovi.
2. Aseta tuuletin pohjalevyyn (8) ja kiinnitä se pakkauksessa olevalla ruuvilla.
3. Kiinnitä suojaritilän taempi osa (4) tuuletinpäähän ja lukitse se kiinni muovikammella (3).
4. Paina tuuletinsiipi (2) kiinni moottoriakseliin (5). Varmista, että siiven sisäpuolella oleva metallirengas (lukitus) on kiinni muovin ympärillä siten, että se lukitsee siiven moottoriakseliin.
5. Laita suojaritilän etuosaa (1) paikalleen ja kiinnitä se laittamalla kiinni kummatkin lukituskiekkeet.
6. Liitä pistoke verkkopistorasiaan.

Käyttö

- Pöytätuulettimen tuuletinosan voi säätää pysymään paikallaan tai kääntymään (liikkumaan sivusuunnassa edestakaisin). Tuuletinosaa voi taituttaa myös pystysuunnassa.
- Kun haluat, että tuuletin levittää ilmavirran isommalle alalle, voit säätää laitteen kääntymään. Paina tällöin nappi (6) pohjaan. Vedä nappi (6) ylös, kun haluat pysäyttää liikkeen ja kohdistaa sen yhteen kohtaan.
- Pöytätuulettimessa on kaksi eri nopeutta. Valitse nopeus (H) tai (L) painikkeilla (7).
- Sammuta tuuletin painamalla OFF.

Page 7

SUOMI

Puhdistus

- Älä käytä voimakkaita puhdistusnesteitä tai liuottimia. Käytä puhdistukseen ainoastaan kosteaa liinaa.
- Puhdista pöly suuaukkojen ulkopuolelta tarvittaessa pölynimurilla.

Varoitus!

Vioittuneen verkkojohdon saa korjauttaa ainoastaan tehtaalla tai muulla valtuutetulla ammattilaisella. Muut kuin valtuutetut henkilöt eivät missään olosuhteissa saa suorittaa johdon vaihtoa.

Tekniset tiedot

Jännite: 220 - 240 V AC, 50 Hz
Teho: 28W
Koteloitiluokka: IP20

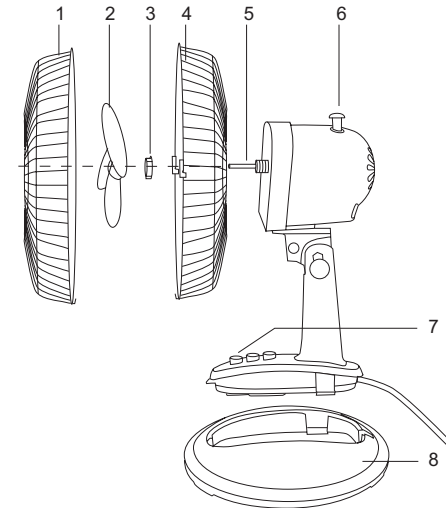

1. Suojaritilä
2. Tuuletinsiipi
3. Muovikampi
4. Suojaritilä
5. Moottorin akseli
6. Nappi
7. Painikkeet
8. Pohjalevy

Page 8