

Radio Controlled Alarm Clock

Art.no 36-5085 Model RS8732CT2

Please read the entire instruction manual before use and save it for future reference. We reserve the right for any errors in text or images and for making any necessary technical changes to this document. If you should have any questions concerning technical problems please contact our Customer Services.

Product description

- Radio controlled alarm clock with date and indoor temperature display
- Backlight
- Snooze

Buttons and functions

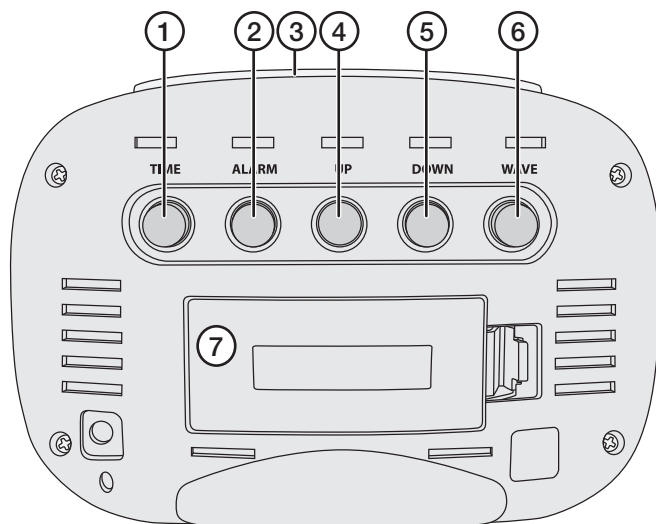

1. [TIME] Time setting
2. [ALARM] Alarm setting, alarm on/off
3. [SNOOZE] Snooze, backlight
4. [UP] Increase displayed number - hold button in to increase more quickly
5. [DOWN] Decrease displayed number - hold button in to decrease more quickly. Select between °C/°F.
6. [WAVE] Start/stop time signal scanning
7. Battery cover

Operation

Alarm clock placement

For the best reception, consider the following:

- Place the clock at a distance from possible signal disturbing devices like TVs, computers, etc.
- The clock may be less accurate when used in enclosed spaces such as cellars or buildings with thick walls.
- Do not activate the time signal scanning function if you are in transit such as on a train or in a car.

Setting the clock

1. Open the battery compartment and insert 2 × AAA/LR03 batteries (sold separately).
2. Hold in the [TIME] button for 2 seconds to enter the time setting mode. Press [UP] or [DOWN] to change the setting.
3. Press [TIME] to confirm and go to the next setting.

Make your settings in this sequence:

- 12/24 hour display
- Offset (hours + or - in relation to CET (Central European Time))
- Hours
- Minutes
- Year
- Month
- Date (the correct date sets automatically)
- Language

4. Press [TIME] to finish.

If [TIME] is not pressed after you have finished making your settings, the alarm clock will automatically save the settings and revert to normal time display mode after 30 seconds.

Setting the alarm

1. Hold in [ALARM] for 2 seconds to enter the alarm settings mode - the hours display will flash.
2. Use [UP] or [DOWN] to change the setting.
3. Press [ALARM] again - the minutes display will flash.
4. Use [UP] or [DOWN] to change the setting.
5. Press [ALARM] again to finish.

- If [ALARM] is not pressed after you have finished making your settings, the alarm clock will automatically save the settings and exit the alarm settings mode after 30 seconds.
- The alarm can be switched on and off by pressing [ALARM]. The alarm symbol will be shown on the display.
- When the alarm is activated, it sounds for 2 minutes. If [SNOOZE] is pressed, the alarm shuts off and comes back on again after 5 minutes. Press any button to turn the alarm off.
- If [WAVE] is pressed after the alarm settings have been made, the settings are saved and the clock starts to scan for a time signal.

Time signal

The scan for a time signal can be initiated in one of three ways:

- The clock enters time scanning mode as soon as the batteries are inserted.
- The time scanning mode can be entered by pressing [WAVE].
- The clock automatically scans for a time signal every day at: 01:00, 02:00, 03:00, 04:00, and 05:00. If the clock is unable to receive a time signal at any of these times it will try scanning again the following day.

Key to time signal symbols

- Flashing display: scanning in progress, no signal
- Flashing display: scanning in progress, weak or sporadic signal
- Steady display: signal received

If a DST (British Summer Time/ Daylight Saving Time) signal is received, a symbol for this will appear on the display.

Care and maintenance

Clean the product using a lightly moistened cloth. Only use mild cleaning agents, never solvents or corrosive chemicals.

Troubleshooting guide

No time signal.	Move the clock to another location, the signal might be blocked.
Weak/unclear display.	Change the batteries.

Disposal

This product should be disposed of in accordance with local regulations. If you are unsure how to proceed, contact your local authority.

Specifications

Snooze	Repeated after 5 minutes
Temperature range	0–50 °C, °C or °F, updated every 30 seconds
Clock format	12- or 24-hour
Calendar range	Year 2000 to 2099
Language	English, Danish, French, German, Italian, Dutch and Spanish
Size	130 × 90 × 60 mm

Radiokontrollerad väckarklocka

Art.nr 36-5085 Modell RS8732CT2

Läs igenom hela bruksanvisningen före användning och spara den sedan för framtida bruk. Vi reserverar oss för ev. text- och bildfel samt ändringar av tekniska data. Vid tekniska problem eller andra frågor, kontakta vår kundtjänst.

Produktbeskrivning

- Radiokontrollerad väckarklocka med datumvisning och innetemperatur
- Bakgrundsbelysning
- Snoozefunktion

Knappar och funktioner

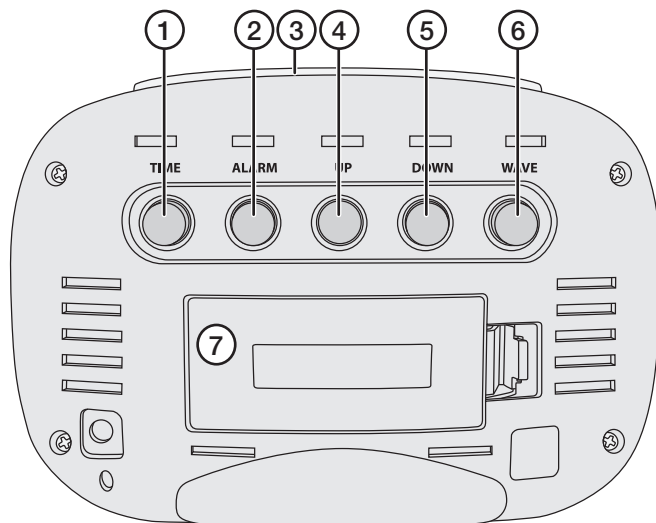

1. [TIME] Tidsinställning
2. [ALARM] Alarminställning, alarm på/av
3. [SNOOZE] Snooze, belysning
4. [UP] Ändra värde uppåt, håll in för att stega snabbare
5. [DOWN] Ändra värde neråt, håll in för att stega snabbare. Välj mellan °C/°F.
6. [WAVE] Starta/stoppa tidssignalsökning
7. Batterilucka

Användning

Att tänka på när du väljer plats för klockan

För bästa mottagning, tänk på följande:

- Placera klockan på avstånd från störningskällor som TV-apparater, datorer m.m.
- Klockan kan också fungera sämre vid användning i instängda utrymmen som källare eller byggnader med tjocka väggar.
- Starta inte mottagningen av tidssignalen om du befinner dig i rörelse på t.ex. tåg eller bil.

Tidsinställning

1. Öppna batteriluckan och sätt i 2 x AAA/LR03-batterier (säljs separat).
2. Håll in [TIME] i 2 sekunder för att öppna tidsinställningsläget. Använd [UP] eller [DOWN] för att ändra värden.
3. Tryck [TIME] för att gå vidare till nästa inställning. Gör i tur och ordning följande inställningar:
 - 12- eller 24-timmarsvisning
 - Offset (timmar + eller - i förhållande till CET (Central European Time))
 - Timmar
 - Minuter
 - År
 - Månad
 - Datum (rätt dag ställs in automatiskt)
 - Språk
4. Tryck [TIME] för att avsluta inställningarna.

Om inte [TIME] trycks in efter avslutade inställningar kommer väckarklockan automatiskt att spara inställningarna och gå till tidvisningsläge efter 30 sekunder.

Alarminställning

1. Håll in [ALARM] i 2 sekunder för att öppna alarminställningsläget, timmarna blinkar i displayen.
2. Använd [UP] eller [DOWN] för att ändra timmarna.
3. Tryck [ALARM] igen, minuterna blinkar.
4. Använd [UP] eller [DOWN] för att ändra minuterna.
5. Tryck [ALARM] igen för att avsluta inställningarna.
 - Om inte [ALARM] trycks in efter avslutade inställningar kommer väckarklockan automatiskt att spara inställningarna och gå ur alarminställningsläget efter 30 sekunder.
 - Slå på eller av alarmet genom att trycka kort på [ALARM]. En alarmsymbol visas i displayen.
 - När alarmet aktiveras ljuder det i 2 minuter. Om [SNOOZE] trycks in stängs alarmet av och ljuder igen om 5 minuter. Tryck in valfri knapp för att stänga av alarmet.
 - Om [WAVE] trycks in när alarminställningen är klar sparas inställningarna och sökning efter tidssignal påbörjas.

Tidssignal

Sökning efter tidssignal startas på 3 sätt.

- Startas automatiskt när batterierna sätts in.
- Startas när [WAVE] trycks in.
- Startas automatiskt vid följande klockslag varje natt: 01:00, 02:00, 03:00, 04:00, 05:00. Om inte klockan kan få tidssignal vid något av dessa tillfällen startas sökningen igen följande natt.

Symbol för tidssignal i displayen

- Blinkar: sökning pågår, ingen signal
- Blinkar: sökning pågår, svag eller sporadisk signal
- Fast sken: tar emot signal

Om en DST-signal (sommartid/vintertid) tas emot kommer en symbol för detta att visas på displayen.

Skötsel och underhåll

Rengör produkten med en lätt fuktad trasa. Använd ett mildt rengöringsmedel, aldrig lösningsmedel eller frätande kemikalier.

Felsökningsschema

Ingen tidssignal.	Placera klockan på annan plats, signal kan vara störd eller blockerad.
Svag/otydlig display.	Byt batterier.

Avfallshantering

När du ska göra dig av med produkten ska detta ske enligt lokala föreskrifter. Är du osäker på hur du ska gå tillväga, kontakta din kommun.

Specifikationer

Snooze	Upprepas efter 5 minuter.
Temperaturområde	0–50 °C, °C eller °F, uppdateras var 30:e sekund
Tidvisning	12- eller 24-timmar
Datumvisning	År 2000 till 2099
Språk	Tyska, engelska, franska, italienska, spanska, danska och holländska
Mått	130 × 90 × 60 mm

Radiostyrt vekkerklokke

Art. nr. 36-5085 Modell RS8732CT2

Les nøye igjennom hele bruksanvisningen og ta vare på den til senere bruk. Vi reserverer oss mot ev. tekst- og bildefeil, samt forandringer av tekniske data. Ved tekniske problemer eller andre spørsmål, ta kontakt med vårt kundesenter.

Produktbeskrivelse

- Radiokontrollert vekkerur med dato- og innetemperaturvisning.
- Bakgrunnsbelysning
- Snoozefunksjon

Knapper og funksjoner

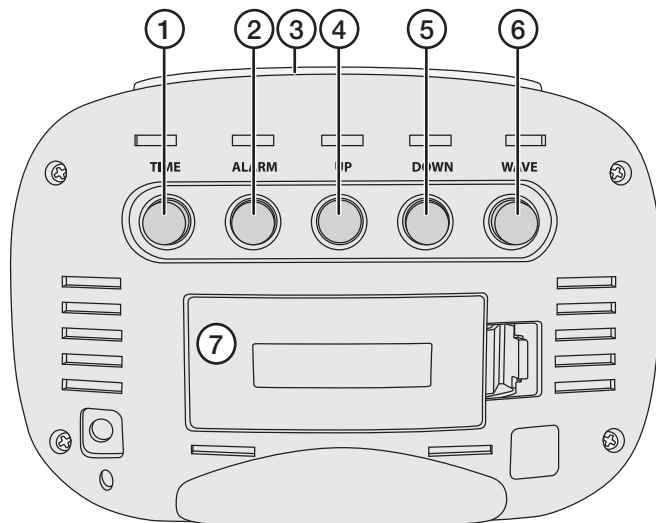

1. [TIME] Tidsinnstilling
2. [ALARM] Alarminnstilling, alarm på/av
3. [SNOOZE] Snooze, belysning
4. [UP] Endre verdi oppover, hold inne for å endre raskere
5. [DOWN] Endre verdi nedover, hold inne for å endre raskere. Velge mellom °C og °F.
6. [WAVE] Starte eller stoppe tidssignalsøket
7. Batterilokk

Bruk

Husk følgende ved valg av plassering av klokken

For best mulig mottak bør man huske følgende:

- Plasser klokken på god avstand fra TV-apparater, datamaskiner og andre potensielle forstyrrelseskilder.
- Det er også andre faktorer som kan virke inn på klokken, som at rommet er innestengt, har tykke vegger etc.
- Starte ikke mottak av radiosignaler når man er i bevegelse, som f. eks. på et tog, i en bil etc.

Tidsinnstilling

1. Batterilokket åpnes og 2 x AAA/LR03-batterier (selges separat) plasseres i holderen.
2. Hold [TIME] inne i ca. 2 sekunder for å åpne for innstillingsmodus. Bruk [UP] eller [DOWN] for å justere verdiene.
3. Trykk [TIME] for å gå videre til neste innstilling. Foreta innstillinger i denne rekkefølgen:

- 12- eller 24-timersvisning:
- Offset (timer + eller - i forhold til CET (Central European Time))
- Timer
- Minutter
- År
- Måned
- Dato (riktig dag stilles inn automatisk)
- Språk

4. Trykk [TIME] for å avslutte.

Hvis ikke [TIME] trykkes inn etter avsluttet innstilling vil vekkeruret automatisk lagre innstillingene og gå til tidsvisningsmodus etter 30 sekunder.

Alarminnstilling



1. Hold [ALARM] inne i ca. 2 sekunder for å åpne alarminnstillingsmodus og timene blinker på skjermen.
2. Bruk [UP] eller [DOWN] for å justere timene.
3. Trykk [ALARM] igjen og feltet for minuttangivelse blinker.
4. Bruk [UP] eller [DOWN] for å justere minuttene.
5. Trykk [ALARM] for å avslutte innstillingene.
 - Hvis ikke [ALARM] trykkes inn etter avsluttet innstilling vil vekkeruret automatisk lagre innstillingene automatisk og gå til alarminnstillingsmodus etter 30 sekunder.
 - Alarmen skrur på/av med et kort trykk på [ALARM]. Et alarmsymbol kommer opp i displayet.
 - Når alarmen aktiveres låter den i 2 minutter. Hvis [SNOOZE] trykkes inn vil alarmen skrur av, men varsler igjen etter 5 minutter. Trykk på valgfri knapp for å skru av alarmen.
 - Hvis [WAVE] trykkes inn etter at alarminnstillingen er utført, vil innstillingene lagres og søk etter tidssignalet starter.

Tidssignal

Søket etter tidssignal kan startes på 3 forskjellige måter:

- Startes automatisk når batteriene settes inn.
- Startes når [WAVE] trykkes inn.
- Startes automatisk ved følgende klokkeslett hver natt: 01:00, 02:00, 03:00, 04:00, 05:00. Hvis klokken ikke klarer å motta tidssignal på noen av de ovennevnte klokkeslettene vil søket starte igjen den påfølgende natten.

Symbol for tidssignaler på skjermen

-  Blinker: søking pågår, mottar ingen signaler
-  Blinker: søking pågår, svake eller sporadiske signaler
-  Fast skinn: signaler mottas

Hvis DST-signaler (sommer-/vintertid) mottas vil det komme et symbol for dette på skjermen.

Stell og vedlikehold

Rengjør produktet med en lett fuktet klut. Bruk kun et mildt rengjøringsmiddel og aldri løsningsmidler eller etsende kjemikalier.

Feilsøking

Ingen tidssignaler mottas.	Plasser klokken et annet sted, signalmottaket kan være blokkert eller forstyrret.
Svak/utydelig skjerm.	Skift batteri.

Avfallshåndtering

Når produktet skal kasseres, må det skje i henhold til lokale forskrifter. Ved usikkerhet, ta kontakt med lokale myndigheter.

Spesifikasjoner

Snooze	Gjentas etter 5 minutter.
Temperaturområde	0–50 °C, °C eller °F, oppdateres hvert 30. sekund
Tidsvisning	12- eller 24-timer
Kalender	År 2000 til 2099
Språk	Engelsk, tysk, fransk, dansk, italiensk, nederlandsk og spansk
Mål	130 x 90 x 60 mm

Radio-ohjattu herätyskello

Tuotenumero 36-5085 Malli RS8732CT2

Lue käyttöohjeet ennen tuotteen käyttöönottoa ja säilytä ne tulevaa tarvetta varten. Pidätämme oikeuden teknisten tietojen muutoksiin. Emme vastaa mahdollisista teksti- tai kuvavirheistä. Jos laitteeseen tulee teknisiä ongelmia, ota yhteys myymälään tai asiakaspalveluun.

Tuotekuvaus

- Radio-ohjattu herätyskello, jossa päivämäärä ja sisälämpötila.
- Taustavalaistu näyttö
- Torkkutoiminto (Snooze)

Painikkeet ja toiminnot

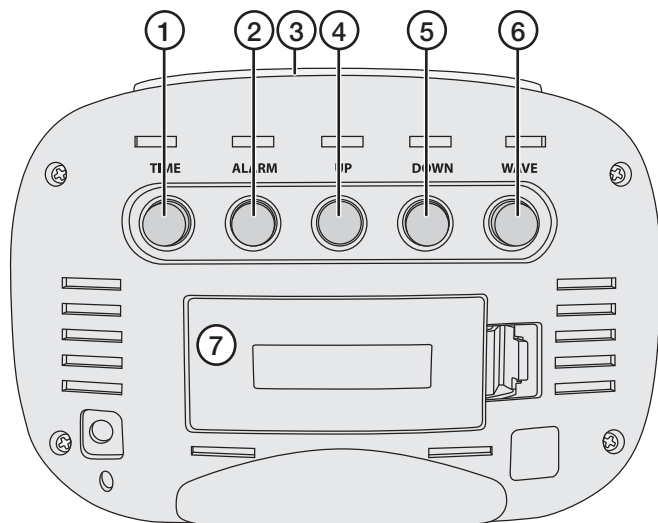

1. [TIME] Ajan asetus
2. [ALARM] Herätyksen asetus, herätyksen käynnistäminen ja sammuttaminen
3. [SNOOZE] Torkkutoiminto, taustavalo
4. [UP] Muuta arvoa ylöspäin, vaihda nopeasti pitämällä painiketta pohjassa
5. [DOWN] Muuta arvoa alaspäin, vaihda nopeasti pitämällä painiketta pohjassa. Lämpötilayksikön valinta °C/°F.
6. [WAVE] Aikaisignaalihaun käynnistäminen/sammuttaminen
7. Paristolokero

Käyttö

Kellon sijoituspaikan valinta

Parhaan vastaanoton saamiseksi suosittelemme seuraavaa:

- Sijoita kello paikkaan, jossa ei ole häiriölähteitä, kuten televisioita, tietokoneita ym.
- Kello saattaa toimia heikommin suljetuissa tiloissa kuten kellareissa tai tiloissa, jossa on paksut seinät.
- Älä aloita aikaisignaalin vastaanottoa, mikäli olet liikkeessä esim. junassa tai autossa.

Ajan asetus

1. Avaa paristolokero ja aseta lokeroon kaksi AAA/LR03-paristoa (myydään erikseen).
2. Paina [TIME] kahden sekunnin ajan, niin pääset ajan asetustilaan. Muuta arvoja painamalla [UP] tai [DOWN].
3. Siirry eteenpäin painamalla [TIME]. Tee seuraavat asetukset:
 - Vaihtoehdot ovat 12 ja 24 tunnin näyttö.
 - Offset (tunnit + tai - suhteessa CET (Central European Time) -aikaan)
 - Tunnit
 - Minuutit
 - Vuosi
 - Kuukausi
 - Päivämäärä (oikea päivä asettuu automaattisesti)
 - Kieli
4. Vahvista valinnat painamalla [TIME].

Jos asetusten jälkeen ei paineta [TIME], herätyskello tallentaa asetukset automaattisesti ja siirtyy ajannäyttötilaan 30 sekunnin kuluttua.

Herätyksen asettaminen

1. Paina [ALARM] kahden sekunnin ajan avataksesi herätyksen asetustilan, tunnit vilkkuvat näytöllä.
2. Muuta tunteja painamalla [UP] tai [DOWN].
3. Paina uudelleen [ALARM], minuutit vilkkuvat.
4. Muuta minuutit painamalla [UP] tai [DOWN].
5. Vahvista asetukset painamalla [ALARM].
 - Jos asetusten jälkeen ei paineta [ALARM], herätyskello tallentaa asetukset automaattisesti ja poistuu herätyksen asetustilasta 30 sekunnin kuluttua.
 - Käynnistä tai sammuta herätys painamalla lyhyesti [ALARM]. Näytöllä näkyy herätyksen symboli.
 - Kun herätys aktivoituu, kello soi kahden minuutin ajan. Herätyksen voi sammuttaa viiden minuutin ajaksi painamalla [SNOOZE]. Keskeytä herätys millä tahansa painikkeella.
 - Jos herätyksen asettamisen jälkeen painetaan [WAVE], asetukset tallentuvat muistiin, ja aikaisignaalin haku käynnistyy.

Aikaisignaali

Aikaisignaalin haun voi käynnistää kolmella eri tavalla.

- Aikahaku käynnistyy, kun kellon asetetaan paristot.
- Aikahaku käynnistyy, kun painetaan [WAVE].
- Aikahaku käynnistyy automaattisesti joka yö seuraavina aikoina: 01:00, 02:00, 03:00, 04:00, 05:00. Jos kello ei voi vastaanottaa aikaisignaalia edellä mainittuina aikoina, aikaisignaalin haku käynnistyy jälleen seuraavana yönä.

Aikaisignaalin symbolit



Vilkkuu: haku käynnissä, ei signaalia



Vilkkuu: haku käynnissä, heikko tai ajoittainen signaali



Palaa vilkkumatta: vastaanottaa signaalia

Jos kello vastaanottaa DST-signaalia (kesä-/talviaika), tämän symboli näkyy näytöllä.

Huolto ja ylläpito

Puhdista kuivalla tai kevyesti kostutetulla liinalla. Käytä tarvittaessa mietoja pesuainetta. Älä käytä liuotusaineita tai syövyttäviä kemikaaleja.

Vianhakutaulukko

Ei aikaisignaalia.	Sijoita kello toiseen paikkaan, signaalin vastaanotossa saattaa olla häiriötä.
Näyttö on heikko tai epäselvä.	Vaihda paristot.

Kierrättäminen

Kierrätä tuote asianmukaisesti, kun poistat sen käytöstä. Kysy tarkempia kierrätysohjeita kuntasi jäteneuvonnasta.

Tekniset tiedot

Torkkutoiminto
Lämpötila-alue
Ajan näyttötapa
Kalenteri
Kielet

Herätys soi uudelleen viiden minuutin kuluttua
 0–50 °C, °C tai °F, päivitys 30 sekunnin välein
 12 tai 24 tuntia
 2000–2099
 Saksa, englanti, ranska, italia, espanja, tanska, hollanti
 130 × 90 × 60 mm

Mitat

Funk-Wecker

Art.Nr. 36-5085

Modell RS8732CT2

Vor Inbetriebnahme die komplette Bedienungsanleitung durchlesen und aufbewahren. Irrtümer, Abweichungen und Änderungen behalten wir uns vor. Bei technischen Problemen oder anderen Fragen freut sich unser Kundenservice über eine Kontaktaufnahme.

Produktbeschreibung

- Funk-Wetter mit Datums- und Innentemperaturanzeige
- Hintergrundbeleuchtung
- Snooze-Funktion

Tasten und Funktionen

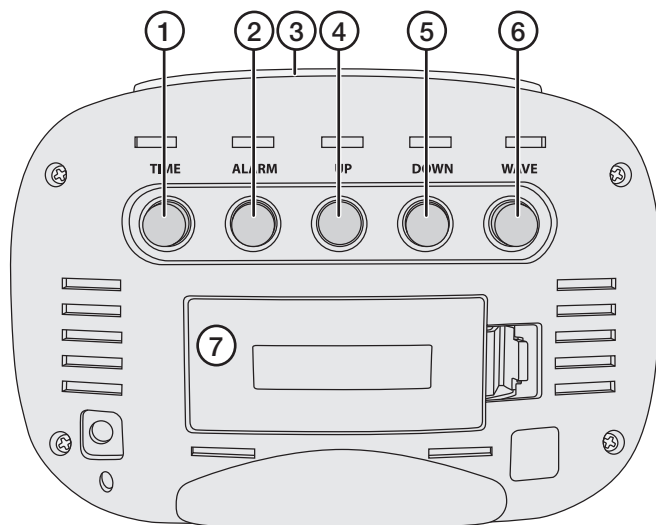

1. [TIME] Einstellen der Uhrzeit
2. [ALARM] Weckzeit einstellen, Wecker an/aus
3. [SNOOZE] Snooze, Beleuchtung
4. [UP] Den Wert nach oben ändern, zum schnelleren Blättern gedrückt halten.
5. [DOWN] Den Wert nach unten ändern, zum schnelleren Blättern gedrückt halten. Zwischen °C/°F wechseln.
6. [WAVE] Zeitsignalsuche starten/stoppen
7. Batterieabdeckung

Bedienung

Bei der Wahl des Aufstellorts des Weckers folgendes bedenken

Für optimalen Empfang daran denken, dass:

- der Wecker weit genug von Störungsquellen wie Fernsehgeräten, Computern etc. aufgestellt wird.
- die Funktion des Weckers bei der Verwendung in geschlossenen Räumen wie Kellern und Gebäuden mit dicken Wänden beeinträchtigt werden kann.
- der Empfang des Zeitsignals nicht in Bewegung gestartet wird, z. B. im Auto oder im Zug.

Einstellen der Zeit

1. Das Batteriefach öffnen und 2 × AAA/LR03-Batterien einsetzen (separat erhältlich).
2. [TIME] 2 Sekunden halten, um in den Uhrzeit-Modus zu gelangen. Die Werte mit den [UP] oder [DOWN] Tasten ändern.
3. [TIME] drücken, um zur nächsten Einstellung zu gehen. Nacheinander folgende Einstellungen vornehmen:

- 12- oder 24-Stunden-Anzeige
- Offset (Stunden + oder - im Verhältnis zu CET (Central European Time))
- Stunden
- Minuten
- Jahr
- Monat
- Datum (es wird automatisch der korrekte Tag eingestellt)
- Sprache

4. [TIME] betätigen, um die Einstellungen zu beenden.

Wenn [TIME] nicht nach Abschluss der Einstellungen betätigt wird, speichert der Wecker automatisch die Einstellungen und springt nach 30 Sekunden automatisch auf die Zeitanzeige um.

Einstellen der Weckzeit

1. [ALARM] 2 Sekunden halten, um in den Modus zum Einstellen der Weckzeit zu gelangen.
2. [UP] oder [DOWN] zum Ändern der Stunden verwenden.
3. Nochmals [ALARM] betätigen, die Minuten blinken.
4. [UP] oder [DOWN] zum Ändern der Minuten verwenden.
5. Erneut [ALARM] betätigen, um die Einstellungen zu beenden.

- Wenn [ALARM] nicht nach Abschluss der Einstellungen betätigt wird, speichert der Wecker automatisch die Einstellungen und verlässt nach 30 Sekunden den Weckzeit-Modus.
- Den Wecker durch kurzes Betätigen von [ALARM] ein- oder ausschalten. Auf dem Display wird das Wecksymbol angezeigt.
- Wenn der Wecker aktiviert wird, erklingt das Wecksignal für 2 Minuten. Wenn [SNOOZE] betätigt wird, wird der Wecker ausgeschaltet und das Wecksignal erklingt erneut in 5 Minuten. Zum Ausschalten des Wecksignals eine beliebige Taste betätigen.
- Wenn [WAVE] nach Beendigung der Weckzeiteinstellung betätigt wird, werden die Einstellungen gespeichert und die Suche nach dem Zeitsignal beginnt.

Zeitsignal

Die Suche nach dem Zeitsignal wird auf 3 Arten gestartet.

- Automatisch, sobald die Batterien eingesetzt wurden.
- Sobald [WAVE] betätigt wird.
- Automatisch jede Nacht zu den folgenden Stunden: 01:00, 02:00, 03:00, 04:00, 05:00. Kann der Wecker zu keiner dieser Uhrzeiten ein Zeitsignal empfangen, wird die Suche in der nächsten Nacht wieder aufgenommen.

Symbol für Zeitsignal im Display



Blinkt: Suche läuft, kein Signal



Blinkt: Suche läuft, schwaches oder sporadisches Signal



Kontinuierlich: Empfängt Signal

Wenn das DST-Signal (Sommerzeit/Winterzeit) empfangen wird, erscheint ein entsprechendes Symbol auf dem Display.

Pflege und Wartung

Das Produkt mit einem leicht angefeuchteten Tuch reinigen. Ein sanftes Reinigungsmittel verwenden, keine scharfen Chemikalien oder Reinigungslösungen.

Fehlersuche

Kein Zeitsignal.	Den Wecker an einem anderen Ort platzieren, das Signal kann gestört oder blockiert sein.
Schwaches oder schlecht lesbares Display.	Batterien auswechseln.

Hinweise zur Entsorgung

Bitte das Produkt entsprechend den lokalen Bestimmungen entsorgen. Weitere Informationen sind von der Gemeinde oder den kommunalen Entsorgungsbetrieben erhältlich.

Technische Daten

Snooze	Automatische Wiederholung nach 5 Minuten.
Temperaturbereich	0–50 °C, °C oder °F, wird alle 30 Sekunden aktualisiert
Zeitanzeige	12- oder 24-Stunden-Anzeige
Datumanzeige	Jahr 2000 bis 2099
Sprache	Deutsch, Englisch, Französisch, Italienisch, Spanisch, Dänisch und Niederländisch
Abmessungen	130 × 90 × 60 mm