

Air conditioner

Luftkonditionering

Klimaanlegg

Ilmastointilaite

Klimaanlage

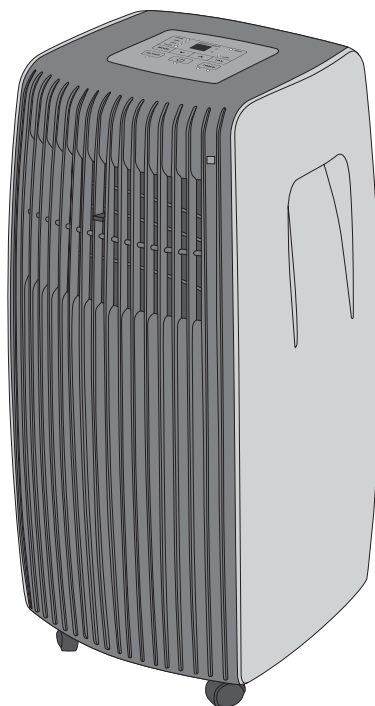

Art.no

18-1000

36-5201

Model

Comfee MPS1-08CRN1-QB6G1-UK

Comfee MPS1-08CRN1-QB6

Ver. 20150127

English

Svenska

Norsk

Suomi

Deutsch

clas ohlson

Air conditioner

Art.no 18-1000 Model Comfee MPS1-08CRN1-QB6G1-UK
36-5201 Comfee MPS1-08CRN1-QB6

Please read the entire instruction manual before using the product and save it for future reference. We reserve the right for any errors in text or images and any necessary changes made to technical data. If you have any questions regarding technical problems please contact our Customer Services.

Note: Contains fluorinated greenhouse gases covered by the Kyoto Protocol.

Safety

- Do not use the air conditioner in environments where it can be exposed to moisture, splashes, water, etc.
- Never use the air conditioner where flammable liquids or gases are stored.
- Never let children play with the air conditioner.
- Do not use an extension lead to connect the air conditioner to a wall outlet.
- The air conditioner must only be connected to a 220–240 V, 50 Hz earthed outlet. The power point used must be equipped either with a countdown timer or residual current device (RCD).
- Do not place the air conditioner where there is a risk of it falling into water or other liquid. If the air conditioner should fall into water or other liquid, unplug the mains lead from the wall socket immediately.
- Always transport the air conditioner in the upright position and ensure that it is always placed on a stable, level surface.
- **If the mains lead is damaged in any way it must be replaced by a qualified electrician.**
- All repairs must only be carried out by qualified staff.
- Make sure to keep at least 30 cm of free space around the air conditioner.
- If the air conditioner should tip over, turn it off and unplug it immediately.
- Always use the on/off button on the control panel to turn the air conditioner on or off. Never use the mains lead plug for turning the device for this purpose.
- Never handle the air conditioner with wet hands or while barefoot.
- Only use your fingers to operate the control panel.
- Never try to open, change or modify the air conditioner in any way.
- Never use the air conditioner if it is in any way damaged or malfunctioning.
- Never cover the air conditioner's inlets and/or outlets.
- Never use the air conditioner in any other manner than described in this instruction manual.

Product description

- Portable air conditioning unit
- Timer controlled
- Control panel with LED display
- Remote control with LCD display
- Air outlet with included exhaust hose and wall bracket

Parts

1. Exhaust hose (extendible)
2. Exhaust hose coupling
3. Wall exhaust adaptor
4. Screws and wall plugs
5. Remote control with batteries

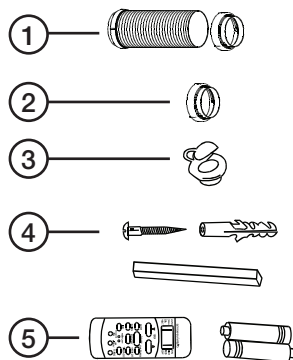

Buttons and functions

6. IR receiver
7. Side handles
8. Air direction control
9. Upper drain outlet
10. Upper air filter
11. Upper air inlet
12. Exhaust and exhaust hose coupling
13. Lower air filter
14. Lower air inlet
15. Lower drain outlet

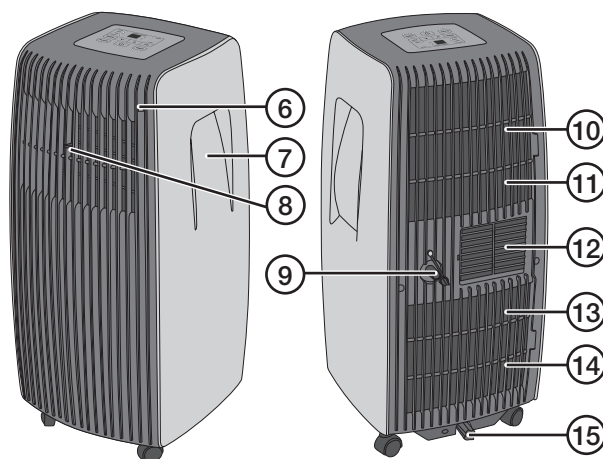

Control panel

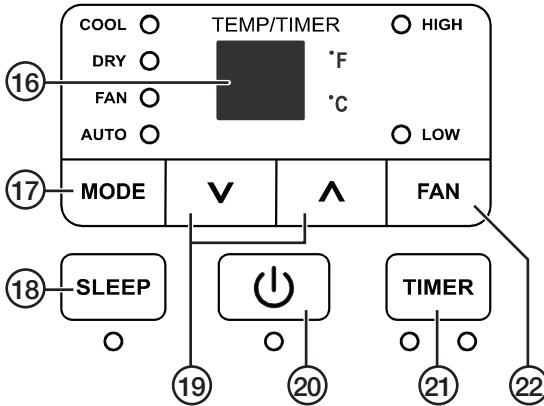

16. LED display: Temperature setting, timer setting, room temperature and error codes. Room temperature is only displayed when either the DRY or FAN functions are selected.
17. [MODE] Function selector: COOL (a/c), DRY (dehumidifier), FAN or AUTO. LED function indicator.
18. [SLEEP] Gradual cooling e.g. set before going to bed.
19. [^] and [V] temperature and timer controls.
20. [Power] On/off
21. [TIMER] Timer function
22. [FAN] Fan speed, LOW-HIGH

Remote Control

Inserting/changing batteries

1. Open the battery cover on the back of the remote by sliding it downwards in the direction of the arrow.
2. Insert 2 × AAA/LR03 batteries. Note the polarity markings in the battery compartment to ensure correct insertion.
3. Slide the battery cover back into place.

Note:

- Changing batteries erases any of the remote's programmed settings.
- Never mix old and new batteries. Never mix rechargeable and non-rechargeable batteries.
- Remove the batteries if the remote control is not to be used for a long period.

23. [▼] Temperature setting, reduces temperature
24. [MODE] Function selector, AUTO-COOL-DRY-FAN
25. [RESET] Use an appropriate object to insert into the hole and activate the switch. This will reset the remote to factory default settings.
26. [▲] Temperature setting, increases temperature
27. [ON/OFF] On/off switch
28. [FAN] Fan speed setting, LOW-HIGH
29. [TIMER ON] Timer start settings. Each press increases the start time by 30-min increments up to the 10-hour mark. Each press thereafter increases the time by 1-hour increments until a max of 24-hours is reached. To delete all settings press repeatedly until the display shows "0.0".
30. [SLEEP] See the *SLEEP Gradual cooling section* below.
31. [TIMER OFF] Timer stop settings. Settings function exactly like the [TIMER ON] settings listed above.
32. [LOCK] Use an appropriate object to insert into the hole and activate the switch. Locks the remote control's settings to prevent inadvertent changes. Press the switch again to deactivate the LOCK function. A key symbol will be shown when the LOCK function is activated.
33. [LED DISPLAY] Turns the display on or off.

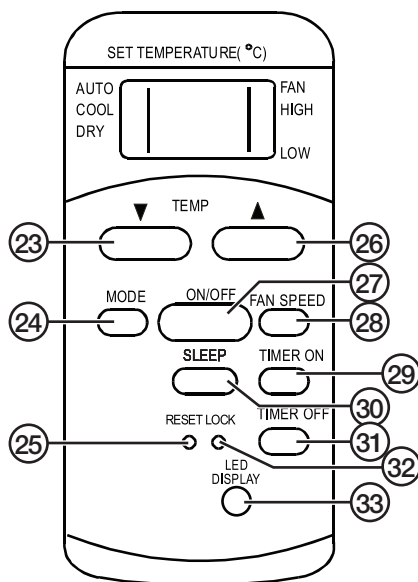

Remote control display

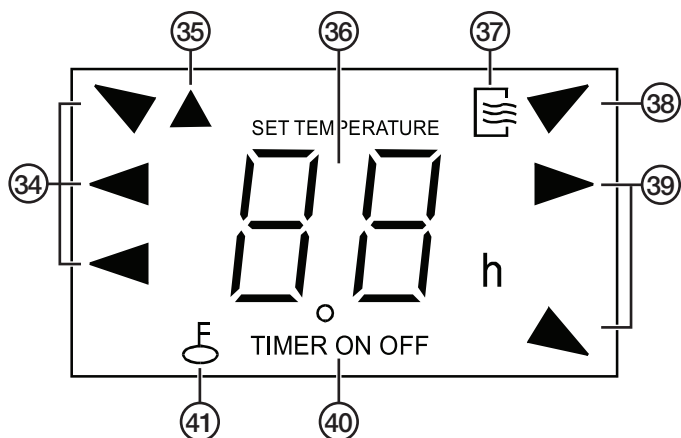

- 34. Displays the selected function: AUTO, COOL (a/c) or DRY (dehumidifier)
- 35. Transmission signal
- 36. Sets temperature or timer settings
- 37. ON/OFF
- 38. FAN
- 39. Fan speed: HIGH or LOW.
- 40. Current timer settings: TIMER ON, TIMER OFF or TIMER ON OFF.
- 41. LOCK

Installation

Consider the following for optimal performance:

- Make sure that no furniture or other objects are obstructing airflow.
- Keep the filter clean.
- Shut any curtains in any room exposed to direct sunlight to prevent the room from becoming unnecessarily warm.
- Keep all doors and windows closed to prevent warm air from entering the room.
- The air conditioner cools best in rooms that have a 17–35 °C ambient temperature.
- The air conditioner's dehumidifying function works best in rooms with a 13–35 °C ambient temperature.

Connecting the exhaust hose

Note:

- The exhaust hose should be used when the COOL or AUTO functions are selected in order to divert warm exhaust air.
- The exhaust hose does **not** need to be mounted when the FAN or DRY functions are used.
- The exhaust hose can be mounted in a window or a simple temporary set up can be used to prop up the exhaust hose to discharge the excess warm exhaust air. For permanent wall installation, refer to the instructions below.

1. Attach hose coupling adaptor B to one end of the exhaust hose.
2. Slide the hose's coupling adaptor onto the exhaust attachment point (12).

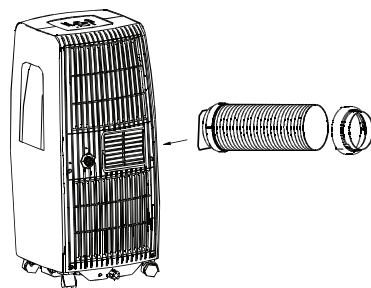

3. Mark an installation hole in the wall using adaptor A as a template. Cut out the hole.
4. Install adaptor A into the hole and attach the other end of the exhaust hose. Close the adaptor's lid when the exhaust hose is not being used.
5. Make sure that the hose has the recommended amount of floor clearance when installing. *See picture.*

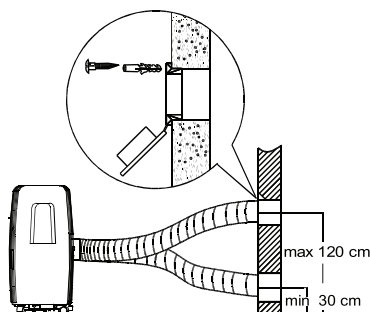

6. Do not allow any bends in the hose. *See picture.*

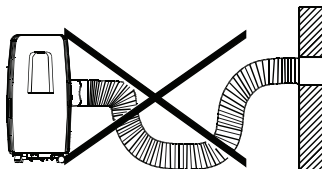

Operating instructions

Note: If the air conditioner should be shut off inadvertently e.g. by a power cut, it will restart holding the same settings it had before the power cut when the power comes back on.

Control panel operation

COOL – air conditioning

1. Connect the mains lead to a wall socket and turn on the air conditioner by pressing [⏻]. Press [MODE] until the COOL indicator is illuminated.
2. Press [▲] or [▼] to set the desired room temperature. Temperature settings range: 17–30 °C (62–88 °F).

DRY – dehumidifier

1. Connect the mains lead to a wall socket and turn on the air conditioner by pressing [⏻]. Press [MODE] until the DRY function is illuminated.
Note: If the DRY function is selected you will be unable to adjust the fan speed or temperature.
2. Pull out the rubber drain plug and connect a 3/4" drain hose.
Note: The hose must always be connected when the DRY function is used.
3. Position the drain hose so that the water is drained away appropriately.
4. If the "P1" error code appears and 8 audible signals are heard, it means that the air conditioner's water reservoir is full and needs to be emptied. The air conditioner will be off but the fan will continue to operate even when "P1" is shown. This is completely normal. Move the air conditioner to an appropriate area for draining and unscrew the lower drain cover (15).
5. Let the water drain.
6. Screw the drain plug back on.

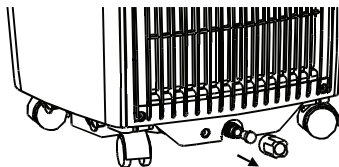

FAN – fan speed

1. Connect the mains lead to a wall socket and turn on the air conditioner by pressing [⏻]. Press [MODE] until the FAN indicator is illuminated.
2. Press [FAN] to select fan speed, **HIGH** or **LOW**. If the **HIGH** setting was selected, press FAN twice to return to the **LOW** setting.

AUTO

1. Connect the mains lead to a wall socket and turn on the air conditioner by pressing [⏻]. Press [MODE] until the AUTO function is illuminated.
2. The air conditioner will automatically maintain the set room temperature in this mode.
3. If the AUTO function is selected you will not be able to manually change the fan speed.

TIMER – timer function

With the air conditioner turned **on**:

1. Press [TIMER] once. The OFF indicator will be illuminated. This indicates that the timer's automatic stop time function is activated. Set the desired stop time by pressing or holding down [Λ] or [V].
2. Press [TIMER] once. The ON indicator will then come on. This indicates that the timer's automatic start time function is activated. Set the desired time by pressing or holding down [Λ] or [V].

With the air conditioner turned **off**:

1. Press [TIMER] once. The ON indicator will then come on. This indicates that the timer's automatic start time function is activated. Set the desired time by pressing or holding down [Λ] or [V].
2. Press [TIMER] once. The OFF indicator will be illuminated. This indicates that the timer's automatic stop time function is activated. Set the desired time by pressing or holding down [Λ] or [V].

SLEEP – gradual cooling

Note: The sleep feature can only be activated with the air conditioner on and only if the AUTO or COOL functions is selected.

1. Press [SLEEP]. The set temperature will be reduced by 1 °C during the first 30 minutes.
2. After another 30 min the temperature will be reduced by a further 1 °C.
3. Thereafter the air conditioner will continue to reduce the temperature for the next 7 hours and then return to the original set temperature.

Remote control operation

Note:

- The remote control has an 8-metre range. Point the remote directly at the air conditioner making sure that there is no furniture or other objects obstructing the remote's signals from reaching the air conditioner.
- The signals from the remote can be blocked if the air conditioner's IR sensor is exposed to strong sunlight.
- Do not expose the remote control to persistent sunlight, blows or damp.
- Select °C or °F by holding down both [Λ] and [V] for 3 seconds.

AUTO

1. Connect the mains lead to a wall socket and make sure the red indicator below [⏻] is lit.
2. Press [MODE] until AUTO is shown.
3. Press [Λ] or [V] to set the desired temperature.
4. Press [ON/OFF] to turn on the air conditioner. The air conditioner will automatically maintain the set room temperature in this mode.

Note: If the AUTO function is selected you will not be able to set the fan speed.

COOL – air conditioning

1. Connect the mains lead to a wall socket and make sure the red indicator below [⏻] is lit.
2. Press [MODE] until COOL is selected.
3. Press [Λ] or [V] to set the desired temperature.
4. Press [FAN] to select fan speed, **HIGH** or **LOW**.
5. Press [ON/OFF] to turn on the air conditioner.

FAN

1. Connect the mains lead to a wall socket and make sure the red indicator below [⏻] is lit.
2. Press [MODE] until FAN is selected.
3. Press [FAN] to select fan speed, **HIGH** or **LOW**.
4. Press [ON/OFF] to turn on the air conditioner.

Note: If the FAN function has been chosen, you will not be able to set the temperature.

DRY – dehumidifier

1. Connect the mains lead to a wall socket and make sure the red indicator below [⏻] is lit.
2. Press [MODE] until DRY is selected.
3. Press [Λ] or [V] to set the desired temperature.
4. Press [ON/OFF] to turn on the air conditioner.

Note: If the DRY function is selected you will not be able to set the fan speed.

TIMER – function

Setting the timer **start time**:

1. Press [TIMER ON]. The remote will display “TIMER ON” and the most current TIMER ON setting along with the “h” (hour) symbol will show.
2. Press [TIMER ON] again to set the desired start time. Each press increases the start time by 30-min increments up to the 10-hour mark. Each press thereafter increases the time by 1-hour increments until a max of 24-hours is reached.
3. After a few seconds the remote will send the set timer setting to the air conditioner and the “TIMER ON” will be lit on the control panel. The timer’s automatic start time is now activated.

Setting the timer’s **stop time**:

1. Press [TIMER OFF]. The remote will display “TIMER OFF” and the most current TIMER OFF setting along with the “h” (hour) symbol will show.
2. Press [TIMER OFF] again to set the desired stop time. Each press increases the start time by 30-min increments up to the 10-hour mark. Each press thereafter increases the time by 1-hour increments until a max of 24-hours is reached.
3. After a few seconds the remote will send the set timer setting to the air conditioner and “TIMER OFF” will be lit on the control panel. The timer’s automatic stop time is now activated.

SLEEP – gradual cooling

Note: The sleep feature can only be activated with the air conditioner on and only if the AUTO or COOL function is selected.

1. Press [SLEEP]. The set temperature will be reduced by 1 °C within the first 30 minutes.
2. After another 30 min the temperature will be reduced by a further 1 °C.
3. Thereafter the air conditioner will continue to reduce the temperature for the next 7 hours and then return to the original set temperature.

Timer setting examples using the remote

Setting the air conditioner to start in 6 hours

1. Connect the mains lead to a wall socket and make sure the red indicator below [⏻] is lit.
2. Press [TIMER ON]. The remote will display “TIMER ON” and the most current TIMER ON setting along with the “h” (hour) symbol will show.
3. Press [TIMER ON] the required number of times until “6.0 h” shows on the remote. This information will then be sent to the air conditioner.
4. After a few seconds the remote will revert back to showing the current temperature.
5. The start function is now activated and the air conditioner is now programmed to start in 6 hours.

Setting the air conditioner to stop in 10 hours

1. Connect the mains lead to a wall socket and make sure the red indicator below [⏻] is lit.
2. Press [TIMER OFF]. The remote will display “TIMER OFF” and the most current TIMER OFF setting along with the “h” (hour) symbol will show.
3. Press [TIMER OFF] the required number of times until “10 h” shows on the remote. This information will then be sent to the air conditioner.
4. After a few seconds the remote will revert back to showing the current temperature.
5. The stop function is now activated and the air conditioner is now programmed to stop in 10 hours.

Setting the air conditioner to stop in 2 hours and restart after 10 hours

1. Connect the mains lead to a wall socket and make sure the red indicator below [⏻] is lit.
2. Press [TIMER OFF].
3. Press [TIMER OFF] the required number of times until “2.0 h” shows on the remote.
4. Press [TIMER ON].
5. Press [TIMER ON] the required number of times until “10 h” shows on the remote.
6. The air conditioner is now programmed to stop in 2 hours and restart in 10 hours.

Setting the air conditioner to start in 2 hours and stop after 5 hours

1. Connect the mains lead to a wall socket and make sure the red indicator below [⏻] is lit.
2. Press [TIMER ON]. The remote will display "TIMER ON" and the most current TIMER ON setting along with the "h" (hour) symbol will show.
3. Press [TIMER ON] the required number of times until "2.0 h" shows on the remote.
4. Press [TIMER OFF].
5. Press [TIMER OFF] the required number of times until "5.0 h" shows on the remote.
6. The air conditioner is now programmed to start in 2 hours and stop after 5 hours.

Care and maintenance

- Turn the air conditioner completely off and pull out the plug before cleaning or servicing it.
- Clean the air conditioner using a lightly moistened cloth. Only use mild cleaning agents, never solvents or corrosive chemicals. Never spray the air conditioner with water.
- You can turn the air conditioner on again directly after it has been turned off, but it takes 3 min for the compressor to restart and the cooling or dehumidifier functions to begin working again. Only the fan will restart directly.

Cleaning the filter

The air filter should be cleaned every 14 days. Both upper (10) and lower (13) filters need to be cleaned.

1. Open the upper and lower filter compartments and remove the filters.
2. Remove the filters from their frames and wash them in a mild soapy solution.
3. Rinse the filters in clean water and let them dry. Do not place the filters in direct sunlight for drying. If dried outdoors, select a shady area.
4. Refit the filters back onto their frames.

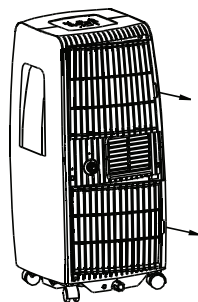

If the air conditioner is not to be used for a long time

1. Remove the upper drain plug and connect a $\frac{3}{4}$ " hose to drain off any water before turning on the fan (point 3).
2. Move the air conditioner to an appropriate area for draining and unscrew the lower drain cover (15). Make sure that all water is discharged.
3. Turn on the (FAN-function) in order to dry the air conditioner's internal parts and to prevent possible mould growth. Let the fan run for about 6 hours.
4. Turn off the air conditioner and unplug it from the wall socket.
5. Remove the remote's batteries.
6. Clean the air filters and refit them.
7. Remove the hose from the upper drain outlet.

Troubleshooting guide

The air conditioner will not start.	<ul style="list-style-type: none"> • Is it plugged into a wall socket? • Check that the wall socket is live. • Does error code “P1” appear in the display? If this is the case remove the lower drain cover (15) and drain out any water. Make sure that all water is discharged. • The room temperature is lower than the set temperature. Adjust the temperature using [Λ] or [V].
Insufficient cooling.	<ul style="list-style-type: none"> • Open windows or doors are allowing warm air in. Close all windows and doors. • There are other sources of heat present in the room. Turn these off. • The exhaust hose is not attached. See the <i>Connecting the exhaust hose</i> section. • The temperature setting is set too high. Reduce the temperature. • The air filter is clogged. See the <i>Cleaning the filter</i> section above.
Noise and vibrations occur.	Make sure that the air conditioner is placed steadily on an even, level surface.
A gurgling sound is heard.	This can often be explained by the natural movement of coolant in the air conditioner. This is completely normal.
Error code E1	The temperature control sensor is out of service. Turn off the air conditioner, pull out the plug and plug it in again. If this does not solve the problem and the error code appears again, contact a qualified service technician.
Error code E2	The evaporation sensor is out of service. Turn off the air conditioner, pull out the plug and plug it in again. If this does not solve the problem and the error code appears again, contact a qualified service technician.
Error code E4	Incorrect or unreadable values on the display. Turn off the air conditioner, pull out the plug and plug it in again. If this does not solve the problem and the error code appears again, contact a qualified service technician.
Error code P1	The air conditioner’s lower water reservoir is full. Unscrew the lower drain outlet (15) and ensure that all water is discharged. If this does not solve the problem and the error code appears again, contact a qualified service technician.

Note: Error codes are shown in order of priority (E4-E2-E1-P1) when several error codes are displayed at once.

Disposal

This product should be disposed of in accordance with local regulations. If you are unsure how to proceed, contact your local authority.

Specifications

Air conditioner

Power supply	220–240 V, 50 Hz
Power	1300 W
A/C power output	905 W, 3.9 A
Energy class	A
Cooling capacity	8,000 Btu/h
Cooling medium	R410A/360g
Weight	24 kg

Remote Control

Batteries	2 × AAA/LR03
Max range	8 m
Operating temperature	–5 to 60 °C

Luftkonditionering

Art.nr 18-1000 Modell Comfee MPS1-08CRN1-QB6G1-UK
36-5201 Comfee MPS1-08CRN1-QB6

Läs igenom hela bruksanvisningen före användning och spara den sedan för framtida bruk. Vi reserverar oss för ev. text- och bildfel samt ändringar av tekniska data. Vid tekniska problem eller andra frågor, kontakta vår kundtjänst (se adressuppgifter på baksidan).

Obs! Innehåller sådana fluorerade växthusgaser som omfattas av Kyotoprotokollet.

Säkerhet

- Använd inte luftkonditioneringen i miljöer där den kan utsättas för fukt, stänk från vatten etc.
- Använd aldrig luftkonditioneringen i miljöer där lättantändliga vätskor eller gaser förvaras.
- Låt aldrig barn leka med luftkonditioneringen.
- Använd inte skarvkabel för att ansluta luftkonditioneringen till ett vägguttag.
- Luftkonditioneringen får endast anslutas till ett jordat vägguttag med 220–240 V, 50 Hz. Vägguttaget ska vara utrustat med nedräkningstimer eller jordfelsbrytare.
- Placera inte luftkonditioneringen så att den kan falla ner i vatten eller annan vätska. Om detta inträffar, dra omedelbart ur nätkabeln ur vägguttaget.
- Transportera alltid luftkonditioneringen stående upprätt och se till att den alltid står på en stabil, plan yta.
- **Om nätkabeln på något sätt skadas ska den bytas av behörig elektriker.**
- Alla reparationer ska utföras av kvalificerad personal.
- Se till att det finns ett fritt utrymme på minst 30 cm runt luftkonditioneringen.
- Om luftkonditioneringen skulle välta under användning, slå omedelbart av den och dra ur nätkabeln ur vägguttaget.
- Använd alltid på/av-knappen på kontrollpanelen för att slå på eller av luftkonditioneringen. Använd aldrig nätkabeln för att slå på eller stänga av.
- Hantera aldrig luftkonditioneringen med våta händer eller om du är barfota.
- Använd endast fingrarna när du trycker på kontrollpanelen.
- Försök aldrig öppna höljet, modifiera eller ändra luftkonditioneringen på något sätt.
- Använd inte luftkonditioneringen om den på något sätt skadats eller inte fungerar normalt.
- Täck aldrig över luftkonditioneringens in- och/eller utlopp.
- Använd inte luftkonditioneringen på annat sätt än det som beskrivs i den här bruksanvisningen.

Produktbeskrivning

- Portabel luftkonditionering
- Timerstyrt till- och frångslag
- Kontrollpanel med LED-display
- Fjärrkontroll med LCD-display
- Frånluftsutlopp med medföljande slang och väggfäste

Medföljande delar

1. Frånluftssläng (utdragbar)
2. Adapter för anslutning av frånluftssläng på luftkonditioneringen
3. Väggenomföring med lock för anslutning av frånluftssläng
4. Skruv och plugg
5. Fjärrkontroll med batterier

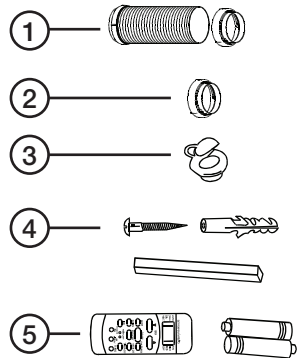

Knappar och funktioner

6. IR-sensor för fjärrkontrollens signaler
7. Handtag, ett på varje sida
8. Luftutlopp med reglage för inställning av luftflöde
9. Övre dräneringshåll
10. Övre luftfilter
11. Övre luftinlopp
12. Luftutlopp och anslutning av frånluftssläng
13. Nedre luftfilter
14. Nedre luftinlopp
15. Nedre dränering

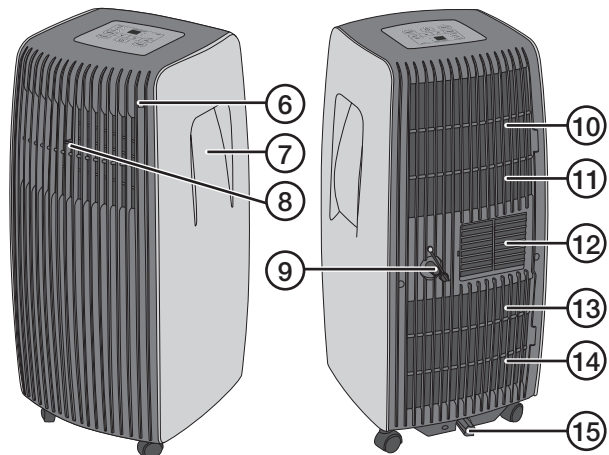

Kontrollpanel

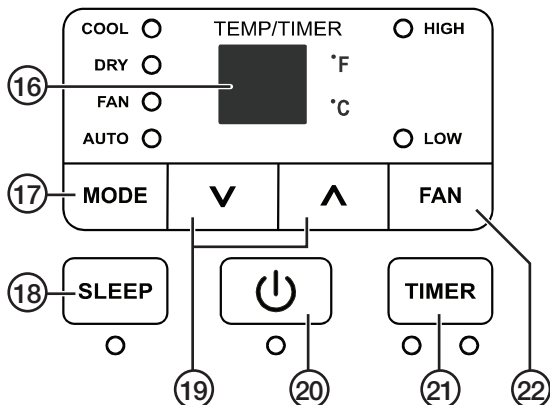

16. LED-display: Visar inställd temperatur, timerinställningar, rumstemperatur och ev. felkoder. Rumstemperaturen visas endast när någon av DRY- eller FAN-funktionerna används.
17. [MODE] Val av funktionsläge: COOL (kyla), DRY (avfuktning), FAN (fläkt) eller AUTO. LED-indikering tänds för att visa vilken funktion som valts.
18. [SLEEP] Funktion för sänkning av rumstemperaturen, t.ex. under natten.
19. [^] och [V] Inställning av temperatur och timer.
20. [⏻] På/av
21. [TIMER] Timerfunktion
22. [FAN] Inställning av fläkthastighet, LOW (låg), HIGH (hög)

Fjärrkontroll

Installera/byta batterier

1. Öppna batteriluckan på fjärrkontrollens baksida genom att skjuta den neråt i pilens riktning.
2. Sätt i 2 x AAA/LR03-batterier. Observera märkningen i botten på batterihållaren så att polariteten blir rätt.
3. Skjut tillbaka batteriluckan.

Obs!

- Batteribyte raderar all eventuell programmering i fjärrkontrollen.
- Blanda inte nya och gamla batterier. Blanda inte heller laddningsbara med ej laddningsbara batterier.
- Ta ur batterierna ur fjärrkontrollen om den inte ska användas under en längre period.

23. [▼] Temperaturinställning, sänkning av temperatur.
24. [MODE] Val av funktionsläge, AUTO-COOL-DRY-FAN.
25. [RESET] Tryck försiktigt med lämpligt föremål på strömbrytaren nere i hålet. Detta återställer fjärrkontrollen till fabriksinställningarna.
26. [▲] Temperaturinställning, höjning av temperatur.
27. [ON/OFF] På/av
28. [FAN SPEED] Inställning av fläkthastighet, LOW (låg), HIGH (hög).
29. [TIMER ON] Inställning av timerns automatiska tillslag. Varje tryck förlänger tiden med 30 minuter upp till 10 timmar. Sedan ökar varje tryck tiden med en timme upp till 24 timmar. Om du vill ta bort inställningen tryck upprepade gånger tills displayen visar "0.0".
30. [SLEEP] Se avsnitt *Användning-Funktioner-SLEEP* nedan.
31. [TIMER OFF] Inställning av timerns automatiska frånslag. Tidsinställning lika som [TIMER ON].
32. [LOCK] Tryck försiktigt med lämpligt föremål på strömbrytaren nere i hålet. Detta låser fjärrkontrollens tangenter och hindrar att inställningarna ändras oavsiktligt. Tryck på strömbrytaren igen för att avaktivera LOCK-funktionen. En nyckelsymbol visas i displayen när LOCK-funktionen är aktiverad.
33. [LED DISPLAY] Tänder och släcker luftkonditioneringens display.

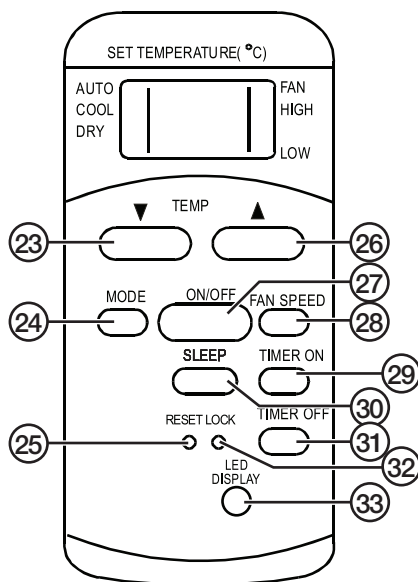

Fjärrkontrollens display

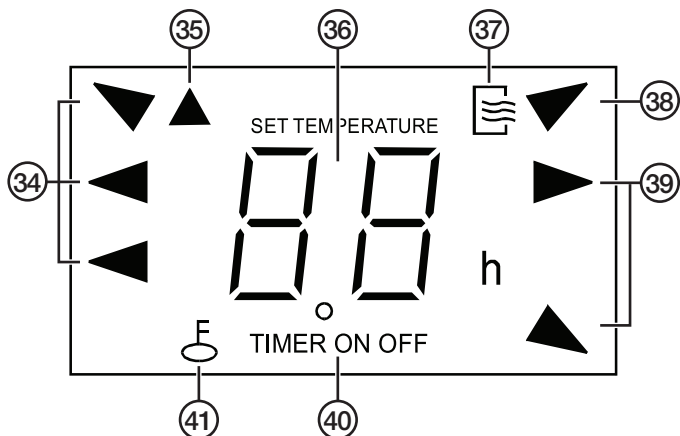

- 34. Visar vilket funktionsläge som valts: AUTO, COOL (kyla) eller DRY (avfuktning).
- 35. Visas när fjärrkontrollen sänder en signal till huvudenheten.
- 36. Visar inställd temperatur eller inställd timertid.
- 37. Visar att luftkonditioneringen arbetar.
- 38. Visar att funktionsläge FAN (fläkt) är valt.
- 39. Visar vilken fläkthastighet som valts, HIGH eller LOW.
- 40. Visar vilka timerinställningar som gjorts, TIMER ON, TIMER OFF eller TIMER ON OFF.
- 41. Visar att LOCK-funktionen har aktiverats.

Installation

Tänk på detta för bästa funktion:

- Se till att inte möbler eller annan inredning hindrar luftflödet.
- Håll luftkonditioneringens filter rena.
- Dra för gardiner/persienner i lokalen där luftkonditioneringen är placerad om kraftigt solljus värmer upp lokalen.
- Håll dörrar och fönster stängda så att inte varm luft strömmar in i lokalen.
- Luftkonditioneringens kylfunktion fungerar bäst i rum där temperaturen är 17–35 °C.
- Luftkonditioneringens avfuktningfunktion fungerar bäst i rum där temperaturen är 13–35 °C.

Anslutning av frånluftssläng

Obs!

- Frånluftsslängen ska vara monterad när COOL- och AUTO-funktionerna används för att varm luft ska kunna ledas bort.
- Frånluftsslängen behöver **inte** vara monterad när FAN- och DRY-funktionerna används.
- Frånluftsslängen kan monteras i fönster eller på enklare sätt fästas upp så att varmluft leds bort vid tillfällig placering av luftkonditioneringen. Vid fast montage i vägg, se beskrivning nedan.

1. Anslut adapter B till frånluftsslängen.
2. Skjut fast slängen med adaptern på fästet (12).

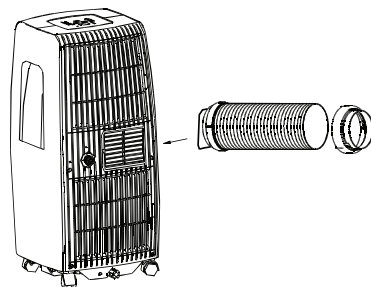

3. Markera på väggen var hålet för frånluftsslängen ska placeras, använd adapter A som mall. Gör hål i väggen.
4. Skruva upp adapter A i hålet och anslut frånluftsslängen. Stäng adapters lock när frånluftsslängen inte används.
5. Se till att slängen monteras inom rekommenderade avstånd från golvet.

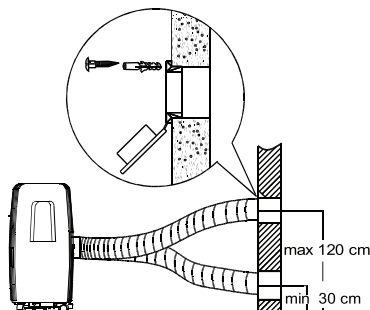

6. Böj inte frånluftsslängen för mycket vid installation.

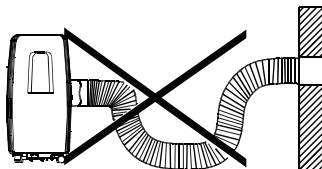

Användning

Obs! Om strömmen till luftkonditioneringen bryts p.g.a. strömavbrott kommer den att starta automatiskt när strömmen återvänder med de inställningar som fanns innan strömavbrottet.

Luftkonditioneringen styrd från huvudenhetens kontrollpanel

COOL-luftkonditionering

1. Anslut luftkonditioneringens nätkabel till ett vägguttag och slå på den med [⏻]. Tryck [MODE] tills LED-indikatorn visar att COOL-funktionen är vald.
2. Tryck [Λ] eller [V]: för att ställa in önskad rumstemperatur. Temperaturen kan ställas in från 17–30 °C (62–88 °F).

DRY-avfuktning

1. Anslut luftkonditioneringens nätkabel till ett vägguttag och slå på den med [⏻]. Tryck [MODE] tills LED-indikatorn visar att DRY-funktionen är vald.
Obs! Om DRY-funktionen är vald går det inte att ändra fläkthastighet eller temperatur.
2. Öppna gummilocket på det övre dräneringshålet och anslut en 3/4" slang.
Obs! Slangen måste alltid vara ansluten när DRY-funktionen används.
3. Placera slangen så att vattnet rinner undan på lämpligt sätt.
4. Om felkod "P1" visas i displayen och 8 ljudsignaler ljuder betyder detta att luftkonditioneringens vattenbehållare är full. När "P1" visas i displayen stängs luftkonditioneringen av men fläkten fortsätter gå, detta är normalt. Flytta luftkonditioneringen till lämpligt avlopp och skruva bort locket till den nedre dräneringen (15).
5. Låt vattnet rinna undan.
6. Skruva tillbaka locket.

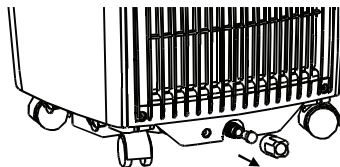

FAN-fläkthastighet

1. Anslut luftkonditioneringens nätkabel till ett vägguttag och slå på den med [⏻]. Tryck [MODE] tills LED-indikatorn visar att FAN-funktionen är vald.
2. Tryck [FAN] för att välja fläkthastighet **HIGH** eller **LOW**. Om **HIGH** valts, tryck 2 gånger på [FAN] för att återgå till **LOW**.

AUTO

1. Anslut luftkonditioneringens nätkabel till ett vägguttag och slå på den med [⏻]. Tryck [MODE] tills LED-indikatorn visar att AUTO-funktionen är vald.
2. Luftkonditioneringen kommer nu automatiskt att hålla inställd rumstemperatur.
3. Om AUTO-funktionen valts går det inte att manuellt välja fläkthastighet.

TIMER-funktion

Med luftkonditioneringen **påslagen**:

1. Tryck [TIMER] en gång, OFF-indikatorn tänds. Detta indikerar att programmet för automatisk avstängning är aktiverat. Ställ in önskad tid genom att trycka eller hålla in [Λ] eller [V].
2. Tryck [TIMER] en gång, ON-indikatorn tänds. Detta indikerar att programmet för automatiskt påslag är aktiverat. Ställ in önskad tid genom att trycka eller hålla in [Λ] eller [V].

Med luftkonditioneringen **frånslagen**:

1. Tryck [TIMER] en gång, ON-indikatorn tänds. Detta indikerar att programmet för automatiskt påslag är aktiverat. Ställ in önskad tid genom att trycka eller hålla in [Λ] eller [V].
2. Tryck [TIMER] en gång, OFF-indikatorn tänds. Detta indikerar att programmet för automatisk avstängning är aktiverat. Ställ in önskad tid genom att trycka eller hålla in [Λ] eller [V].

SLEEP-nattsänkning av temperaturen

Obs! Sleepfunktionen går endast att aktivera när luftkonditioneringen är påslagen och någon av funktionerna AUTO eller COOL är valda.

1. Tryck [SLEEP], den inställda temperaturen sänks med 1 °C inom 30 minuter.
2. Efter ytterligare 30 minuter har temperaturen sänkts med ytterligare 1 °C.
3. Luftkonditioneringen håller sedan den sänkta temperaturen i 7 timmar och återgår därefter till den temperatur som var inställd tidigare.

Luftkonditioneringen styrd från fjärrkontrollen

Obs!

- Fjärrkontrollen har en räckvidd på max 8 m. Rikta fjärrkontrollen rakt mot luftkonditioneringen och se till att inga möbler eller andra inredningsdetaljer hindrar signalerna från att nå fram.
- Om luftkonditioneringens IR-sensor för fjärrkontrollens signaler utsätts för starkt solljus kan detta göra att signalerna från fjärrkontrollen blockeras.
- Utsätt inte fjärrkontrollen för ihållande solljus, slag, stötar eller väta.
- Växla mellan temperaturvisning i °C eller °F genom att hålla ner [Λ] och [V] i 3 sekunder.

AUTO

1. Anslut luftkonditioneringens nätkabel till ett vägguttag och kontrollera att den röda indikatorn under [⏻] lyser.
2. Tryck [MODE] tills fjärrkontrollens display visar att AUTO är valt.
3. Tryck [Λ] eller [V] för att ställa in önskad temperatur.
4. Tryck [ON/OFF] på fjärrkontrollen för att slå på luftkonditioneringen. Luftkonditioneringen kommer nu automatiskt att hålla inställd rumstemperatur.

Obs! Om AUTO-funktionen valts går det inte att ställa in fläkthastighet.

COOL-luftkonditionering

1. Anslut luftkonditioneringens nätkabel till ett vägguttag och kontrollera att den röda indikatorn under [⏻] lyser.
2. Tryck [MODE] tills fjärrkontrollens display visar att COOL är valt.
3. Tryck [Λ] eller [V] för att ställa in önskad temperatur.
4. Tryck [FAN] för att välja fläkthastighet **HIGH** eller **LOW**.
5. Tryck [ON/OFF] på fjärrkontrollen för att slå på luftkonditioneringen.

FAN-fläkt

1. Anslut luftkonditioneringens nätkabel till ett vägguttag och kontrollera att den röda indikatorn under [⏻] lyser.
2. Tryck [MODE] tills fjärrkontrollens display visar att FAN är valt.
3. Tryck [FAN] för att välja fläkthastighet **HIGH** eller **LOW**.
4. Tryck [ON/OFF] på fjärrkontrollen för att slå på luftkonditioneringen.

Obs! Om FAN-funktionen valts går det inte att ställa in temperatur.

DRY-avfuktning

1. Anslut luftkonditioneringens nätkabel till ett vägguttag och kontrollera att den röda indikatorn under [⏻] lyser.
2. Tryck [MODE] tills fjärrkontrollens display visar att DRY är valt.
3. Tryck [Λ] eller [V] för att ställa in önskad temperatur.
4. Tryck [ON/OFF] på fjärrkontrollen för att slå på luftkonditioneringen.

Obs! Om DRY-funktionen valts går det inte att ställa in fläkthastighet.

TIMER-funktion

Inställning av tid för automatiskt **tillslag**:

1. Tryck [TIMER ON]. Fjärrkontrollens display visar "TIMER ON" och den senast inställda TIMER ON-tiden och symbolen "h" (timmar).
2. Tryck [TIMER ON] igen för att ställa in önskad starttid. Varje tryck förlänger tiden med 30 minuter upp till 10 timmar. Sedan ökar varje tryck tiden med en timme upp till 24 timmar.
3. Efter några sekunder sänder fjärrkontrollen inställd tid till luftkonditioneringen och lysdioden för "TIMER ON" tänds. Funktionen för automatiskt tillslag är nu aktiverad.

Inställning av tid för automatiskt **frånslag**:

1. Tryck [TIMER OFF]. Fjärrkontrollens display visar "TIMER OFF" och den senast inställda TIMER OFF-tiden och symbolen h (timmar).
2. Tryck [TIMER OFF] igen för att ställa in önskad starttid. Varje tryck förlänger tiden med 30 minuter upp till 10 timmar. Sedan ökar varje tryck tiden med en timme upp till 24 timmar.
3. Efter några sekunder sänder fjärrkontrollen inställd tid till luftkonditioneringen och lysdioden för "TIMER OFF" tänds. Funktionen för automatiskt frånslag är nu aktiverad.

SLEEP-nattsänkning av temperaturen

Obs! Sleepfunktionen går endast att aktivera när luftkonditioneringen är påslagen och någon av funktionerna AUTO eller COOL är valda.

1. Tryck [SLEEP], temperaturen sänks med 1 °C inom 30 minuter.
2. Efter ytterligare 30 minuter har temperaturen sänkts med ytterligare 1 °C.
3. Luftkonditioneringen håller sedan den sänkta temperaturen i 7 timmar och återgår därefter till den temperatur som var inställd tidigare.

Exempel på timerinställningar (från fjärrkontrollen)

Om du vill att luftkonditioneringen automatiskt ska slå på om 6 timmar

1. Anslut luftkonditioneringens nätkabel till ett vägguttag och kontrollera att den röda indikatorn under [⏻] lyser.
2. Tryck [TIMER ON]. Fjärrkontrollens display visar "TIMER ON" och den senast inställda TIMER ON-tiden och symbolen "h" (timmar).
3. Tryck [TIMER ON] igen tills "6.0 h" visas i fjärrkontrollens display. Fjärrkontrollen skickar efter några sekunder signalen till luftkonditioneringen.
4. Efter några sekunder visar fjärrkontrollen åter inställd temperatur.
5. Funktionen är nu aktiverad och luftkonditioneringen kommer starta om 6 timmar.

Om du vill att luftkonditioneringen automatiskt ska slå av om 10 timmar

1. Anslut luftkonditioneringens nätkabel till ett vägguttag och kontrollera att den röda indikatorn under [⏻] lyser.
2. Tryck [TIMER OFF]. Fjärrkontrollens display visar "TIMER OFF" och den senast inställda TIMER OFF-tiden och symbolen "h" (timmar).
3. Tryck [TIMER OFF] igen tills "10 h" visas i fjärrkontrollens display. Fjärrkontrollen skickar efter några sekunder signalen till luftkonditioneringen.
4. Efter några sekunder visar fjärrkontrollen åter inställd temperatur.
5. Funktionen är nu aktiverad och luftkonditioneringen kommer att slå av om 10 timmar.

Om du vill att luftkonditioneringen automatiskt ska slå av efter 2 timmar och sedan slå på igen efter 10 timmar

1. Anslut luftkonditioneringens nätkabel till ett vägguttag och kontrollera att den röda indikatorn under [⏻] lyser.
2. Tryck [TIMER OFF].
3. Tryck [TIMER OFF] igen tills "2.0 h" visas i fjärrkontrollens display.
4. Tryck [TIMER ON].
5. Tryck [TIMER ON] igen tills "10 h" visas i fjärrkontrollens display.
6. Funktionen är nu aktiverad och luftkonditioneringen kommer att slå av om 2 timmar och starta igen efter 10 timmar.

Om du vill att luftkonditioneringen automatiskt ska slå på om 2 timmar och sedan slå av igen efter 5 timmar

1. Anslut luftkonditioneringens nätkabel till ett vägguttag och kontrollera att den röda indikatorn under [ON] lyser.
2. Tryck [TIMER ON]. Fjärrkontrollens display visar "TIMER ON" och den senast inställda TIMER ON-tiden och symbolen "h" (timmar).
3. Tryck [TIMER ON] igen tills "2.0 h" visas i fjärrkontrollens display.
4. Tryck [TIMER OFF].
5. Tryck [TIMER OFF] igen tills "5.0 h" visas i fjärrkontrollens display.
6. Funktionen är nu aktiverad och luftkonditioneringen kommer att slå på om 2 timmar och sedan av igen efter 5 timmar.

Skötsel och underhåll

- Stäng av luftkonditioneringen och dra ur nätkabeln ur vägguttaget innan rengöring eller service utförs.
- Rengör luftkonditioneringen med en lätt fuktad trasa. Använd ett mildt rengöringsmedel, aldrig lösningsmedel eller frätande kemikalier. Spruta aldrig vatten på luftkonditioneringen.
- Om luftkonditioneringen slås av kan den slås på direkt igen men kompressorn för kylning och avfuktning startar först efter 3 minuter. Enbart fläkten startar direkt vid påslag.

Rengöring av filter

Luftfiltren bör rengöras var 14:e dag. Luftkonditioneringen har 2 luftfilter, övre (10) och nedre (13).

1. Öppna den övre och den nedre filterhållaren och ta bort hela hållarna, filtren sitter monterade på hållarna.
2. Ta bort filtren från hållarna och rengör dem i ljummet vatten med en mild tvållösning.
3. Skölj av filtren i rent vatten och låt dem torka. Ställ inte filtren i gassande sol vid torkning, välj en skuggig plats om de torkas utomhus.
4. Montera tillbaka filtren.

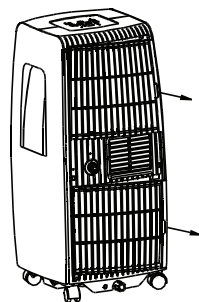

Om inte luftkonditioneringen ska användas under en längre period

1. Öppna gummilocket på det övre dräneringshålet och anslut en $\frac{3}{4}$ " slang för att ev. vatten ska rinna ur när fläkten slås på (punkt 3).
2. Flytta luftkonditioneringen till lämpligt avlopp och skruva bort locket till den nedre dräneringen (15). Se till att allt vatten rinner ut.
3. Slå på fläkten (FAN-funktion) för att torka luftkonditioneringens inre delar vilket hindrar uppkomst av mögel. Låt fläkten gå i ca 6 timmar.
4. Slå av luftkonditioneringen och dra ur nätkabeln ur vägguttaget.
5. Ta ur fjärrkontrollens batterier.
6. Rengör luftfiltren och montera tillbaka dem.
7. Ta bort slangen från det övre dräneringshålet.

Felsökningsschema

Luftkonditioneringen startar inte.	<ul style="list-style-type: none"> • Sitter nätkabeln i vägguttaget? • Finns det ström i vägguttaget? • Visas felkod "P1" i displayen? Skruva i så fall bort locket till den nedre dräneringen (15). Se till att allt vatten rinner ut. • Rumstemperaturen är lägre än den temperatur som ställts in. Justera temperaturen med [Λ] eller [V].
Dålig kyleffekt.	<ul style="list-style-type: none"> • Öppna fönster eller dörrar släpper in varmluft. Stäng fönster och dörrar. • Det finns andra värmekällor i rummet. Stäng av dessa. • Frånluftsslangen är inte monterad. Se avsnitt <i>Installation-Anslutning av frånluftssläng.</i> • Temperaturen är för högt inställd. Sänk temperaturen. • Luftfiltren är igensatta. Se avsnitt <i>Skötsel och underhåll-Rengöring av filter ovan.</i>
Missljud och vibrationer uppstår.	Se till att luftkonditioneringen står stadigt på en plan, vågrät yta.
Gurglande ljud uppstår.	Ljudet kan uppstå när kylmedlet rör sig inne i luftkonditioneringen. Detta är normalt.
Felkod E1	Sensorn för rumstemperatur är ur funktion. Stäng av luftkonditioneringen, dra ur nätkabeln ur vägguttaget och sätt i den igen. Om detta inte löser problemet och felkoden visas igen, kontakta kvalificerad servicepersonal.
Felkod E2	Förångarens temperaturgivare är ur funktion. Stäng av luftkonditioneringen, dra ur nätkabeln ur vägguttaget och sätt i den igen. Om detta inte löser problemet och felkoden visas igen, kontakta kvalificerad servicepersonal.
Felkod E4	Displayen visar felaktiga eller oläsliga värden. Stäng av luftkonditioneringen, dra ur nätkabeln ur vägguttaget och sätt i den igen. Om detta inte löser problemet och felkoden visas igen, kontakta kvalificerad servicepersonal.
Felkod P1	Luftkonditioneringens nedre vattenbehållare är full. Skruva bort locket till den nedre dräneringen (15) och se till att allt vatten rinner ut. Om detta inte löser problemet och felkoden visas igen, kontakta kvalificerad servicepersonal.

Obs! Om fler än en felkod visas är prioriteringsordningen E4-E2-E1-P1.

Avfallshantering

När du ska göra dig av med produkten ska detta ske enligt lokala föreskrifter. År du osäker på hur du ska gå tillväga, kontakta din kommun.

Specifikationer

Luftkonditionering

Nätanslutning	220–240 V, 50 Hz
Effekt	1300 W
Kyleffekt	905 W, 3,9 Ah
Energiklass	A
Kylkapacitet	8000 Btu/timme
Kylmedium	R410A/360g
Vikt	24 kg

Fjärrkontroll

Batterier	2 × AAA/LR03
Räckvidd	Max 8 m
Användningstemperatur	–5 till 60 °C

Klimaanlegg

Art.nr. 18-1000 Modell Comfee MPS1-08CRN1-QB6G1-UK
36-5201 Comfee MPS1-08CRN1-QB6

Les brukerveiledningen grundig før produktet tas i bruk og ta vare på den for framtidig bruk. Vi reserverer oss mot ev. feil i tekst og bilde, samt forandringer av tekniske data. Ved tekniske problemer eller spørsmål, ta kontakt med vårt kundesenter. (Se opplysninger om kundesenteret i denne bruksanvisningen).

Obs! Inneholder HFK gasser som omfattes av Kyoto-avtalen.

Sikkerhet

- Klimaanlegget må ikke brukes i miljøer hvor det kan utsettes for fuktighet, vann etc.
- Klimaanlegget må ikke benyttes der eksplosive gasser eller væsker oppbevares.
- La aldri barn leke med produktet.
- Det må ikke benyttes skjøteledning for å koble klimaanlegget til strømuttaket.
- Produktet må kun kobles til jordet strømuttak med 220–240 V, 50 Hz. Strømuttaket skal være utstyrt med nedtellingstimer eller jordfeilsbryter.
- Plasser ikke produktet slik at det kan komme i kontakt med vann eller annen væske. Hvis dette skjer må klimaanlegget umiddelbart kobles fra strømmettet. Trekk ut støpselet.
- Pass på at klimaanlegget transporteres stående, stabilt og på en plan flate.
- **Hvis strømkabelen er skadet må den skiftes av en faglært elektriker.**
- Reparasjoner må kun utføres av kvalifiserte personer.
- Påse at det er minst 30 cm fritt rom rundt klimaanlegget når det er i bruk.
- Dersom klimaanlegget velter mens det er i bruk, må man umiddelbart skru det av med bryteren og trekke støpselet ut av strømuttaket.
- Bruk alltid på/av-bryteren på kontrollpanelet for å skru på eller av klimaanlegget. Bruk aldri støpselet for å skru det på/av.
- Sørg for at du er tørr på hendene når du betjener klimaanlegget. Ha også sko på føttene.
- Bruk kun fingrene når du trykker på bryterne på kontrollpanelet.
- Klimaanleggets deksel må ikke åpnes, repareres eller endres på.
- Produktet må ikke brukes hvis det har skader eller ikke fungerer normalt.
- Klimaanleggets inn- eller utløp må ikke tildekkes.
- Bruk klimaanlegget kun som beskrevet i denne bruksanvisningen.

Produktbeskrivelse

- Flyttbart klimaanlegg
- Timerstyrt på-/fraslagn
- Kontrollpanel med LED-display
- Fjernkontroll med LCD-display
- Luftutløp med slange og veggfeste

Medfølgende deler

1. Luftslange (uttrekkbar)
2. Adapter for tilkobling av luftslange
3. Vegggjennomføring med lokk for tilkobling av luftslange
4. Skruer og plugg
5. Fjernkontroll med batterier

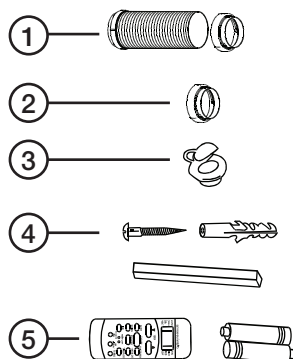

Knapper og funksjoner

6. IR-sensor for fjernkontrollens signaler
7. Bærehåndtak, ett på hver side
8. Luftutløp med bryter for innstilling av luftgjennomstrømming.
9. Øvre drenering
10. Øvre luftfilter
11. Øvre luftinnløp
12. Luftutløp og uttak for luftutblåsingsslange
13. Nedre luftfilter
14. Nedre luftinnløp
15. Nedre drenering

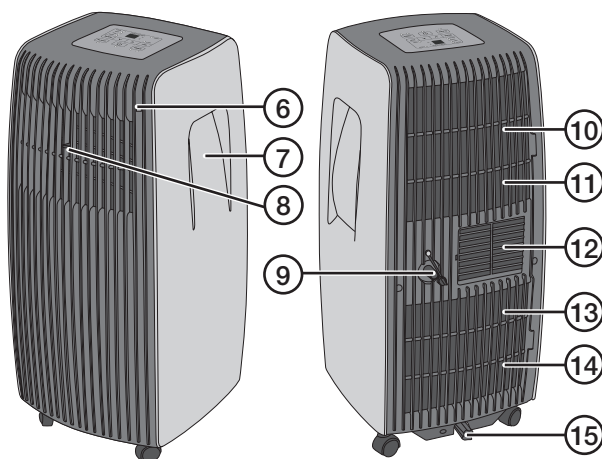

Kontrollpanel

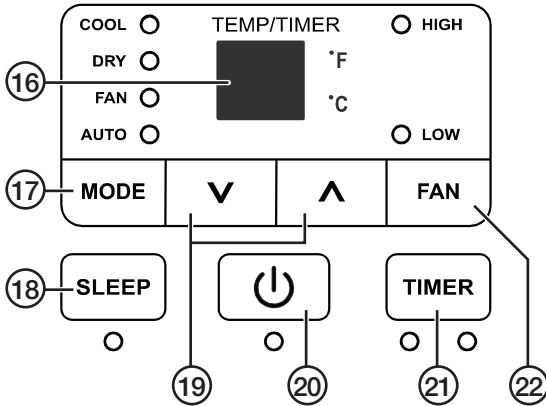

16. LED-display: Viser innstilt temperatur, timerinnstillinger, romtemperatur og ev. feilkoder. Romtemperaturen vises kun når DRY- eller FAN-funksjonene er i bruk.
17. [MODE] Velg funksjon: COOL (kjøling), DRY (avfuktning), FAN (vifte) eller AUTO. LED-indikering tennes for å vise hvilken funksjon som er valgt.
18. [SLEEP] Funksjon for senkning av romtemperaturen f.eks. på natten.
19. [^] og [V] Innstilling av temperatur og timer.
20. [Power] På/av
21. [TIMER] Timerfunksjon
22. [FAN] Innstilling av hastighet på viften, LOW-HIGH

Fjernkontroll

Installere/skifte batterier

1. Åpne batterilokket som sitter på fjernkontrollens bakside ved å skyve det nedover i pilens retning.
2. Sett i 2 stk. AAA/LR03-batterier. Følg merking for polaritet i bunnen av batteriholderen.
3. Sett på plass batterilokket igjen.

Obs!

- All eventuell programmering av fjernkontrollen slettes ved skifte av batteri.
- Bland aldri nye og gamle batterier. Bland heller ikke ladbare og ikke-ladbare batterier.
- Ta ut batteriene dersom fjernkontrollen ikke skal brukes på en stund.

23. [▼] Temperaturinnstilling, senking av temperatur
24. [MODE] Valg av funksjonsinnstilling, AUTO-COOL-DRY-FAN
25. [RESET] Trykk forsiktig med en passende gjenstand på strømbryteren, som sitter nede i hullet. Dette stiller fjernkontrollen tilbake til fabrikkinnstillingene.
26. [▼] Temperaturinnstilling, heving av temperatur
27. [ON/OFF] På/av
28. [FAN SPEED] Innstilling av hastighet på viften, LOW-HIGH
29. [TIMER ON] Innstilling av timerens automatiske tilslag. Hvert trykk øker innstillingen med 30 minutter, til maks 10 timer. Deretter øker hvert trykk tiden med én time opp til 24 timer. Hvis du ønsker å fjerne innstillingene må du trykke gjentatte ganger til «0.0» kommer opp på displayet.
30. [SLEEP] Se avsnitt *Bruk-Funksjoner-SLEEP* nedenfor.
31. [TIMER OFF] innstilling av timerens automatiske fraslag. Tidsinnstillingen er lik innstillingen for [TIMER ON].
32. [LOCK] Trykk forsiktig med en passende gjenstand på strømbryteren, som sitter nede i hullet. Dette låser fjernkontrollens taster og hindrer at innstillingene fjernes/endres uønsket. Trykk på strømbryteren igjen for å deaktivere LOCK-funksjonen. Et nøkkelsymbol vises i displayet når denne funksjonen er aktivert.
33. [LED DISPLAY] Tenner og slukker klimaanleggets display.

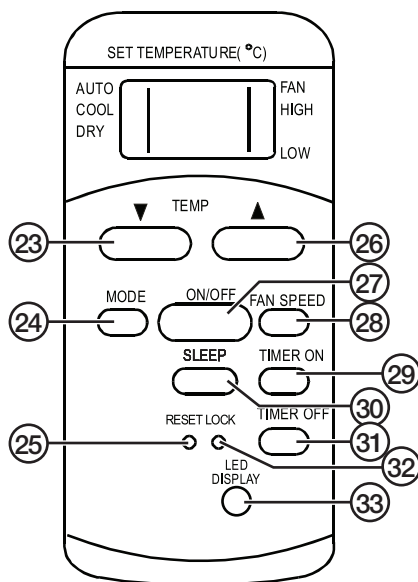

Fjernkontrollens display

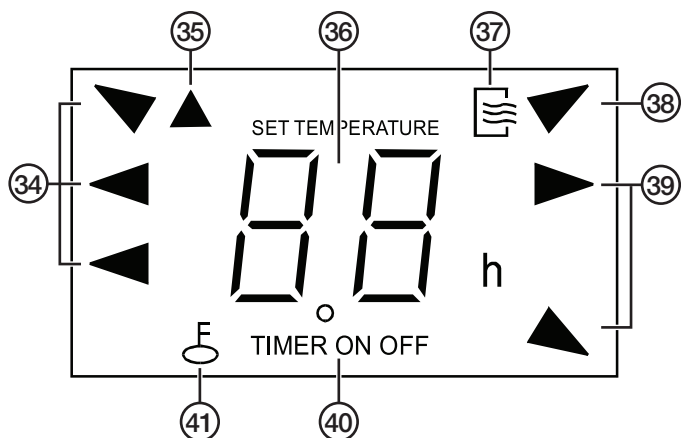

34. Viser hvilken funksjon som er valgt: AUTO, COOL (kjøling) eller DRY (avfukting)
35. Vises når fjernkontrollen sender et signaler til hovedenheten.
36. Viser innstilt temperatur eller innstilte tider for timer.
37. Viser at klimaanlegget jobber.
38. Viser at funksjonen FAN (vifte) er aktivert.
39. Viset hvilken hastighet som er valgt på viften, HIGH eller LOW.
40. Viser hvilke timerinnstillinger som er foretatt, TIMER ON, TIMER OFF eller TIMER ON OFF.
41. Viser at LOCK-funksjonen er aktivert.

Installasjon

Husk følgende for å oppnå best mulig funksjon:

- Pass på at ingen møbler eller andre gjenstander hindrer luftsirkulasjonen.
- Sørg for at filterne i klimaanlegget er reine.
- Hvis det er kraftig sollys i rommet hvor klimaanlegget skal brukes, bør man trekke for gardiner/persienner.
- Hold dører og vinduer lukket slik at ikke varm luft strømmer inn i lokalet.
- Klimaanleggets kjølefunksjon fungerer best i rom med temperatur på 17–35 °C.
- Klimaanleggets avfuktingsfunksjon fungerer best i rom med temperatur på 13–35 °C.

Kobling av luftslange (utblåsing)

Obs!

- Luftslangen for utblåsing må være montert når COOL- og AUTO-funksjonene brukes. Dette for å lede bort varmen.
- Luftslangen for utblåsing trenger ikke å være montert når FAN- og DRY-funksjonene er i bruk.
- Utblåsingsslangen kan monteres i vinduet eller på en enklere måte festes opp slik at varmluften ledes bort med en midlertidig plassering av klimaanlegget. Ved fast montering i vegg, se beskrivelsen nedenfor.

1. Adapter B kobles til utblåsingsslangen.
2. Fest slangen med adapteren til festet (12).

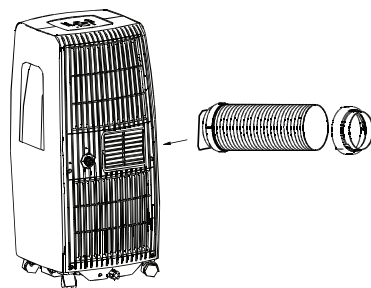

3. Marker på veggen hvor hullet til utblåsings-
slangen skal plasseres. Bruk adapter A
som mal. Lag hull i veggen.
4. Skru adapter A i hullet og koble til
utblåsingsslangen. Lukk lokket til adapteren
når utblåsingsslangen ikke er i bruk.
5. Påse at slangen monteres innenfor den
anbefalte avstanden fra gulvet.
Se fig.

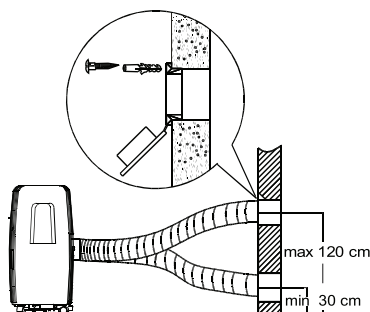

6. Ikke bøy utblåsingsslangen for mye ved
installasjon, *se fig.*

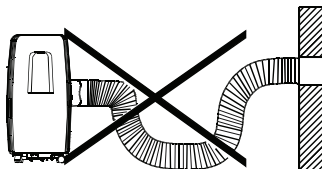

Bruk

Obs! Hvis strømmen til klimaanlegget brytes, f.eks. ved et strømbrudd, vil det starte automatisk igjen når strømmen kommer tilbake. Det starter med de innstillingene som var før strømbruddet.

Klimaanlegget styrt fra hovedenhetens kontrollpanel

COOL-luftkondisjonering

1. Plugg klimaanleggets strømkabel til et strømuttak og skru den på med [⏻]. Trykk inn [MODE] til LED-indikatoren viser at COOL-funksjonen er valgt.
2. Trykk på [Λ] eller [V]: og still inn ønsket romtemperatur. Temperaturen kan stilles inn på 17–30 °C (62-88 °F).

DRY-avfukting

1. Plugg klimaanleggets strømkabel til et strømuttak og skru den på med [⏻]. Trykk inn [MODE] til LED-indikatoren viser at DRY-funksjonen er valgt.
Obs! Hvis DRY-funksjonen er valgt kan man ikke endre temperatur eller hastigheten på viften.
2. Åpne gummilokket på det øvre dreneringshullet og koble til en ¾" slange.
Obs! Slangen må alltid være tilkoblet når DRY-funksjonen er i bruk.
3. Plasser slangen slik at vannet renner ut på et passende sted.
4. Hvis feilkode «P1» vises på skjermen og det varsles med 8 lydsignaler, betyr det at klimaanleggets vannbeholder er full. Når «P1» vises på skjermen skrur klimaanlegget av, men viften fortsetter å gå. Dette er helt normalt. Flytt klimaanlegget til et avløp/sluk og skru av lokket til den nedre dreneringen (15).
5. La vannet renne ut.
6. Sett lokket på plass igjen, og skru det fast.

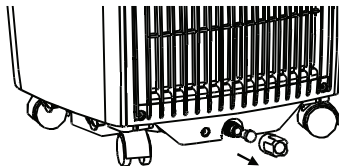

FAN-hastighet på viften

1. Plugg klimaanleggets strømkabel til et strømuttak og skru den på med [⏻]. Trykk inn [MODE] til LED-indikatoren viser at FAN-funksjonen er valgt.
2. Trykk på [FAN] for å velge hastighet **HIGH** eller **LOW**. Hvis **HIGH** er valgt, trykk 2 ganger på FAN for å gå tilbake til **LOW**.

AUTO

1. Plugg klimaanleggets strømkabel til et strømuttak og skru den på med [⏻]. Trykk inn [MODE] til LED-indikatoren viser at AUTO-funksjonen er valgt.
2. Nå vil klimaanlegget automatisk sørge for å holde på den innstilte romtemperaturen.
3. Hvis AUTO-funksjonen er valgt kan man ikke velge hastighet på viften manuelt.

TIMER-funksjon

Med klimaanlegget **på**:

1. Trykk inn [TIMER] en gang og OFF-indikatoren tennes. Dette indikerer at programmet for automatisk avstengning er aktivert. Still inn ønsket tid ved å trykke inn eller holde [Λ] eller [V] inne.
2. Trykk inn [TIMER] en gang og ON-indikatoren tennes. Dette indikerer at programmet for automatisk avstengning er aktivert. Still inn ønsket tid ved å trykke inn eller holde [Λ] eller [V] inne.

Med klimaanlegget **av**:

1. Trykk inn [TIMER] en gang og ON-indikatoren tennes. Dette indikerer at programmet for automatisk avstengning er aktivert. Still inn ønsket tid ved å trykke inn eller holde [Λ] eller [V] inne.
2. Trykk inn [TIMER] en gang og OFF-indikatoren tennes. Dette indikerer at programmet for automatisk avstengning er aktivert. Still inn ønsket tid ved å trykke inn eller holde [Λ] eller [V] inne.

SLEEP-nattsenkning av temperaturen

Obs! Sleep-funksjonen kan kun aktiveres når klimaanlegget er skrudd på og AUTO- eller COOL-funksjonen er valgt.

1. Trykk på [SLEEP], og den innstilte temperaturen senkes med 1 °C i løpet av 30 minutter.
2. Etter ytterligere 30 minutter senkes temperaturen med ytterligere 1 °C.
3. Deretter vil klimaanlegget holde på den senkede temperaturen i 7 timer for så å gå tilbake til den valgte temperaturen.

Klimaanlegget styrt fra fjernkontrollen

Obs!

- Fjernkontrollen har en rekkevidde på maks 8 meter. Vend fjernkontrollen rett mot anlegget og pass på at det ikke er møbler eller andre hindringer mellom fjernkontrollen og anlegget.
- Hvis IR-sensoren til fjernkontrollen utsettes for sterkt sollys kan dette blokkere signalene.
- Fjernkontrollen må ikke utsettes for konstant sollys, slag, støt eller fuktighet.
- Hold [Λ] eller [V] inne i 3 sekunder for å skifte mellom visning i °C eller °F.

AUTO

1. Plugg strømledningen til klimaanlegget til et strømuttak og kontroller at den røde indikatoren under [⏻] lyser.
2. Trykk inn [MODE] til displayet på fjernkontrollen viser at AUTO-funksjonen er valgt.
3. Trykk på [Λ] eller [V] for å stille inn ønsket temperatur.
4. Trykk på [ON/OFF] på fjernkontrollen for å slå på luftkondisjoneringen. Nå vil klimaanlegget automatisk sørge for å holde på den innstilte romtemperaturen.

Obs! Hvis AUTO-funksjonen er valgt kan man ikke stille inn hastighet på viften.

COOL-luftkondisjonering

1. Plugg strømledningen til klimaanlegget til et strømuttak og kontroller at den røde indikatoren under [⏻] lyser.
2. Trykk inn [MODE] til displayet på fjernkontrollen viser at COOL-funksjonen er valgt.
3. Trykk på [Λ] eller [V] for å stille inn ønsket temperatur.
4. Trykk på [FAN] for å velge hastighet **HIGH** eller **LOW**.
5. Trykk på [ON/OFF] på fjernkontrollen for å slå på klimaanlegget.

FAN-vifte

1. Plugg strømledningen til klimaanlegget til et strømuttak og kontroller at den røde indikatoren under [⏻] lyser.
2. Trykk inn [MODE] til displayet på fjernkontrollen viser at FAN-funksjonen er valgt.
3. Trykk på [FAN] for å velge hastighet **HIGH** eller **LOW**.
4. Trykk på [ON/OFF] på fjernkontrollen for å slå på klimaanlegget.
5. **Obs!** Hvis FAN-funksjonen er valgt kan man ikke stille inn temperatur.

DRY-avfukting

1. Plugg strømledningen til klimaanlegget til et strømuttak og kontroller at den røde indikatoren under [⏻] lyser.
2. Trykk inn [MODE] til displayet på fjernkontrollen viser at DRY-funksjonen er valgt.
3. Trykk på [Λ] eller [V] for å stille inn ønsket temperatur.
4. Trykk på [ON/OFF] på fjernkontrollen for å slå på klimaanlegget.

Obs! Hvis DRY-funksjonen er valgt kan man ikke stille inn hastighet på viften.

TIMER-funksjon

Innstilling av tid for automatisk **tilslag**.

1. Trykk på [TIMER ON]. Fjernkontrollens display viser «TIMER ON», den sist innstilte TIMER ON-tiden og symbolet «h» (ant. timer).
2. Trykk på [TIMER ON] igjen for å stille inn ønsket starttid. Hvert trykk øker innstillingen med 30 minutter til maks 10 timer. Deretter øker hvert trykk tiden med én time opp til 24 timer.
3. Etter noen sekunder sender fjernkontrollen innstilt tid til klimaanlegget og lysdioden for «TIMER ON» tennes. Funksjonen for automatisk tilslag er nå aktivert.

Innstilling av tid for automatisk **fraslag**.

1. Trykk på [TIMER OFF]. Fjernkontrollens display viser «TIMER OFF», den sist innstilte TIMER OFF-tiden og symbolet «h» (ant. timer).
2. Trykk på [TIMER OFF] igjen for å stille inn ønsket starttid. Hvert trykk øker innstillingen med 30 minutter til maks 10 timer. Deretter øker hvert trykk tiden med én time opp til 24 timer.
3. Etter noen sekunder sender fjernkontrollen innstilt tid til klimaanlegget og lysdioden for «TIMER OFF» tennes. Funksjonen for automatisk fraslag er nå aktivert.

SLEEP-nattsenkning av temperaturen

Obs! Sleep-funksjonen kan kun aktiveres når klimaanlegget er skrudd på og AUTO- eller COOL-funksjonen er valgt.

1. Trykk på [SLEEP], og den innstilte temperaturen senkes med 1 °C i løpet av 30 minutter.
2. Etter ytterligere 30 minutter senkes temperaturen med ytterligere 1 °C.
3. Deretter vil klimaanlegget holde på den senkede temperaturen i 7 timer for så å gå tilbake til den valgte temperaturen.

Eksempel på timerinnstillinger (fra fjernkontrollen)

Hvis du ønsker at klimaanlegget skal skrus på automatisk om 6 timer

1. Plugg strømledningen til klimaanlegget til et strømuttak og kontroller at den røde indikatoren under  lyser.
2. Trykk [TIMER ON]. Fjernkontrollens display viser «TIMER ON», den sist innstilte TIMER ON-tiden og symbolet «h» (ant. timer).
3. Trykk på [TIMER ON] igjen til «6.0 h» vises i fjernkontrollens display. Fjernkontrollen sender signal til klimaanlegget i løpet av noen sekunder.
4. Etter noen få sekunder viser fjernkontrollen igjen den innstilte temperaturen.
5. Funksjonen er nå aktivert og klimaanlegget starter om 6 timer.

Hvis du ønsker at klimaanlegget skal skrus av automatisk om 10 timer

1. Plugg strømledningen til klimaanlegget til et strømuttak og kontroller at den røde indikatoren under  lyser.
2. Trykk på [TIMER OFF]. Fjernkontrollens display viser «TIMER OFF», den sist innstilte TIMER OFF-tiden og symbolet «h» (ant. timer).
3. Trykk på [TIMER OFF] igjen til «10 h» vises i fjernkontrollens display. Fjernkontrollen sender signal til klimaanlegget i løpet av noen sekunder.
4. Etter noen få sekunder viser fjernkontrollen igjen den innstilte temperaturen.
5. Funksjonen er nå aktivert og klimaanlegget skrues av om 10 timer.

Hvis du ønsker at klimaanlegget skal skrus av etter 2 timer og på igjen etter 10 timer

1. Plugg strømledningen til klimaanlegget til et strømuttak og kontroller at den røde indikatoren under  lyser.
2. Trykk på [TIMER OFF].
3. Trykk på [TIMER OFF] til «2.0 h» vises i fjernkontrollens display.
4. Trykk på [TIMER ON].
5. Trykk på [TIMER ON] igjen til «10 h» vises i fjernkontrollens display.
6. Funksjonen er nå aktivert og klimaanlegget kommer til å bli skrudd av om 2 timer og starte igjen etter 10 timer.

Hvis du ønsker at klimaanlegget skal skrus på etter 2 timer og av igjen etter 5 timer

1. Plugg strømledningen til klimaanlegget til et strømuttak og kontroller at den røde indikatoren under [⏻] lyser.
2. Trykk på [TIMER ON]. Fjernkontrollens display viser «TIMER ON», den sist innstilte TIMER ON-tiden og symbolet «h» (ant. timer).
3. Trykk på [TIMER ON] igjen til «2.0 h» vises i fjernkontrollens display.
4. Trykk på [TIMER OFF].
5. Trykk på [TIMER OFF] til «5.0 h» vises i fjernkontrollens display.
6. Funksjonen er nå aktivert og klimaanlegget kommer til å bli skrudd på om 2 timer og av igjen etter 5 timer.

Stell og vedlikehold

- Skru av klimaanlegget og trekk ut strømkabelen før rengjøring og service.
- Rengjør klimaanlegget med en lett fuktet klut. Bruk kun et mildt rengjøringsmiddel og aldri løsningsmidler eller etsende kjemikalier. Ikke sprut noen form for væske på anlegget.
- Hvis anlegget skrus av kan det skrus på igjen umiddelbart, men kompressoren for kjøling og avfukting starter først etter 3 minutter. Det er kun viften som starter umiddelbart ved påslag.

Rengjøring av filter

Luftfilteret bør rengjøres hver 14. dag. Klimaanlegget har 2 luftfiltre, ett øvre (10) og ett nedre (13).

1. Åpne den øvre og den nedre filterholderen og fjern holderen. Filteret sitter montert på holderne.
2. Fjern filteret fra holderne og rengjør dem i lunkent såpevann. Bruk en mild såpe.
3. Skyll filterne i rent vann og la dem tørke. Filtrene bør ikke tørkes i direkte sollys. Velg et skyggefullt sted hvis du skal tørke dem utendørs.
4. Sett deretter filterne tilbake igjen.

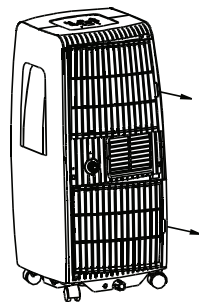

Hvis apparatet skal lagres over tid

1. Åpne gummilokket på det øvre dreneringshullet og koble en 3/4" slange for at ev. vann skal kunne renne ut når viften skrus på (pkt. 3).
2. Flytt klimaanlegget til et passende avløp og skru av lokket til den nedre dreneringen (15). Pass på at alt vannet renner ut.
3. Skru på viften (FAN-funksjonen) for å tørke klimaanleggets innvendige deler. Dette vil hindre vekst av mugg. La viften gå i ca. 6 timer.
4. Skru av anlegget og trekk ut støpselet.
5. Ta ut fjernkontrollens batterier.
6. Rengjør og tørk luftfiltrene og monter dem igjen.
7. Demonter slangen fra det øvre dreneringshullet.

Feilsøking

Klimaanlegget starter ikke.	<ul style="list-style-type: none"> • Er støpselet koblet til strømuttaket? • Er det strøm i strømuttaket? • Viser feilkode «P1» i displayet? I så tilfelle skal lokket til den nederste dreneringen skrues av (15). Pass på at alt vannet renner ut. • Romtemperaturen er lavere enn den temperaturen som er innstilt. Juster temperaturen med [Λ] eller [V].
Dårlig kjøleeffekt.	<ul style="list-style-type: none"> • Vinduer eller dører som står åpne slipper inn varm luft. Steng vinduer og dører. • Det er andre varmekilder i rommet. Steng disse. • Luftslangen for utblåsing er ikke montert. Se avsnitt <i>Installasjon-Tilkobling av luftslange</i>. • Temperaturen er for høyt innstilt. Senk temperaturen. • Tett luftfilter. Se avsnittet for <i>Stell og vedlikehold - Rengjøring av filter</i> ovenfor.
Klimaanlegget avgir ulyder og/ eller vibrasjoner.	Påse at klimaanlegget står stødig og på en plan, vannrett flate.
Anlegget avgir gurgelyder.	Lyden kan forekomme når kjølevæsken går rundt i klimaanlegget. Dette er helt normalt.
Feilkode E1	Sensoren for romtemperaturen er ute av drift. Skru av klimaanlegget og trekke støpselet ut fra strømuttaket. Sett inn støpselet igjen og start anlegget. Hvis dette ikke løser problemet og feilkoden kommer opp igjen må servicepersonale kontaktes.
Feilkode E2	Temperaturgiveren til fordampingen er ute av funksjon. Skru av klimaanlegget og trekke støpselet ut fra strømuttaket. Sett inn støpselet igjen og start anlegget. Hvis dette ikke løser problemet og feilkoden kommer opp igjen må servicepersonale kontaktes.
Feilkode E4	Skjermen viser feil eller uleselige verdier. Skru av klimaanlegget og trekke støpselet ut fra strømuttaket. Sett inn støpselet igjen og start anlegget. Hvis dette ikke løser problemet og feilkoden kommer opp igjen må servicepersonale kontaktes.
Feilkode P1	Klimaanleggets nederste vannbeholder er full. Skru av lokket til den nederste dreneringen (15). Påse at alt vannet renner ut. Hvis dette ikke løser problemet og feilkoden kommer opp igjen må servicepersonale kontaktes.

Obs! Hvis flere enn en feilkode kommer opp er prioriteringsrekkefølgen følgen de: E4-E2-E1-P1

Avfallshåndtering

Når produktet skal kasseres, må det skje i henhold til lokale forskrifter. Ved usikkerhet, ta kontakt med lokale myndigheter.

Spesifikasjoner

Klimaanlegg

Spenning	220–240 V, 50 Hz
Effekt	1300 W
Kjøleeffekt	905 W; 3,9 A
Energiklasse	A
Kjølekapasitet	8000 Btu/time
Kjølemedium	R410A/360g
Vekt	24 kg

Fjernkontroll

Batterier	2 × AAA/LR03
Maks rekkevidde er	Maks 8 m
Brukstemperatur	–5 til 60 °C

Ilmastointilaitte

Tuotenro 18-1000 Malli Comfee MPS1-08CRN1-QB6G1-UK
36-5201 Comfee MPS1-08CRN1-QB6

Lue käyttöohjeet ennen tuotteen käyttöönottoa ja säilytä ne tulevaa tarvetta varten. Pidätämme oikeuden teknisten tietojen muutoksiin. Emme vastaa mahdollisista teksti- tai kuvavirheistä. Jos laitteeseen tulee teknisiä ongelmia, ota yhteys myymälään tai asiakaspalveluun (yhteystiedot käyttöohjeen lopussa).

Huom! Sisältää Kioton sopimukseen kuuluvia fluorattuja kasvihuonekaasuja.

Turvallisuus

- Älä käytä ilmastointilaitetta paikoissa, joissa se saattaa altistua kosteudelle, vesiroiskeille ym.
- Älä käytä ilmastointilaitetta paikoissa, joissa säilytetään helposti syttyviä nesteitä tai kaasuja.
- Älä anna lasten leikkiä ilmastointilaitteella.
- Älä käytä jatkojohtoa ilmastointilaitteen liittämiseksi pistorasiaan.
- Ilmastointilaitteen saa liittää ainoastaan maadoitettuun pistorasiaan (220–240 V, 50 Hz). Pistorasiassa tulee olla lähtölaskenta-ajastin tai vikavirtasuojakytkin.
- Älä sijoita ilmastointilaitetta sellaiseen paikkaan, josta se voi tippua veteen tai muuhun nesteeseen. Mikäli ilmastointilaitte kuitenkin tippuu veteen, irrota virtajohto välittömästi pistorasiasta.
- Kuljeta ilmastointilaitetta aina pystyasennossa ja varmista, että se seisoo vakaalla ja tasaisella pinnalla.
- **Ainoastaan valtuutettu sähköasentaja saa vaihtaa vahingoittuneen virtajohdon.**
- Ainoastaan valtuutettu huoltoliike saa korjata ilmastointilaitteen.
- Varmista, että ilmastointilaitteen ympärillä on vähintään 30 cm vapaata tilaa.
- Mikäli ilmastointilaitte kaatuu käytön aikana, sammuta se välittömästi ja irrota virtajohto pistorasiasta.
- Käynnistä ja sammuta ilmastointilaitte ohjauspaneelin ON/OFF-painikkeesta. Älä käytä virtajohtoa laitteen käynnistämiseen tai sammuttamiseen.
- Älä käsittele ilmastointilaitetta märillä käsillä tai paljain jaloin.
- Koske ohjauspaneeliin ainoastaan sormin.
- Älä yritä avata koteloa tai muuttaa ilmastointilaitetta millään tavalla.
- Älä käytä ilmastointilaitetta, jos se on vioittunut tai ei toimi normaalisti.
- Älä peitä ilmastointilaitteen sisään- ja ulostuloaukkoja.
- Älä käytä ilmastointilaitetta muulla kuin käyttöohjeessa kuvatulla tavalla.

Tuotekuvaus

- Siirrettävä ilmastointilaitte
- Ajastinohjattu käynnistys ja sammutus
- Ohjauspaneeli, jossa LED-näyttö
- Kaukosäädin, jossa LCD-näyttö
- Poistoilma-aukko, jossa letku- ja seinäkiinnikkeet

Mukana tulevat osat

1. Poistoilmaletku (venytettävä)
2. Sovitin poistoilmaletkun liittämiseksi ilmastointilaitteeseen
3. Kannellinen seinän läpivienvi poistoilmaletkun liittämiseksi
4. Ruuvit ja tulpat
5. Kaukosäädin ja paristot

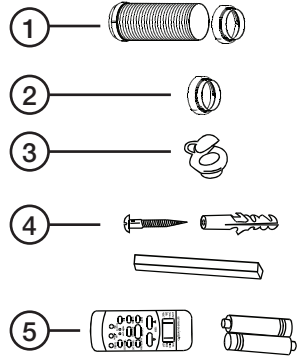

Painikkeet ja toiminnot

6. Kaukosäätimen signaalin IR-tunnistin.
7. Kahva (ilmastointilaitteen molemmilla puolilla)
8. Ilman ulostuloaukko ja ilmavirran säädin
9. Ylempi tyhjennysaukko
10. Ylempi ilmansuodatin
11. Ylempi ilman sisäänottoaukko
12. Ilman ulostuloaukko ja poistoilmaletkun liitäntä.
13. Alempi ilmansuodatin
14. Alempi ilman sisäänottoaukko
15. Alempi tyhjennysaukko

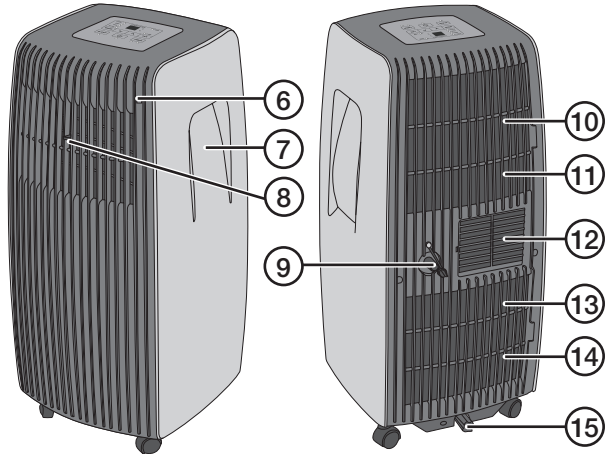

Ohjauspaneeli

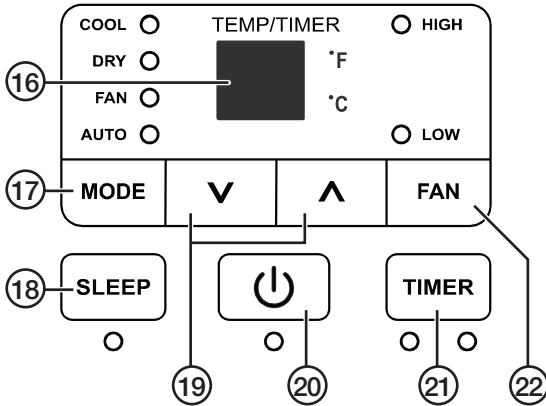

16. LED-näyttö: Näyttää valitun lämpötilan, ajastimen asetukset, huoneen lämpötilan ja mahdolliset vikakoodit. Huoneen lämpötila näkyy vain DRY- ja FAN-toimintojen aikana.
17. [MODE] Toimintotilan valinta: COOL (kylmennys), DRY (kuivaus), FAN (puhallus) tai AUTO. LED-merkkivalo palaa merkinä valitusta toiminnosta.
18. [SLEEP] Huonelämpötilan alennus esim. yöksi.
19. [^] ja [V] Lämpötilan ja ajastimen asetukset.
20. [⏻] Virtakytkin.
21. [TIMER] Ajastintoiminto
22. [FAN] Puhaltimen nopeudensäätö, LOW-HIGH.

Kaukosäädin

Paristojen asentaminen/vaihtaminen

1. Avaa kaukosäätimen takapuolella olevan paristolokeron kansi työntämällä sitä alaspäin nuolen suuntaan.
2. Aseta lokeroon kaksi AAA/LR03-paristoa. Varmista, että paristot tulevat oikein päin.
3. Laita paristolokeron kansi takaisin paikalleen.

Huom!

- Paristojen vaihtaminen poistaa kaukosäätimessä mahdollisesti olevat asetukset.
- Älä käytä vanhoja ja uusia paristoja yhdessä. Älä käytä akkuja ja paristoja yhdessä.
- Poista paristot, jos kaukosäädin on pitkään käyttämättä.

23. [▼] Lämpötilan asetus, lämpötilan laskeminen
24. [MODE] Toimintotilan valinta, AUTO-COOL-DRY-FAN.
25. [RESET] Paina sopivalla esineellä varoen reiän pohjassa olevaa virtakytkintä. Tämä palauttaa kaukosäätimen tehdasasetukset.
26. [▲] Lämpötilan asetus, lämpötilan nostaminen
27. [ON/OFF] Laitteen käynnistäminen ja sammuttaminen
28. [FAN SPEED] Puhaltimen nopeudensäätö, LOW-HIGH
29. [TIMER ON] Ajastimen automaattikäynnistymisen asetus. Jokainen painallus pidentää aikaa 30 minuutilla 10 tuntiin asti. Tämän jälkeen jokainen painallus pidentää aikaa tunnilla 24 tuntiin asti. Jos haluat tyhjentää ajastintoiminnon, paina painiketta useita kertoja, kunnes näytöllä lukee "0,0".
30. [SLEEP] Katso allaoleva kohta *Käyttö-toiminnot-SLEEP*.
31. [TIMER OFF] Ajastuksen automaattisammutuksen asetus. Ajan asetus suoritetaan samalla tavalla kuin kohdassa [TIMER ON].
32. [LOCK] Paina sopivalla esineellä varoen reiän pohjassa olevaa virtakytkintä. Tämä lukitsee kaukosäätimen painikkeet ja estää asetusten muuttumisen vahingossa. Poista LOCK-toiminto käytöstä painamalla virtakytkintä uudelleen. Näytöllä näkyy avainsymboli, kun LOCK-toiminto on aktivoitu.
33. [LED DISPLAY] Sytyttää ja sammuttaa ilmastointilaitteen näytön.

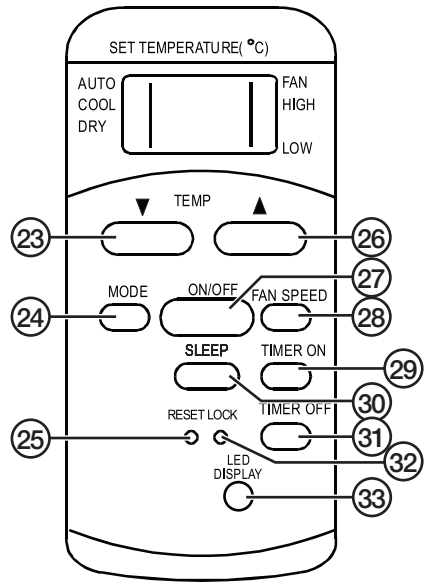

Kaukosäätimen näyttö

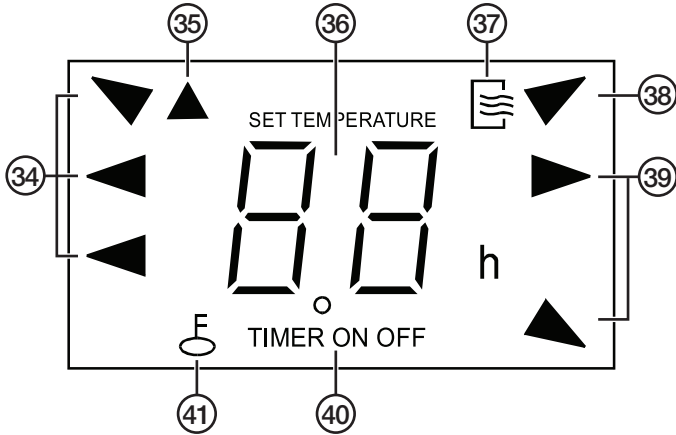

34. Näyttää mikä toiminto on valittu: AUTO, COOL (jäähdytys) tai DRY (ilmankuivaus).
35. Näkyy, kun kaukosäädin lähettää signaalia keskusyksikköön.
36. Näyttää valitun lämpötilan tai valitun ajastusajan.
37. Näkyy, kun ilmastointilaitte on toiminnassa.
38. Näkyy, kun FAN (puhallus) on valittu.
39. Näyttää mikä puhallusnopeus on valittu, HIGH tai LOW.
40. Näyttää mitkä ajastinasetukset on tehty, TIMER ON, TIMER OFF tai TIMER ON OFF.
41. Näyttää, että LOCK-toiminto on aktivoitu.

Asennus

Ota huomioon seuraavat seikat varmistaaksesi parhaan toiminnan:

- Varmista, että huonekalut tms. eivät ole ilmavirran tiellä.
- Pidä ilmastointilaitteen suodattimet puhtaina.
- Laita verhot/sälekaihtimet ikkunoiden eteen, jotta voimakas auringonpaiste ei lämmitä tilaa, jossa ilmastointilaitte sijaitsee.
- Pidä ikkunat ja ovet suljettuina, jotta tiloihin ei tule lämmintä ilmaa.
- Ilmastointilaitteen jäähdytystoiminto toimii parhaiten tiloissa, joiden lämpötila on 17–35 °C.
- Ilmastointilaitteen ilmankuivaustoiminto toimii parhaiten tiloissa, joiden lämpötila on 13–35 °C.

Poistoilmaletkun liitäntä

Huom!

- Poistoilmaletkun tulee olla liitettynä COOL- ja AUTO-toimintojen käytön aikana, jotta laite voi kuljettaa pois lämpimän ilman.
- Poistoilmaletkun ei tarvitse olla liitettynä FAN- ja DRY-toimintojen käytön aikana.
- Poistoilmaletkun voi asentaa ikkunaan tai ripustaa väliaikaisesti poistoilman johtamiseksi pois ilmastointilaitteen väliaikaisessa sijoituspaikassa. Katso alla olevasta kuvauksesta, kuinka kiinteä seinäasennus tehdään.

1. Liitä sovitin B poistoilmaletkuun.
2. Työnnä letku ja sovitin kiinnikkeeseen (12).

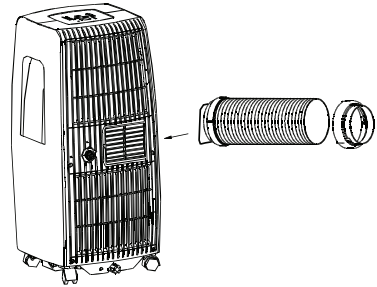

3. Merkitse seinälle, mihin poistoilmaletkun reikä sijoitetaan. Käytä mallina sovitinta A. Tee reikä seinään.
4. Ruuvaa sovitin A reikään ja liitä poistoilmaletku. Sulje sovittimen kansi, kun poistoilmaletkua ei käytetä.
5. Varmista, että letku asennetaan suositellulle etäisyydelle lattiasta.

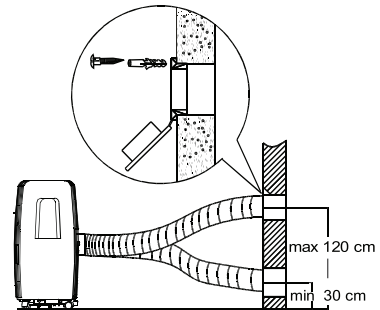

6. Älä taivuta poistoilmaletkua liikaa asennusvaiheessa.

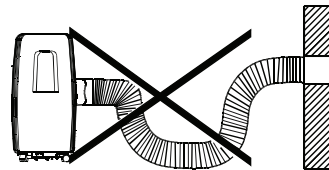

Käyttö

Huom! Jos ilmastointilaitteen virransaanti keskeytyy sähkökatkosta johtuen, laite käynnistyy automaattisesti sähkökatkon päättyessä. Laitteen asetukset eivät katoa sähkökatkon aikana.

Ilmastointilaitteen ohjaaminen keskusyksikön ohjauspaneelista

COOL – ilmastointi

1. Liitä ilmastointilaitteen virtajohto pistorasiaan ja käynnistä laite painamalla [⏻]. Paina [MODE], kunnes LED-merkkivalo osoittaa, että COOL-toiminto on valittu.
2. Paina [Λ] tai [V]: Ja säädä sopiva huonelämpötila. Lämpötilan voi säätää alueella 17–30 °C (62–88 °F).

DRY - ilmankuivaus

1. Liitä ilmastointilaitteen virtajohto pistorasiaan ja käynnistä laite painamalla [⏻]. Paina [MODE], kunnes LED-merkkivalo osoittaa, että DRY-toiminto on valittu.
Huom! Kun DRY-toiminto on valittu, puhaltimen nopeutta tai lämpötilaa ei voi muuttaa.
2. Avaa ylemmän tyhjennysreiän kumikansi ja $\frac{3}{4}$ "-n letku.
Huom! Letkun tulee aina olla liitettynä, kun DRY-toimintoa käytetään.
3. Aseta letku niin, että vesi valuu pois hallitusti.
4. Jos näytöllä näkyy vikakoodi "P1" ja laitteesta kuuluu kahdeksan äänimerkkiä, ilmastointilaitteen vesisäiliö on täynnä. Kun näytöllä näkyy "P1", ilmastointilaitte sammuu, mutta puhallin jatkaa pyörimistä, mikä on täysin normaalia. Siirrä ilmastointilaitte sopivan viemärin kohdalle ja avaa alemman tyhjennysaukon (15) kansi.
5. Anna veden valua pois.
6. Ruuvaa kansi takaisin paikalleen.

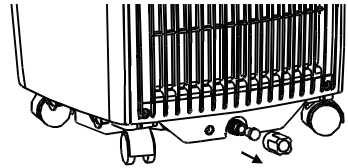

FAN - puhallusnopeus

1. Liitä ilmastointilaitteen virtajohto pistorasiaan ja käynnistä laite painamalla [⏻]. Paina [MODE], kunnes LED-merkkivalo osoittaa, että FAN-toiminto on valittu.
2. Valitse puhaltimen nopeudeksi **HIGH** tai **LOW** painamalla [FAN]. Jos valitset **HIGH**, voit vaihtaa nopeudeksi **LOW** painamalla kaksi kertaa FAN.

AUTO

1. Liitä ilmastointilaitteen virtajohto pistorasiaan ja käynnistä laite painamalla [⏻]. Paina [MODE], kunnes LED-merkkivalo osoittaa, että AUTO-toiminto on valittu.
2. Ilmastointilaitte pitää nyt automaattisesti asetetun huonelämpötilan.
3. Jos olet valinnut AUTO-toiminnon, et voi valita puhaltimen nopeutta manuaalisesti.

Ajastintoiminto

Ilmastointilaitteen **ollessa päällä**:

1. Paina kerran [TIMER], OFF-merkkivalo syttyy. Tämä osoittaa, että automaattisen sammutuksen ohjelmointi on aktivoitu. Aseta haluamasi aika painamalla tai pitämällä pohjassa [Λ] tai [V].
2. Paina kerran [TIMER], ON-merkkivalo syttyy. Tämä osoittaa, että automaattisen käynnistyksen ohjelmointi on aktivoitu. Aseta haluamasi aika painamalla tai pitämällä pohjassa [Λ] tai [V].

Ilmastointilaitteen **ollessa pois päältä**:

1. Paina kerran [TIMER], ON-merkkivalo syttyy. Tämä osoittaa, että automaattisen käynnistyksen ohjelmointi on aktivoitu. Aseta haluamasi aika painamalla tai pitämällä pohjassa [Λ] tai [V].
2. Paina kerran [TIMER], OFF-merkkivalo syttyy. Tämä osoittaa, että automaattisen sammutuksen ohjelmointi on aktivoitu. Aseta haluamasi aika painamalla tai pitämällä pohjassa [Λ] tai [V].

SLEEP - lämpötilan alennus yöksi

Huom! Sleep-toiminnon voi aktivoida ainoastaan, kun ilmastointi on päällä ja AUTO- tai COOL-toiminto on valittuna.

1. Paina [SLEEP], lämpötila laskee yhdellä asteella 30 minuutin kuluessa.
2. 30 minuutin kuluttua lämpötila on laskenut vielä yhdellä asteella.
3. Ilmastointilaitte pitää alennetun lämpötilan seitsemän tunnin ajan ja palaa sen jälkeen aiempaan lämpötilaan.

Ilmastointilaitteen ohjaaminen kaukosäätimellä

Huom!

- Kaukosäätimen kantama on maks. 8 metriä. Suuntaa kaukosäädin suoraan kohti ilmastointilaitetta ja varmista, että huonekalut tai muut esteet eivät ole kaukosäätimen signaalin tiellä.
- Ilmastointilaitteen IR-tunnistimeen kohdistuva voimakas auringonvalo saattaa häiritä kaukosäätimen signaalia.
- Älä altista kaukosäädintä jatkuvalle auringonvalolle, iskuille tai kosteudelle.
- Vaihda lämpötilan näyttötavaksi °C- tai °F-asteet painamalla [Λ] ja [V] kolmen sekunnin ajan.

AUTO

1. Liitä ilmastointilaitteen virtajohto pistorasiaan ja varmista että punainen merkkivalo palaa kuvakkeen [☺] alla.
2. Paina [MODE], kunnes kaukosäätimen näytöllä lukee, että AUTO on valittuna.
3. Säädä sopiva lämpötila painamalla [Λ] tai [V].
4. Käynnistä ilmastointilaitte painamalla [ON/OFF] kaukosäätimellä. Ilmastointilaitte pitää nyt automaattisesti asetetun huonelämpötilan.

Huom! Jos olet valinnut AUTO-toiminnon, et voi säätää puhaltimen nopeutta.

COOL – ilmastointi

1. Liitä ilmastointilaitteen virtajohto pistorasiaan ja varmista että punainen merkkivalo palaa kuvakkeen [🔌] alla.
2. Paina [MODE], kunnes kaukosäätimen näytöllä lukee, että COOL on valittuna.
3. Säädä sopiva lämpötila painamalla [Λ] tai [V].
4. Valitse puhaltimen nopeudeksi HIGH tai LOW painamalla [FAN].
5. Käynnistä ilmastointilaite painamalla [ON/OFF] kaukosäätimellä.

FAN - puhallin

1. Liitä ilmastointilaitteen virtajohto pistorasiaan ja varmista että punainen merkkivalo palaa kuvakkeen [🔌] alla.
2. Paina [MODE], kunnes kaukosäätimen näytöllä lukee, että FAN on valittuna.
3. Valitse puhaltimen nopeudeksi HIGH tai LOW painamalla [FAN].
4. Käynnistä ilmastointilaite painamalla [ON/OFF] kaukosäätimellä.
5. **Huom!** Lämpötilaa ei voi säätää FAN-toiminnon ollessa valittuna.

DRY - ilmankuivaus

1. Liitä ilmastointilaitteen virtajohto pistorasiaan ja varmista että punainen merkkivalo palaa kuvakkeen [🔌] alla.
2. Paina [MODE], kunnes kaukosäätimen näytöllä lukee, että DRY on valittuna.
3. Säädä sopiva lämpötila painamalla [Λ] tai [V].
4. Käynnistä ilmastointilaite painamalla [ON/OFF] kaukosäätimellä.

Huom! Jos olet valinnut DRY-toiminnon, et voi säätää puhaltimen nopeutta.

TIMER – toiminto

Automaattinen **päällekytkentäajan** asettaminen.

1. Paina [TIMER ON], Kaukosäätimen näytöllä näkyy "TIMER ON" ja viimeksi asetettu TIMER ON -aika ja symboli "h" (tunnit).
2. Valitse haluamasi aloitus aika painamalla uudelleen [TIMER ON]. Jokainen painallus pidentää aikaa 30 minuutilla 10 tuntiin asti. Tämän jälkeen jokainen painallus pidentää aikaa tunnilla 24 tuntiin asti.
3. Kaukosäädin lähettää asetetun ajan ilmastointilaitteeseen muutaman sekunnin kuluttua, ja merkkivalo "TIMER ON" syttyy. Automaattinen käynnistys on nyt aktivoitu.

Automaattisen **poiskytkentäajan** asettaminen

1. Paina [TIMER OFF]. Kaukosäätimen näytöllä näkyy TIMER OFF ja viimeksi asetettu TIMER OFF -aika ja symboli "h" (tunnit).
2. Valitse haluamasi aika painamalla uudelleen [TIMER OFF]. Jokainen painallus pidentää aikaa 30 minuutilla 10 tuntiin asti. Tämän jälkeen jokainen painallus pidentää aikaa tunnilla 24 tuntiin asti.
3. Kaukosäädin lähettää asetetun ajan ilmastointilaitteeseen muutaman sekunnin kuluttua, ja merkkivalo "TIMER OFF" syttyy. Automaattinen sammutus on nyt aktivoitu.

SLEEP- lämpötilan alennus yöksi

Huom! Sleep-toiminnon voi aktivoida ainoastaan, kun ilmastointi on päällä ja AUTO- tai COOL-toiminto on valittuna.

1. Paina [SLEEP], lämpötila laskee yhdellä asteella 30 minuutin kuluessa.
2. 30 minuutin kuluttua lämpötila on laskenut vielä yhdellä asteella.
3. Ilmastointilaitte pitää alennetun lämpötilan seitsemän tunnin ajan ja palaa sen jälkeen aiempaan lämpötilaan.

Esimerkkejä ajastinasetuksista (kaukosäätimellä)

Jos haluat, että ilmastointilaitte käynnistyy automaattisesti kuuden tunnin kuluttua

1. Liitä ilmastointilaitteen virtajohto pistorasiaan ja varmista että punainen merkkivalo palaa kuvakkeen [🔌] alla.
2. Paina [TIMER ON]. Kaukosäätimen näytöllä näkyy TIMER ON ja viimeksi asetettu TIMER ON -aika ja symboli "h" (tunnit).
3. Paina [TIMER ON] uudelleen, kunnes kaukosäätimen näytöllä näkyy "6.0 h". Kaukosäädin lähettää signaalin ilmastointilaitteeseen muutaman sekunnin kuluttua.
4. Asetettu lämpötila näkyy kaukosäätimessä muutaman sekunnin kuluttua.
5. Toiminto on nyt aktivoitu ja ilmastointilaitte käynnistyy kuuden tunnin kuluttua.

Jos haluat, että ilmastointilaitte sammuu automaattisesti 10 tunnin kuluttua

1. Liitä ilmastointilaitteen virtajohto pistorasiaan ja varmista että punainen merkkivalo palaa kuvakkeen [🔌] alla.
2. Paina [TIMER OFF]. Kaukosäätimen näytöllä näkyy TIMER OFF ja viimeksi asetettu TIMER OFF -aika ja symboli "h" (tunnit).
3. Paina [TIMER OFF] uudelleen, kunnes kaukosäätimen näytöllä näkyy "10 h". Kaukosäädin lähettää signaalin ilmastointilaitteeseen muutaman sekunnin kuluttua.
4. Asetettu lämpötila näkyy kaukosäätimessä muutaman sekunnin kuluttua.
5. Toiminto on nyt aktivoitu ja ilmastointilaitte sammuu 10 tunnin kuluttua.

Jos haluat, että ilmastointilaitte sammuu automaattisesti 2 tunnin kuluttua ja käynnistyy uudelleen 10 tunnin kuluttua

1. Liitä ilmastointilaitteen virtajohto pistorasiaan ja varmista että punainen merkkivalo palaa kuvakkeen [🔌] alla.
2. Paina [TIMER OFF].
3. Paina [TIMER OFF] uudelleen, kunnes kaukosäätimen näytöllä näkyy "2.0 h".
4. Paina [TIMER ON].
5. Paina [TIMER ON] uudelleen, kunnes kaukosäätimen näytöllä näkyy "10 h".
6. Toiminto on nyt aktivoitu ja ilmastointilaitte sammuu 2 tunnin ja käynnistyy 10 tunnin kuluttua.

Jos haluat, että ilmastointilaite käynnistyy automaattisesti 2 tunnin kuluttua ja sammuu 5 tunnin kuluttua

1. Liitä ilmastointilaitteen virtajohto pistorasiaan ja varmista että punainen merkkivalo palaa kuvakkeen [🔌] alla.
2. Paina [TIMER ON]. Kaukosäätimen näytöllä näkyy "TIMER ON" ja viimeksi asetettu TIMER ON -aika ja symboli "h" (tunnit).
3. Paina [TIMER ON] uudelleen, kunnes kaukosäätimen näytöllä näkyy "2.0 h".
4. Paina [TIMER OFF].
5. Paina [TIMER OFF] uudelleen, kunnes kaukosäätimen näytöllä näkyy "5.0 h".
6. Toiminto on nyt aktivoitu ja ilmastointilaite käynnistyy 2 tunnin ja sammuu 5 tunnin kuluttua.

Huolto ja ylläpito

- Sammuta ilmastointilaite ja irrota virtajohto pistorasiasta ennen puhdistusta tai huoltoa.
- Puhdista ilmastointilaite kevyesti kostutetulla liinalla. Käytä tarvittaessa mietoa pesuainetta. Älä käytä liuotusaineita tai syövyttäviä kemikaaleja. Älä roiskuta vettä ilmastointilaitteen päälle.
- Ilmastointilaitteen voi käynnistää uudelleen heti sammuttamisen jälkeen, mutta jäähdytyksen ja ilmakehän kostutuksen kompressorin käynnistyy vasta kolmen minuutin jälkeen. Puhallin käynnistyy kuitenkin ilman viivettä.

Suodattimen puhdistus

Ilmansuodatin tulee puhdistaa kahden viikon välein.

Ilmastointilaitteessa on kaksi ilmansuodatinta, ylempi (10) ja alempi (13).

1. Avaa ylempi ja alempi suodatinpidike ja irrota pidikkeet. Suodattimet ovat pidikkeissä.
2. Irrota suodattimet pidikkeistä ja puhdista ne haalealla vedellä ja miedolla saippualluoksella.
3. Huuhtelee suodattimet puhtaalla vedellä ja anna niiden kuivua. Älä kuivaa suodattimia suorassa auringonvalossa. Kuivaa suodattimet varjoisassa paikassa, jos kuivaat ne ulkona.
4. Asenna suodattimet takaisin paikoilleen.

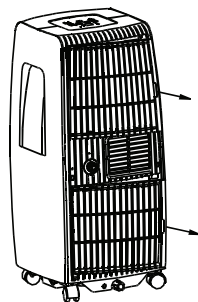

Ilmastointilaitteen säilyttäminen

1. Jos ilmastointilaitetta ei käytetä pitkään aikaan, avaa ylemmän tyhjennysreiän kumikansi ja liitä $\frac{3}{4}$ "-n letku, jotta vesi pääsee valumaan pois, kun puhallin käynnistetään.
2. Siirrä ilmastointilaite sopivan viemärin kohdalle ja avaa alemman tyhjennysaukon (15) kansi. Varmista, että kaikki vesi valuu pois.
3. Kuivaa ilmastointilaitteen sisemmät osat käynnistämällä puhallin (FAN-toiminto). Tämä estää myös homeen muodostumista. Anna puhallimen käydä noin kuuden tunnin ajan.

4. Sammuta ilmastointilaite ja irrota pistoke pistorasiasta.
5. Poista kaukosäätimen paristot.
6. Puhdista ilmansuodattimet ja asenna ne takaisin.
7. Irrota letku ylemmästä tyhjennysreistä.

Vianhakutaulukko

Ilmastointilaite ei käynnisty.	<ul style="list-style-type: none"> • Onko virtajohdon pistoke pistorasiassa? • Onko pistorasiassa virtaa? • Näkyykö näytöllä vikakoodi "P1"? Avaa tässä tapauksessa alemman tyhjennysaukon (15) kansi ja varmista, että kaikki vesi valuu pois. • Huoneen lämpötila on alempi kuin ilmastointilaitteeseen asetettu lämpötila. Säädä lämpötilaa painamalla [Λ] tai [V].
Jäähdytysteho on heikko.	<ul style="list-style-type: none"> • Lämmintä ilmaa pääsee sisään avoinna olevista ikkunoista tai ovista. Sulje ikkunat ja ovet. • Huoneessa on muita lämmönlähteitä. Sammuta ne. • Poistoilmaletkua ei ole asennettu. Katso kohta <i>Asennus – Poistoilmaletkun liittäminen</i>. • Lämpötila on asetettu liian korkeaksi. Alenna lämpötilaa. • Ilmansuodattimet ovat tukossa. Katso kohta <i>Huolto ja ylläpito – Suodattimen puhdistus</i>.
Ilmastointilaite tärisee ja siitä kuuluu ylimääräistä ääntä.	Varmista, että ilmastointilaite on tasaisella alustalla.
Ilmastointilaitteesta kuuluu kuplivia ääntä.	Ääni saattaa syntyä jäähdytysaineen liikkua ilmastointilaitteessa. Tämä on täysin normaalia.
Vikakoodi E1	Huonelämpötila-anturi ei ole toiminnassa. Sammuta ilmastointilaite, irrota pistoke ja laita se takaisin paikoilleen. Jos tämä ei ratkaise ongelmaa, ja vikakoodi näkyy näytöllä, ota yhteys valtuutettuun huoltoliikkeeseen.
Vikakoodi E2	Höyrytimen lämpötila-anturi ei toimi. Sammuta ilmastointilaite, irrota pistoke ja laita se takaisin paikoilleen. Jos tämä ei ratkaise ongelmaa, ja vikakoodi näkyy näytöllä, ota yhteys valtuutettuun huoltoliikkeeseen.
Vikakoodi E4	Näytöllä näkyy vääriä tai epäselviä arvoja. Sammuta ilmastointilaite, irrota pistoke ja laita se takaisin paikoilleen. Jos tämä ei ratkaise ongelmaa, ja vikakoodi näkyy näytöllä, ota yhteys valtuutettuun huoltoliikkeeseen.
Vikakoodi P1	Ilmastointilaitteen alempi vesisäiliö on täynnä. Avaa alemman tyhjennysaukon (15) kansi ja varmista, että kaikki vesi valuu pois. Jos tämä ei ratkaise ongelmaa, ja vikakoodi näkyy näytöllä, ota yhteys valtuutettuun huoltoliikkeeseen.

Huom! Jos näytöllä näkyy useita vikakoodeja, niiden järjestys on E4-E2-E1-P1

Kierrättäminen

Kierrätä tuote asianmukaisesti, kun poistat sen käytöstä. Tarkempia kierrätysohjeita saat kuntasi jäteneuvonnasta.

Tekniset tiedot

Ilmastointilaite

Virtaliitäntä	220–240 V, 50 Hz
Teho	1300 W
Jäähdytysteho	905 W, 3,9 A
Energialuokka	A
Jäähdytyskapasiteetti	8000 Btu/tunti
Kylmäaine	R410A/360g
Paino	24 kg

Kaukosäädin

Paristot	2 kpl LR03/AAA
Kantama	Maks. 8 m
Käyttölämpötila	–5–60 °C

Klimaanlage

Art.Nr. 18-1000 Modell Comfee MPS1-08CRN1-QB6G1-UK
36-5201 Comfee MPS1-08CRN1-QB6

Vor Inbetriebnahme die Bedienungsanleitung vollständig durchlesen und für künftigen Gebrauch aufbewahren. Irrtümer, Abweichungen und Änderungen behalten wir uns vor. Bei technischen Problemen oder anderen Fragen freut sich unser Kundenservice über eine Kontaktaufnahme (Kontakt siehe Rückseite).

Hinweis: Enthält vom Kyoto-Protokoll erfasste fluoridierte Treibhausgase.

Sicherheit

- Das Gerät nicht in Umgebungen benutzen, in denen es Feuchtigkeit, Wasserspritzern etc. ausgesetzt ist.
- Das Gerät nie in Umgebungen benutzen, in denen leicht entzündbare Flüssigkeiten oder Gase aufbewahrt werden.
- Kein Kinderspielzeug.
- Das Gerät nicht mit einem Verlängerungskabel an die Steckdose anschließen.
- Das Gerät nur an Steckdosen mit Schutzleiter (220–240 V, 50 Hz) anschließen. Die Steckdose muss mit einem Countdown-Timer oder einer Fehlerstrom-Schutzeinrichtung ausgestattet sein.
- Das Gerät immer so aufstellen, dass es nicht in Wasser oder andere Flüssigkeiten fallen kann. Falls dies dennoch geschieht, das Netzkabel sofort aus der Steckdose ziehen.
- Das Gerät immer aufrecht stehend transportieren und sicherstellen, dass es dabei stabil und eben steht.
- **Bei Beschädigung des Netzkabel nur von einem qualifizierten Fachmann austauschen lassen.**
- Reparaturen unbedingt qualifizierten Servicetechnikern überlassen.
- Das Produkt so aufstellen, dass auf allen Seiten mindestens 30 cm Platz bleibt.
- Sollte das Gerät im Betrieb umfallen, sofort ausschalten und das Netzkabel aus der Steckdose ziehen.
- Immer den Ein-/Ausschalter am Bedienfeld benutzen um das Gerät ein- oder aus-zuschalten. Niemals den Netzstecker zum Ein- oder Ausschalten des Gerätes benutzen.
- Das Gerät nie mit nassen Händen oder barfuß bedienen.
- Die Tasten des Bedienfelds nur mit den Fingern drücken.
- Niemals versuchen, das Gerät zu öffnen, zu reparieren oder anderweitig Änderungen vorzunehmen.
- Das Gerät nicht betreiben, wenn es auf irgendeine Weise beschädigt ist oder nicht fehlerfrei funktioniert.
- Niemals die Lufteinlass- und Abluftöffnungen des Gerätes überdecken.
- Das Gerät nur auf die in dieser Bedienungsanleitung beschriebene Weise benutzen.

Produktbeschreibung

- Portable Klimaanlage
- Zeitgesteuerte Ein- und Ausschaltung
- Bedienfeld mit LED-Display
- Fernbedienung mit LCD-Display
- Abluftöffnung mit integriertem Schlauch und Wandhalterung

Lieferumfang

1. Abluftschlauch (ausziehbar)
2. Adapter zum Anschließen des Abluftschlauchs an die Klimaanlage
3. Wanddurchführung mit Deckel zum Anschluss des Abluftschlauchs
4. Schrauben und Dübel
5. Fernbedienung mit Batterien

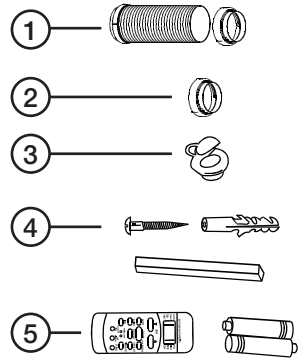

Tasten und Funktionen

6. IR-Sensor für die Signale der Fernbedienung
7. Griff, einer auf jeder Seite
8. Abluftöffnung mit Regler zum Einstellen der Luftströmung
9. Oberer Ablauf
10. Oberer Luftfilter
11. Oberer Lufteinlass
12. Abluftöffnung und Anschluss des Abluftschlauchs
13. Unterer Luftfilter
14. Unterer Lufteinlass
15. Unterer Ablauf

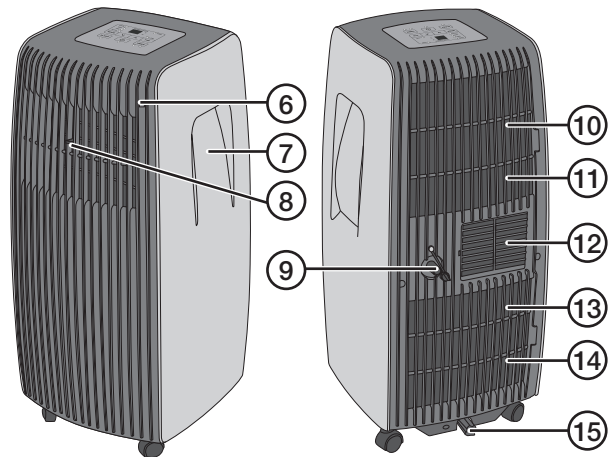

Bedienfeld

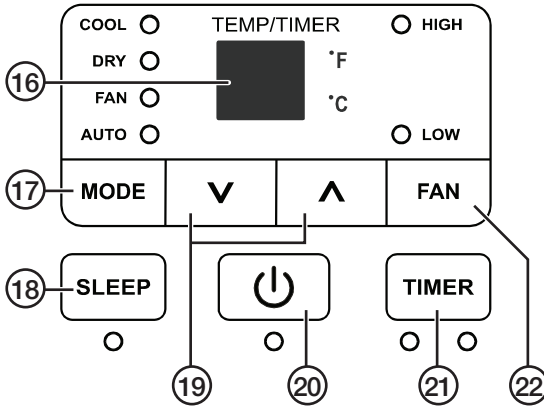

16. LED-Display: Anzeige von eingestellter Temperatur, Timereinstellung, Zimmertemperatur und evtl. Fehlermeldungen. Die Zimmertemperatur wird nur angezeigt wenn eine der DRY- oder FAN-Funktionen benutzt wird.
17. [MODE] Wahl der Funktion: COOL (Kälte), DRY (Entfeuchtung), FAN (Gebläse) oder AUTO. LED-Indikator leuchtet auf um die gewählte Funktion anzuzeigen.
18. [SLEEP] Funktion zum Senken der Zimmertemperatur, z. B. nachts.
19. [^] und [V] Einstellung von Temperatur und Timer.
20. [⏻] Ein/Aus
21. [TIMER] Timerfunktion
22. [FAN] Einstellung der Gebläsegeschwindigkeit, LOW (niedrig), HIGH (hoch)

Fernbedienung

Batterien einlegen/auswechseln.

1. Die Batterieabdeckung an der Rückseite der Fernbedienung durch Schieben nach unten in Pfeilrichtung öffnen.
2. 2 × AAA/LR03-Batterien einlegen. Die Markierung unten in der Batteriehalterung gibt die korrekte Platzierung der Batterien an.
3. Die Batterieabdeckung wieder anbringen.

Hinweis:

- Ein Batteriewechsel löscht alle evtl. Programmierungen der Fernbedienung.
- Niemals benutzte mit unbenutzten Batterien kombinieren. Niemals wiederaufladbare mit nichtwiederaufladbaren Batterien kombinieren.
- Bei längerer Nichtbenutzung die Batterien entnehmen.

23. [▼] Temperatureinstellung, Senkung der Temperatur.
24. [MODE] Funktionswahl, AUTO-COOL-DRY-FAN.
25. [RESET] Vorsichtig mit einem geeigneten Gegenstand den Schalter unten im Loch herunterdrücken. Dadurch erfolgt die Rücksetzung auf die Werkseinstellungen.
26. [▲] Temperatureinstellung, Erhöhung der Temperatur.
27. [ON/OFF] Ein/Aus
28. [FAN SPEED] Einstellung der Gebläsegeschwindigkeit, LOW (niedrig), HIGH (hoch)
29. [TIMER ON] Einstellung der automatischen Einschaltung des Timers. Mit jedem Tastendruck erhöht sich der Einstellwert um 30 Minuten bis auf maximal 10 Stunden. Dann erhöht jeder Tastendruck den Wert um 1 Stunde bis auf 24 Stunden. Um die Einstellung zu löschen, wiederholt drücken, bis das Display „0.0“ anzeigt.
30. [SLEEP] Siehe Abschnitt *Bedienung-Funktionen-SLEEP* weiter unten.
31. [TIMER OFF] Einstellung der automatischen Ausschaltung des Timers. Die Zeiteinstellung erfolgt wie bei [TIMER ON].
32. [LOCK] Vorsichtig mit einem geeigneten Gegenstand den Schalter unten im Loch herunterdrücken. Dies sperrt die Tasten der Fernbedienung und verhindert eine unabsichtliche Änderung der Einstellungen. Erneut auf den Schalter drücken um die LOCK-Funktion zu deaktivieren. Ein Schlüsselsymbol wird auf dem Display angezeigt, wenn die LOCK-Funktion aktiviert ist.
33. [LED DISPLAY] Schaltet das Display des Geräts ein und aus.

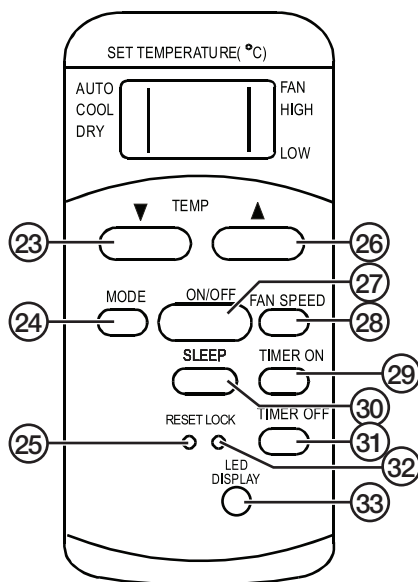

Display der Fernbedienung

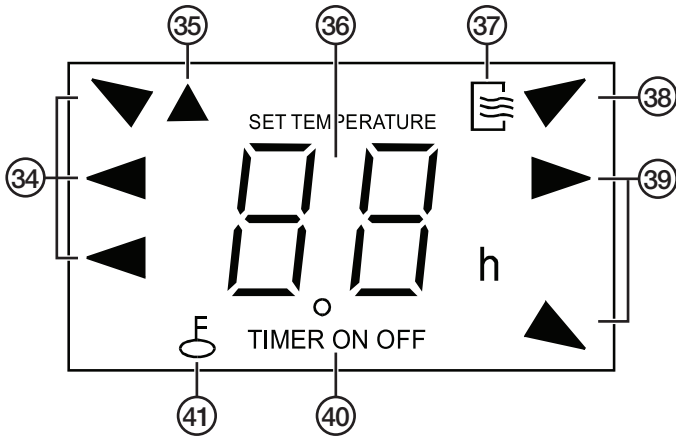

34. Zeigt an, welche Funktion ausgewählt wurde: AUTO, COOL (Kälte) oder DRY (Entfeuchtung).
35. Wird angezeigt, wenn die Fernbedienung ein Signal zum Hauptgerät schickt.
36. Zeigt die eingestellte Temperatur oder die eingestellte Timerzeit.
37. Zeigt an, dass die Klimaanlage arbeitet.
38. Zeigt an, dass die Funktion FAN (Gebläse) ausgewählt ist.
39. Zeigt an, welche Gebläsegeschwindigkeit ausgewählt ist, HIGH oder LOW.
40. Zeigt an, welche Timereinstellung vorgenommen wurde, TIMER ON, TIMER OFF oder TIMER ON OFF.
41. Zeigt an, dass die LOCK-Funktion aktiviert ist.

Installation

Folgendes für eine optimale Funktionsweise beachten:

- Sicherstellen, dass keine Möbel oder andere Einrichtung die Luftströmung behindert.
- Die Filter des Geräts sauber halten.
- Bei kräftiger Sonneneinstrahlung die Gardinen/Jalousien im Raum mit der Klimaanlage schließen/vorziehen.
- Türen und Fenster geschlossen halten, damit keine warme Luft in den Raum strömen kann.
- Die Kühlfunktion des Gerätes funktioniert am besten in Räumen mit einer Temperatur von 17–35 °C.
- Die Entfeuchtungsfunktion des Gerätes funktioniert am besten in Räumen mit einer Temperatur von 13–35 °C.

Anschluss des Abluftschlauchs

Hinweis:

- Der Abluftschlauch muss angebracht sein, wenn die COOL- oder AUTO-Funktion benutzt wird, um Warmluft abzuleiten.
- Der Abluftschlauch muss **nicht** angebracht sein, wenn die FAN- oder DRY-Funktion benutzt wird.
- Bei einer kurzzeitigen Aufstellung des Gerätes kann der Abluftschlauch im Fenster montiert oder auf einfache Weise befestigt werden, sodass Warmluft abgeleitet werden kann. Bei permanenter Montage an der Wand, siehe die Beschreibung weiter unten.

1. Den Adapter B an den Abluftschlauch anschließen.
2. Den Schlauch mit dem Adapter auf die Halterung (12) schieben.

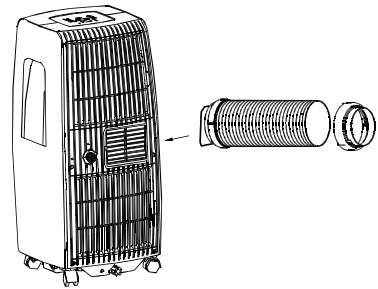

3. An der Wand für das Loch des Abluftschlauchs eine Markierung machen, den Adapter A als Schablone verwenden. Ein Loch in die Wand machen.
4. Den Adapter A in das Loch schrauben und den Abluftschlauch anschließen. Bei Nichtbenutzung des Abluftschlauchs den Deckel auf den Adapter setzen.
5. Sicherstellen, dass der Schlauch mit dem empfohlenen Abstand zum Fußboden montiert wird.

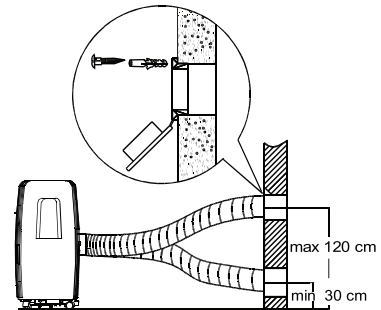

6. Den Schlauch bei der Montage nicht zu sehr biegen.

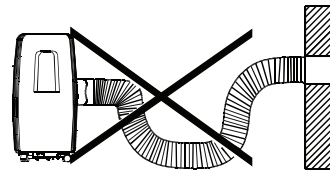

Bedienung

Hinweis: Wird die Stromversorgung des Gerätes unterbrochen, z. B. durch einen Stromausfall, startet das Gerät automatisch wieder, sobald der Strom wieder zugänglich ist, die zuvor getätigten Einstellungen bleiben erhalten.

Steuerung der Klimaanlage vom Bedienfeld des Hauptgerätes aus *COOL – Klimaanlage*

1. Das Netzkabel des Gerätes an die Steckdose anschließen und das Gerät mit [⏻] einschalten. Auf [MODE] drücken bis die LED-Anzeige anzeigt, dass die COOL-Funktion gewählt wurde.
2. Auf [Λ] oder [V]: drücken um die gewünschte Luftfeuchtigkeit einzustellen. Die Temperatur kann zwischen 17–30 °C eingestellt werden.

DRY – Entfeuchtung

1. Das Netzkabel des Gerätes an die Steckdose anschließen und das Gerät mit [⏻] einschalten. Auf [MODE] drücken bis die LED-Anzeige anzeigt, dass die DRY-Funktion gewählt wurde. **Hinweis:** Wurde die DRY-Funktion ausgewählt, kann die Gebläsegeschwindigkeit oder Temperatur nicht verändert werden.
2. Den Gummideckel am oberen Ablaufloch öffnen und einen 3/4" Schlauch anschließen. **Hinweis:** Der Schlauch muss beim Betrieb der DRY-Funktion immer abgeschlossen sein.
3. Den Schlauch so anbringen, dass das Wasser auf geeignete Weise herausrinnen kann.
4. Wird die Fehlermitteilung „P1“ auf dem Display angezeigt und 8 Tonsignale abgespielt, bedeutet dies, dass der Wasserbehälter des Gerätes voll ist. Wird „P1“ angezeigt, wird die Klimaanlage ausgeschaltet, das Gebläse läuft jedoch weiter. Dies ist völlig normal. Das Gerät zu einem geeigneten Abfluss bringen und den Deckel der unteren Ablauföffnung (15) abschrauben.
5. Das Wasser ablaufen lassen.
6. Den Deckel wieder andrehen.

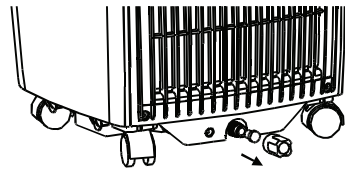

FAN – Gebläsegeschwindigkeit

1. Das Netzkabel des Gerätes an die Steckdose anschließen und das Gerät mit [⏻] einschalten. Auf [MODE] drücken bis die LED-Anzeige anzeigt, dass die FAN-Funktion gewählt wurde.
2. Auf [FAN] drücken um die Gebläsegeschwindigkeit auszuwählen: **HIGH** oder **LOW**. Wurde **HIGH** gewählt, 2 Mal auf [FAN] drücken um zu **LOW** zurückzukehren.

AUTO

1. Das Netzkabel des Gerätes an die Steckdose anschließen und das Gerät mit [⏻] einschalten. Auf [MODE] drücken bis die LED-Anzeige anzeigt, dass die AUTO-Funktion gewählt wurde.
2. Das Gerät hält nun automatisch die eingestellte Zimmertemperatur.
3. Wurde die AUTO-Funktion ausgewählt, kann die Gebläsegeschwindigkeit nicht manuell gewählt werden.

TIMER -Funktion

Mit **eingeschalteter** Klimaanlage:

1. Einmal auf [TIMER] drücken, der OFF-Indikator leuchtet. Dies zeigt an, dass das Programm für die Abschaltautomatik aktiviert ist. Auf [Λ] oder [V] drücken oder gedrückt halten um die gewünschte Uhrzeit einzustellen.
2. Einmal auf [TIMER] drücken, der ON-Indikator leuchtet. Dies zeigt an, dass das Programm für die Einschaltautomatik aktiviert ist. Auf [Λ] oder [V] drücken oder gedrückt halten um die gewünschte Uhrzeit einzustellen.

Mit **ausgeschalteter** Klimaanlage:

1. Einmal auf [TIMER] drücken, der ON-Indikator leuchtet. Dies zeigt an, dass das Programm für die Einschaltautomatik aktiviert ist. Auf [Λ] oder [V] drücken oder gedrückt halten um die gewünschte Uhrzeit einzustellen.
2. Einmal auf [TIMER] drücken, der OFF-Indikator leuchtet. Dies zeigt an, dass das Programm für die Abschaltautomatik aktiviert ist. Auf [Λ] oder [V] drücken oder gedrückt halten um die gewünschte Uhrzeit einzustellen.

SLEEP – Nachtabsenkung der Temperatur

Hinweis: Die Sleep-Funktionen kann nur aktiviert werden, wenn das Gerät eingeschaltet ist und entweder die AUTO-Funktion oder die COOL-Funktion ausgewählt ist.

1. Auf [SLEEP] drücken, die eingestellte Temperatur wird innerhalb von 30 min um 1 °C gesenkt.
2. Nach weiteren 30 min ist die Temperatur um wiederum 1 °C abgesenkt.
3. Die Klimaanlage hält dann die gesenkte Temperatur 7 Stunden lang und geht danach zur zuvor eingestellten Temperatur zurück.

Steuerung der Klimaanlage über die Fernbedienung

Hinweis:

- Die Fernbedienung hat eine Reichweite von max. 8 m. Die Fernbedienung gerade auf das Gerät richten und sicherstellen, dass keine Möbel oder andere Gegenstände die Signale behindern.
- Trifft starkes Sonnenlicht auf den IR-Sensor des Gerätes kann dies dazu führen, dass die Signale der Fernbedienung blockiert werden.
- Die Fernbedienung nicht starker Sonneneinstrahlung, Schlägen, Stößen oder Flüssigkeiten aussetzen.
- Um die Temperaturanzeige von °C zu °F zu wechseln, [Λ] und [V] 3 Sekunden lang gedrückt halten.

AUTO

1. Das Netzkabel des Gerätes an die Steckdose anschließen und sicherstellen, dass der rote Indikator unter **[⏻]** leuchtet.
2. Auf [MODE] drücken bis das Display der Fernbedienung anzeigt, dass die AUTO-Funktion gewählt wurde.
3. Auf [Λ] oder [V]: drücken um die gewünschte Temperatur einzustellen.
4. Zum Einschalten des Gerätes auf [ON/OFF] auf der Fernbedienung drücken.
Das Gerät hält nun automatisch die eingestellte Zimmertemperatur.

Hinweis: Wurde die AUTO-Funktion ausgewählt, kann die Gebläsegeschwindigkeit nicht eingestellt werden.

COOL – Klimaanlage

1. Das Netzkabel des Gerätes an die Steckdose anschließen und sicherstellen, dass der rote Indikator unter **[⏻]** leuchtet.
2. Auf [MODE] drücken bis das Display der Fernbedienung anzeigt, dass die COOL-Funktion gewählt wurde.
3. Auf [Λ] oder [V]: drücken um die gewünschte Temperatur einzustellen.
4. Auf [FAN] drücken um die Gebläsegeschwindigkeit auszuwählen: **HIGH** oder **LOW**.
5. Zum Einschalten des Gerätes auf [ON/OFF] auf der Fernbedienung drücken.

FAN – Gebläse

1. Das Netzkabel des Gerätes an die Steckdose anschließen und sicherstellen, dass der rote Indikator unter **[⏻]** leuchtet.
2. Auf [MODE] drücken bis das Display der Fernbedienung anzeigt, dass die FAN-Funktion gewählt wurde.
3. Auf [FAN] drücken um die Gebläsegeschwindigkeit auszuwählen: **HIGH** oder **LOW**.
4. Zum Einschalten des Gerätes auf [ON/OFF] auf der Fernbedienung drücken.

Hinweis: Wurde die FAN-Funktion ausgewählt, kann die Gebläsegeschwindigkeit nicht eingestellt werden.

DRY – Entfeuchtung

1. Das Netzkabel des Gerätes an die Steckdose anschließen und sicherstellen, dass der rote Indikator unter **[⏻]** leuchtet.
2. Auf [MODE] drücken bis das Display der Fernbedienung anzeigt, dass die DRY-Funktion gewählt wurde.
3. Auf [Λ] oder [V]: drücken um die gewünschte Temperatur einzustellen.
4. Zum Einschalten des Gerätes auf [ON/OFF] auf der Fernbedienung drücken.

Hinweis: Wurde die DRY-Funktion ausgewählt, kann die Gebläsegeschwindigkeit nicht eingestellt werden.

TIMER-Funktion

Einschaltung des Zeitpunktes für die **Einschaltautomatik**.

1. Auf [TIMER ON] drücken. Das Display der Fernbedienung zeigt „TIMER ON“ an und den zuletzt eingestellte TIMER-ON-Zeitpunkt sowie das Symbol „h“ (Stunden).
2. Auf [TIMER ON] drücken um die gewünschte Startzeit einzustellen. Mit jedem Tastendruck erhöht sich der Einstellwert um 30 Minuten bis auf maximal 10 Stunden. Dann erhöht jeder Tastendruck den Wert um 1 Stunde bis auf 24 Stunden.
3. Nach einigen Sekunden sendet die Fernbedienung den eingestellten Zeitpunkt an das Gerät und die LED für „TIMER ON“ leuchtet auf. Die Funktion für die Einschaltautomatik ist nun aktiviert.

Einschaltung des Zeitpunktes für die **Abschaltautomatik**.

1. Auf [TIMER OFF] drücken. Das Display der Fernbedienung zeigt „TIMER OFF“ an und den zuletzt eingestellte TIMER-OFF-Zeitpunkt sowie das Symbol „h“ (Stunden).
2. Auf [TIMER OFF] drücken um die gewünschte Startzeit einzustellen. Mit jedem Tastendruck erhöht sich der Einstellwert um 30 Minuten bis auf maximal 10 Stunden. Dann erhöht jeder Tastendruck den Wert um 1 Stunde bis auf 24 Stunden.
3. Nach einigen Sekunden sendet die Fernbedienung den eingestellten Zeitpunkt an das Gerät und die LED für „TIMER OFF“ leuchtet auf. Die Funktion für die Abschaltautomatik ist nun aktiviert.

SLEEP – Nachtabsenkung der Temperatur

Hinweis: Die Sleep-Funktionen kann nur aktiviert werden, wenn das Gerät eingeschaltet ist und entweder die AUTO-Funktion oder die COOL-Funktion ausgewählt ist.

1. Auf [SLEEP] drücken, die Temperatur wird innerhalb von 30 min um 1 °C gesenkt.
2. Nach weiteren 30 min ist die Temperatur um wiederum 1 °C abgesenkt.
3. Die Klimaanlage hält dann die gesenkte Temperatur 7 Stunden lang und geht danach zur zuvor eingestellten Temperatur zurück.

Beispiel zur Timereinstellung (von der Fernbedienung aus)

Wenn das Gerät automatisch in 6 Stunden einschalten soll.

1. Das Netzkabel des Gerätes an die Steckdose anschließen und sicherstellen, dass der rote Indikator unter  leuchtet.
2. Auf [TIMER ON] drücken. Das Display der Fernbedienung zeigt „TIMER ON“ an und den zuletzt eingestellte TIMER-ON-Zeitpunkt sowie das Symbol „h“ (Stunden).
3. Erneut auf [TIMER ON] drücken bis „6.0 h“ auf dem Display der Fernbedienung angezeigt wird. Die Fernbedienung schickt nach einigen Sekunden ein Signal an das Gerät.
4. Nach einigen Sekunden zeigt die Fernbedienung wieder die eingestellte Temperatur an.
5. Die Funktion ist jetzt aktiv und das Gerät startet in 6 Stunden.

Wenn das Gerät automatisch in 10 Stunden ausschalten soll.

1. Das Netzkabel des Gerätes an die Steckdose anschließen und sicherstellen, dass der rote Indikator unter [⏻] leuchtet.
2. Auf [TIMER OFF] drücken. Das Display der Fernbedienung zeigt „TIMER OFF“ an und den zuletzt eingestellte TIMER-OFF-Zeitpunkt sowie das Symbol „h“ (Stunden).
3. Erneut auf [TIMER OFF] drücken bis „10 h“ auf dem Display der Fernbedienung angezeigt wird. Die Fernbedienung schickt nach einigen Sekunden ein Signal an das Gerät.
4. Nach einigen Sekunden zeigt die Fernbedienung wieder die eingestellte Temperatur an.
5. Die Funktion ist jetzt aktiv und das Gerät schaltet in 10 Stunden ab.

Wenn das Gerät automatisch nach 2 Stunden ausschalten und dann nach 10 Stunden wieder einschalten soll.

1. Das Netzkabel des Gerätes an die Steckdose anschließen und sicherstellen, dass der rote Indikator unter [⏻] leuchtet.
2. Auf [TIMER OFF] drücken.
3. Erneut auf [TIMER OFF] drücken bis „2.0 h“ auf dem Display der Fernbedienung angezeigt wird.
4. Auf [TIMER ON] drücken.
5. Erneut auf [TIMER ON] drücken bis „10 h“ auf dem Display der Fernbedienung angezeigt wird.
6. Die Funktion ist jetzt aktiv und das Gerät schaltet in 2 Stunden ab und 10 Stunden danach wieder ein.

Wenn das Gerät automatisch nach 2 Stunden einschalten und dann nach 5 Stunden wieder ausschalten soll.

1. Das Netzkabel des Gerätes an die Steckdose anschließen und sicherstellen, dass der rote Indikator unter [⏻] leuchtet.
2. Auf [TIMER ON] drücken. Das Display der Fernbedienung zeigt „TIMER ON“ an und den zuletzt eingestellte TIMER-ON-Zeitpunkt sowie das Symbol „h“ (Stunden).
3. Erneut auf [TIMER ON] drücken bis „2.0 h“ auf dem Display der Fernbedienung angezeigt wird.
4. Auf [TIMER OFF] drücken.
5. Erneut auf [TIMER OFF] drücken bis „5.0 h“ auf dem Display der Fernbedienung angezeigt wird.
6. Die Funktion ist jetzt aktiv und das Gerät schaltet in 2 Stunden ein und 5 Stunden danach wieder ab.

Pflege und Wartung

- Vor Pflege und Wartung stets das Gerät abschalten und den Netzstecker aus der Steckdose ziehen.
- Das Gerät mit einem leicht angefeuchteten Tuch reinigen. Ein sanftes Reinigungsmittel verwenden, keine scharfen Chemikalien oder Reinigungslösungen. Nie Wasser auf das Gerät sprühen.
- Wird das Gerät ausgeschaltet, kann es sofort wieder eingeschaltet werden. Der Kompressor für die Kühlung und Entfeuchtung startet allerdings erst nach 3 min wieder. Nur das Gebläse startet direkt beim Einschalten.

Reinigen des Filters

Der Luftfilter sollte jeden 14. Tag gereinigt werden. Die Klimaanlage hat 2 Luftfilter, den oberen (10) und den unteren (13).

1. Die obere und untere Filterhalterung öffnen und die kompletten Halterungen abnehmen, die Filter sitzen in den Halterungen.
2. Die Filter von den Halterungen abnehmen und in lauwarmem Wasser mit einer milden Seifenlauge reinigen.
3. Den Filter in sauberem Wasser abspülen und trocknen lassen. Die Filter zum Trocknen nicht direkt in die Sonne legen, sondern beim Trocknen im Freien einen schattigen Platz wählen.
4. Die Filter wieder anbringen.

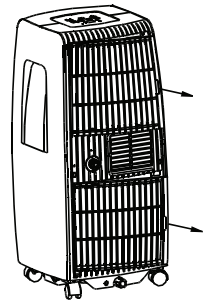

Bei längerer Nichtbenutzung des Gerätes wie folgt vorgehen

1. Den Gummiendeckel am oberen Ablauf öffnen und einen $\frac{3}{4}$ " Schlauch anschließen, damit evtl. Wasser herauslaufen kann, wenn das Gebläse eingeschaltet wird (Punkt 3).
2. Das Gerät zu einem geeigneten Abfluss bringen und den Deckel am unteren Ablauf (15) abschrauben. Sicherstellen, dass das Wasser herausläuft.
3. Das Gebläse einschalten (FAN-Funktion) um die Innenteile des Gerätes zu trocknen, damit kein Schimmel entstehen kann. Das Gebläse ca. 6 Stunden laufen lassen.
4. Das Gerät abschalten und den Netzstecker aus der Steckdose ziehen.
5. Die Batterien entnehmen.
6. Die Luftfilter reinigen und wieder einsetzen.
7. Den Schlauch vom oberen Ablauf abnehmen.

Fehlersuche

Das Gerät startet nicht.	<ul style="list-style-type: none"> • Ist der Netzstecker an eine Steckdose angeschlossen? • Sicherstellen, dass Strom aus der Steckdose kommt. • Wird die Fehlermitteilung „P1“ auf dem Display angezeigt? In diesem Fall den Deckel auf dem unteren Ablauf (15) abschrauben. Sicherstellen, dass das Wasser herausläuft. • Die Zimmertemperatur ist niedriger als die eingestellte Temperatur. Die Temperatur mit [Λ] oder [V] anpassen.
Schlechte Kühlleistung.	<ul style="list-style-type: none"> • Offene Fenster oder Türen lassen Warmluft herein. Fenster und Türen schließen. • Es gibt andere Wärmequellen im Zimmer. Diese ausschalten. • Der Abluftschlauch ist nicht montiert. Siehe Abschnitt <i>Montage – Anschluss des Abluftschlauchs</i>. • Die Temperatur ist zu hoch eingestellt. Die Temperatur senken. • Die Luftfilter sind verstopft. Siehe Abschnitt <i>Pflege und Wartung – Reinigung des Filters</i> weiter oben.
Störgeräusche und Vibrationen kommen vor.	Darauf achten, dass das Gerät stabil auf einer ebenen, waagrechten Unterlage steht.
Es sind Gurgelgeräusche zu hören.	Diese Geräusche kommen vor, wenn das Kühlmittel sich im Gerät bewegt. Das ist normal.
Fehlercode E1	Der Sensor für die Zimmertemperatur ist außer Funktion. Das Gerät ausschalten, den Netzstecker ziehen und wieder einstecken. Löst sich das Problem dadurch nicht und die Fehlermitteilung wird erneut angezeigt, einen qualifizierten Servicetechniker zu Rate ziehen.
Fehlercode E2	Der Temperatursensor des Verdampfers ist außer Funktion. Das Gerät ausschalten, den Netzstecker ziehen und wieder einstecken. Löst sich das Problem dadurch nicht und die Fehlermitteilung wird erneut angezeigt, einen qualifizierten Servicetechniker zu Rate ziehen.
Fehlercode E4	Das Display zeigt falsche oder unleserliche Werte an. Das Gerät ausschalten, den Netzstecker ziehen und wieder einstecken. Löst sich das Problem dadurch nicht und die Fehlermitteilung wird erneut angezeigt, einen qualifizierten Servicetechniker zu Rate ziehen.
Fehlercode P1	Der untere Wasserbehälter des Gerätes ist voll. Den Deckel des unteren Ablaufs (15) abschrauben und sicherstellen, dass das gesamte Wasser abfließt. Löst sich das Problem dadurch nicht und die Fehlermitteilung wird erneut angezeigt, einen qualifizierten Servicetechniker zu Rate ziehen.

Hinweis: Wird mehr als eine Fehlermitteilung angezeigt ist die Rangfolge wie folgt: E4-E2-E1-P1.

Hinweise zur Entsorgung

Bitte das Produkt entsprechend den lokalen Bestimmungen entsorgen. Weitere Informationen sind von der Gemeinde oder den kommunalen Entsorgungsbetrieben erhältlich.

Technische Daten

Klimaanlage

Betriebsspannung	220–240 V, 50 Hz
Leistung	1300 W
Kühlleistung	905 W, 3,9 A
Energieeffizienzklasse	A
Kühlleistung	8000 Btu/Stunde
Kühlmittel	R410A/360g
Gewicht	24 kg

Fernbedienung

Batterien	2 × AAA/LR03
Reichweite	Max. 8 m
Betriebstemperatur	–5 bis 60 °C

Sverige

Kundtjänst tel: 0247/445 00
fax: 0247/445 09
e-post: kundservice@clasohlson.se

Internet www.clasohlson.se

Post Clas Ohlson AB, 793 85 INSJÖN

Norge

Kundesenter tlf.: 23 21 40 00
faks: 23 21 40 80
e-post: kundesenter@clasohlson.no

Internett www.clasohlson.no

Post Clas Ohlson AS, Postboks 485 Sentrum, 0105 OSLO

Suomi

Asiakaspalvelu puh.: 020 111 2222
sähköposti: asiakaspalvelu@clasohlson.fi

Internet www.clasohlson.fi

Osoite Clas Ohlson Oy, Maistraatinportti 4 A, 00240 HELSINKI

Great Britain

Customer Service contact number: 020 8247 9300
e-mail: customerservice@clasohlson.co.uk

Internet www.clasohlson.co.uk

Postal 10 – 13 Market Place
Kingston Upon Thames
Surrey
KT1 1JZ

Deutschland

Kundenservice Unsere Homepage www.clasohlson.de besuchen und auf Kundenservice klicken.

clas ohlson