

# Alarm Clock Radio Docking Speaker

Klockradio med dockningsstation

Klokkeradio med dockingstasjon

Kelloradio, jossa telakointiasema

Radiowecker mit Dockingstation

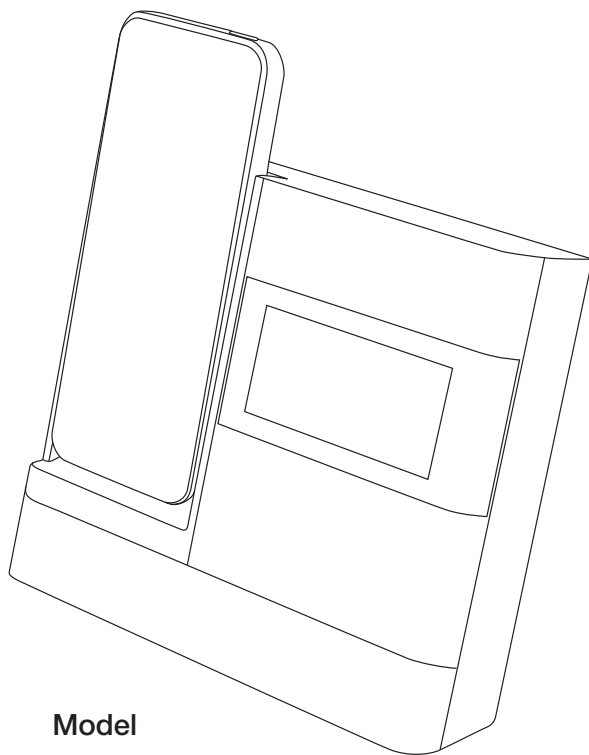

**Art.no**

36-5452

**Model**

CS601-5G

Ver. 20130709

English

Svenska

Norsk

Suomi

Deutsch

**clas ohlson**

*iPhone, iPod nano, and iPod touch are trademarks of Apple Inc., registered in the U.S. and other countries. Lightning is a trademark of Apple Inc.*

# Alarm Clock Radio Docking Speaker

Art.no 36-5452    Model CS601-5G

Please read the entire instruction manual before using the product and save it for future reference. We reserve the right for any errors in text or images and any necessary changes made to technical data. If you have any questions regarding technical problems please contact our Customer Services.

## Safety

- The product should not be taken apart or modified. Certain exposed parts inside the clock radio's casing carry dangerous current. Contact with these can lead to fire or electric shock.
- The clock radio is for indoor use only.
- Never subject the clock radio to high temperature, dust, heavy vibration, impacts, humidity or moisture.
- Do not place the clock radio where there is a risk of it falling into water or other liquid.
- Disconnect the product from the power supply by unplugging the mains adaptor from the wall socket. The product's mains adaptor should be easily accessible.
- The on/off switch only switches the device into standby power mode and does not totally cut off current from the mains.
- Protect your hearing. Listening to the speaker dock on high volume for prolonged periods can lead to permanent hearing loss.

## Buttons and functions

### Front

1. Lightning dock
2. LCD display

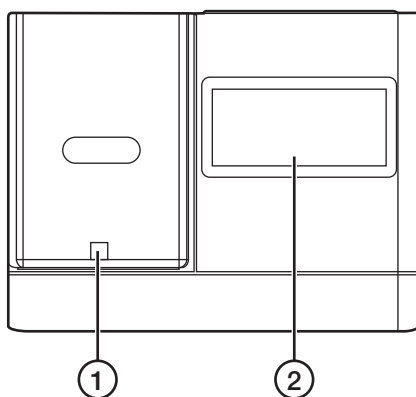

## Overhead view

3. Speaker
4. [POWER/MODE] Standby, mode
5. [MENU/ ■ ►||] Menu, play, pause, stop
6. [VOL-][VOL+] Volume
7. [▼][▲] Increase/decrease values for time and alarm settings, change tracks, fast forward/reverse, radio station tuner
8. [Snooze] Set the sleep timer and snooze

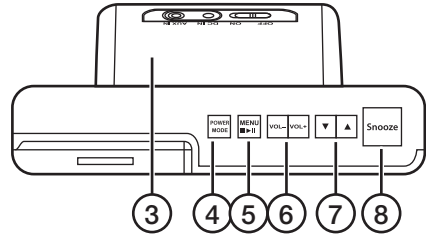

## Back

9. FM aerial
10. [OFF/ON] Power switch
11. DC IN – AC/DC adaptor connection
12. AUX IN 3.5 mm jack

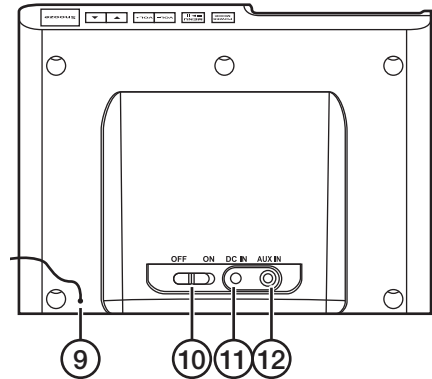

## Operating instructions

### Backup batteries

**Note:** Backup batteries maintain time and radio station settings during a power cut or if the clock radio is temporarily disconnected from the electrical network. The LCD display will be off and no settings or entries can be registered when the clock radio is run solely off the batteries.

1. Open the clock radio's battery compartment and insert 2 × AAA/LR03 batteries (sold separately). Note the polarity markings in the battery compartment to ensure correct insertion.
2. Refit the battery cover.

## Turning the clock radio on/off

1. Plug the mains adaptor into a wall socket and then into the clock radio's power socket (11).
2. Set the [OFF/ON] (10) switch to the **ON** position. The display will come on after a few seconds with a low backlight level (standby mode).
3. Press [POWER/MODE]. The display will light and the clock radio will then come on in radio mode.
4. Hold in [POWER/MODE] until the display turns off and goes back into standby mode.

## Setting the clock

1. In **standby** mode (low level backlit display) press [MENU/ ■ ►||]. The hours display will begin flashing.
2. Press [▼][▲] to set the hours.
3. Press [MENU/ ■ ►||] again. The minutes display will begin flashing.
4. Press [▼][▲] to set the minutes. If no button is pressed within 5 seconds, all settings will be saved and the clock radio will return to standby mode.

**Note:** When your iPod/iPhone is connected to the clock radio the time will synchronize automatically.

## Setting the alarm

### Alarm 1

1. In **standby** mode (low level backlit display) press [VOL-]. "BUZZER" (audio signal) flashes in the display.
2. Press [▼][▲] to select the type of alarm, **BUZZER**, **RADIO** or **iPod/iPhone**.
3. Press [VOL-] again. The hours display will begin to flash.
4. Press [▼][▲] to set the hours.
5. Press [VOL-] again. The minutes display will begin to flash.
6. Press [▼][▲] to set the minutes. If no button is pressed within 5 seconds, all settings will be saved and alarm 1 will be activated.

### Alarm 2

In **standby** mode (low level backlit display) press [VOL+]. "BUZZER" (audio signal) flashes in the display. Use the same procedure for inputting settings as described above for alarm 1.

### Shutting off the alarm/snooze

- To deactivate alarms 1 and 2 when in standby mode press [VOL-] or [VOL+] respectively.
- To put alarm 1 or 2 into snooze when it sounds: Press [Snooze] (9 min snooze). The snooze function can be re-activated repeatedly within a 1-hour time frame after which it will automatically deactivate and shut off for that day.
- To stop the alarm sounding once it has been triggered, press [POWER/MODE]. The alarm will then sound again after 24 hours.

## **iPhone/iPod playback**

1. Press [POWER/MODE] until the iPod/iPhone symbol appears in the display.
2. Connect your device securely into the Lightning dock. Playback will start automatically. Your device will also charge while connected to the Lightning dock.
3. Control playback using the buttons on the clock radio or from your device itself.

## **AUX IN playback**

1. Press [POWER/MODE] until "AUX" appears in the display.
2. Connect the device to the "AUX IN" jack (12) on the clock radio's back panel.
3. Set the desired volume levels both on your device and the clock radio.  
Control other playback settings from the external device.

## **Radio**

1. Make sure the FM aerial is extended to its full length.
2. Press [POWER/MODE] until "RADIO" appears in the display.
3. Press [▼][▲] to set the desired station frequency.
4. Hold in and release [▼][▲] to automatically detect the next station.

## ***Saving preset stations***

10 stations can be saved.

1. Set the desired station frequency.
2. Hold in [MENU/■▶||] until "ch" and a number (preset slot) flashes in the display.
3. Press[▼][▲] to select a preset.
4. Press [MENU/■▶||] to save the station to the preset slot.
5. Repeat the above procedure to save additional stations.

## ***Listening to preset radio stations***

1. In radio mode, press [MENU/■▶||] until the preset slot number appears.
2. Press[▼][▲] to select a preset.
3. Press [MENU/■▶||] to listen to the chosen preset.

## **Sleep timer**

1. In iPod/iPhone or radio mode, press [Snooze] to select a sleep timer setting: 90, 80, 70, 60, 50, 40, 30, 20, 10 or 0 minutes. All your input settings will automatically be saved if no button is pressed for 5 seconds.
2. The sleep timer will automatically turn the clock radio off after the set time.
3. To turn off the sleep timer function, press [Snooze] until 0 minutes appears in the display.

## Care and maintenance

Clean the product using a lightly moistened cloth.  
Only use mild cleaning agents, never solvents or corrosive chemicals.

## Troubleshooting guide

The clock radio will not switch on.	<ul style="list-style-type: none"> <li>• Check that the mains adaptor is securely connected to both the clock radio and wall socket.</li> <li>• Check that the wall socket is live.</li> <li>• Check that the mains adaptor and its cable is not damaged in any way.</li> </ul>
No sound.	<ul style="list-style-type: none"> <li>• Check the volume level on both the clock radio and the connected device.</li> <li>• Make sure that the right source is selected e.g. that the iPhone/iPod symbol shows when you play music from your iPhone/iPod.</li> <li>• Make sure that you have not activated the pause function on the clock radio, iPhone/iPod or on any connected external device.</li> <li>• Test the playback from your external device before connecting it.</li> </ul>
Poor radio reception.	<ul style="list-style-type: none"> <li>• Try adjusting the aerial or move the radio to another location if reception is bad.</li> </ul>

## Disposal

This product should be disposed of in accordance with local regulations.  
If you are unsure how to proceed, contact your local authority.

## Specifications

### AC/DC adaptor

**In** 100–230 V AC, 50/60 Hz

**Output** 5.9 V DC, 2 A

### Clock Radio

**Frequency range** 87.5–108 MHz

**Power** 2 W

**Size** 160 × 125 × 70 mm

# Klockradio med dockningsstation

Art.nr 36-5452    Modell CS601-5G

Läs igenom hela bruksanvisningen före användning och spara den sedan för framtida bruk. Vi reserverar oss för ev. text- och bildfel samt ändringar av tekniska data. Vid tekniska problem eller andra frågor, kontakta vår kundtjänst (se adressuppgifter på baksidan).

## Säkerhet

- Klockradion får inte demonteras eller ändras. Farlig spänning finns oskyddad på komponenter inuti klockradions hölje. Kontakt med dessa kan leda till brand eller ge elektriska stötar.
- Klockradion är endast avsedd för inomhusbruk.
- Utsätt aldrig klockradion för höga temperaturer, dammig miljö, starka vibrationer, stötar, fukt eller väta.
- Placera inte klockradion så att den kan falla ner i vatten eller annan vätska.
- Bryt strömmen till klockradion genom att dra batterieliminatoren ur vägguttaget. Klockradions batterieliminators måste vara lättåtkomlig.
- Strömbrytaren är sekundärt kopplad och bryter inte strömmen från nätet.
- Skydda din hörsel. Lyssning med hög volym under lång tid kan leda till bestående hörselskador.

## Knappar och funktioner

### Framsida

1. Lightningdocka
2. LCD-display

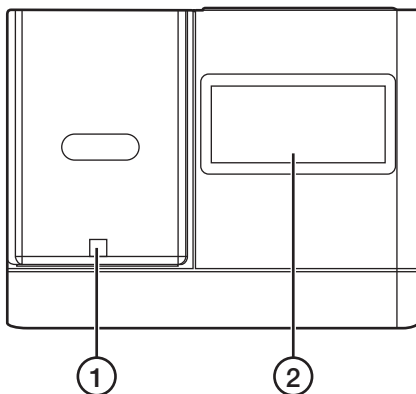



## Sedd ovanifrån

3. Högtalare
4. [POWER/MODE] Standby, mode
5. [MENU/ ■ ►||] Meny, play, pause, stopp
6. [VOL-][VOL+] Volym
7. [▼][▲] Stega uppåt/nedåt vid tids- och alarminställningar, byte av spår, snabbspolning, inställning av radiostationer
8. [Snooze] Inställning av insomningstimer, snoozefunktion

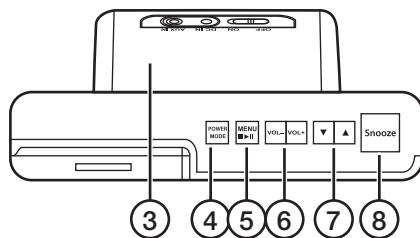

## Baksida

9. FM-antenn
10. [OFF/ON] På/av
11. DC IN Anslutning för batterieliminatör
12. AUX IN 3,5 mm-anslutning för externa enheter

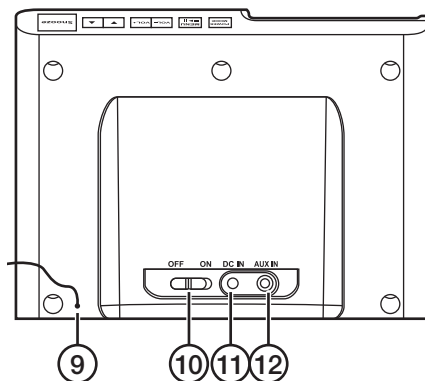

## Användning

### Backupbatterier

**Obs!** Backupbatterierna behåller tidsinställningen och lagrade radiostationer vid strömavbrott eller om klockradion tillfälligt kopplas bort från elnätet. LCD-displayen stängs av och inga inställningar eller knapptryckningar kan utföras när klockradion drivs av batterierna.

1. Öppna batteriluckan på klockradions undersida och sätt i 2 x AAA/LR03-batterier (säljs separat). Se märkningen i botten på batterihållaren så att polariteten blir rätt.
2. Sätt tillbaka batteriluckan.

## Slå på och av klockradion

1. Anslut batterieliminatoren till ett vägguttag och till dess anslutning (11) på klockradion.
2. Ställ [OFF/ON] (10) i läge **ON**, displayen tänds efter några sekunder och lyser med svagt sken (standbyläge).
3. Tryck [POWER/MODE], displayen tänds och klockradion slås på i radioläge.
4. Håll in [POWER/MODE] tills displayen släcks för att åter ställa klockradion i standbyläge.

## Tidsinställning

1. I **standbyläge** (displayen lyser med svagt sken) tryck [MENU/ ■ ►||], timmarna blinkar.
2. Tryck [▼][▲] för att ställa in timmarna.
3. Tryck [MENU/ ■ ►||] igen, minuterna blinkar.
4. Tryck [▼][▲] för att ställa in minuterna. Om inga knappar trycks in inom 5 sekunder sparas inställningarna och klockradion återgår till standbyläge.

**Obs!** När du anslutar din iPod/iPhone till klockradion kommer tiden att synkroniseras automatiskt.

## Alarminställning

### Alarm 1

1. I **standbyläge** (displayen lyser med svagt sken) tryck [VOL-]. "BUZZER" (ljudsignal) blinkar i displayen.
2. Tryck [▼][▲] för att välja att väckas av **BUZZER, RADIO, eller iPod/iPhone.**
3. Tryck [VOL-] igen, timmarna blinkar.
4. Tryck [▼][▲] för att ställa in timmarna.
5. Tryck [VOL-] igen, minuterna blinkar.
6. Tryck [▼][▲] för att ställa in minuterna. Om inga knappar trycks in inom 5 sekunder sparas inställningarna och alarm 1 aktiveras.

### Alarm 2

I **standbyläge** (displayen lyser med svagt sken) tryck [VOL+], "BUZZER" (ljudsignal) blinkar i displayen. Ställ i övrigt in på samma sätt som för alarm 1.

### Stänga av alarm/snoozefunktion

- För att stänga av alarm 1 och 2 när det är aktiverat tryck (i standbyläge) [VOL-] respektive [VOL+].
- För att stänga av alarm 1 och 2 när de ljuder: tryck [Snooze] för att tillfälligt stänga av alarmer i 9 minuter (snoozefunktion). Snoozefunktionen kan aktiveras om och om igen i en timme och stängs sedan automatiskt av.
- För att permanent stänga av alarmer när de ljuder, tryck [POWER/MODE]. Alarmer kommer att ljuda igen om 24 timmar.

## Uppspelning från iPod/iPhone

1. Tryck [POWER/MODE] tills iPod/iPhone-symbolen visas i displayen.
2. Sätt din enhet i Lightningdockan. Uppspelningen startar automatiskt. Din enhet laddas när den är ansluten till dockan.
3. Styr uppspelningen med klockradions knappar eller använd kontrollerna på din enhet.

## Uppspelning från extern enhet via AUX IN

1. Tryck [POWER/MODE] tills "AUX" visas i displayen.
2. Anslut din externa enhet till "AUX IN" (12) på klockradions baksida.
3. Justera volymen på klockradion och på din enhet. Kontrollera i övrigt uppspelningen från din enhet.

## Lyssna på radio

1. Kontrollera så att FM-antennen är utdragen i sin fulla längd.
2. Tryck [POWER/MODE] tills "RADIO" visas i displayen.
3. Tryck [▼][▲] för att manuellt ställa in önskad frekvens.
4. Håll in och släpp [▼][▲] för att automatiskt hitta nästa tillgängliga radiofrekvens.

## Lagra radiostationer i minnet

10 radiostationer kan lagras.

1. Ställ in önskad radiofrekvens.
2. Håll in [MENU/■▶||] tills "ch" och en siffra (kanalplats) blinkar i displayen.
3. Tryck [▼][▲] för att välja kanalplats.
4. Tryck [MENU/■▶||] för att spara frekvensen.
5. Upprepa ovanstående för att spara ytterligare stationer.

## Lyssna på sparad radiostation

1. I radioläge, tryck [MENU/■▶||] tills en kanalplats visas.
2. Tryck [▼][▲] för att välja kanalplats.
3. Tryck [MENU/■▶||] för att lyssna på vald station.

## Insomningsfunktion

1. I iPod/iPhone- eller radioläge, tryck [Snooze] upprepade gånger för att välja insomningstid 90, 80, 70, 60, 50, 40, 30, 20, 10 eller 0 minuter. Om ingen knapp trycks in kommer ditt val att sparas automatiskt efter 5 sekunder.
2. Klockradion kommer automatiskt att stängas av när inställd tid räknats ner.
3. För att stänga av insomningsfunktionen, tryck [Snooze] tills 0 minuter visas i displayen.

## Skötsel och underhåll

Rengör klockradion med en lätt fuktad trasa. Använd ett mildt rengöringsmedel, aldrig lösningsmedel eller frätande kemikalier.

## Felsökningsschema

Klockradion går inte att slå på.	<ul style="list-style-type: none"><li>• Kontrollera att batterieliminatorn är ordentligt ansluten till klockradion och till vägguttaget.</li><li>• Finns det ström i vägguttaget?</li><li>• Kontrollera att batterieliminatorn och kabeln inte är skadade på något sätt.</li></ul>
Inget ljud.	<ul style="list-style-type: none"><li>• Kontrollera volymen på klockradion och på ev. anslutna enheter.</li><li>• Kontrollera att rätt funktion är inställd, t.ex. att iPod/iPhone-symbolen visas i displayen om du vill lyssna på musik från din iPod/iPhone.</li><li>• Är pause aktiverat på klockradion, på din iPod/iPhone eller på din externa utrustning?</li><li>• Prova att spela upp musiken från extern utrustning utan att den är ansluten till klockradion för att försäkra dig om att utrustningen fungerar.</li></ul>
Dålig radiomottagning.	<ul style="list-style-type: none"><li>• Prova att flytta antennen (eller hela klockradion) till en annan plats.</li></ul>

## Avfallshantering

När du ska göra dig av med klockradion ska detta ske enligt lokala föreskrifter. Är du osäker på hur du ska gå tillväga, kontakta din kommun.

## Specifikationer

### Batterieliminatör

In 100–230 V AC, 50/60 Hz

Ut 5,9 V DC, 2 A

### Klockradio

Frekvensområde 87,5–108 MHz

Effekt 2 W

Mått 160 × 125 × 70 mm

# Klokkeradio med dockingstasjon

Art. nr. 36-5452    Modell CS601-5G

Les brukerveiledningen grundig før produktet tas i bruk og ta vare på den for framtidig bruk. Vi reserverer oss mot ev. feil i tekst og bilde, samt forandringer av tekniske data. Ved tekniske problemer eller spørsmål, ta kontakt med vårt kundesenter. (Se opplysninger om kundesenteret i denne bruksanvisningen).

## Sikkerhet

- Produktet må ikke demonteres eller endres på. Farlig spenning ligger ubeskyttet på visse komponenter under produktets deksel. Kontakt med disse kan føre til brann eller gi elektriske støt.
- Produktet er kun beregnet for innendørs bruk.
- Utsett aldri produktet for høye temperaturer, fuktighet, støvete miljøer, sterke vibrasjoner eller støt.
- Plasser ikke produktet slik at det kan falle ned i vann eller annen væske.
- Produktet gjøres strømløst ved at støpselet trekkes ut av strømuttaket. Batterieliminatoren til klokkeradioen må være lett tilgjengelig.
- Strømbryteren er sekundærkoblet og bryter ikke strømmen mellom strømnettet og apparatet.
- Beskytt hørselen din. Lytting med høyt volum over lengre tid kan føre til varige hørselsskader.

## Knapper og funksjoner

### Front

1. Lightningdocking
2. LCD-display

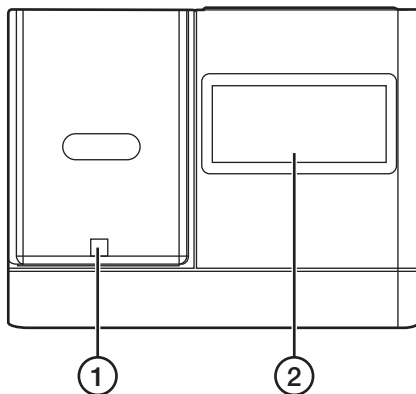

## Sett ovenfra

3. Høytaler
4. [POWER/MODE] Standby, mode
5. [MENU/ ■ ►||] Meny, play, pause, stopp
6. [VOL-][VOL+] Justere volumet
7. [▼][▲] Gå nedover/oppover ved innstilling av tid og alarm, skifte spor, hurtigspoling, innstilling av radiostasjoner
8. [Snooze] Innstilling av innsøvningsstimer, snooze-funksjon

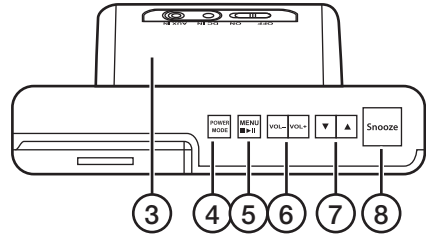

## Bakside

9. FM-antenne
10. [ON/OFF] På/av
11. DC IN Kontakt for batterieliminatort
12. AUX-IN, 3,5 mm tilkobling for eksterne enheter

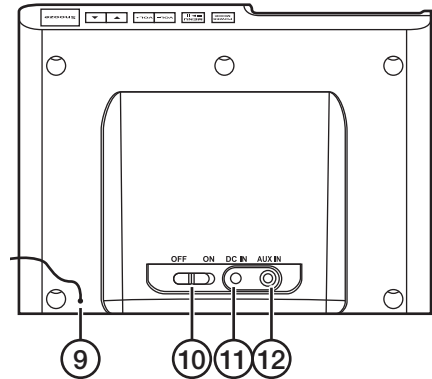

## Bruk

### Back-up-batterier

**Obs!** Back-up-batteriene gjør at tidsinnstillinger og lagrede radiostasjoner ikke slettes ved strøbrudd eller ved korte midlertidige frakoblinger fra strømmettet. LCD-displayet skrur av og man kan ikke foreta innstillinger eller trykke på knapper når klokkeradioen drives med batteriene.

1. Batterilokket på klokken underside åpnes og 2 x AAA/LR03-batterier (selges separat) plasseres i holderen. Følg merkingen for polaritet i bunnen av batteriholderen.
2. Sett batterilokket tilbake igjen.

## Slå på og av klokkeradioen

1. Batterieliminatoren kobles til et strømuttak og til inngangen på klokkeradioen.
2. Still [OFF/ON] (10) på **ON**. Displayet tennes etter noen få sekunder og lyser svakt (stand-by-modus).
3. Trykk [POWER/MODE]. Displayet tennes og klokkeradioen skrur på i radiomodus.
4. Hold [POWER/MODE] inne til displayet slukkes for å stille klokkeradioen i standby-modus.

## Tidsinnstilling

1. Trykk på [MENU/ ■ ►||] i standbymodus og timene blinker.
2. Trykk på [▼][▲] for å stille inn timene.
3. Trykk på [MENU/ ■ ►||] igjen og minuttene blinker.
4. Trykk [▼][▲] for å stille inn minuttene. Hvis ikke noen knapper trykkes inn i løpet av 5 sekunder vil innstillingene lagres og klokkeradioen går tilbake til standbymodus.

**Obs:** Klokkeslettet synkroniseres automatisk når iPoden/iPhonen blir koblet til.

## Alarminnstilling

### Alarm 1

1. Trykk på [VOL-] i standbymodus og «BUZZER» lydsignal blinker i displayet.
2. Trykk [▼][▲] for å velge å vekkes av **BUZZER**, **RADIO** eller **iPod/iPhone**.
3. Trykk inn [VOL-] igjen, timene blinker.
4. Trykk på [▼][▲] for å stille inn timene.
5. Trykk inn [VOL-] igjen, minuttene blinker.
6. Trykk [▼][▲] for å stille inn minuttene. Hvis ikke noen knapper trykkes inn i løpet av 5 sekunder vil innstillingene lagres og alarm 1 aktiveres.

### Alarm 2

Trykk på [VOL+] i standbymodus og «BUZZER» (lydsignal) blinker i displayet. Still inn tiden på samme måte som for alarm 1.

## Deaktivere alarm-/snooze-funksjonen

- Trykk på [VOL-] respektive [VOL+] i standbymodus for å deaktivere alarm 1 og 2.
- For å skru av alarm 1 og 2 når de alarmerer: Trykk inn [Snooze] for å skru av alarmeren midlertidig i 9 minutter (snooze-funksjonen). Snooze-funksjonen kan aktiveres gang på gang og stenges deretter automatisk.
- For å stenge alarmeren permanent når den alarmerer trykkes [POWER/MODE] inn. Alarmeren vil da ringe igjen etter 24 timer.

## Avspilling fra iPod/iPhone

1. Trykk på [POWER/MODE] til iPod/iPhone-symbolet vises på skjermen.
2. Plasser enheten i Lightningdocking. Avspillingen starter automatisk. Enheten lades når den er koblet til dockingstasjonen.
3. Avspillingen kan enten styres med klokkeradioens knapper eller ved hjelp av kontrollene på enheten.

## Avspilling fra ekstern enhet via AUX-IN

1. Trykk på [POWER/MODE] til «AUX» vises på skjermen.
2. Den eksterne enheten kobles til «AUX IN» (12) på klokkenes bakside.
3. Juster volumet både på klokkeradioen og på enheten. Kontroller også avspillingen fra den eksterne enheten.

## Høre på radio

1. Kontroller at FM-antennen er trukket helt ut.
2. Trykk på [POWER/MODE] til «RADIO» vises på skjermen.
3. Trykk på [▼][▲] for å stille inn frekvensen manuelt.
4. Trykk inn [▼][▲] og slipp opp for automatisk å finne neste tilgjengelige radiofrekvens.

## Lagre radiostasjoner i minnet

Hele 10 radiostasjoner kan lagres i minnet.

1. Still inn ønsket radiofrekvens.
2. Hold [MENU/ ■▶II] inne til «ch» og et tall (kanalplass) blinker på skjermen.
3. Trykk [▼][▲] for å velge kanalplass.
4. Trykk på [MENU/ ■▶II] igjen for å lagre frekvensen.
5. Gjenta punktene ovenfor for å lagre flere stasjoner.

## Lytte til lagrede radiokanaler

1. Trykk på [MENU/ ■▶II] i radiomodus til ønsket kanalplass vises.
2. Trykk [▼][▲] for å velge kanalplass.
3. Trykk på [MENU/ ■▶II] igjen for å lytte til den valgte stasjonen.

## Innsøvningsfunksjon

1. Trykk gjentatte ganger på [Snooze] i radio- eller iPod/iPhone-modus for å velge innsøvningsstid. Valget står mellom 90, 80, 70, 60, 50, 40, 30, 20, 10 eller 0 minutter. Hvis man ikke trykker inn noen knapper vil valget ditt lagres automatisk etter 5 sekunder.
2. Klokkeradioen vil automatisk stenges når den innstilte tiden er utløpt.
3. Trykk på [Snooze] for å deaktivere innsøvningsfunksjonen. Hold inne helt til 0 minutter vises på skjermen.



## Stell og vedlikehold

Rengjør klokkeradioen med en lett fuktet klut. Bruk et mildt rengjøringsmiddel, aldri løsningsmidler eller etsende kjemikalier.

## Feilsøking

Klokkeradioen kan ikke slås på.	<ul style="list-style-type: none"><li>• Kontroller at batterieliminatoren er riktig koblet til klokkeradioen og strømuttaket.</li><li>• Er det strøm i strømuttaket?</li><li>• Kontroller at ikke batterieliminatoren eller kabelen er skadet eller ligger i klem.</li></ul>
Ingen lyd.	<ul style="list-style-type: none"><li>• Kontroller volumet på klokkeradioen og på ev. tilkoblede enheter.</li><li>• Kontroller at riktig funksjon er innstilt, f.eks. at iPhone-/iPod-symbolet vises på skjermen, hvis du skal høre på musikk fra en av disse.</li><li>• Er pauseknappen aktivert på klokkeradioen, iPhoneen, iPoden eller det andre eksterne utstyret som er koblet til?</li><li>• Forsøk å spille av musikk fra eksternt utstyr uten at den er koblet til klokkeradioen, for å forsikre deg om at den fungerer.</li></ul>
Dårlige mottaksforhold for radio.	<ul style="list-style-type: none"><li>• Prøv å dreie på antennen eller flytt på hele klokkeradioen hvis mottaksforholdene er dårlige.</li></ul>

## Avfallshåndtering

Når produktet skal kasseres, må dette skje i henhold til lokale forskrifter. Ved usikkerhet, ta kontakt med lokale myndigheter.

## Spesifikasjoner

### Batterieliminators

Inn 100–230 V AC, 50/60 Hz

Ut 5,9 V DC, 2 A

### Klokkeradio

Frekvensområde 87,5–108 MHz

Effekt 2 W

Mål 160 × 125 × 70 mm

# Kelloradio, jossa telakointiasema

Tuotenumero 36-5452 Malli CS601-5G

Lue käyttöohjeet ennen tuotteen käyttöönottoa ja säilytä ne tulevaa tarvetta varten. Pidätämme oikeuden teknisten tietojen muutoksiin. Emme vastaa mahdollisista teksti- tai kuvavirheistä. Jos laitteeseen tulee teknisiä ongelmia, ota yhteys myymälään tai asiakaspalveluun (yhteystiedot käyttöohjeen lopussa).

## Turvallisuus

- Älä pura tai muuta laitetta. Laitteen kotelon sisällä on vaarallista jännitettä sisältäviä suojaamattomia komponentteja. Niiden koskettaminen voi aiheuttaa tulipalon tai sähköiskun.
- Kelloradio on tarkoitettu vain sisäkäyttöön.
- Älä altista kelloradiota korkeille lämpötiloille, pölylle, tärinälle, iskuille, kosteudelle tai vedelle.
- Älä sijoita kelloradiota sellaiseen paikkaan, josta se voi pudota veteen tai muuhun nesteeseen.
- Katkaise kelloradiosta virta irrottamalla muuntaja pistorasiasta. Sijoita muuntaja helppopääsyiseen pistorasiaan.
- Virtakytkin ei katkaise laitteen virtaa kokonaan.
- Suojaa kuuloasi. Pitkäaikainen altistuminen kovalle äänenvoimakkuudelle saattaa aiheuttaa pysyviä kuulovaurioita.

## Painikkeet ja toiminnot

### Etupuoli

1. Lightning-telakka
2. LCD-näyttö

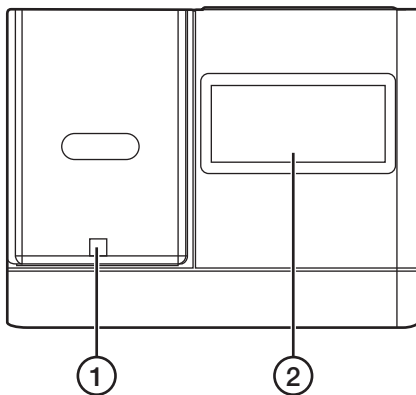

## Yläpuoli

3. Kaiuttimet
4. [POWER/MODE] Standby, mode
5. [MENU/ ■ ►||] Valikko, play, pause, stop
6. [VOL-][VOL+] Äänenvoimakkuuden säätö
7. [▼][▲] Siirtyminen eteenpäin/taaksepäin aika- ja herätysasetuksissa, raidan vaihtaminen, pikakelaus, radiokanavien asettaminen
8. [Snooze] Uniajastimen ja torkkutoiminnon asettaminen

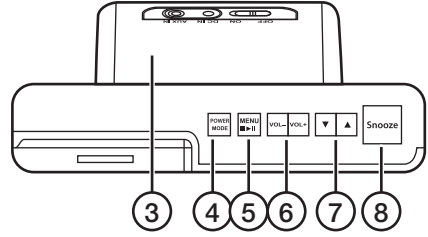

## Tausta

9. FM-antenni
10. [OFF/ON] Päälle/pois päältä
11. DC IN Muuntajan liitäntä
12. AUX IN 3,5 mm:n liitäntä ulkoiselle yksikölle

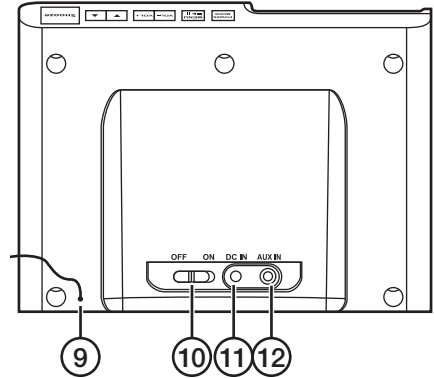

## Käyttö

### Varmuusparistot

**Huom.!** Varmuusparistot säilyttävät aika-asetukset ja tallennetut radiokanavat sähkökatkon sattuessa tai silloin, jos kelloradio irrotetaan hetkellisesti sähköverkosta. LCD-näyttö sammuu, asetuksia ei voi tehdä eikä painikkeita voi painaa silloin, kun kelloradio saa virtaa vain varmuusparistoista.

1. Avaa kelloradion pohjassa oleva paristolokero ja aseta lokeroon kaksi AAA/LR03-paristoa (myydään erikseen). Noudata paristolokeron pohjan napaisuusmerkintöjä.
2. Laita paristolokeron kansi takaisin paikalleen.

## Kelloradion päälle- ja poiskytkentä

1. Liitä muuntaja pistorasiaan ja kelloradion liitäntään (11).
2. Aseta painike [OFF/ON] (10) asentoon **ON**, näytön taustavalo syttyy muutaman sekunnin kuluttua ja palaa himmeänä (standby-tila).
3. Paina painiketta [POWER/MODE], näytön taustavalo syttyy ja kelloradio siirtyy radiotilaan.
4. Aseta kelloradio standby-tilaan painamalla painiketta [POWER/MODE], kunnes näytön taustavalo sammuu.

## Kellonajan asettaminen

1. Paina **standby-tilassa** (näytön taustavalo palaa himmeänä) painiketta [MENU/ ■ ►||], tunnit vilkkuvat.
2. Aseta tunnit painikkeilla [▼][▲].
3. Paina uudelleen painiketta [MENU/ ■ ►||], minuutit vilkkuvat.
4. Aseta minuutit painikkeilla [▼][▲]. Jos mitään painiketta ei paineta 5 sekunnin kuluessa, asennukset tallentuvat ja kelloradio palaa standby-tilaan.

**Huom.:** Kun liität iPodin/iPhonen laitteeseen, kellonaika synkronoidaan automaattisesti.

## Herätyksen asettaminen

### Herätys 1

1. Paina standby-tilassa (näytön taustavalo palaa himmeänä) painiketta [VOL-], "BUZZER" (herätysäänen kuvake) vilkkuu näytöllä.
2. Valitse herätysääni (**BUZZER**, **RADIO** tai **iPod/iPhone**) painikkeilla [▼][▲].
3. Paina uudelleen painiketta [VOL-], tunnit vilkkuvat.
4. Aseta tunnit painikkeilla [▼][▲].
5. Paina uudelleen painiketta [VOL-], minuutit vilkkuvat.
6. Aseta minuutit painikkeilla [▼][▲]. Jos mitään painiketta ei paineta 5 sekunnin kuluessa, asennukset tallentuvat ja herätys 1 aktivoituu.

### Herätys 2

Paina standby-tilassa (näytön taustavalo palaa himmeänä) painiketta [VOL+], "BUZZER" (herätysäänen kuvake) vilkkuu näytöllä. Aseta herätys samalla tavalla kuin herätys 1.

### Herätyksen/torkkutoiminnon sammuttaminen

- Sammuta asetettu herätys 1 tai 2 (i standby-tilassa) painikkeella [VOL-] tai [VOL+].
- Herätyksen 1 tai 2 sammuttaminen herätyksen soidessa: Sammuta herätys tilapäisesti 9 minuutin ajaksi painikkeella [ Snooze ] (torkkutoiminto). Voit aktivoida torkkutoiminnon uudelleen useita kertoja tunnin ajan, jonka jälkeen se sammuu automaattisesti.
- Sammuta herätys pysyvästi herätyksen soidessa painikkeella [POWER/MODE]. Kello herättää uudelleen 24 tunnin kuluttua.

## Musiikin toistaminen iPodista ja iPhoneista

1. Paina painiketta [POWER/MODE], kunnes näytöllä näkyy iPod/iPhone-kuvake.
2. Aseta laite Lightning-telakkaan. Toisto käynnistyy automaattisesti. Laite latautuu, kun se on telakassa.
3. Ohjaa toistoa kelloradion tai laitteen painikkeilla.

## Toisto ulkoisesta laitteesta AUX IN -liitännän kautta

1. Paina painiketta [POWER/MODE], kunnes näytöllä lukee "AUX".
2. Liitä ulkoinen laite kelloradion takana olevaan "AUX IN" -liitännään (12).
3. Säädä äänenvoimakkuutta kelloradiosta ja laitteesta. Hallitse toistoa muilta osin ulkoisella laitteella.

## Radion kuunteleminen

1. Varmista, että FM-antenni on vedetty täyteen pituuteensa.
2. Paina painiketta [POWER/MODE], kunnes näytöllä lukee teksti "RADIO".
3. Säädä taajuutta manuaalisesti painikkeilla [▼][▲].
4. Kelloradio etsii seuraavan taajuuden automaattisesti, kun painat hetken painiketta [▼][▲] ja vapautat painikkeen.

## Radioasemien tallentaminen muistiin

Kelloradiossa on 10 tallennuspaikkaa radiokanaville.

1. Valitse haluttu taajuus.
2. Paina painiketta [MENU/ ■▶II], kunnes näytöllä vilkkuvat teksti "ch" ja numero (kanavapaikka).
3. Valitse kanavapaikka painikkeilla [▼][▲].
4. Tallenna taajuus painikkeella [MENU/ ■▶II].
5. Tallenna muut radiokanavat samalla tavalla.

## Tallennetun radiokanavan kuunteleminen

1. Paina radiotilassa painiketta [MENU/ ■▶II], kunnes kanavapaikka näkyy näytöllä.
2. Valitse kanavapaikka painikkeilla [▼][▲].
3. Kuuntele valittua kanavaa painamalla painiketta [MENU/ ■▶II].

## Uniajastin

1. Valitse uniajastimen aika (90, 80, 70, 60, 50, 40, 30, 20, 10 tai 0 minuuttia) painamalla iPod-/iPhone- tai radiotilassa painiketta [Snooze] useita kertoja. Jos et paina mitään painiketta, valita tallennetaan automaattisesti 5 sekunnin kuluttua.
2. Kelloradio sammuu automaattisesti asetetun ajan kuluttua.
3. Sammuta uniajastin painamalla painiketta [Snooze], kunnes näytöllä näkyy 0 minuuttia.

## Puhdistaminen

Puhdista kelloradio hieman kostutetulla liinalla. Käytä mietoa puhdistusainetta. Älä käytä liuotusaineita tai syövyttäviä kemikaaleja.

## Vianhakutaulukko

Kelloradio ei mene päälle.	<ul style="list-style-type: none"><li>• Varmista, että muuntaja on liitetty kunnolla kelloradioon ja pistorasiaan.</li><li>• Varmista, että pistorasiassa on virtaa.</li><li>• Varmista, että muuntaja ja virtajohto ovat ehjiä.</li></ul>
Kelloradiosta ei kuulu ääntä.	<ul style="list-style-type: none"><li>• Tarkista äänenvoimakkuuden säätö kelloradiosta ja kelloradioon liitetystä muusta laitteesta.</li><li>• Varmista, että kelloradiosta on valittu oikea toiminto. Esim. jos haluat toistaa musiikkia iPodista/iPhonesta, varmista, että näytöllä näkyy iPod-/iPhone-kuvake.</li><li>• Varmista, että kelloradion, iPodin/iPhonen tai muun liitetyn laitteen pause-toiminto ei ole aktivoitu.</li><li>• Varmista, että ulkoinen laite toimii soittamalla sillä musiikkia ilman, että se on liitetty kelloradioon.</li></ul>
Radiovastaanotto on huono.	<ul style="list-style-type: none"><li>• Siirrä antenni (tai koko kelloradio) toiseen paikkaan.</li></ul>

## Kierrättäminen

Kierrätä tuote asianmukaisesti, kun poistat sen käytöstä. Tarkempia kierrätysohjeita saat kuntasi jäteneuvonnasta.

## Tekniset tiedot

### Muuntaja

**Tulojännite** 100–230 V, 50/60 Hz

**Lähtöjännite** 5,9 V DC, 2 A

### Kelloradio

**Taajuusalue** 87,5–108 MHz

**Teho** 2 W

**Mitat** 160 × 125 × 70 mm

# Radiowecker mit Dockingstation

Art.Nr. 36-5452    Modell CS601-5G

Vor Inbetriebnahme die komplette Bedienungsanleitung durchlesen und aufbewahren. Irrtümer, Abweichungen und Änderungen behalten wir uns vor. Bei technischen Problemen oder anderen Fragen freut sich unser Kundenservice über eine Kontaktaufnahme (Kontakt siehe Rückseite).

## Sicherheitshinweise

- Das Gerät darf nicht demontiert oder technisch verändert werden. Im Inneren des Produktes befinden sich nicht isolierte Komponenten mit gefährlicher Stromspannung. Bei Kontakt können diese zu Bränden oder Stromschlägen führen.
- Das Gerät ist nur zur Verwendung in Innenräumen geeignet.
- Das Gerät niemals hohen Temperaturen, staubigen Umgebungen, starken Erschütterungen oder Feuchtigkeit aussetzen.
- Das Gerät immer so aufstellen, dass es nicht in Wasser oder andere Flüssigkeiten fallen kann.
- Um die Stromverbindung zu unterbrechen den Netzstecker aus der Steckdose ziehen. Der Stecker muss immer leicht zugänglich sein.
- Der Stromschalter ist sekundär geschaltet und unterbricht nicht die Verbindung zur Netzspannung.
- Gehörschäden vermeiden. Wird das Gehör über längere Zeit einer hohen Lautstärke ausgesetzt, kann es geschädigt werden.

## Tasten und Funktionen

### Vorderseite

1. Lightningdock
2. LCD-Display

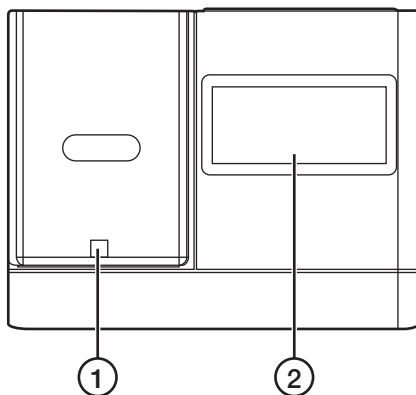

## Von oben aus gesehen

3. Lautsprecher
4. [POWER/MODE] Standby, Mode
5. [MENU/ ■ ►||] Menü, Play, Pause, Stop
6. [VOL-/VOL+] Lautstärke
7. [▼][▲] Aufwärts/abwärts bei Zeit- und Weckeeinstellungen, Titelwechsel, schnellem Vorspulen, Einstellung von Radiokanälen.
8. [Snooze] Einstellung von Einschlafzeiten, Snooze-Funktion.

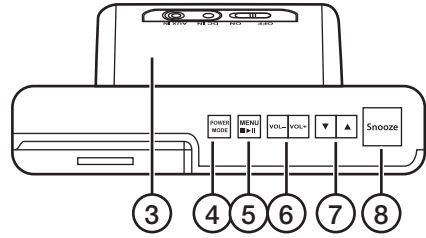

## Rückseite

9. UKW-Antenne
10. [OFF/ON] Aus/ein
11. DC IN Anschluss für Netzteil
12. AUX IN 3,5 mm-Anschluss für externe Geräte

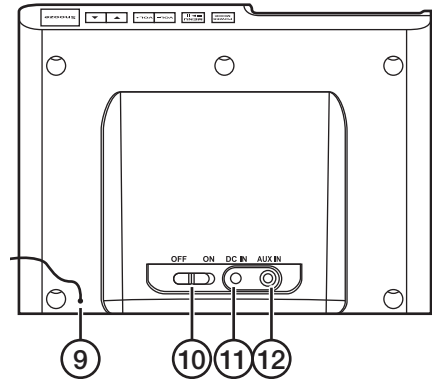

## Bedienung

### Backup-Batterien

**Hinweis:** Die Backup-Batterien sichern die Zeiteinstellungen und die gespeicherten Radiokanäle bei Stromausfall oder falls der Radiowecker kurzzeitig vom Stromnetz getrennt wird. Das LCD-Display schaltet ab und Einstellungen oder Tastenbedienungen funktionieren nicht, solange der Radiowecker über Batterien betrieben wird.

1. Die Batterieabdeckung auf der Rückseite des Weckers öffnen und 2 AAA/LR03-Batterien (separat erhältlich) einlegen. Die Abbildung unten im Batteriefach zeigt die korrekte Ausrichtung der Batterien an.
2. Die Batterieabdeckung wieder anbringen.



## Radiowecker ein- und ausschalten

1. Das Netzteil an den Anschluss des Gerätes (11) und an eine Steckdose anschließen.
2. Den [OFF/ON]-Schalter auf **ON** setzen. Das Display schaltet nach einigen Sekunden ein und leuchtet schwach (Standbymodus).
3. Auf [POWER/MODE] drücken. Das Display schaltet ein und der Wecker schaltet im Radiomodus ein.
4. [POWER/MODE] gedrückt halten bis das Display abschaltet um den Radiowecker in Standymodus zu versetzen.

## Zeiteinstellung

1. Im **Standbymodus** (Display leuchtet schwach) auf [MENU/ ■ ►||] drücken, die Stunden blinken.
2. Auf [▼][▲] drücken um die Stunden einzustellen.
3. Erneut auf [MENU/ ■ ►||] drücken, die Minuten blinken.
4. Auf [▼][▲] drücken um die Minuten einzustellen. Falls innerhalb von 5 Sekunden keine weiteren Tasten gedrückt werden, speichert der Wecker die Einstellungen und geht zurück in den Standbymodus.

**Hinweis:** Beim Anschluss von iPod/iPhone wird die Uhrzeit automatisch synchronisiert.

## Einstellen der Weckzeit

### Alarm 1

1. Im **Standbymodus** (Display leuchtet schwach) auf [VOL-] drücken, „BUZZER“ (Tonsignal) blinkt auf dem Display.
2. Auf [▼][▲] drücken um **BUZZER, RADIO** oder **iPod/iPhone** zum Wecken auszuwählen.
3. Erneut auf [VOL-] drücken, die Stunden blinken.
4. Auf [▲][▼] drücken um die Stunden einzustellen.
5. Erneut auf [VOL-] drücken, die Minuten blinken.
6. Auf [▲][▼] drücken um die Minuten einzustellen. Falls innerhalb von 5 Sekunden keine weiteren Tasten gedrückt werden, speichert der Wecker die Einstellungen und Alarm 1 wird aktiviert.

### Alarm 2

Im **Standbymodus** (Display leuchtet schwach) auf [VOL+] drücken, „BUZZER“ (Tonsignal) blinkt auf dem Display. Auf die gleiche Weise wie den ersten Alarm einstellen.

### Alarm/Snoozefunktion abstellen

- Um Alarm 1 und 2 abzustellen, wenn diese aktiviert sind, im Standbymodus auf [VOL-] bzw. [VOL+] drücken.
- Um Alarm 1 und 2 auszuschalten, wenn diese klingeln: Auf [Snooze] drücken um den Wecker für 9 Minuten auszuschalten (Schlummern). Die Snoozefunktion kann eine Stunde lang immer wieder aktiviert werden und schaltet dann automatisch ab.
- Um den Wecker permanent auszuschalten auf [POWER/MODE] drücken. Der Wecker klingelt wieder nach 24 Stunden.

## Musikwiedergabe von iPod/iPhone

1. Auf [POWER/MODE] drücken, bis das iPod/iPhone-Symbol auf dem Display angezeigt wird.
2. Das Gerät in das Lightningdock einsetzen. Die Wiedergabe startet automatisch. Das Gerät wird geladen, wenn es an die Dockingstation angeschlossen ist.
3. Steuerung der Musikwiedergabe mit den Weckertasten oder den Tasten direkt am Gerät.

## Wiedergabe von einem externen Gerät über AUX IN

1. Auf [POWER/MODE] drücken, bis „AUX“ auf dem Display angezeigt wird.
2. Das externe Gerät an den „AUX IN“ (12) auf der Rückseite des Weckers anschließen.
3. Lautstärke am Radiowecker oder am Gerät einstellen. Die übrige Steuerung erfolgt über das Gerät.

## Radio hören

1. Sicherstellen, dass die UKW-Antenne voll ausgezogen ist.
2. Auf [POWER/MODE] drücken, bis „RADIO“ auf dem Display angezeigt wird.
3. Auf [▼][▲] drücken um die gewünschte Frequenz einzustellen.
4. [▼][▲] gedrückt halten und loslassen um automatisch zur nächsten Radiofrequenz zu kommen.

## Speichern von Radiosendern

Es können 10 Radiosender gespeichert werden.

1. Gewünschter Radiosender einstellen.
2. [MENU/ ■ ►||] gedrückt halten bis „ch“ und eine Ziffer (Senderplatz) auf dem Display blinken.
3. Auf [▼][▲] drücken um den Senderplatz zu wählen.
4. Auf [MENU/ ■ ►||] drücken um den Sender zu speichern.
5. Dies wiederholen um weitere Sender abzuspeichern.

## Gespeicherten Sender anhören

1. Im Radiomodus auf [MENU/ ■ ►||] drücken bis ein Senderplatz angezeigt wird.
2. Auf [▼][▲] drücken um den Senderplatz auszuwählen.
3. Auf [MENU/ ■ ►||] drücken um den gewünschten Sender anzuhören.

## Einschlaffunktion

1. Im iPod/iPhone- oder Radiomodus mehrmals aus [Snooze] drücken um die Einschlafzeit auszuwählen: 90, 80, 70, 60, 50, 40, 30, 20, 10 oder 0 Minuten. Wenn für 5 Sekunden kein Tastendruck erfolgt, wird die Wahl automatisch gespeichert.
2. Der Radiowecker schaltet automatisch nach der ausgewählten Zeitspanne ab.
3. Zum Beenden der Einschlaffunktion auf [Snooze] drücken, bis 0 Minuten auf dem Display angezeigt werden.

# Pflege und Wartung

Den Radiowecker mit einem leicht feuchten Tuch reinigen. Ein sanftes Reinigungsmittel verwenden, keine scharfen Chemikalien oder Reinigungslösungen.

## Fehlersuche

Der Radiowecker lässt sich nicht einschalten.	<ul style="list-style-type: none"><li>• Sicherstellen, dass das Netzteil korrekt an Steckdose und Radio angeschlossen ist.</li><li>• Kommt Strom aus der Steckdose?</li><li>• Sicherstellen, dass Netzteil und Kabel unbeschädigt sind.</li></ul>
Kein Ton.	<ul style="list-style-type: none"><li>• Lautstärke am Radiowecker oder am Gerät kontrollieren.</li><li>• Überprüfen ob die richtige Funktion eingestellt ist, z. B. ob das iPod/iPhone-Symbol angezeigt wird, wenn Musikwiedergabe vom iPod/iPhone gewählt wurde.</li><li>• Wurde am Radiowecker, iPod/iPhone oder an der externen Ausrüstung Pause aktiviert?</li><li>• Die Musikwiedergabe am externen Gerät testen, ohne dass es an den Radiowecker angeschlossen ist.</li></ul>
Schlechter Radioempfang.	<ul style="list-style-type: none"><li>• Bei schlechtem Empfang die Antenne (oder den Wecker) an anderer Stelle aufstellen.</li></ul>

## Hinweise zur Entsorgung

Bitte das Produkt entsprechend den lokalen Bestimmungen entsorgen. Weitere Informationen sind von der Gemeinde oder den kommunalen Entsorgungsbetrieben erhältlich.

## Technische Daten

### Netzteil

**Eingehend** 100–230 V, 50/60 Hz

**Ausgehend** 5,9 V DC, 2 A

### Radiowecker

**Frequenzbereich** 87,5–108 MHz

**Leistung** 2 W

**Maße** 160 × 125 × 70 mm

## Sverige

---

Kundtjänst tel.: 0247/445 00  
fax: 0247/445 09  
e-post: kundservice@clasohlson.se

Internet www.clasohlson.se

Post Clas Ohlson AB, 793 85 INSJÖN

## Norge

---

Kundesenter tlf.: 23 21 40 00  
faks: 23 21 40 80  
e-post: kundesenter@clasohlson.no

Internett www.clasohlson.no

Post Clas Ohlson AS, Postboks 485 Sentrum, 0105 OSLO

## Suomi

---

Asiakaspalvelu puh.: 020 111 2222  
sähköposti: asiakaspalvelu@clasohlson.fi

Internet www.clasohlson.fi

Osoite Clas Ohlson Oy, Maistraatinportti 4 A, 00240 HELSINKI

## Great Britain

---

Customer Service contact number: 08545 300 9799  
e-mail: customerservice@clasohlson.co.uk

Internet www.clasohlson.com/uk

Postal 10 – 13 Market Place  
Kingston Upon Thames  
Surrey  
KT1 1JZ

## Deutschland

---

Kundenservice Unsere Homepage [www.clasohlson.de](http://www.clasohlson.de) besuchen und auf Kundenservice klicken.

# clas ohlson