

Emergency light torch

Art.no 18-2876 Model WTG-043-B
36-5632 WTG-043

Please read the entire instruction manual before using the product and then save it for future reference. We reserve the right for any errors in text or images and any necessary changes made to technical data. In the event of technical problems or other queries, please contact our Customer Services.

Buttons and functions

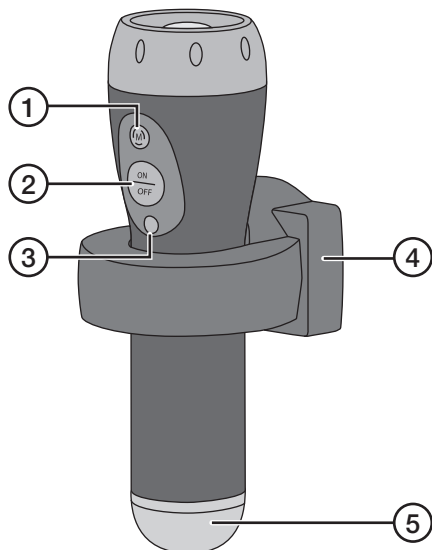

1. [M] Torch intensity
2. [ON/OFF] On/off switch
3. Light Sensor
4. Charger cradle
5. Night light

Operating instructions

- Connect the charger cradle to a power point. Insert the torch and let it charge for 15 hours before using it for the first time.
- The torch is designed for continuous charging. The charge cradle transitions into maintenance charging once the batteries are fully charged.
- The torch comes on and stays lit for about 20 sec when its charge cradle is first connected to a power point.

Torch

1. Remove the torch from its charge cradle and turn it on using the [ON/OFF] switch.
2. Set the desired beam intensity by pressing [M] repeatedly until the desired beam intensity is reached.

Night light

The night light comes on automatically whenever the surroundings become dark (under 10 lux).

Power cuts

The torch comes on automatically whenever there is a power cut, provided that it is sitting in the charge cradle and the cradle is connected to a functioning wall socket.

Care and maintenance

Clean the torch using a lightly moistened cloth. Use only mild cleaning agents, never solvents or corrosive chemicals.

Changing the batteries

Note: Use only rechargeable batteries.

1. Unscrew the night light by turning it a half turn anticlockwise.
2. Remove the battery holder from the torch.
3. Replace the old batteries using three fresh AAA/LR03 NiMH rechargeable batteries. Follow the markings in the battery compartment to ensure correct polarity.
4. Reinsert the battery holder back into the torch. **Note:** The holder will only fit in one way.
5. Screw the night light back on.

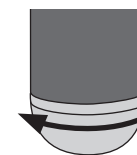

Disposal

This product should be disposed of in accordance with local regulations. If you are unsure how to proceed, contact your local council.

Specifications

Rated voltage	230 V, 50 Hz
Batteries	3 × AAA/HR03 NiMH
Torch bulb	1 × LED 1 W, 300 mA
Night light bulb	3 × LED 0.1 W, 20 mA
Run time at full charge	1 hour
Charging time	15 hours

Ficklampa med nödbelysning

Art.nr 18-2876 Modell WTG-043-B
36-5632 WTG-043

Läs igenom hela bruksanvisningen före användning och spara den sedan för framtida bruk. Vi reserverar oss för ev. text- och bildfel samt ändringar av tekniska data. Vid tekniska problem eller andra frågor, kontakta vår kundtjänst.

Knappar och funktioner

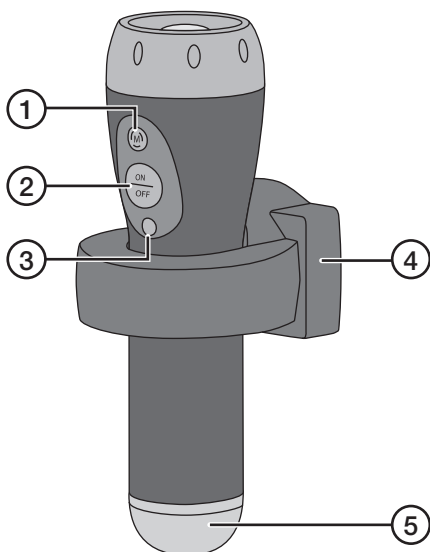

1. [M] Inställning av ficklampans ljusstyrka
2. [ON/OFF] På/av
3. Ljussensor
4. Hållare/laddare
5. Nattbelysning

Användning

- Anslut hållaren till ett vägguttag, sätt ficklampan i hållaren och låt ficklampan ladda i 15 timmar innan den används första gången.
- Ficklampa är avsedd för att vara kontinuerligt ansluten till vägguttaget. När batterierna är fulladdade övergår laddaren till underhållsladdning.
- Ficklampa tänds och lyser i ca 20 sekunder när den ansluts till ett vägguttag.

Ficklampa

1. Ta ut ficklampan ur hållaren och slå på och av den med [ON/OFF].
2. Ställ in önskad ljusstyrka genom att trycka upprepade gånger på [M].

Nattbelysning

Nattbelysningen tänds automatiskt i mörker (ljusnivå under 10 lux).

Strömavbrott

Ficklampa tänds automatiskt om det blir strömavbrott när den sitter i hållaren och är ansluten till ett vägguttag.

Skötsel och underhåll

Rengör ficklampan med en lätt fuktad trasa. Använd ett mildt rengöringsmedel, aldrig lösningsmedel eller frätande kemikalier.

Byte av batterier

Obs! Använd endast laddbara batterier.

1. Skruva bort locket över nattbelysningen genom att vrida det moturs.
2. Dra ut batterihållaren ur ficklampan.
3. Byt batterier (3 × AAA/HR03 NiMH). Se märkningen i batterihållaren så att polariteten blir rätt.
4. Skjut in batterihållaren i ficklampan.
Obs! Den passar bara på ett sätt.
5. Skruva tillbaka locket.

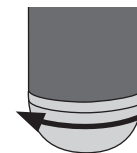

Avfallshantering

När du ska göra dig av med ficklampan ska detta ske enligt lokala föreskrifter. Är du osäker på hur du ska gå tillväga, kontakta din kommun.

Specifikationer

Nätanslutning	230 V, 50 Hz
Batterier	3 × AAA/HR03 NiMH
Ljuskälla ficklampa	1 × LED 1 W, 300 mA
Ljuskälla nattbelysning	3 × LED 0,1 W varmvit, 20 mA
Lystid vid fulladdat batteri	1 timme
Laddtid	15 timmar

Lommelykt med nødlys

Art.nr. 18-2876 Modell WTG-043-B
36-5632 WTG-043

Les brukerveiledningen grundig før produktet tas i bruk og ta vare på den for framtidig bruk. Vi reserverer oss mot ev. feil i tekst og bilde, samt forandringer av tekniske data. Ved tekniske problemer eller spørsmål, ta kontakt med vårt kundesenter.

Knapper og funksjoner

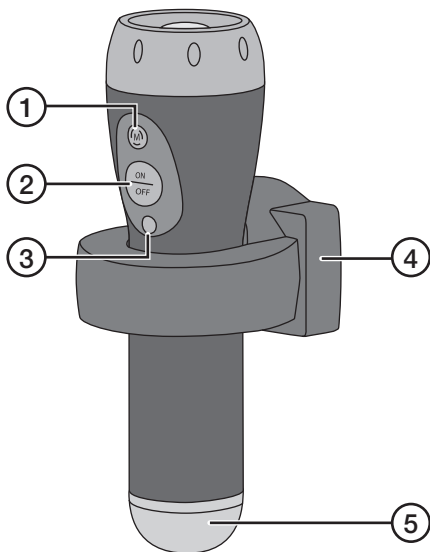

1. [M] Innstilling av lommelyktens lysstyrke
2. [ON/OFF] På/av
3. Lyssensor
4. Holder/lader
5. Nattbelysning

Bruk

- Holderen kobles til et strømuttak. Plasser lommelykten i holderen og la den lades i 15 timer før den brukes første gang.
- Lommelykten er beregnet å være koblet og oppbevart i strømuttaket. Når batteriene er fulladet går laderen over til vedlikeholdslading.
- Lommelykten tennes og lyser i ca. 20 sekunder når den kobles til et strømuttak.

Lommelykt

1. Ta lommelykten ut av holderen og skru den på med [ON/OFF].
2. Still inn ønsket lysstyrke ved å trykke gjentatte ganger på [M].

Nattbelysning

Nattbelysningen tennes automatisk i mørket (lysnivå under 10 lux).

Strømbrudd

Lommelykten tennes automatisk hvis det blir strømbrudd, dersom lykten sitter i holderen og denne er koblet til et strømuttak.

Stell og vedlikehold

Rengjør lommelykten med en lett fuktet klut. Bruk et mildt rengjøringsmiddel, aldri løsningsmidler eller etsende kjemikalier.

Skifte av batterier

Obs! Bruk kun ladbare batterier.

1. Skru av lokke over nattbelysningen ved å dreie den moturs.
2. Trekk batteriholderen ut fra lommelykten.
3. Skift batterier (3 stk. AAA/HR03 NiMH). Følg merking for polaritet i bunnen av batteriholderen.
4. Skyv batteriholderen på plass igjen.
Obs! Det er kun en måte å montere den på.
5. Sett lokket på plass igjen, og skru det fast.

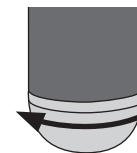

Avfallshåndtering

Når lommelykten skal kasseres, må dette skje i henhold til lokale forskrifter. Hvis du er usikker, ta kontakt med lokale myndigheter.

Spesifikasjoner

Spenning	230 V, 50 Hz
Batterier	3 stk. AAA/HR03 NiMH
Lyskilde lommelykt	1 × LED 1 W, 300 mA
Lyskilde nattbelysning	3 × LED 0,1 W varmhvit, 20 mA
Lystid ved fulladet batteri	1 time
Ladetid	15 timer

Taskulamppu, jossa hätävalaisin

Tuotenro 18-2876 Malli WTG-043-B
36-5632 WTG-043

Lue käyttöohje ennen tuotteen käyttöönottoa ja säilytä se tulevaa tarvetta varten. Pidätämme oikeuden teknisten tietojen muutoksiin. Emme vastaa mahdollisista teksti- tai kuvavirheistä. Jos tuotteeseen tulee teknisiä ongelmia, ota yhteys myymälään tai asiakaspalveluun.

Painikkeet ja toiminnot

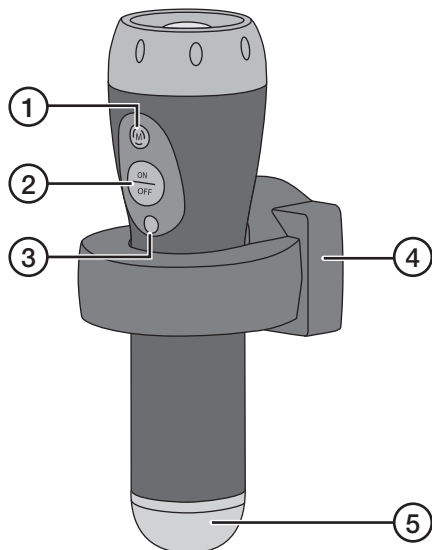

1. [M] Taskulampun valonvoimakkuuden säätö
2. [ON/OFF] Virtakytkin
3. Valoanturi
4. Pidike/laturi
5. Yövalaisin

Käyttö

- Liitä pidike pistorasiaan, aseta taskulamppu pidikkeeseen ja anna taskulampun latautua 15 tuntia ennen ensimmäistä käyttökertaa.
- Taskulamppu on tarkoitettu olemaan jatkuvasti liitettynä pistorasiaan. Kun akut ovat täynnä, laturi siirtyy ylläpitolataukseen.
- Taskulamppu palaa noin 20 sekuntia, kun se liitetään pistorasiaan.

Taskulamppu

1. Irrota taskulamppu pidikkeestä ja sytytä ja sammuta se [ON/OFF]-painikkeella.
2. Aseta haluamasi valonvoimakkuus painamalla [M] useita kertoja.

Yövalaisin

Yövalaisin syttyy automaattisesti pimeässä (valonvoimakkuus on alle 10 luksia).

Sähkökatko

Sähkökatkon sattuessa taskulamppu syttyy automaattisesti, jos se on kiinnitetty pidikkeeseen ja liitetty pistorasiaan.

Huolto ja puhdistaminen

Puhdista taskulamppu kevyesti kostutetulla liinalla. Käytä tarvittaessa mietoja pesuainetta. Älä käytä liuotusaineita tai syövyttäviä kemikaaleja.

Akkujen vaihto

Huom! Käytä ainoastaan akkuparistoja.

1. Irrota yövalaisimen kansi kiertämällä sitä vastapäivään.
2. Vedä akkulokero pois taskulampusta.
3. Vaihda akut (3 kpl AAA/HR03 NiMH). Noudata akkulokeron pohjan napaisuusmerkintöjä.
4. Työnnä akkulokero taskulampun sisään.
5. Kierrä kansi takaisin paikalleen.

Huom! Se sopii vain yhdellä tavalla.

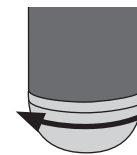

Kierrättäminen

Kierrätä tuote asianmukaisesti, kun poistat sen käytöstä. Tarkempia kierrätysohjeita saat kuntasi jäteneuvonnasta.

Tekniset tiedot

Verkkoliitäntä	230 V, 50 Hz
Akut	3 kpl AAA/HR03 NiMH
Valonlähde taskulamppu	1 kpl LED 1 W, 330 mA
Valonlähde yövalaisin	3 kpl 0,1 W lämpimän valkoinen LED, 20 mA
Valaisuaika täyteen ladatulla akulla	1 tunti
Latausaika	15 tuntia

Taschenlampe mit Notfallbeleuchtung

Art.Nr. 18-2876 Modell WTG-043-B
36-5632 WTG-043

Vor Inbetriebnahme die komplette Bedienungsanleitung durchlesen und aufbewahren. Irrtümer, Abweichungen und Änderungen behalten wir uns vor. Bei technischen Problemen oder anderen Fragen freut sich unser Kundenservice über eine Kontaktaufnahme.

Tasten und Funktionen

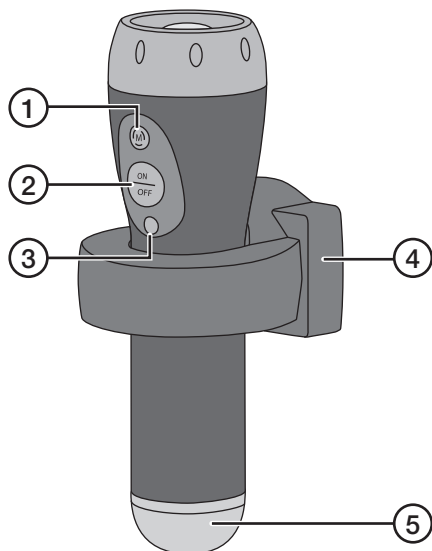

1. [M] Einstellung Helligkeit der Taschenlampe
2. [ON/OFF] Ein/Aus
3. Dämmerungsschalter
4. Halterung/Ladegerät
5. Nachtleuchte

Benutzung

- Die Halterung an eine Steckdose anschließen, die Taschenlampe in die Halterung setzen und vor dem ersten gebrauch 15 Stunden laden lassen.
- Die Taschenlampe ist für den dauerhaften Anschluss an eine Steckdose vorgesehen. Wenn die Batterien geladen sind, schaltet das Ladegerät auf Wartungsladung um.
- Die Taschenlampe schaltet sich ein und leuchtet für ca. 20 s wenn sie an die Steckdose angeschlossen wird.

Taschenlampe

1. Die Taschenlampe aus der Halterung nehmen und mit [ON/OFF] ein- bzw. ausschalten.
2. Durch mehrmaliges Drücken auf [M] die gewünschte Helligkeit einstellen.

Nachtleuchte

Die Nachtleuchte schaltet sich bei Dunkelheit automatisch ein (Helligkeit unter 10 Lux).

Stromausfall

Die Taschenlampe schaltet sich bei Stromausfall automatisch ein, wenn sie in der Halterung sitzt und diese an das Stromnetz angeschlossen ist.

Pflege und Wartung

Das Produkt mit einem leicht befeuchteten Tuch reinigen. Ein sanftes Reinigungsmittel verwenden, keine scharfen Chemikalien oder Reinigungslösungen.

Akkuwechsel

Hinweis: Keine normalen Batterien benutzen.

1. Den Deckel an der Taschenlampe durch Drehen gegen den Uhrzeigersinn öffnen und abnehmen.
2. Die Batteriehalterung aus der Taschenlampe ziehen.
3. Die Akkus auswechseln (3 × AAA/HR03 NiMH). Die Abbildung in der Batteriehalterung zeigt die korrekte Ausrichtung der Akkus an.
4. Die Batteriehalterung in die Taschenlampe schieben. **Hinweis:** Die Batteriehalterung lässt sich nur in einer Richtung einsetzen.
5. Den Deckel wieder anschrauben.

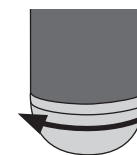

Hinweise zur Entsorgung

Bitte das Produkt entsprechend den lokalen Bestimmungen entsorgen. Weitere Informationen sind von der Gemeinde oder den kommunalen Entsorgungsbetrieben erhältlich.

Technische Daten

Betriebsspannung	230 V, 50 Hz
Akkus	3 × AAA/HR03 NiMH
Leuchtmittel Taschenlampe	1 × LED 1 W, 300 mA
Leuchtmittel Nachtleuchte	3 × LED 0,1 W warmweiß, 20 mA
Leuchtdauer bei vollständig geladenem Akku	1 Std.
Ladezeit	15 Stunden