

Please read the entire instruction manual before using the product and then save it for future reference. We reserve the right for any errors in text or images and any necessary changes made to technical data. In the event of technical problems or other queries, please contact our Customer Services.

Operating instructions

Batteries

1. Open the lid of the battery box and insert 3 × D/LR20 batteries. Note the polarity markings in the battery box to ensure correct battery insertion.

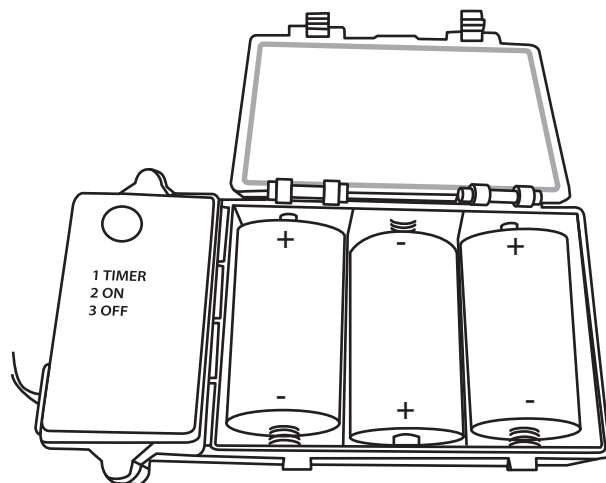

2. Close the lid.

3. The battery box can be hidden inside the snow lantern during use.

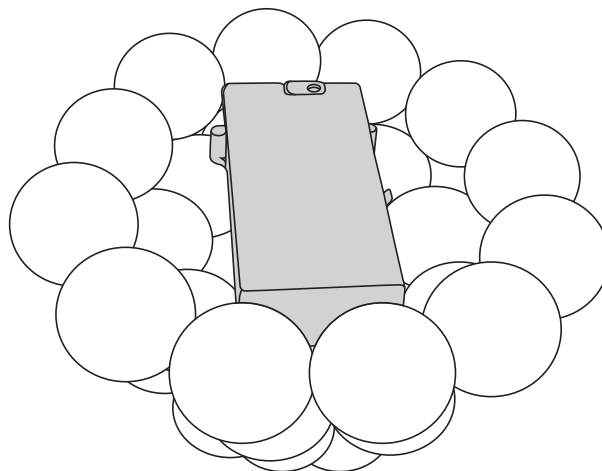

Timer function

Battery box controls:

- Single press: Activates the timer for a continuous 6-hour on/18-hour off cycle until the batteries are exhausted.
- Double press: Continuous on.
- Triple press: Off.

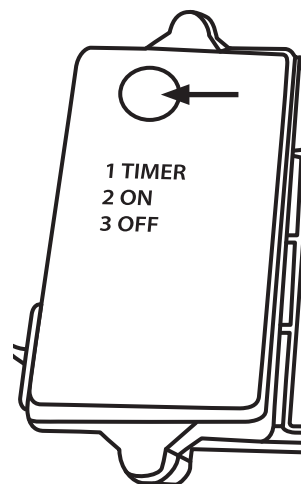

Care and maintenance

- Always remove the batteries from the battery box before cleaning.
- Clean the snow lantern and battery box using a lightly moistened cloth. Use only mild cleaning agents, never solvents or corrosive chemicals.
- Always remove the batteries if the product is not to be used for a long time.

Disposal

This product should be disposed of in accordance with local regulations. If you are unsure how to proceed, contact your local council.

Specifications

Batteries 3 × D/LR20

Height 25 cm

Läs igenom hela bruksanvisningen före användning och spara den sedan för framtida bruk. Vi reserverar oss för ev. text- och bildfel samt ändringar av tekniska data. Vid tekniska problem eller andra frågor, kontakta vår kundtjänst.

Användning

Batterier

1. Öppna batterihållarens lock och sätt i batterier (3 × D/LR20). Se märkningen i botten på batterihållaren så att polariteten blir rätt.

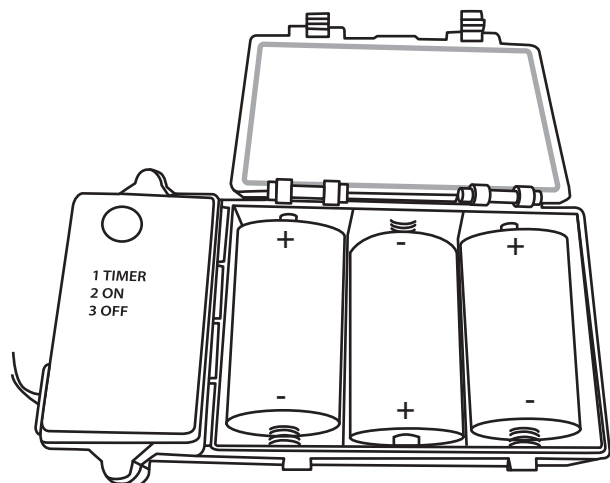

2. Stäng locket.

3. Batterihållaren kan vid användning placeras inuti snölyktan.

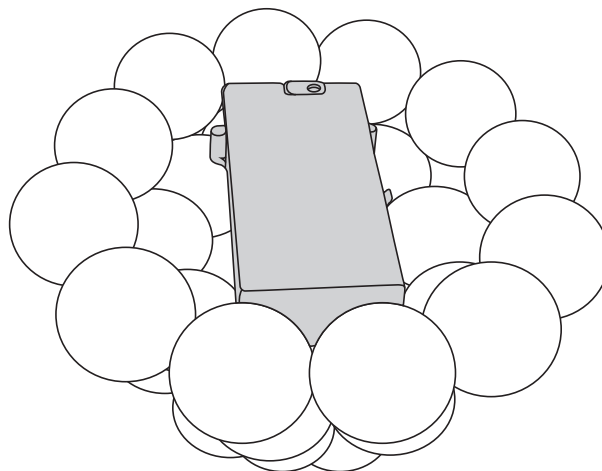

Timerfunktion

Knappen på batteriboxen kontrollerar snölyktans belysning på följande sätt:

- En tryckning: timerfunktionen slås på. Snölyktan lyser i 6 timmar och är sedan släckt i 18 timmar. Lyser sedan i 6 timmar, är släckt i 18 timmar osv. tills batterierna är förbrukade.
- Två tryckningar: belysningen slås på och lyser tills batterierna är förbrukade.
- Tre tryckningar: stänger av belysningen.

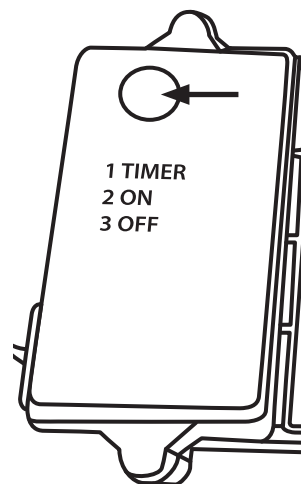

Skötsel och underhåll

- Ta ut alltid ut batterierna ur batterihållaren före rengöring.
- Rengör snölyktan och batterihållaren med en lätt fuktad trasa. Använd ett mildt rengöringsmedel, aldrig lösningsmedel eller frätande kemikalier.
- Ta ut alltid ut batterierna ur batterihållaren om inte snölyktan ska användas under en längre period.

Avfallshantering

När du ska göra dig av med produkten ska detta ske enligt lokala föreskrifter. Är du osäker på hur du ska gå tillväga, kontakta din kommun.

Specifikationer

Batterier 3 × D/LR20

Höjd 25 cm

Les brukerveiledningen grundig før produktet tas i bruk og ta vare på den for framtidig bruk. Vi reserverer oss mot ev. feil i tekst og bilde, samt forandringer av tekniske data. Ved tekniske problemer eller spørsmål, ta kontakt med vårt kundesenter.

Bruk

Batterier

1. Batterilokket åpnes og 3 × D/LR20-batterier plasseres i holderen. Følg merkingen for polaritet i bunnen av batteriholderen.

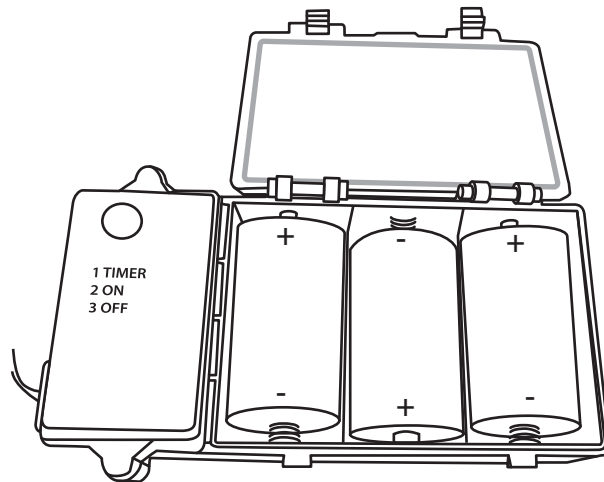

2. Steng lokket.

3. Batteriholderen kan plasseres inni snølykten ved bruk.

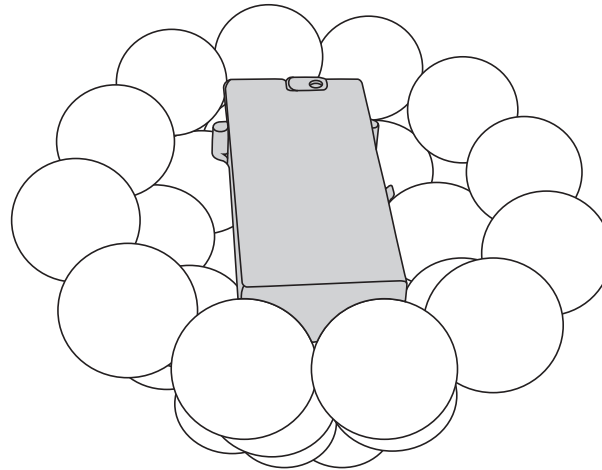

Timerfunksjon

Knappen på batteriboksen kontrollerer snølyktens belysning slik:

- Et trykk: timerfunksjonen skrues på. Snølykten lyser i 6 timer og er deretter slukket i 18 timer. Deretter lyser den i 6 timer igjen og er slukket i 18 timer osv. helt til batteriene er oppbrukt.
- To trykk: Belysninger tennes og lyser helt til batteriene er oppbrukt.
- Tre trykk: Slukker belysningen.

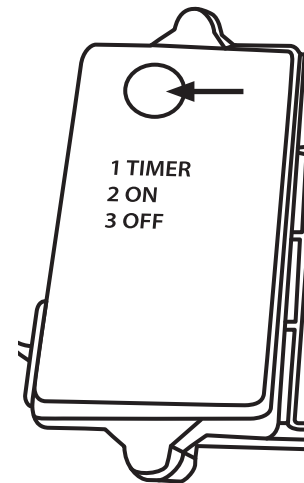

Stell og vedlikehold

- Ta ut batteriene fra holderen før rengjøring.
- Rengjør lykten og holderen med en lett fuktet klut. Bruk et mildt rengjøringsmiddel, aldri løsningsmidler eller etsende kjemikalier.
- Ta ut batteriene dersom produktet ikke skal brukes på en stund.

Avfallshåndtering

Når produktet skal kasseres, må det skje i henhold til lokale forskrifter. Hvis du er usikker, ta kontakt med kommunen din.

Spesifikasjoner

Batterier 3 × D/LR20

Høyde 25 cm

Lue käyttöohje ennen tuotteen käyttöä ja säilytä se tulevaa tarvetta varten. Pidätämme oikeuden teknisten tietojen muutoksiin. Emme vastaa mahdollisista teksti- tai kuvavirheistä. Jos laitteeseen tulee teknisiä ongelmia, ota yhteys myymälään tai asiakaspalveluun.

Käyttö

Paristot

1. Avaa paristolokeron kansi ja aseta lokeroon 3 kpl D/LR20-paristoa. Noudata paristolokeron pohjan napaisuusmerkintöjä.

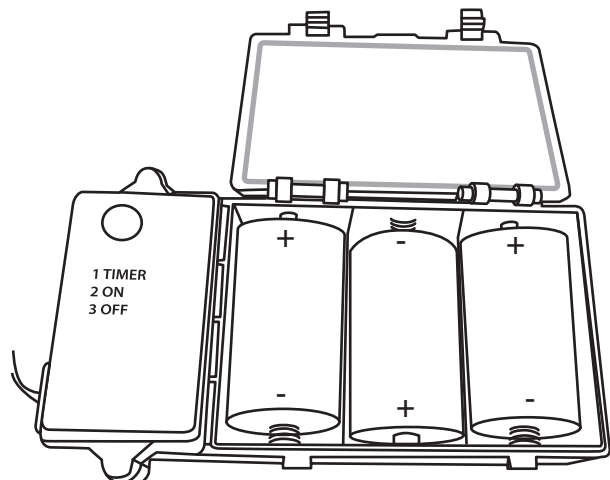

2. Sulje kansi.

3. Paristolokero voidaan asettaa lumilyhdyn sisään, kun laite on käytössä.

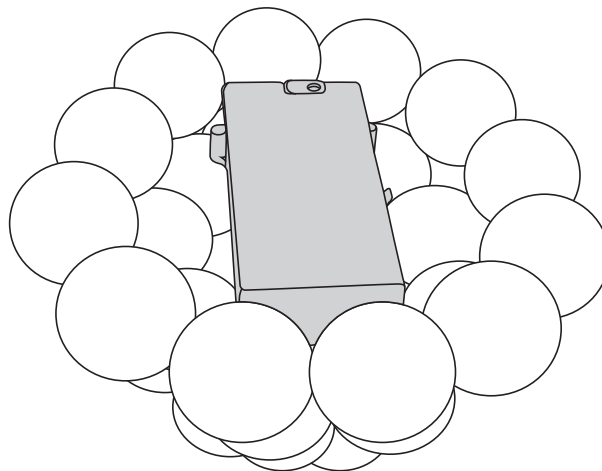

Ajastin

Paristolokerossa oleva painike ohjaa lumilyhdyn valaistusta seuraavasti:

- Yksi painallus: ajastustoiminto käynnistyy. Lumilyhty palaa 6 tuntia ja on sen jälkeen sammuneena 18 tuntia. Palaa jälleen 6 tuntia, on sammuneena 18 tuntia jne. kunnes paristot ovat tyhjä.
- Kaksi painallusta: valaistus sytty ja on päällä, kunnes paristot tyhjenevät.
- Kolme painallusta: valaistus sammuu.

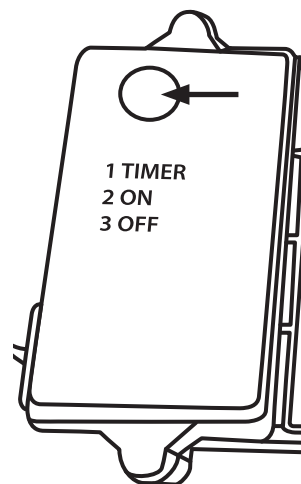

Puhdistaminen

- Poista paristot ja paristolokero aina ennen puhdistusta.
- Puhdista lumilyhty ja paristolokero kevyesti kostutetulla liinalla. Käytä mietoja puhdistusainetta. Älä käytä liuotusaineita tai syövyttäviä kemikaaleja.
- Poista paristot, jos lumilyhty on pitkään käyttämättä.

Kierrättäminen

Kierrätä tuote asianmukaisesti, kun poistat sen käytöstä. Tarkempia kierrätysohjeita saat kuntasi jätehuoneesta.

Tekniset tiedot

Paristot	3 kpl D/RL20
Korkeus	25 cm

Vor Inbetriebnahme die komplette Bedienungsanleitung durchlesen und aufbewahren. Irrtümer, Abweichungen und Änderungen behalten wir uns vor. Bei technischen Problemen oder anderen Fragen freut sich unser Kundenservice über eine Kontaktaufnahme.

Gebrauch

Batterien

1. Die Batterieabdeckung öffnen und die Batterien (3 × D/LR20) einsetzen. Die Abbildung unten im Batteriefach zeigt die korrekte Ausrichtung der Batterien an.

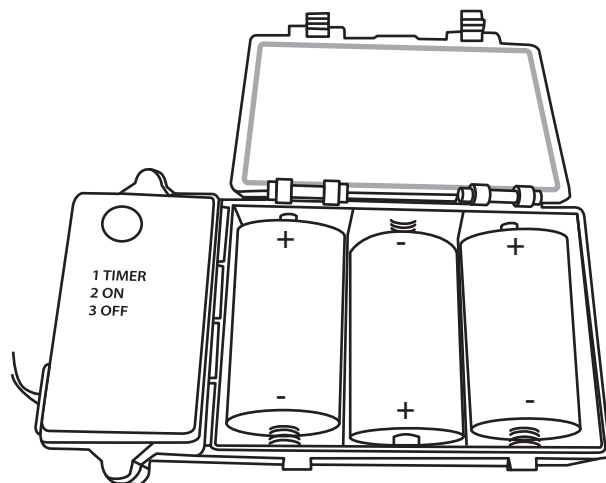

2. Den Deckel schließen.

3. Die Batteriehalterung kann bei der Benutzung in der Schneelaterne aufbewahrt werden.

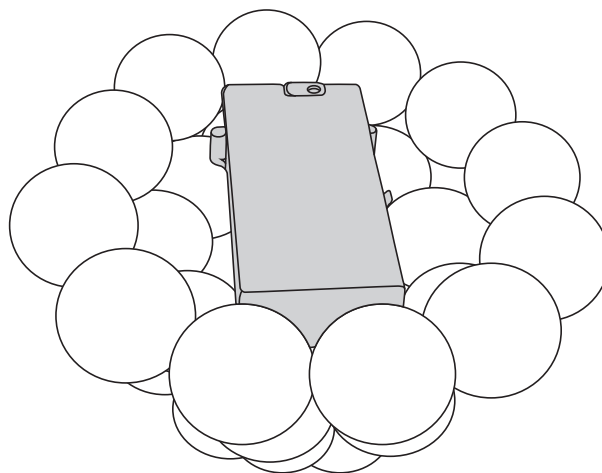

Timerfunktion

Die Taste an der Batteriehalterung steuert die Schneelaterne wie folgt:

- Einmal drücken: Die Zeitschaltfunktion wird eingeschaltet. Die Schneelaterne leuchtet 6 Stunden lang und ist dann für 18 Stunden ausgeschaltet. Dann leuchtet sie wieder 6 Stunden lang und ist dann wieder für 18 Stunden ausgeschaltet usw. bis die Batterien leer sind.
- Zweimal drücken: Die Beleuchtung wird eingeschaltet und leuchtet bis die Batterien verbraucht sind.
- Dreimal drücken: Beleuchtung ausschalten.

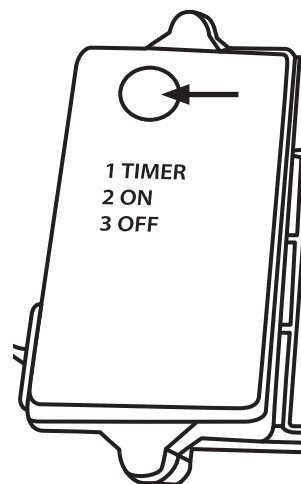

Pflege und Wartung

- Vor der Reinigung immer die Batterien entnehmen aus der Steckdose ziehen.
- Die Schneelaterne und die Batteriehalterung mit einem leicht feuchten Tuch reinigen. Ein sanftes Reinigungsmittel verwenden, keine scharfen Chemikalien oder Reinigungslösungen.
- Bei längerer Nichtbenutzung die Batterien entnehmen.

Hinweise zur Entsorgung

Bitte das Produkt entsprechend den lokalen Bestimmungen entsorgen. Weitere Informationen sind von der Gemeinde oder den kommunalen Entsorgungsbetrieben erhältlich.

Technische Daten

Batterien 3 × D/LR20

Höhe 25 cm