

Surveillance & Game Hunting Camera

Övervaknings- och viltkamera

Overvåknings- og viltkamera

Valvonta- ja riistakamera

Überwachungs- und Wildkamera

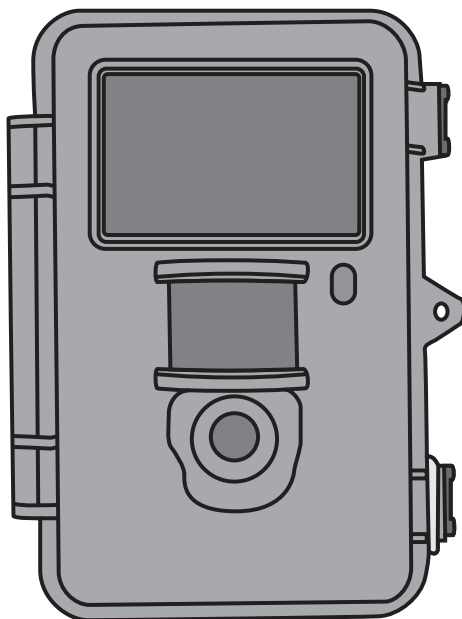

Art.no

36-5761

Model

SG560K-12mHD

Ver. 20160126

clas ohlson

English

Svenska

Norsk

Suomi

Deutsch

Surveillance & Game Hunting Camera

Art.no 36-5761 Model SG560K-12mHD

Please read the entire instruction manual before using the product and then save it for future reference. We reserve the right for any errors in text or images and any necessary changes made to technical data. If you have any questions concerning technical problems please contact our Customer Services.

Contents

1. Description of function	4
1.1 General information.....	4
2. Description	4
3. Getting started	6
3.1 Inserting batteries	6
3.2 Inserting a memory card	6
3.3 Formatting the memory card	6
4. Setup	7
4.1 Camera Mode (function)	7
4.2 Set Clock (time setting).....	8
4.3 Photo Size (image size).....	8
4.4 Photo Burst (number of images in burst sequence).....	8
4.5 Video Size (video resolution).....	8
4.6 Video Length (length of video recording)	8
4.7 Time lapse (time-delayed photography).....	9
4.8 PIR trigger (motion sensor sensitivity)	9
4.9 PIR Interval (interval until re-activation after detection).....	9
4.10 Camera posit (name the camera)	9
4.11 Language (language).....	9
4.12 Recycle storage (delete images/video when the SD card is full)	10
4.13 Format SD (formatting the memory card)	10
4.14 Version (info about the version)	10
4.15 Default Set (restores manufacturer's settings).....	10
5. Operating instructions	10
5.1 Picture preview (before taking the photo)	10
5.2 Taking a photo/video sequence manually.....	10
5.3 Displaying a still image/video sequence.....	11
5.4 Delete (erasing a photo/video sequence)	12
5.5 Default Set (restores manufacturer's settings).....	12
6. Positioning/attaching the camera	12
7. Care and maintenance	13
8. Troubleshooting guide	13
9. Disposal	14
10. Specifications	14

1. Description of function

- 12 MP night-vision camera perfect for monitoring hunting spots.
- Images and video can be captured at set times or motion triggered and saved to a SD card (max 32 GB, sold separately).
- Motion detector with sensitivity up to 20 m. 40 black IR LEDs for proper night-vision.
- Camouflaged housing. Integrated colour screen, memory card and battery holder. Operates on 8 × AA/LR6 batteries (sold separately) or a 6 V external power source.
- Comes with fastening strap and USB cable.

1.1 General information

Note: The Data Protection Act 1998 (DPA) imposes strict rules on the use of security cameras. Make sure your setup is in accordance with the DPA. Contact the relevant responsible person at your local authority or county council if you are at all uncertain. Cameras which have been set up without a licence may be confiscated and the owner held liable under law.

2. Description

1. IR diodes
2. Indicator light
3. Motion detector
4. Camera lens
5. Drawbolt catch
6. Lock eyelet for padlock

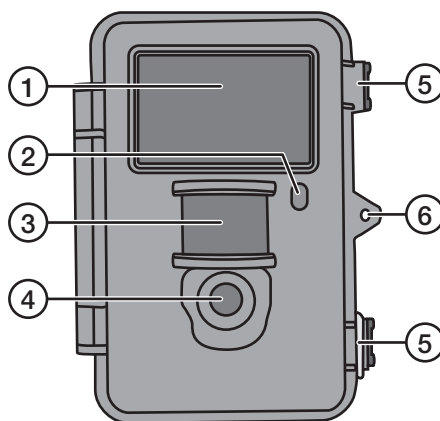

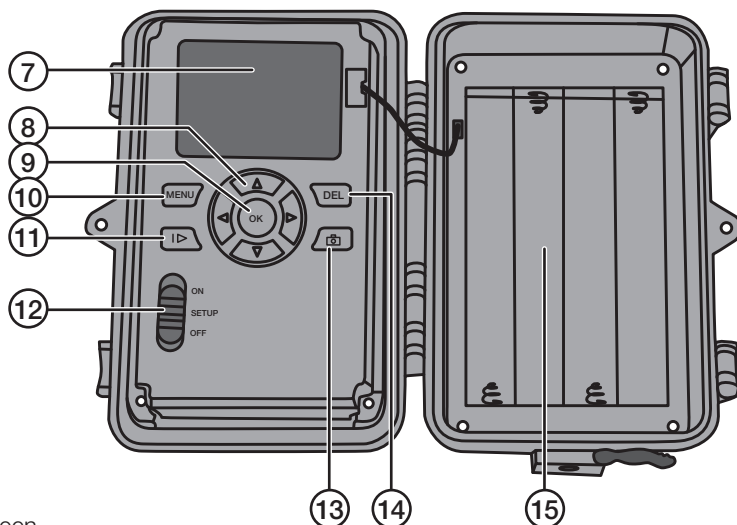

7. Display screen
8. [▲][▼] Toggle between the sub-menus, [▶][◀] – change setting
9. [OK] Confirm
10. [MENU] Open/exit menu
11. [▶] Switch between playback and showing current view
12. Function switch with 3 settings:
 - ON** (camera is activated according to the setting, the display does not come on)
 - SETUP** (preview, setting or manual exposure)
 - a) Previews current view through the camera.
 - b) Press [MENU] to show menus/sub-menus and settings.
 - c) Press [▲] or [▼] to switch quickly between Photo and Video mode to take a still image/video sequence manually without having to enter the menu.
 - OFF** Camera switched off
13. [📷] Take a photo or start video recording manually
14. [DEL] Delete still image or video sequence
15. Battery compartment

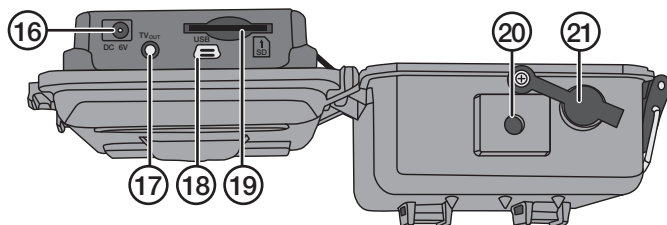

16. Adaptor connection (6 V DC, + in the centre of the connection)
17. TV out Video output (3.5 mm)
18. USB plug
19. SD card slot
20. Tripod thread
21. Rubber grommet over DC connection

3. Getting started

3.1 Inserting batteries

Open the drawbolt catch and open up the front.

Insert 8 × AA/LR6 batteries into the battery compartment as shown in the illustration.

Replace the batteries as soon as they begin to lose power. The camera can be damaged if old batteries start leaking. Do not mix new and old batteries or different types of batteries.

Batteries can last up to 6 months, but it depends on operating temperature and the number of exposures.

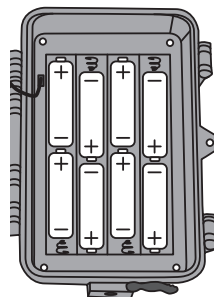

Note: The display only comes on in **SETUP** mode but does NOT come on in the **ON** setting. The display will turn blank approximately 3 minutes after the last time a button is pressed in **SETUP** mode.

If necessary, the camera can be powered by 4 × AA/LR6 batteries in the right or left side of the battery compartment. If this is the case, all batteries must be replaced with new ones the next time batteries are changed.

The camera can be powered by an external mains adapter via the socket (16), 6 V DC (+ in the centre of the connection).

3.2 Inserting a memory card

The camera is intended for use with SD/SDHC memory cards ranging from 8 MB to 32 GB.

First use a card reader to check that the memory card is working and is empty.

Make sure the memory card's write protection "Lock" is NOT activated.

Open the camera and insert a SD/SDHC card into the card slot (19) as indicated in the illustration next to the latter. Push the card in until a "click" sound is heard.

3.3 Formatting the memory card

Format the memory card before use. Formatting means that anything saved on the card will be deleted so as to make room for new files.

1. Move the function selector to SETUP mode.
2. Press [MENU]. **Menu 1** is displayed with the first sub-menu (Camera Mode) highlighted.
3. Toggle to **Format SD** with [▼].
4. Press [OK].
5. Select **Yes** or **No** using [▶] or [◀].
6. Press [OK] to confirm (or [MENU] to discontinue).

4. Setup

Note: The menu is only displayed in SETUP mode.

1. Move the function selector to **SETUP** mode.
2. Press [MENU]. **Menu 1** is displayed with the first sub-menu (Mode) highlighted.
3. Toggle to the desired sub-menu using [▲] or [▼].

Menu 1

- **Camera mode** (function)
- **Set clock** (time setting)
- **Photo size** (image size)
- **Photo burst** (number of images in burst sequence)

Menu 2

- **Video size** (video resolution)
- **Video length** (length of video recording)
- **Time lapse** (time-delayed photography)
- **PIR trigger** (motion sensor sensitivity)

Menu 3

- **PIR interval** (interval until a new detection is possible following a detection)
- **Camera posit** (name the camera)
- **Language** (language)
- **Recycle storage** (delete images/video when the SD card is full)

Menu 4

- **Format SD** (format the memory card)
- **Version** (info about the version)
- **Default set** (restores factory settings)

4. The current setting for the desired sub-menu is highlighted on the display.
5. If you want to change the setting for the desired sub-menu, press [◀] or [▶] to make the change. Each press will change the setting one step.

4.1 Camera Mode (function)

1. Press [▶] to choose the **Camera** (still images) or **Video** (video recording) function.
2. Confirm by pressing [OK] (or [MENU] to discontinue).
(The default value is **Camera**.)



4.2 Set Clock (time setting)

1. Move the function selector to **SETUP** mode.
2. Press [MENU] and toggle to the setting for **Set Clock** (time setting) using [▼].
3. Press [OK] to open the time setting (or [MENU] to discontinue).
 - First set the month using [▼] and [▲].
 - Use [▶] to toggle to the date, and set the date and year in the same way as you did the month.
 - Follow the same procedures for time (hours : minutes : seconds).
 - Confirm the setting by pressing [OK].
 - The display switches off automatically approximately 3 minutes after the last time a button is pressed, in which case set-up must be recommenced from the beginning.

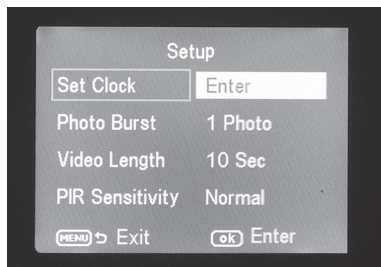

4.3 Photo Size (image size)

1. Select photo size **12 MP**, **8 MP** or **5 MP** using [▶] or [◀].
2. Press [OK] to confirm (or [MENU] to discontinue). (The default value is **12 MP**.)

4.4 Photo Burst (number of images in burst sequence)

1. Select the number of exposures which are to be made on each activation of the camera: **3 Photos**, **2 Photos** or **1 Photo** (3, 2 or 1 exposure) using [▶] or [◀].
2. Press [OK] to confirm (or [MENU] to discontinue). (The default value is **1 Photo**.)

4.5 Video Size (video resolution)

1. Press video size **1280 × 720p** or **640 × 480p** using [▶] or [◀].
2. Press [OK] to confirm (or [MENU] to discontinue).
3. (The default value is **1280 × 720p**.)

4.6 Video Length (length of video recording)

1. Select how long the video recording is to be on each activation of the camera: Settings range from **1** to **60 s** using [▶] or [◀].
2. Press [OK] to confirm (or [MENU] to discontinue). (The default value is **10 s**.)

4.7 Time lapse (time-delayed photography)

Select the interval (in minutes/hours) when the pictures shall be taken.

1. Press [▶] or [◀] to select: **5, 10, 15, 20, 25, 30, 35, 40, 45** or **55** min or **1, 2, 3, 4, 5, 6, 7** or **8** hrs.
2. Press [OK] to confirm.

4.8 PIR trigger (motion sensor sensitivity)

Select the sensitivity of the motion detector. The greater the sensitivity selected, the easier the camera is activated by the motion detector, e.g. when the wind moves branches. The higher the setting, the more photos will be taken. The sensitivity normally decreases as the temperature rises. If the camera is to be used at high temperatures, **HIGH** should be selected.

1. Press [▶] or [◀] to select: **LOW, NORMAL** or **HIGH**.
2. Press [OK] to confirm.

4.9 PIR Interval (interval until re-activation after detection)

On activation the camera takes a set number of still images (or a video sequence), but if the motion detector detects movement all the time, the camera will continue to make exposures of the same subject in uninterrupted fashion. There is therefore the option of setting a time delay until the next activation of the camera, regardless of whether the motion detector is activated.

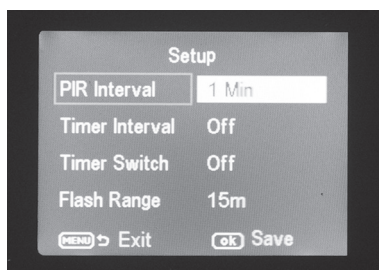

1. Select how long there should be between the last activation of the camera and next re-activation. Settings range from **0 s** to **60 min** using [▶] or [◀].
2. Press [OK] to confirm (or [MENU] to discontinue). (The default value is **0 s**.)

4.10 Camera posit (name the camera)

You can name the camera so that you know which camera has taken which picture in case you have more than one camera set up.

1. Press [▶] or [◀] to name the camera **A-Z** or **Off**.
2. Press [OK] to confirm.

4.11 Language (language)

Choose a language.

1. Press [▶] or [◀] to select **Svenska, English, Deutsch** or **Suomi**.
2. Press [OK] to confirm.

4.12 Recycle storage (delete images/video when the SD card is full)

You can choose whether or not the picture and video content is to be recorded over once the memory card is full.

1. Press [▶] or [◀] to select either **On** or **Off**.
2. Press [OK] to confirm.

4.13 Format SD (formatting the memory card)

Formatting means that anything saved on the card will be deleted so as to make room for new files.

1. Press [OK].
2. Select **Yes** or **No** using [▶] or [◀].
3. Press [OK] to confirm (or [MENU] to discontinue).

4.14 Version (info about the version)

Press [OK] to view the current software version. Press [OK] again to go back to the menu.

4.15 Default Set (restores manufacturer's settings)

Press [OK] to reset the camera to its default factory settings.

5. Operating instructions

5.1 Picture preview (before taking the photo)



1. Move the function selector to **SETUP** mode.
2. The current view through the camera is shown on the display. This is a good aid when choosing where to position the camera.
3. The display will turn blank approximately 3 minutes after the last time a button is pressed.

5.2 Taking a photo/video sequence manually

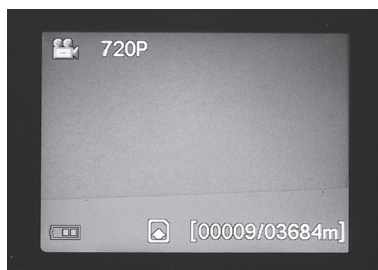
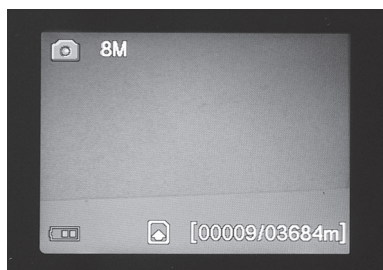
1. Move the function selector to **SETUP** mode.
2. The current view through the camera is shown on the display.



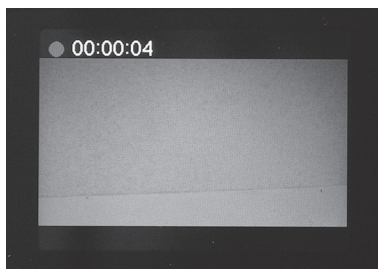

3. Press [▼] to select taking a photo, or [▲] to select recording of a video sequence.

- Press [] (13) to take a photo. The image will be shown on the display after a short while.
- Press [] (13) to start video recording. While video recording is in progress, a red dot will be shown continuously on the display along with the time. Press [] again to discontinue and save the video recording.



5.3 Displaying a still image/video sequence

Display the files on the display

1. Move the function selector to **SETUP** mode.
2. The current view through the camera is shown on the display. This is a good aid when choosing where to position the camera.
3. Press [] (10) once to launch **Playback**.
4. Use [] [] to toggle between the saved files. Still files have an arrow symbol in the top left corner and video files have a blue film strip symbol. The file number is displayed at the bottom. First the serial number of the displayed file is shown and finally the total number of files on the memory card.

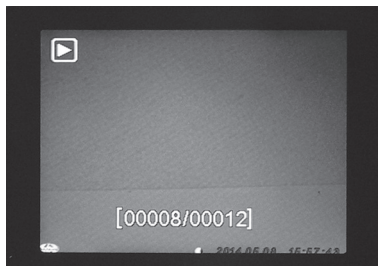

Display the files on a computer

1. Connect the camera to a vacant USB port on your computer using a USB cable. Once the camera is properly connected to the computer "Mass Storage" appears on the display.
2. The camera is displayed as e.g. "Removable storage device" in Explorer. Click on **Removable storage device** and open the folder on the memory card to show the saved files.
3. You can save the files to the computer or simply show the images from the camera on the computer.

5.4 Delete (erasing a photo/video sequence)

1. Move the function selector to **SETUP** mode.
2. Press [**I▶**] (10) once to launch playback.
3. Use [**▲**][**▼**] to toggle between the saved files. Still files have an arrow symbol in the top left corner and video files have a blue film strip symbol.
4. Press [**DEL**] to delete the image/video sequence displayed.
5. “Del One” (delete one image) appears on the display.
Warning: If you press [**▶**] or [**◀**] again and select **Del All** and continue, all files on the memory card will be deleted.
6. Press [**OK**] to confirm deletion.
7. Select **Yes** to continue or **No** to discontinue, using [**▶**] or [**◀**]. Press [**OK**].
8. If you select **Yes** and press [**OK**], the file will be deleted.

5.5 Default Set (restores manufacturer’s settings)

Restoration of manufacturer’s settings involves deleting all personal settings and returning to the manufacturer’s settings.

Press [**OK**] to confirm restoration of manufacturer’s settings (or [**MENU**] to discontinue).

6. Positioning/attaching the camera

- The camera can be attached to e.g. a tree using the strap. Secure the camera in a stable position so that it will not move due to the wind or vibrations. Remember to position the camera to give it the best possible protection from the elements. A suitable distance to the subject is approximately 5 metres; secure the camera approximately 1.5 to 2 metres above the ground.
- The camera can be attached to a camera tripod/bracket with a 1/4" tripod thread.

Note!

- The camera is affected by temperature. The capacity and range of the PIR sensor is affected by the ambient temperature relative to the animal’s body heat. The greater the difference, the easier it is for the camera to capture the target over a longer distance.
- The camera produces colour images in daylight and black and white ones in darkness.
- Remember where the sun rises and sets, and position the camera with the sun behind it. This will prevent direct light spoiling your photos.
- If possible, position the camera in a northerly direction to prevent direct light spoiling your photos and false indications from the PIR sensor.
- Remove twigs in front of the camera; twigs with leaves on them can cause false indications.
- Always take test photos to test the correct setting and positioning of the camera.

Note: Remember to set the switch to the **ON** setting before closing the camera and going home.

PIR sensor range:

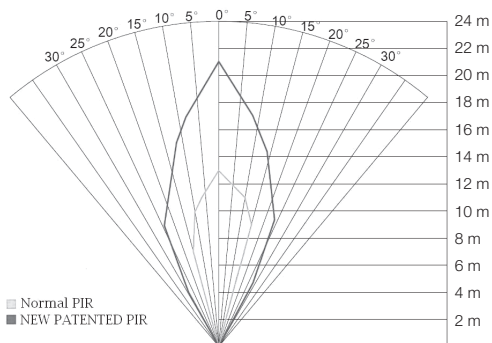

7. Care and maintenance

Clean the camera using a soft, moist cloth. Use a mild detergent – never use a solvent or strong, abrasive detergent, as this may damage the product.

8. Troubleshooting guide

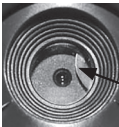
Something is obscuring the camera lens.	<ul style="list-style-type: none"> The camera lens has an IR filter which, when the camera is switched off, can end up in a position where it obscures the lens. When the camera is turned on, the filter returns to its correct position. 	
No photos taken.	<ul style="list-style-type: none"> Switch in SETUP or OFF setting. Memory card write-protected. Low batteries. 	
Many empty images.	<ul style="list-style-type: none"> False indication. Sensitivity incorrectly set. Camera aimed incorrectly. 	
Black and white images.	<ul style="list-style-type: none"> In darkness the photos will be black and white. 	
Poorly defined images.	<ul style="list-style-type: none"> Incorrect distance to subject, dirty lens. 	
The computer cannot find the camera (memory card).	<ul style="list-style-type: none"> Incorrect formatting of memory card. 	
Camera cannot find the memory card.	<ul style="list-style-type: none"> Incorrect formatting – format the memory card in the camera. Memory card too big – the maximum the camera can handle is 32 GB. Check that the memory card is not locked. Defective memory card – try another memory card. 	
The camera (memory card) is not found when the camera is connected to a computer.	<ul style="list-style-type: none"> Check that the USB cable is intact and properly connected to both the camera and computer. Incorrect formatting of memory card. 	

9. Disposal

This product should be disposed of in accordance with local regulations. If you are unsure how to proceed, contact your local council.

10. Specifications

Image sensor	5 MP colour CMOS
Lens	F/NO 2.2 mm, field of view = 60°
PIR detection distance	Up to 25 m
Display	2.0" TFT
Memory card	SD/SDHC from 8 MB to 32 GB
Still-image resolution	12 MP = 4032 × 3024 interpolated 8 MP = 3328 × 2496 interpolated 5 MP = 2560 × 1920
Video resolution	720p HD (1280 × 720p) VGA (640 × 480p)
PIR sensor	Multizone
PIR sensitivity	Adjustable High/normal/low
Work light	40 black IR diodes (night vision)
Reaction time	1.2 sec
Weight	Approx. 250 g (without batteries)
Operating/storage temperature	-20 °C to +60 °C / -30 °C to +70 °C
Time setting for operation	1 s to 60 min
Still image series	1 to 3
Video sequence	1 to 60 s
Power supply	Batteries 8 × AA/LR6 (4 × AA/LR6 if necessary) External mains adaptor 6 V DC (not supplied)
Standby energy consumption	< 0.3 mA (< 70 mAh/day)
Energy consumption in active mode	150 mA (+ 450 mA when IR LED is on)
Battery warning	Battery symbol is shown on the display
Bracket	Strap or tripod/bracket with tripod thread
Size	Approx. 140 × 100 × 70 mm
Ingress protection	IP44
Recommended operating humidity	5 to 90 %
Certificate	FCC, CE, RoHS

Övervaknings- och viltkamera

Art.nr 36-5761 Modell SG560K-12mHD

Läs igenom hela bruksanvisningen före användning och spara den sedan för framtida bruk. Vi reserverar oss för ev. text- och bildfel samt ändringar av tekniska data. Vid tekniska problem eller andra frågor, kontakta vår kundtjänst.

Innehållsförteckning

1. Funktioner	16
1.1 Allmän information	16
2. Beskrivning	16
3. Att komma igång	18
3.1 Sätt i batterier	18
3.2 Sätt i minneskort	18
3.3 Formatera minneskortet	18
4. Inställningar	19
4.1 Camera Mode (funktion).....	19
4.2 Set Clock (tidsinställning)	20
4.3 Photo Size (bildstorlek)	20
4.4 Photo Burst (antal bilder i bildserie)	20
4.5 Video Size (videoupplösning).....	20
4.6 Video Length (videoinspelningens längd)	20
4.7 Time lapse (fotografering enligt inställda tidsintervall).....	21
4.8 PIR trigger (rörelsedetektorns känslighet).....	21
4.9 PIR Interval (intervall till ny aktivering efter en detektering)	21
4.10 Camera posit (namnge kamera).....	21
4.11 Language (språk).....	21
4.12 Recycle storage (radera bilder/video när SD-kortet är fullt)	22
4.13 Format SD (formatera minneskort)	22
4.14 Version (versionsinfo)	22
4.15 Default Set (återställning till fabriksinställning).....	22
5. Användning	22
5.1 Förhandsgranskning av bild (före fotografering).....	22
5.2 Ta foto/videosekvens manuellt	22
5.3 Visa bild/videosekvens.....	23
5.4 Delete (radera foto/videosekvens).....	24
5.5 Default Set (återställning till fabriksinställningar).....	24
6. Placering/fastsättning av kameran	24
7. Skötsel och underhåll	25
8. Felsökningsschema	25
9. Avfallshantering	26
10. Specifikationer	26

1. Funktioner

- Mörkerseende kamera med 12 MP upplösning för bevakning av t.ex. åtelplatser.
- Bilder eller film tas vid inställda tider eller när något rör sig framför kameran och sparar detta på SD-minneskort (max 32 GB, säljs separat).
- Rörelsedetektorn känner av djur/människor på upp till 20 m avstånd, och 40 svarta IR-dioder gör kameran mörkerseende.
- Färgskärm, minneskort och batterihållare är placerade inuti den kamouflerade kamera-lådan. Drivs med 8 × AA/LR6-batterier (säljs separat) eller 6 V extern strömkälla.
- Levereras med fästrem och USB-kabel.

1.1 Allmän information

Obs! En övervakningskamera kräver tillstånd enligt lagen om allmän kameraövervakning, och ansökningar behandlas av länsstyrelsen. Kontakta ansvariga i din kommun eller länsstyrelsen om du är osäker. Kameror som satts upp utan tillstånd kan beslagtas, dessutom kan ägaren ställas till ansvar.

2. Beskrivning

1. IR-dioder
2. Indikatorlampa
3. Rörelsedetektor
4. Kameralins
5. Excenterlås
6. Låsögla för hänglås

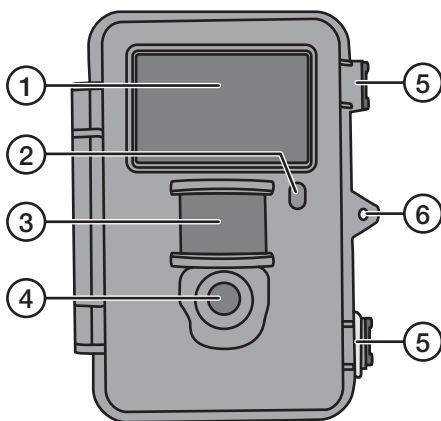

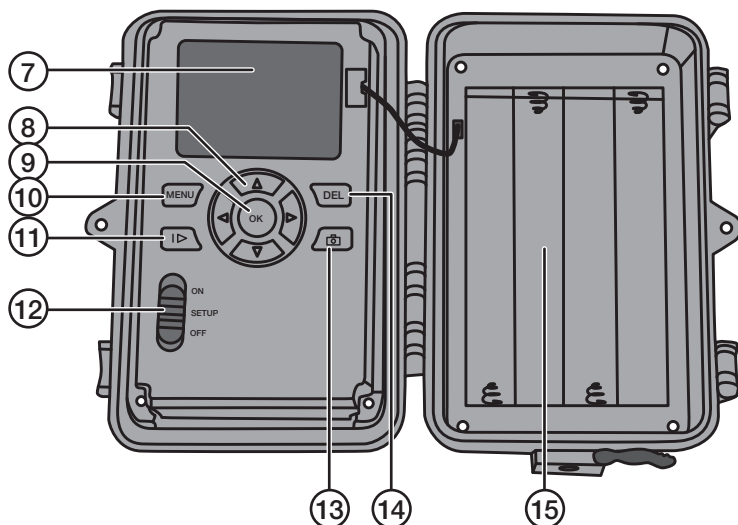

7. Display
8. [▲][▼] Stega mellan undermenyerna, [▶][◀] ändra inställning
9. [OK] Bekräfta
10. [MENU] Öppna/gå ut ur meny
11. [▶] Växla mellan playback (uppspelning) och att visa aktuell vy
12. Funktionsomkopplare med 3 lägen:
 - ON** (kameran aktiverad enligt inställning, displayen lyser inte)
 - SETUP** (förhandsvisning, inställning eller manuell exponering)
 - a) Förhandsvisar aktuell vy framför kamera.
 - b) Tryck [MENU] för att visa menyer/undermenyer och inställningar.
 - c) Tryck på [▲] eller [▼] för snabb ändring mellan foto- och video-läge för att ta bild/videosekvens manuellt utan att behöva gå in i menyn.
 - OFF** Kameran avstängd
13. [📷] Ta en bild eller starta videoinspelning manuellt
14. [DEL] Radera bild eller videosekvens
15. Batterifack

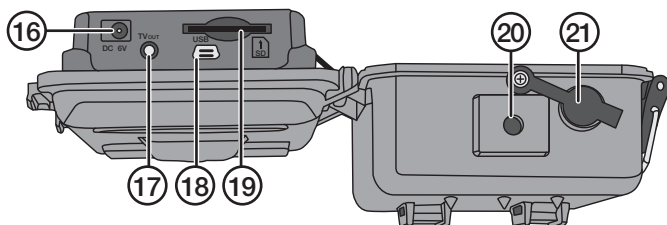

16. Anslutning för batterieliminatör
(6 V DC, + i centrum på anslutning)
17. TV out: videoutgång (3,5 mm)
18. USB-anslutning
19. Kortplats för SD-minneskort
20. Stativgänga
21. Gummitätning över DC-anslutning

3. Att komma igång

3.1 Sätt i batterier

Öppna excenterlåsen och vik ut framsidan.

Sätt i 8 × AA/LR6-batterier i batterifacket enligt bilden.

Byt genast ut batterierna när de börjar bli dåliga, kameran kan skadas om gamla batterier börjar läcka. Blanda inte nya och gamla batterier eller olika typer av batterier.

Batterierna kan räcka upp till 6 månader, men det beror på användningstemperatur och antal exponeringar.

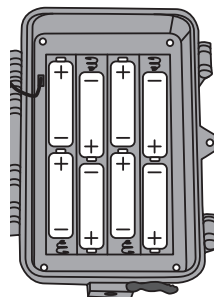

Obs! Displayen lyser endast i SETUP-läge och lyser INTE i ON-läge.

Displayen släcks ca 3 minuter efter senaste knapptryckning i SETUP-läge.

Kameran kan i nödfall drivas av 4 × AA/LR6-batterier i höger eller i vänster sida av batterifacket. Om så sker måste samtliga batterier bytas ut mot nya vid nästa byte.

Kameran kan drivas av extern nätadapter via uttaget (16), 6 V DC (+ i centrum på anslutning).

3.2 Sätt i minneskort

Kameran är avsedd för SD/SDHC-minneskort från 8 MB till 32 GB.

Kontrollera först i en kortläsare att minneskortet fungerar och är tomt.

Se till att minneskortets skrivskydd "Lock" INTE är aktiverat.

Öppna kameran och tryck i ett SD/SDHC-minneskort i kortplatsen (19) som bilden vid kortplatsen visar. Minneskortet ska tryckas ner tills ett klickljud hörs.

3.3 Formatera minneskortet

Formatera minneskortet före användning. Formatering innebär att allt som är sparad på minneskortet raderas för att ge plats för nya filer.

1. Ställ funktionsomkopplaren i läge **SETUP**.
2. Tryck på [MENU], **Meny 1** visas med den första undermenyn (Camera Mode) markerad.
3. Stega till **Format SD** med [▼].
4. Tryck på [OK].
5. Välj **Yes** (ja) eller **No** (avbryt) med [▶] eller [◀].
6. Tryck på [OK] för att bekräfta (eller [MENU] för att avbryta).

4. Inställningar

Obs! Meny visas endast i läge SETUP.

1. Ställ funktionsomkopplaren i läge **SETUP**.
2. Tryck på [MENU], **Meny 1** visas med den första undermenyn (Mode) markerad.
3. Stega till önskad undermeny med [▼] eller [▲].

Meny 1

- **Camera Mode** (funktion)
- **Set clock** (tidsinställning)
- **Photo Size** (bildstorlek)
- **Photo burst** (antal bilder i bildserie)

Meny 2

- **Video size** (videoupplösning)
- **Video length** (videospelningens längd)
- **Time lapse** (fotografering enligt inställda tidsintervall)
- **PIR trigger** (rörelsedetektorns känslighet)

Meny 3

- **PIR intervall** (intervall tills ny detektering är möjlig efter utförd detektering)
- **Camera posit** (namnge kamera)
- **Language** (språk)
- **Recycle storage** (radera bilder/video när SD-kortet är fullt)

Meny 4

- **Format SD** (formatera minneskort)
- **Version** (versionsinfo)
- **Default set** (återställning till fabriksinställningarna)

4. Aktuell inställning för den valda undermenyn visas markerad på displayen.
5. Om du vill ändra inställningen för den valda undermenyn, gör så här: tryck på [◀] eller [▶] för att ändra, varje tryckning ändrar inställningen ett steg.

4.1 Camera Mode (funktion)

1. Tryck på [▶] för att välja funktion **Camera** (stillbilder) eller **Video** (videoupptagning).
2. Bekräfta genom att trycka på [OK] (eller [MENU] för att avbryta). (Förinställt värde (default) är **Camera**.)



4.2 Set Clock (tidsinställning)

1. Ställ funktionsomkopplaren i läge **SETUP**.
2. Tryck på [MENU], stega till inställning för **Set Clock** (tidsinställning) med [▼].
3. Tryck på [OK] för att öppna tidsinställningen (eller [MENU] för att avbryta).
 - Ställ först in månad med [▼] och [▲].
 - Stega till datum med [▶], ställ in datum och år på samma sätt.
 - Fortsätt på samma sätt med tid (timmar : minuter : sekunder).
 - Bekräfta inställningen genom att trycka på [OK].
 - Displayen stängs av automatiskt ca 3 minuter efter senaste knapptryckning, då måste inställningen göras om från början.

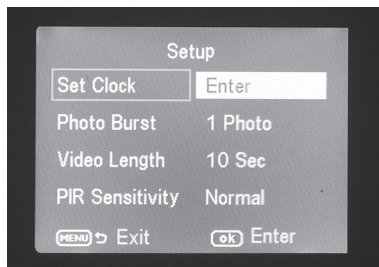

4.3 Photo Size (bildstorlek)

1. Välj bildstorlek **12 MP**, **8 MP** eller **5 MP** med [▶] eller [◀].
2. Tryck på [OK] för att bekräfta (eller [MENU] för att avbryta). (Förinställt värde (default) är **12 MP**.)

4.4 Photo Burst (antal bilder i bildserie)

1. Välj antal exponeringar som görs vid varje aktivering av kameran: **3 Photos**, **2 Photos** eller **1 Photo** (3, 2 eller 1 exponering) med [▶] eller [◀].
2. Tryck på [OK] för att bekräfta (eller [MENU] för att avbryta). (Förinställt värde (default) är **1 Photo**.)

4.5 Video Size (videoupplösning)

1. Välj videostorlek **1280 x 720p** eller **640 x 480p** med [▶] eller [◀].
2. Tryck på [OK] för att bekräfta (eller [MENU] för att avbryta). (Förinställt värde (default) är **1280 x 720p**.)

4.6 Video Length (videoinspelningens längd)

1. Välj hur lång videoinspelning som görs vid varje aktivering av kameran. Inställning från **1** till **60 s** med [▶] eller [◀].
2. Tryck på [OK] för att bekräfta (eller [MENU] för att avbryta). (Förinställt värde (default) är **10 s**.)

4.7 Time lapse (fotografering enligt inställda tidsintervall)

Välj med vilket minut- eller timintervall bilderna ska tas.

1. Tryck [▶] eller [◀] för att välja: **5, 10, 15, 20, 25, 30, 35, 40, 45** eller **55** min eller **1, 2, 3, 4, 5, 6, 7** eller **8** tim.
2. Tryck [OK] för att bekräfta.

4.8 PIR trigger (rörelsedetektorns känslighet)

Välj känslighet för rörelsedetektorn. Ju högre känslighet som väljs, desto lättare aktiveras kameran av rörelsesensorn, t.ex. när vinden rör på grenar. Ju högre inställning, desto fler bilder kommer att tas. Känsligheten avtar normalt med stigande temperatur. Om kameran ska användas i hög temperatur bör känsligheten **HIGH** väljas.

1. Tryck [▶] eller [◀] för att välja: **LOW, NORMAL** eller **HIGH**.
2. Tryck [OK] för att bekräfta.

4.9 PIR Interval (intervall till ny aktivering efter en detektering)

Vid en aktivering tar kameran inställt antal bilder (eller videosekvens), men om rörelsedetektorn känner av rörelse hela tiden kommer kameran att fortsätta att göra exponeringar av samma motiv oavbrutet. Därför finns möjlighet att ställa in en tidsfördröjning till nästa aktivering av kameran oavsett om rörelsedetektorn aktiveras eller ej.

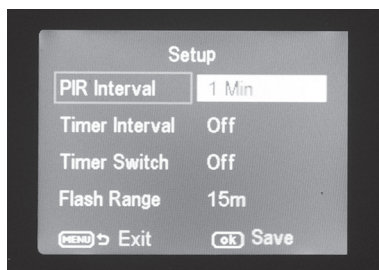

1. Välj hur lång tid som förflyter innan en ny aktivering kan göras efter den senaste aktiveringen av kameran. Inställning från **0 s** till **60 min** med [▶] eller [◀].
2. Tryck på [OK] för att bekräfta (eller [MENU] för att avbryta).
(Förinställt värde (default) är **0 s**.)

4.10 Camera posit (namnge kamera)

Du kan namnge kameran så att du vet vilken kamera som har tagit vilken bild om du har flera kameror utplacerade.

1. Tryck [▶] eller [◀] för att namnge kameran **A-Z** eller **Off**.
2. Tryck [OK] för att bekräfta.

4.11 Language (språk)

Välj språk.

1. Tryck [▶] eller [◀] för välja **Svenska, English, Deutch** eller **Suomi**.
2. Tryck [OK] för att bekräfta.

4.12 Recycle storage (radera bilder/video när SD-kortet är fullt)

Du kan välja om bilder och video ska spelas över eller inte när minneskortet är fullt.

1. Tryck [▶] eller [◀] för att välja **On** eller **Off**.
2. Tryck [OK] för att bekräfta.

4.13 Format SD (formatera minneskort)

Formatering innebär radering av allt som är sparat på minneskortet för att ge plats för nya filer.

1. Tryck på [OK].
2. Välj **Yes** (ja) eller **No** (avbryt) med [▶] eller [◀].
3. Tryck på [OK] för att bekräfta (eller [MENU] för att avbryta).

4.14 Version (versionsinfo)

Tryck [OK] för att visa aktuell mjukvaruversion. Tryck [OK] igen för att gå tillbaka till menyn.

4.15 Default Set (återställning till fabriksinställning)

Tryck på [OK] för återställa kameran till fabriksinställningarna.

5. Användning

5.1 Förhandsgranskning av bild (före fotografering)



1. Ställ funktionsomkopplaren i läge **SETUP**.
2. Aktuell vy framför kameran visas på displayen. Detta är en god hjälp vid val av kameraplacering.
3. Displayen släcks ca 3 minuter efter senaste knapptryckning.

5.2 Ta foto/videosekvens manuellt

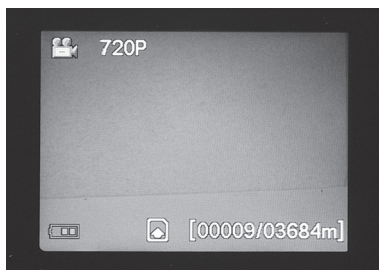
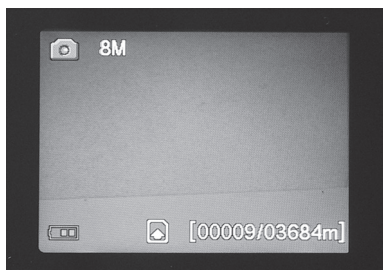
1. Ställ funktionsomkopplaren i läge **SETUP**.
2. Aktuell vy framför kameran visas på displayen.



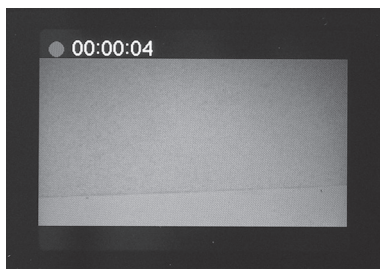

3. Välj att ta foto med [▼] eller videosekvens med [▲].

- Tryck på [] (13) för att ta en bild. Bilden visas efter en kort stund på displayen.
- Tryck på [] (13) för att starta videoupptagning. Under tiden som videoupptagning pågår visas en röd punkt och tiden löpande på displayen. Tryck en gång till på [] för att avbryta och spara videoupptagning.



5.3 Visa bild/videosekvens

Visa filerna på displayen

1. Ställ funktionsomkopplaren i läge **SETUP**.
2. Aktuell vy framför kameran visas på displayen. Detta är en god hjälp vid val av kameraplacering.
3. Tryck en gång på [] (10) för att öppna **Playback** (uppspelning).
4. Stega mellan de sparade filerna med [] []. Bildfiler har en pilmarkering i övre vänstra hörnet och videofilerna har en blå filmruta. Filnumrering visas längst ner. Först visas löpande numrering för visad fil och sist visas det totala antalet filer på minneskortet.

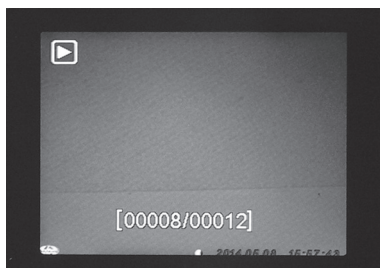

Visa filerna på en dator

1. Anslut kameran till en USB-port på datorn via USB-kabeln. På displayen visas "Mass Storage" när kameran är rätt ansluten till datorn.
2. Kameran visas som t.ex. "Flyttbar enhet" i utforskaren. Klicka på **Flyttbar enhet** och öppna mappen på minneskortet för att visa de sparade filerna.
3. Du kan spara över filerna till datorn eller bara visa bilderna från kameran på datorn.

5.4 Delete (radera foto/videosekvens)

1. Ställ funktionsomkopplaren i läge **SETUP**.
2. Tryck en gång på [I▶] (10) för att öppna playback (uppspelning).
3. Stega mellan de sparade filerna med [▲][▼]. Bildfiler har en pilmarkering i övre vänstra hörnet och videofilerna har en blå filmruta.
4. Tryck på [DEL] för att radera bilden/videosekvensen som visas.
5. "Del One" (radera en bild) visas på displayen.
Warning! Om du trycker en gång till på [▶] eller [◀] och väljer **Del All** och fortsätter kommer alla filer på minneskortet att raderas.
6. Tryck på [OK] för att bekräfta radering.
7. Välj **Yes** (ja) för att fortsätta eller **No** (nej) för att avbryta med [▶] eller [◀].
Tryck på [OK].
8. Om du väljer **Yes** (ja) och trycker [OK] raderas filen.

5.5 Default Set (återställning till fabriksinställningar)

Återställning till fabriksinställningar innebär radering av alla egna inställningar, och återgång till fabriksinställningarna.

Tryck på [OK] för att bekräfta återställning (eller [MENU] för att avbryta).

6. Placering/fastsättning av kameran

- Kameran kan fästas på t.ex. ett träd med remmen. Fäst kameran stabilt så att den inte rör sig av vind eller vibrationer.
Tänk på att placera kameran så väderskyddat som möjligt.
Lämpligt avstånd till motivet är ca 5 m, fäst kameran ca 1,5 till 2 m över marken.
- Kameran kan fästas på ett kamerastativ/fäste med 1/4" stativgänga.

Tänk på detta!

- Kameran är temperaturberoende. PIR-sensorns kapacitet och räckvidd påverkas av temperaturförhållandet mellan omgivningens temperatur och djurets kroppsvärme, ju större skillnad desto lättare och på desto längre håll ser kameran målet.
- Kameran ger färgbilder i dagsljus och svartvita bilder i mörker.
- Tänk på var solen går upp och ned, placera kameran med solen i ryggen så slipper du motljus i bilderna.
- Placera om möjligt kameran i riktning norrut för att förhindra motljus i bilderna och felindikering från PIR-sensorn.
- Ta bort kvistar framför kameran, kvistar med löv kan vara en anledning till felindikering.
- Ta alltid testbilder för att prova ut rätt inställning och placering av kameran.

Obs! Kom ihåg att ställa omkopplaren i läge **ON** innan du stänger kameran och går hem.

PIR-sensorns räckvidd:

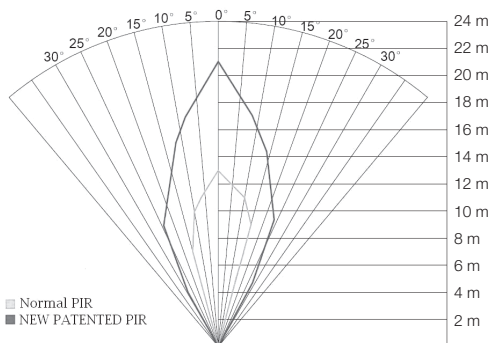

7. Skötsel och underhåll

Torka av kameran med en lätt fuktad, mjuk trasa. Använd ett mildt rengöringsmedel, aldrig lösningsmedel eller starka, slipande rengöringsmedel, det kan skada produkten.

8. Felsökningschema

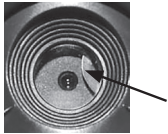
Något skymmer kameranlinsen.	<ul style="list-style-type: none"> Kameranlinsen har ett IR-filtret som när kameran slås av kan hamna i ett läge där det skymmer linsen. När kameran slås på återtar filtret sin rätta position. 
Inga bilder tagna.	<ul style="list-style-type: none"> Omkopplaren står i läge SETUP eller OFF. Minneskortet är skrivskyddat. Dåliga batterier.
Många tomma bilder.	<ul style="list-style-type: none"> Felindikering. Känsligheten är felinställd. Kameran är felriktad.
Svartvita bilder.	<ul style="list-style-type: none"> I mörker blir bilderna svartvita.
Oskarpa bilder.	<ul style="list-style-type: none"> Fel avstånd till motivet, smutsig lens.
Datorn hittar inte kameran (minneskortet).	<ul style="list-style-type: none"> Felaktig formatering av minneskortet.
Kameran hittar inte minneskortet.	<ul style="list-style-type: none"> Felaktig formatering – formatera minneskortet i kameran. För stort minneskort – kameran klarar max 32 GB. Kontrollera att minneskortet inte är låst. Minneskortet är felaktigt – prova ett annat minneskort.
Kameran (minneskortet) hittas inte när kameran ansluts till en dator.	<ul style="list-style-type: none"> Kontrollera att USB-kabeln är hel och ordentligt ansluten till kameran och till datorn. Felaktig formatering av minneskortet.

9. Avfallshantering

När du ska göra dig av med produkten ska detta ske enligt lokala föreskrifter. Är du osäker på hur du ska gå tillväga, kontakta din kommun.

10. Specifikationer

Bildsensor	5 MP färg CMOS
Lins	F/NO 2,2 mm, synfält = 60°
PIR-detektionsavstånd	Upp till 25 m
Display	2,0" TFT
Minneskort	SD/SDHC från 8 MB till 32 GB
Bildupplösning	12 MP = 4032 × 3024 interpolerat 8 MP = 3328 × 2496 interpolerat 5 MP = 2560 × 1920
Videoupplösning	720p HD (1280 × 720p) VGA (640 × 480p)
PIR-sensor	Multizon
PIR-känslighet	Inställbar hög/normal/låg
Belysning	40 svarta IR-dioder (mörkerseende)
Reaktionstid	1,2 s
Vikt	Ca 250 g (utan batterier)
Användnings-/förvaringstemperatur	-20 till +60 °C / -30 till +70 °C
Intervallinställning	1 s till 60 min
Bildserie	1 till 3
Videosekvens	1 till 60 s
Strömförsörjning	Batterier 8 × AA/LR6 (4 × AA/LR6 i nödfall) Extern nätadapter 6 V DC (såls separat)
Strömförbrukning i standbyläge	< 0,3 mA (< 70 mAh/dag)
Strömförbrukning i aktivt läge	150 mA (+ 450 mA när IR-LED är tända)
Batterivarning	Batterisymbol visas på displayen
Fäste	Rem eller stativ/fäste med stativgänga
Mått	Ca 140 × 100 × 70 mm
Kapsling	IP44
Rekommenderad luftfuktighet vid användning	5 till 90 %
Certifikat	FCC, CE, RoHS

Overvåknings- og viltkamera

Art. nr. 36-5761 Modell SG560K-12mHD

Les brukerveiledningen grundig før produktet tas i bruk og ta vare på den for framtidig bruk. Vi reserverer oss mot ev. feil i tekst og bilde, samt forandringer av tekniske data. Ved tekniske problemer eller spørsmål, ta kontakt med vårt kundesenter.

Innholdsfortegnelse

1. Funksjonsbeskrivelse	28
1.1 Generelle opplysninger	28
2. Beskrivelse	28
3. Kom i gang	30
3.1 Sette i batterier	30
3.2 Sette i minnekortet	30
3.3 Formater minnekortet.....	30
4. Innstillinger	31
4.1 Camera Mode (funksjon).....	31
4.2 Set Clock (tidsinnstilling).....	32
4.3 Photo Size (bildestørrelse)	32
4.4 Photo Burst (antall bilder i bildeserien)	32
4.5 Video Size (videooppløsning).....	32
4.6 Video Length (videoinnspillings lengde).....	32
4.7 Time lapse (fotografering i henhold til innstilte tidsintervall).....	33
4.8 PIR trigger (bevegelsesdetektor følsomhet).....	33
4.9 PIR Interval (intervall mellom forrige og neste detektering)	33
4.10 Camera posit (navngi kamera).....	33
4.11 Language (språk).....	33
4.12 Recycle storage (slette bilder/video når SD-kortet er fullt)	34
4.13 Format SD (formater minnekort)	34
4.14 Version (versjonsinfo)	34
4.15 Default Set (reset til fabrikkinnstillingene).....	34
5. Bruk	34
5.1 Forhåndsvisning av bilde (før fotografering)	34
5.2 Ta foto/videosekvens manuelt	34
5.3 Vis bilde/videosekvens.....	35
5.4 Delete (slette foto/videosekvens)	36
5.5 Default Set (reset til fabrikkinnstillingene).....	36
6. Plassering/fastsetting av kameraet	36
7. Stell og vedlikehold	37
8. Feilsøking	37
9. Avfallshåndtering	38
10. Spesifikasjoner	38

1. Funksjonsbeskrivelse

- Kamera, som kan brukes i mørket, med 12 MP oppløsning for overvåkning av f.eks. åtselsplasser.
- Fotografering eller filming foretas til bestemte tider (som du selv bestemmer) eller når det er bevegelse foran kameraet. Dette blir lagret på SD-minnekort (maks 32 GB, minnekort selges separat).
- Bevegelsesdetektoren registrerer dyr/mennesker på inntil 20 m og 40 IR-dioder gjør at kameraet kan filme og fotografere i mørket.
- Fargeskjermen, minnekort og batteriholder er plassert inni den kamouflerte kameraboksen. Drives med 8 × AA/LR6-batterier (selges separat) eller en 6 V ekstern strømkilde.
- Leveres med USB-kabel og festereim.

1.1 Generelle opplysninger

Obs! Bruk av overvåkingskamera krever godkjenning. Ta kontakt med myndighetene dersom du er usikker på hvordan du skal forholde deg.

2. Beskrivelse

1. IR-dioder
2. Indikatorlampe
3. Bevegelsesdetektor
4. Kameralinse
5. Lås
6. Låsøgle for hengelås

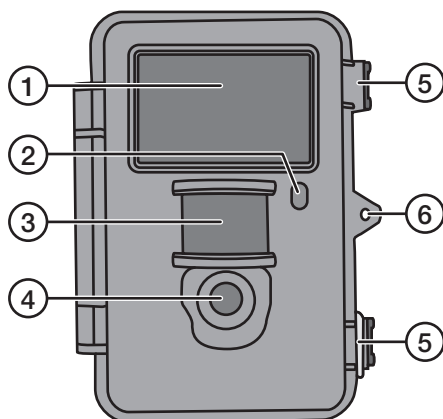

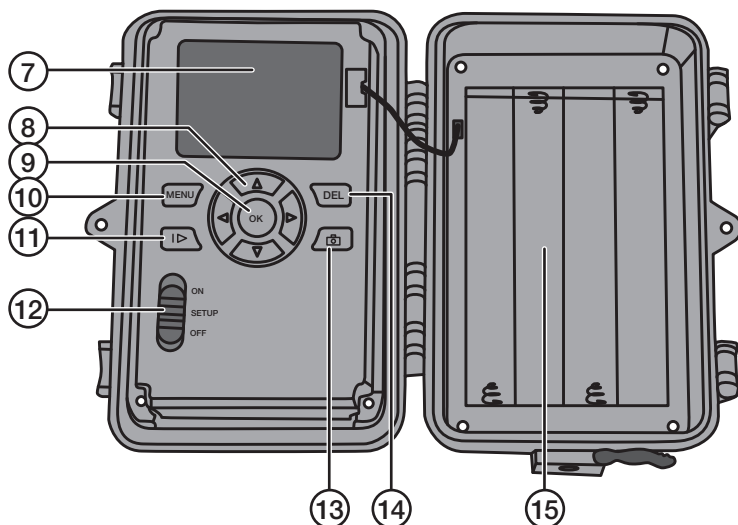

7. Display
8. [▲][▼] Gå i undermenyene, [▶][◀] – endre innstilling
9. [OK] – Bekrefte
10. [MENU] Åpne/gå ut av menyen
11. [▶] Skifte mellom playback (avspilling) og å vise aktuelt motiv
12. Funksjonsbryter med 3 innstillinger:
 - ON** (kameraet er aktivert slik det er innstilt, displayet lyser ikke)
 - SETUP** (forhåndsvisning, innstilling eller manuell eksponering)
 - a) Forhåndsviser aktuelt motiv foran kameraet.
 - b) Trykk [MENU] for å vise menyer/undermenyer og innstillinger.
 - c) Trykk på [▲] eller [▼] for å skifte raskt mellom Photo- og Video-modus for å ta bild/videosekvenser manuelt uten å måtte gå innom menyen.
 - OFF** – Avstengt
13. [📷] Ta et bilde eller starte videoinnspillingen manuelt
14. [DEL] Slette bilde eller videosekvens
15. Batteriholder

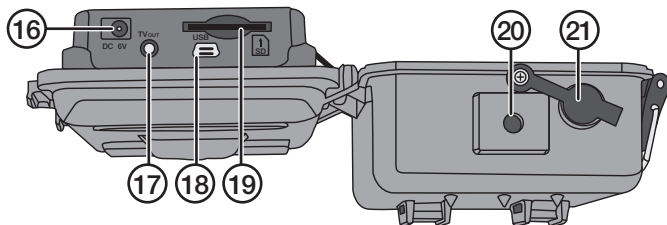

16. Uttak for batterieliminatort
(6 V DC, + i sentrum)
17. TV out Videoutgang (3,5 mm)
18. USB-tilkobling
19. Plass for minnekort (SD)
20. Stativgjenger
21. Gummitetning over DC-uttak

3. Kom i gang

3.1 Sette i batterier

Åpne opp låsen og brett ut framsiden.

Plasser 8 stk. AA/R6-batterier i batteriholderen. Følg merkingen.

Skift batteriene straks de begynner å bli dårlige. Kameraet kan ta skade av gamle batterier som begynner å lekke. Bland aldri nye og gamle batterier eller batterier av forskjellige typer.

Batteriene kan vare i inntil 6 måneder, men det avhenger av omgivelsestemperaturen og antall eksponeringer.

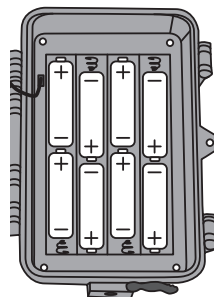

Obs! Displayet lyser kun i SETUP-modus. Det lyser IKKE i ON-modus.

Displayet slukkes ca. 3 minutter etter siste tastetrykk i SETUP-modus.

I nødtilfeller kan kameraet drives med 4 x AA/LR6-batterier i den høyre eller venstre delen i batteriholderen. Hvis dette er tilfelle må samtlige batterier skiftes med nye ved neste batteribytte.

Kameraet kan drives av ekstern strømadapter via uttaket (16), 6 V DC (+ i sentrum).

3.2 Sette i minnekortet

Kameraet er beregnet for SD-/SDHC-minnekort fra 8 MB til 32 GB.

Kontroller at minnekortet er i orden og at det er tomt før det plasseres i holderen.

Pass på at skrivebeskyttelsen på minnekortet ikke er aktivert.

Åpne opp kameraet og trykk inn minnekortet i holderen (19). Minnekortet trykkes inn til et «klikk» høres.

3.3 Formaterer minnekortet

Minnekortet må formateres før bruk. Formateringen innebærer at alt som er lagret på minnekortet slettes for å gi plass til nye filer.

1. Still funksjonsomkobleren på **SETUP**.
2. Trykk på [MENU], **Meny 1** vises med den første undermenyen (Camera Mode) markert.
3. Gå til **Format SD** med [▼].
4. Trykk på [OK].
5. Velg **Yes** (ja) eller **No** (avbryt) med [▶] eller [◀].
6. Trykk på [OK] for å bekrefte (eller [MENU] for å avbryte).

4. Innstillinger

Obs! Meny vises kun i SETUP-modus.

1. Still funksjonsbryteren på **SETUP**.
2. Trykk på [MENU], **Meny 1** vises med den første undermenyen (Mode) markert.
3. Gå til ønsket undermeny med [▼] eller [▲].

Meny 1

- **Camera mode** (funksjon)
- **Set clock** (tidsinnstilling)
- **Photo size** (bildestørrelse)
- **Photo burst** (antall bilder i bildeserien)

Meny 2

- **Video size** (videooppløsning)
- **Video length** (videoinnspillings lengde)
- **Time lapse** (fotografering i henhold til innstilte tidsintervall)
- **PIR trigger** (bevegelsesdetektor følsomhet)

Meny 3

- **PIR interval** (intervall mellom forrige og neste detektering)
- **Camera posit** (navngi kamera)
- **Language** (språk)
- **Recycle storage** (slette bilder/video når SD-kortet er fullt)

Meny 4

- **Format SD** (formatere minnekort)
- **Version** (versjonsinfo)
- **Default set** (stille tilbake til fabrikkinnstillingene)

4. Den aktuelle innstillingen for valgt undermeny vises i displayet.
5. Hvis innstillingen i undermenyen skal endres, gjør slik: trykk på [◀] eller [▶] for å endre. Hvert trykk endrer innstillingen ett trinn.

4.1 Camera Mode (funksjon)

1. Trykk på [▶] for å velge funksjon **Camera** (stillbilder) eller **Video** (videoinnspilling).
2. Trykk på [OK] for å bekrefte (eller [MENU] for å avbryte).
(Forhåndsinnstilt verdi (default) er **Camera**.)



4.2 Set Clock (tidsinnstilling)

1. Still funksjonsbryteren på **SETUP**.
2. Trykk på [MENU], gå til innstilling for **Set Clock** (tidsinnstilling) med [▼].
3. Trykk på [OK] for å åpne tidsinnstillingen (eller [MENU] for å avbryte).
 - Still inn måned med [▲] og [▼].
 - Gå til dato med [▶], still inn dato og år på samme måte.
 - Fortsett på samme måte med tid (timer: minutter: sekunder).
 - Bekreft ved å trykke på [OK].
 - Displayet skrur av automatisk ca. 3 minutter etter siste tastetrykk. Da må innstillingen startes forfra.

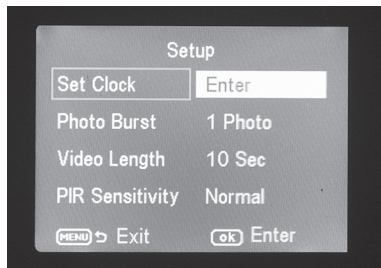

4.3 Photo Size (bildestørrelse)

1. Velg bildestørrelse **12 MP**, **8 MP** eller **5 MP** med [▶] eller [◀].
2. Trykk på [OK] for å bekrefte (eller [MENU] for å avbryte). (Forhåndsinnstilt verdi (default) er **12 MP**.)

4.4 Photo Burst (antall bilder i bildeserien)

1. Velg antall eksponeringer som foretas ved hver gang kameraet aktiveres: **3 Photos**, **2 Photos** eller **1 Photo** (3, 2 eller 1 eksponering) med [▶] eller [◀].
2. Trykk på [OK] for å bekrefte (eller [MENU] for å avbryte). (Forhåndsinnstilt verdi (default) er **1 Photo**.)

4.5 Video Size (videopløsning)

1. Velg videostørrelse **1280 x 720p** eller **640 x 480p** med [▶] eller [◀].
2. Trykk på [OK] for å bekrefte (eller [MENU] for å avbryte). (Forhåndsinnstilt verdi (default) er **1280 x 720p**.)

4.6 Video Length (videoinnspillingens lengde)

1. Velg hvor lang videoinnspillingen skal være hver gang kameraet aktiveres. Innstilling fra **1 til 60 s** med [▶] eller [◀].
2. Trykk på [OK] for å bekrefte (eller [MENU] for å avbryte). (Forhåndsinnstilt verdi (default) er **10 s**.)

4.7 Time lapse (fotografering i henhold til innstilte tidsintervall)

Velg tidsintervall (minutter) på bildetakningen.

1. Trykk [▶] eller [◀] for å velge: **5, 10, 15, 20, 25, 30, 35, 40, 45** eller **55** minutter eller **1, 2, 3, 4, 5, 6, 7** eller **8** timer.
2. Trykk [OK] for å bekrefte.

4.8 PIR trigger (bevegelsesdetektor følsomhet)

Velg følsomheten på bevegelsesdetektoren. Jo høyere følsomhet, desto lettere aktiveres kameraet, f.eks. når vinden beveger grener. Jo høyere innstilling, desto flere bilder vil bli tatt. Følsomheten avtar vanligvis med stigende temperatur. Hvis kameraet skal brukes ved høy temperatur, bør det stilles inn på følsomheten **HIGH**.

1. Trykk [▶] eller [◀] for å velge: **LOW, NORMAL** eller **HIGH**.
2. Trykk [OK] for å bekrefte.

4.9 PIR Interval (intervall mellom forrige og neste detektering)

Ved en aktivering vil kameraet eksponere antall bilder (eller videosekvens), men hvis bevegelsesdetektoren detekterer bevegelse hele tiden vil kameraet fortsette å ta bilder av samme motiv, uavbrutt. Det er derfor mulig å stille inn en tidsforsinkelse til neste aktivering, selv om bevegelsesdetektoren er aktivert eller ikke.

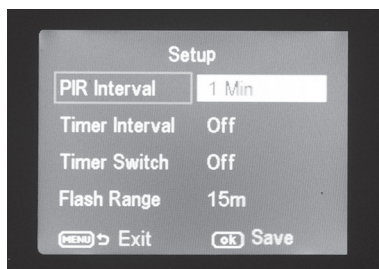

1. Velg hvor lang tid kameraet skal forsinkes før ny aktivering kan foretas etter forrige aktivering. Innstilling fra **0 s** til **60 min** med [▶] eller [◀].
2. Trykk på [OK] for å bekrefte (eller [MENU] for å avbryte).
(Forhåndsinnstilt verdi (default) er **0 s**.)

4.10 Camera posit (navngi kamera)

Du kan navngi kameraet sånn at du vet hvilket kamera som har tatt de aktuelle bildene hvis du har flere kameraer.

1. Trykk [▶] eller [◀] for å navngi kameraet **A-Z** eller **Off**.
2. Trykk [OK] for å bekrefte.

4.11 Language (språk)

Velg språk.

1. Trykk [▶] eller [◀] for å velge **Svensk, English, Deutch** eller **Suomi**.
2. Trykk [OK] for å bekrefte.

4.12 Recycle storage (slette bilder/video når SD-kortet er fullt)

Du kan velge om bilder og video skal spilles over eller ikke når minnekortet er fullt.

1. Trykk [▶] eller [◀] for å velge **On** eller **Off**.
2. Trykk [OK] for å bekrefte.

4.13 Format SD (formaterer minnekort)

Formateringen innebærer at alt som er lagret på minnekortet slettes for å gi plass til nye filer.

1. Trykk på [OK].
2. Velg **Yes** (ja) eller **No** (avbryt) med [▶] eller [◀].
3. Trykk på [OK] for å bekrefte (eller [MENU] for å avbryte).

4.14 Version (versjonsinfo)

Trykk [OK] for å vise aktuell mykvarversjon. Trykk på [OK] for å gå tilbake til menyen.

4.15 Default Set (reset til fabrikkinnstillingene)

Trykk på [OK] for å stille kameraet tilbake til fabrikkinnstillingene.

5. Bruk

5.1 Forhåndsvisning av bilde (før fotografering)



1. Still funksjonsbryteren på **SETUP**.
2. Aktuelt motiv foran kameraet kommer opp på skjermen. Dette er en god hjelp ved valg av kameraplassering.
3. Displayet slukkes ca. 3 minutter etter siste tastetrykk.

5.2 Ta foto/videosekvens manuelt

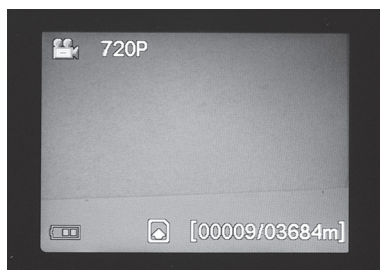
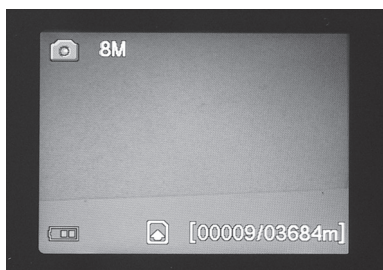
1. Still funksjonsbryteren på **SETUP**.
2. Aktuelt motiv foran kameraet kommer opp på skjermen.



3. Velg å ta foto med [▼] eller videosekvens med [▲].

- Trykk på [] (13) for å ta et bilde. Bildet vises på skjermen etter en kort stund.
- Trykk på [] (13) for å starte videoinnspillingen. Mens videoinnspillingen pågår vil et rødt punkt og den løpende tiden vises på skjermen. Trykk en gang til på [] for å avbryte og lagre videoopptaket.

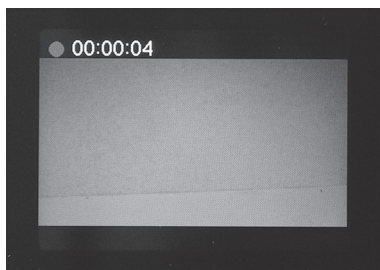

5.3 Vis bilde/videosekvens

Vis filene på displayet

1. Still funksjonsbryteren på **SETUP**.
2. Aktuelt motiv foran kameraet kommer opp på skjermen. Dette er en god hjelp ved valg av kameraplassering.
3. Trykk en gang på [] (10) for å åpne **Playback** (avspilling).
4. Forflytting mellom filene med [] []. Bildefiler har en pilmarkering i øvre venstre hjørne og videofilene har en blå filmrute. Filnummereringen vises lengst nede. Først vises løpende nummerering for vist fil og deretter det totale antall filer på minnekortet.

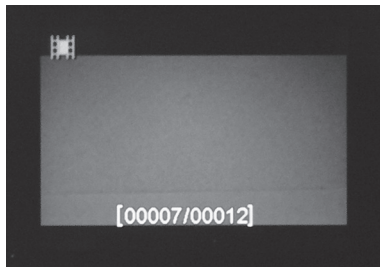
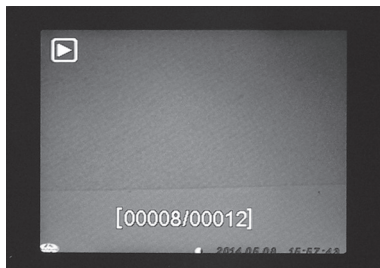

Vis filene på en PC

1. Kameraet kobles til en USB-port på datamaskinen via en USB-kabel. På displayet vises «Mass Storage» når kameraet er riktig tilkoblet.
2. Kameraet vises som f.eks. «Flyttbar enhet» i utforskeren. Klikk på **Flyttbar enhet** og åpne mappen i minnekortet for å vise de lagrede filene.
3. Du kan laste filene over til datamaskinen eller bare se på dem via kameraet.

5.4 Delete (slette foto/videosekvens)

1. Still funksjonsbryteren på **SETUP**.
2. Trykk en gang på [**I▶**] (10) for å åpne playback (avspilling).
3. Forflytting mellom filene med [**▲**][**▼**]. Bildefiler har en pilmarkering i øvre venstre hjørne og videofilene har en blå filmrute.
4. Trykk på [**DEL**] for å slette bildet/videosekvensen som vises.
5. «Del One» vises (slette et bilde) vises på displayet.
Advarsel! Hvis du trykker en gang til på [**▶**] eller [**◀**], velger **Del All** og fortsetter, vil alle filene på minnekortet slettes.
6. Trykk på [**OK**] for å bekrefte.
7. Velg **Yes** (ja) for å fortsette eller **No** (avbryt) med [**▶**] eller [**◀**]. Trykk på [**OK**].
8. Hvis du velger **Yes** og trykker [**OK**] slettes filen.

5.5 Default Set (reset til fabrikkinnstillingene)

Reset tilbake til fabrikkinnstillingene innebærer at alle egne innstillinger slettes.

Trykk på [**OK**] for å bekrefte (eller [**MENU**] for å avbryte).

6. Plassering/fastsetting av kameraet

- Kameraet kan f.eks. spennes fast på et tre med remmen. Fest kameraet slik at det blir hengende stabilt, selv ved vind og vibrasjoner. Det bør henge så værbeskyttet som mulig. Passende avstand til motivet er ca. 5 meter. Kameraet bør henge ca. 1,5 til 2 meter over bakken.
- Kameraet kan festes på et kamerastativ/feste med 1/4" stativgjenger.

Husk følgende:

- Kameraet er temperaturavhengig. PIR- sensorens kapasitet og rekkevidde påvirkes av temperaturforholdet mellom omgivelsestemperaturen og dyrets kroppstemperatur. Jo større forskjell, desto lettere er det å få klare bilder.
- Kameraet gir fargebilder i dagslys og svart-hvitt i mørket.
- Husk hvor solen går opp og ned og plasser kameraet slik at ikke solen stråler rett inn i linsen.
- Plasser, dersom det er mulig, kameraet i retning nordover for å forhindre motlys og feilindikering fra PIR-sensoren.
- Fjern kvist og kvast foran kameraet.
- Ta alltid testbilder for å sjekke ut innstillinger og plassering.

Obs! Husk å stille bryteren på **ON** før du stenger kameraet og går hjem.

PIR-sensorens rekkevidde:

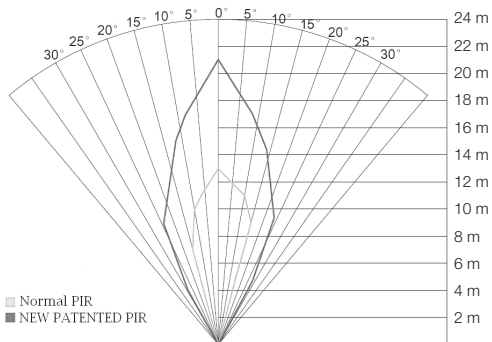

7. Stell og vedlikehold

Tørk kameraet med en myk lett fuktet klut. Bruk et mildt rengjøringsmiddel ved behov. Unngå å bruke løsemidler og slipende rengjøringsmidler. Det kan skade produktet.

8. Feilsøking

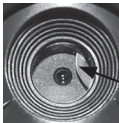
Noe skjermes for kameralinsen.	<ul style="list-style-type: none"> Kameralinsen har et IR-filter som kommer opp når kameraet skrus av. Når kameraet slås på vil filteret finne sin rette posisjon igjen. 	
Det er ikke tatt noen bilder.	<ul style="list-style-type: none"> Bryteren er innstilt på SETUP eller OFF. Minnekortet er skrivebeskyttet. Dårlige batterier. 	
Mange tomme bilder	<ul style="list-style-type: none"> Indikasjon på at noe er feil. Følsomheten feilinnstilt. Kameraet er vendt feil vei. 	
Svart-hvitt bilder.	<ul style="list-style-type: none"> I mørket blir bildene svart-hvite. 	
Uskarpe bilder.	<ul style="list-style-type: none"> Feil avstand til motiv, skitten linse. 	
Datamaskinen finner ikke kameraet (minnekortet).	<ul style="list-style-type: none"> Feilformatert minnekort. 	
Kameraet finner ikke minnekortet.	<ul style="list-style-type: none"> Feil formatering – formater minnekortet i kameraet. For stort minnekort – kameraet har maks kapasitet på 32 GB. Sjekk at minnekortet ikke er låst. Minnekortet er feil/ødelagt – prøv med et annet minnekort. 	
Linkingen mellom kameraet (minnekortet) og datamaskin forsvinner når datamaskinen kobles til.	<ul style="list-style-type: none"> Kontroller at USB-kabelen er hel og ordentlig koblet til både kamera og datamaskin. Feilformatert minnekort. 	

9. Avfallshåndtering

Når produktet skal kasseres, må det skje i henhold til lokale forskrifter. Hvis du er usikker, ta kontakt med lokale myndigheter.

10. Spesifikasjoner

Bildesensor	5 MP farge CMOS
Linse	F/NO 2,2 mm, synsfelt = 60°
PIR-deteksjonsavstand	Inntil 25 m
Display	2,0" TFT
Minnekort	SD/SDHC fra 8 MB til 32 GB
Bildeoppløsning	12 MP = 4032 × 3024 interpolert 8 MP = 3328 × 2496 interpolert 5 MP = 2560 × 1920
Videooppløsning	720p HD (1280 × 720p) VGA (640 × 480p)
PIR-sensor	Multizon
PIR følsomhet	Stilles inn Høy/Normal/lav
Belysning	40 svarte IR-dioder
Reaksjonstid	1,2 sekunder
Vekt	Ca. 250 g (uten batterier)
Bruks-/lagringstemperatur	-20 til + 60 °C / -30 til + 70 °C
Innstilling av intervaller	1 sekund til 60 minutter
Bildeserie	1 til 3
Videosekvens	1 til 60 s
Strømforsyning	Batterier 8 × AA/LR6 (4 × AA/LR6 i nødstilfeller) Eksternt strømadapter 6 V DC (selges separat)
Strømforbruk i standbymodus	< 0,3 mA (< 70 mAh/dag)
Strømforbruk ved aktiv bruk	150 mA (+ 450 mA når IR-LED er tent)
Batterivarling	Batterisymbol vises på displayet
Feste	Rem eller stativ/feste med stativgjenger
Mål	Ca. 140 × 100 × 70 mm
Kapsling	IP44
Anbefalt luftfuktighet ved bruk	5 til 90 %
Sertifikat	FCC, CE, RoHS

Valvonta- ja riistakamera

Tuotenumero 36-5761 Malli SG560K-12mHD

Lue käyttöohje ennen tuotteen käyttöönottoa ja säilytä se tulevaa tarvetta varten. Pidätämme oikeuden teknisten tietojen muutoksiin. Emme vastaa mahdollisista teksti- tai kuvavirheistä. Jos laitteeseen tulee teknisiä ongelmia, ota yhteys myymälään tai asiakaspalveluun (yhteystiedot käyttöohjeen lopussa).

Sisällysluettelo

1. Toimintokuvaus	40
1.1 Yleiset ohjeet	40
2. Kuvaus	40
3. Käytön aloittaminen	42
3.1 Paristojen asetus	42
3.2 Muistikortin liittäminen	42
3.3 Muistikortin alustaminen	42
4. Asetukset	43
4.1 Camera Mode (toiminto)	43
4.2 Set Clock (ajan asetus).....	44
4.3 Photo Size (kuvakoko).....	44
4.4 Photo Burst (kuvasarjan kuvien määrä).....	44
4.5 Video Size (videokuvan tarkkuus).....	44
4.6 Video Length (videotallennuksen pituus)	44
4.7 Time lapse (valokuvaaminen asetettuina aikaväleinä).....	45
4.8 PIR Trigger (liiketunnistimen herkkyys)	45
4.9 PIR Interval (aikaväli, jonka jälkeen uusi tunnistus on mahdollinen tehdyn tunnistuksen jälkeen).....	45
4.10 Camera posit (kameran nimeäminen).....	45
4.11 Language (kieli).....	45
4.12 Recycle Storage (kuvien/videoiden poistaminen SD-kortin täyttyessä).....	46
4.13 Format SD (muistikortin alustaminen)	46
4.14 Version (järjestelmätiedot).....	46
4.15 Default Set (tehdasasetusten palauttaminen).....	46
5. Käyttö	46
5.1 Kuvan esikatseleminen (ennen kuvaamista)	46
5.2 Valokuvan/videon ottaminen manuaalisesti.....	46
5.3 Valokuvan/videokuvan katsominen	47
5.4 Delete (valokuvien/videoiden poistaminen)	48
5.5 Default Set (tehdasasetusten palauttaminen).....	48
6. Kameran sijoittaminen/kiinnittäminen	48
7. Huolto ja puhdistaminen	49
8. Vianhakutaulukko	49
9. Kierrättäminen	50
10. Tekniset tiedot	50

1. Toimintokuvaus

- 12 Mp:n pimeänäkökamera esim. riistan ruokintapaikkojen valvontaan.
- Kamera ottaa valokuvia tai videota valittuina aikoina, tai kun kamera havaitsee liikettä. Kuvat ja videot tallentuvat SD-muistikortille (enintään 32 Gt, myydään erikseen).
- Liiketunnistin tunnistaa eläimet ja ihmiset enintään 20 metrin etäisyydeltä. Kamera näkee myös pimeässä 40 mustan IR-ledin ansiosta.
- Värinäyttö, muistikortti ja paristokotelo ovat maastokuvioisen kameralaukun sisällä. Virtalähteenä 8 kpl AA/LR6-paristoa (myydään erikseen) tai 6 V:n virtalähde.
- Mukana kiinnityshihna ja USB-kaapeli.

1.1 Yleiset ohjeet

Huom.! Valvontakameran käyttö saattaa edellyttää kameravalvontalupaa. Kysy lisää kunnalta tai sisäasiainministeriöstä, jos olet epävarma.

2. Kuvaus

1. IR-ledi
2. Merkkivalo
3. Liiketunnistin
4. Kameran linssi
5. Epäkeskolukko
6. Riippulukon lukitussilmukka

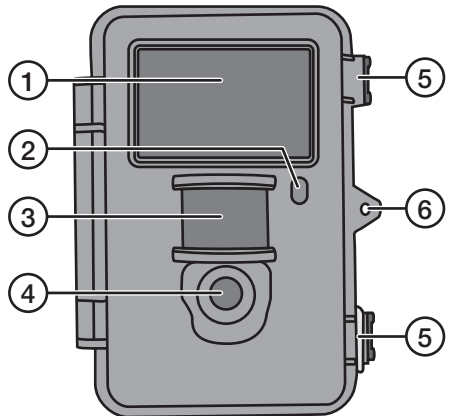

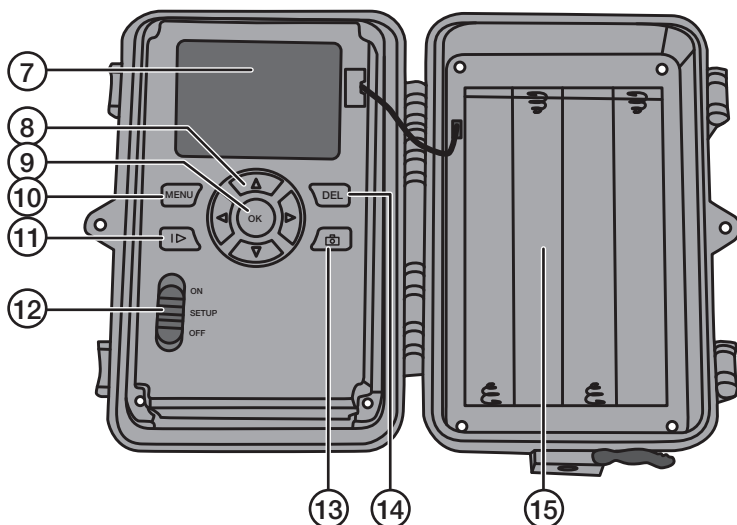

7. Näyttö
8. [▲][▼] Siirry alavalikoihin, [▶][◀] – muuta asetusta
9. [OK] Vahvista
10. [MENU] Avaa/poistu valikosta
11. [▶] Vaihda toiston ja ajankohtaisen näkymän välillä
12. Toiminnonvalitsin, jossa 3 tilaa:
 - ON** (kamera aktivoitu asetusten mukaisesti, näytön valo ei pala)
 - SETUP** (esikatselu, asetukset tai manuaalinen valotus)
 - a) Näyttää kameras näkymän
 - b) Katso valikot/alavalikot ja asetukset painamalla [MENU]
 - c) Voit siirtyä nopeasti valokuvaus- ja videokuvaustilojen välillä painamalla [▲] tai [▼], ja ottaa valokuvia tai videokuva manuaalisesti siirtymättä valikkoon
 - OFF** Kameran sammuttaminen
13. [📷] Ota kuva tai käynnistä videokuvaus manuaalisesti
14. [DEL] Poista kuva tai video
15. Paristolokero

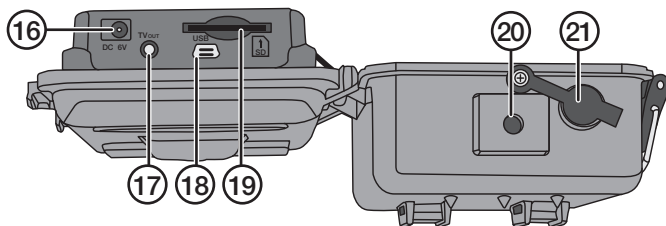

16. Muuntajan liitäntä (6 V DC, + keskellä)
17. TV out Videolähtö (3,5 mm)
18. USB-liitäntä
19. SD-korttipaikka
20. Jalustakierre
21. DC-liitännän kumitiiviste

3. Käytön aloittaminen

3.1 Paristojen asetus

Avaa epäkeskolukko ja taita etupuoli ulos.

Laita paristolokeroon 8 kpl AA/LR6-paristoa kuvan osoittamalla tavalla.

Vaihda pois heikot paristot. Vuotavat paristot saattavat vahingoittaa kameraa. Älä sekoita vanhoja ja uusia, äläkä erityyppisiä paristoja keskenään.

Paristot kestävät noin kuusi kuukautta riippuen käyttölämpötilasta ja valotusten määrästä.

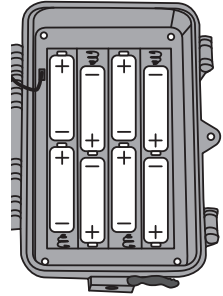

Huom.! Näytön valo palaa vain SETUP-tilassa. Näytön valo ei pala ON-tilassa. Näytön valo sammuu SETUP-tilassa, jos mitään painiketta ei paineta kolmen minuutin aikana.

Kamera toimii hätätapauksessa neljällä AA/LR6-paristolla paristolokeron vasemmalla tai oikealla puolella. Tässä tapauksessa kaikki paristot pitää vaihtaa seuraavan paristonvaihdon yhteydessä.

Kamera toimii myös ulkoisella muuntajalla (6 V DC, plus keskellä) liitännän 16 kautta.

3.2 Muistikortin liittäminen

Kameraan sopii 8–32 Gt:n SD/SDHC-muistikortti.

Varmista ensin muistikortinlukijassa, että muistikortti toimii ja että se on tyhjä.

Varmista, että muistikortti ei ole kirjoitussuojattu.

Avaa kamera ja paina korttipaikkaan (19) SD/SDHC-muistikortti korttipaikan vieressä olevan kuvan mukaisesti. Paina muistikorttia, kunnes se napsahtaa kiinni.

3.3 Muistikortin alustaminen

Alusta (formatoi) muistikortti ennen käyttöä. Kun muistikortti alustetaan, kaikki muistikortin tiedot poistuvat.

1. Aseta toiminnonvalitsin asentoon **SETUP**.
2. Paina [MENU], näytöllä näkyy **Valikko 1**, josta on valittuna ensimmäinen alavalikko (Camera Mode).
3. Siirry kohtaan **Format SD** painamalla [▼].
4. Paina [OK].
5. Valitse **Yes** (kyllä) tai **No** (keskeytä) painamalla [▶] tai [◀].
6. Vahvista painamalla [OK] (tai keskeytä painamalla [MENU]).

4. Asetukset

Huom.! Valikko näkyy vain kohdassa SETUP.

1. Aseta toiminnonvalitsin asentoon **SETUP**.
2. Paina [MENU], näytöllä näkyy **Valikko 1**, josta on valittuna ensimmäinen alavalikko (Mode).
3. Siirry haluamaasi alavalikkoon painamalla [▼] tai [▲].

Valikko 1

- **Camera Mode** (toiminto)
- **Set Clock** (ajan asetus)
- **Photo Size** (kuvakoko)
- **Photo Burst** (kuvasarjan kuvien määrä)

Valikko 2

- **Video Size** (videokuvan tarkkuus)
- **Video Length** (videotallennuksen pituus)
- **Time Lapse** (valokuvaaminen asetettuina aikaväleinä)
- **PIR Trigger** (liiketunnistimen herkkyys)

Valikko 3

- **PIR intervall** (aikaväli, jonka jälkeen uusi tunnistus on mahdollinen tehdyn tunnistuksen jälkeen)
- **Camera posit** (kameran nimeäminen)
- **Language** (kieli)
- **Recycle Storage** (kuvien/videoiden poistaminen SD-kortin täytyessä)

Valikko 4

- **Format SD** (muistikortin alustaminen)
 - **Version** (järjestelmätiedot)
 - **Default Set** (tehdasasetusten palauttaminen)
4. Valitun alavalikon ajankohtainen asetus näkyy valittuna näytöllä.
 5. Voit muuttaa valitun alavalikon asetusta seuraavalla tavalla: paina [◀] tai [▶]. Jokainen painallus muuttaa asetusta yhden askeleen.

4.1 Camera Mode (toiminto)

1. Valitse **Camera** (still-kuvaus) tai **Video** (videokuvaus) painamalla [▶].
2. Vahvista painamalla [OK] (tai keskeytä painamalla [MENU]).
(Esiasetuksena (default) on **Camera**.)



4.2 Set Clock (ajan asetetus)

1. Aseta toiminnonvalitsin asentoon **SETUP**.
2. Paina [MENU], siirry kohtaan **Set Clock** (ajan asettaminen) painamalla [▼].
3. Vahvista painamalla [OK] (tai keskeytä painamalla [MENU]).
 - Aseta ensin kuukausi painamalla [▼] ja [▲].
 - Siirry päivän asetustilaan painamalla [▶]. Aseta ensin päivä ja sen jälkeen vuosi.
 - Jatka samalla tavalla asettaaksesi (tunnit : minuutit : sekunnit).
 - Vahvista asetetus painamalla [OK].
 - Näyttö sammuu automaattisesti, jos mitään painiketta ei paineta kolmen minuutin aikana. Tässä tapauksessa asetusten tekeminen pitää aloittaa alusta.

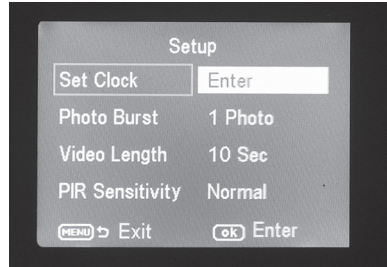

4.3 Photo Size (kuvakoko)

1. Valitse kuvakoko **12 MP**, **8 MP** tai **5 MP** painamalla [▶] tai [◀].
2. Vahvista painamalla [OK] (tai keskeytä painamalla [MENU]). (Esiasetuksena (default) on **12 MP**.)

4.4 Photo Burst (kuvasarjan kuvien määrä)

1. Valitse kameran aktivoitumisen aikana tapahtuvien valotusten määrä: **3 Photos**, **2 Photos** tai **1 Photo** (3, 2 tai 1 valotusta) painamalla [▶] tai [◀].
2. Vahvista painamalla [OK] (tai keskeytä painamalla [MENU]). (Esiasetuksena (default) on **1 Photo**.)

4.5 Video Size (videokuvan tarkkuus)

1. Valitse videotiedoston koko **1280 x 720p** tai **640 x 480p** painamalla [▶] tai [◀].
2. Vahvista painamalla [OK] (tai keskeytä painamalla [MENU]). (Esiasetuksena (default) on **1280 x 720p**.)

4.6 Video Length (videotallennuksen pituus)

1. Valitse kuvattavan videotallennuksen pituus kameran aktivoituessa. Valitse videotallennuksen pituus **1 sekunti – 60 sekuntia** painamalla [▶] tai [◀].
2. Vahvista painamalla [OK] (tai keskeytä painamalla [MENU]). (Esiasetuksena (default) on **10 s**.)

4.7 Time lapse (valokuvaaminen asetettuina aikaväleinä)

Valitse kuvien ottamisen minuutti- tai tuntiväli.

1. Paina [▶] tai [◀] valitaksesi: **5, 10, 15, 20, 25, 30, 35, 40, 45** tai **55** min tai **1, 2, 3, 4, 5, 6, 7** tai **8** h.
2. Vahvista painamalla [OK].

4.8 PIR Trigger (liiketunnistimen herkkyys)

Liiketunnistimen herkkyuden valinta. Mitä suurempi herkkyys on valittuna, sitä helpommin kamera aktivoituu, kun esim. tuuli liikuttaa oksia. Mitä suurempi herkkyys, sitä enemmän kuvia kamera ottaa. Herkkyys pienenee yleensä lämpötilan noustessa. Jos kameraa käytetään korkeassa lämpötilassa, herkkyudeksi pitää valita **HIGH**.

1. Valitse **LOW, NORMAL** tai **HIGH** painamalla [▶] tai [◀].
2. Vahvista painamalla [OK].

4.9 PIR Interval (aikaväli, jonka jälkeen uusi tunnistus on mahdollinen tehdyn tunnistuksen jälkeen)

Kun kamera aktivoituu, se ottaa valitun määrän kuvia (tai videokuva). Jos liiketunnistin havaitsee jatkuvasti liikettä, kamera jatkaa kuvien ottamista jatkuvasti. Jatkuva kuvien ottaminen voidaan estää asettamalla kameraan aktivoitumisen aikaviive joka on riippumaton siitä, aktivoituuko liiketunnistin.

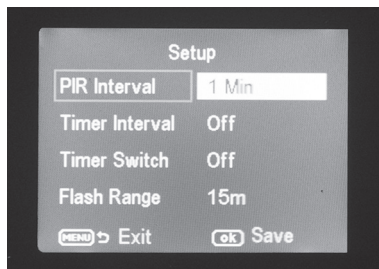

1. Valitse kuinka pitkän ajan kuluttua seuraava aktivoituminen tapahtuu kameras viimeisestä aktivoitumisesta. Valitse asetuksen pituus **0 sekuntia – 60 minuuttia** painamalla [▶] tai [◀].
2. Vahvista painamalla [OK] (tai keskeytä painamalla [MENU]).
(Esiasetuksena (default) on **0 s.**)

4.10 Camera posit (kameran nimeäminen)

Voit antaa kameralle nimen, jolloin tiedät mikä kamera on ottanut kuvan, jos käytössäsi on useita kameroita.

1. Nimeä kamera **A-Z** tai valitse **Off** painamalla [▶] tai [◀].
2. Vahvista painamalla [OK].

4.11 Language (kieli)

Valitse kieli.

1. Valitse **Svenska** (ruotsi), **English** (englanti), **Deutch** (saksa) tai **Suomi** painamalla [▶] tai [◀].
2. Vahvista painamalla [OK].

4.12 Recycle Storage (kuvien/videoiden poistaminen SD-kortin täytyessä)

Valitse tallentaako kamera kuvien ja videoiden päälle, kun muistikortti on täynnä.

1. Valitse **On** tai **Off** painamalla [▶▶] tai [◀◀].
2. Vahvista painamalla [OK].

4.13 Format SD (muistikortin alustaminen)

Kun muistikortti alustetaan, kaikki muistikortin tiedot poistuvat.

1. Paina [OK].
2. Valitse **Yes** (kyllä) tai **No** (keskeytä) painamalla [▶▶] tai [◀◀].
3. Vahvista painamalla [OK] (tai keskeytä painamalla [MENU]).

4.14 Version (järjestelmätiedot)

Katso ohjelmistoversio painamalla [OK]. Palaa takaisin valikkoon painamalla [OK].

4.15 Default Set (tehdasasetusten palauttaminen)

Palauta tehdasasetukset painamalla [OK].

5. Käyttö

5.1 Kuvan esikatseleminen (ennen kuvaamista)



1. Aseta toiminnonvalitsin asentoon **SETUP**.
2. Kameran senhetkinen näkymä näkyy näytöllä. Tämä toiminto helpottaa kameran sijoittamista.
3. Näytön valo sammuu, jos mitään painiketta ei paineta kolmen minuutin aikana.

5.2 Valokuvan/videon ottaminen manuaalisesti

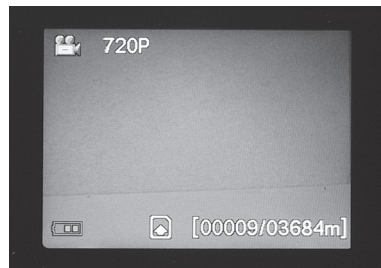
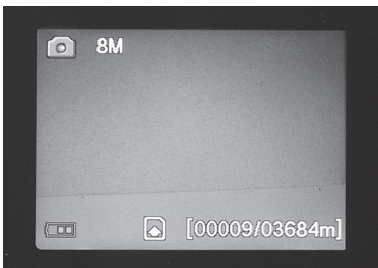
1. Aseta toiminnonvalitsin asentoon **SETUP**.
2. Kameran senhetkinen näkymä näkyy näytöllä.



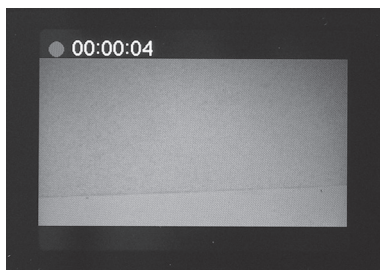

3. Ota valokuva painamalla [▼] tai tallenna videokuvaa painamalla [▲].

- Ota kuva painamalla [] (13). Kuva näkyy hetken kuluttua näytöllä.
- Aloita videon tallentaminen painamalla [] (13). Videokuvan tallentamisen aikana näytöllä näkyy punainen piste ja tallennusaika. Keskeytä ja tallenna videokuva painamalla uudelleen [] .



5.3 Valokuvan/videokuvan katsominen

Katso näytöllä näkyviä tiedostoja

1. Aseta toiminnonvalitsin asentoon **SETUP**.
2. Kameran näkymä näkyy näytöllä. Tämä toiminto helpottaa kameran sijoittamista.
3. Siirry **Playback**-tilaan (kuvien katselu) painamalla kerran [] (10).
4. Katsele kuvia painikkeilla [] []. Valokuvien vasemmassa yläkulmassa on nuolimerkintä ja videotiedostoissa on sininen filmiruutu. Tiedoston numero näkyy alalaidassa. Ensimmäinen näkyy tiedoston numero ja sen jälkeen näkyy muistikortilla olevien tiedostojen kokonaismäärä.

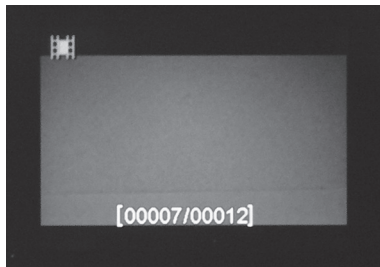
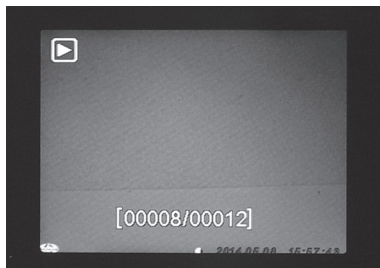

Tiedostojen katseleminen tietokoneella

1. Liitä kamera tietokoneen USB-porttiin USB-kaapelilla. Kun kamera on liitetty oikein tietokoneeseen, näytöllä lukee "Mass Storage".
2. Kamera näkyy esim. "Siirrettävänä levynä" resurssienhallinnassa. Katso tallennettuja tiedostoja napsauttamalla **Siirrettävää levyä** ja avaamalla muistikortin kansio.
3. Voit tallentaa tiedostot tietokoneeseen tai katsella muistikortilla olevia tiedostoja tietokoneella.

5.4 Delete (valokuvien/videoiden poistaminen)

1. Aseta toiminnonvalitsin asentoon **SETUP**.
2. Siirry Playback-tilaan (kuvien katselu) painamalla kerran [▶] (10).
3. Katsele kuvia painikkeilla [▲][▼]. Valokuvien vasemmassa yläkulmassa on nuolimerkintä ja videotiedostoissa on sininen filmiruutu.
4. Poista senhetkinen kuva/video painamalla [DEL].
5. Näytöllä näkyy "Del One" (poista yksi kuva). **Varoitus!** Jos painat uudelleen [▶] tai [◀] ja valitset **Del All**, kaikki muistikortin tiedostot poistuvat.
6. Vahvista tiedostojen poistaminen painamalla [OK].
7. Jatka valitsemalla **Yes** (kyllä) tai keskeytä valitsemalla **No** (ei) painikkeilla [▶] tai [◀]. Paina [OK].
8. Poista tiedosto valitsemalla **Yes** (kyllä) ja painamalla [OK].

5.5 Default Set (tehdasasetusten palauttaminen)

Tehdasasetusten palauttaminen poistaa kaikki omat asetukset.

Vahvista tehdasasetusten palauttaminen painamalla [OK] (tai keskeytä painamalla [MENU]).

6. Kameran sijoittaminen/kiinnittäminen

- Kameran voi kiinnittää esim. puuhun hihnan avulla. Kiinnitä kamera tukevasti jotta se ei pääse liikkumaan esim. tuulessa.
Sijoita kamera mahdollisimman hyvin säältä suojattuun paikkaan.
Sopiva etäisyys kohteeseen on noin 5 metriä. Sijoita kamera noin 1,5–2 metrin korkeudelle maasta.
- Kameran voi kiinnittää kameratelineeseen/kiinnikkeeseen, jossa on 1/4":n jalustakierre.

Ota huomioon seuraavat asiat:

- Ympäristön lämpötila vaikuttaa kameran toimintaan. Ympäristön lämpötila ja eläinten ruumiinlämpö vaikuttavat PIR-anturin kapasiteettiin ja kantamaan. Kamera näkee kohteen helpommin ja pidemmälle, kun kuvattavan kohteen ja ympäristön lämpötilaero on suurempi.
- Kamera ottaa värikuvia päivänvalossa ja mustavalkokuvia pimeässä.
- Ota huomioon auringon nousu- ja laskusuunta, ja sijoita kameran takaosa kohti aurinkoa, niin vältät vastavalon valokuvissa.
- Kamera kannattaa mahdollisuuksien mukaan suunnata kohti pohjoista vastavalon ja PIR-anturin virheellisen toiminnan ehkäisemiseksi.
- Poista kameran edessä olevat oksat. Kameran edessä olevat oksat, joissa on paljon lehtiä, saattavat johtaa kameraan virheelliseen toimintaan.
- Ota aina testikuvia ja testaa kameran oikeat asetukset ja sijoittaminen.

Huom.! Muista laittaa kytkin asentoon **ON**, ennen kuin sammutat kameran ja jätät sen paikoilleen.

PIR-anturin kantama:

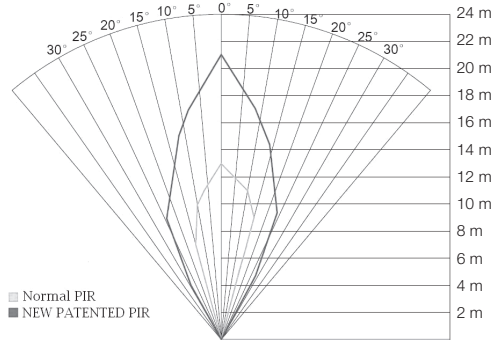

7. Huolto ja puhdistaminen

Pyähi kamera kevyesti kostutetulla pehmeällä liinalla. Käytä mietoa puhdistusainetta. Älä käytä vahvoja, hankaavia puhdistusaineita tai liuotinaiteita, sillä ne voivat vahingoittaa laitetta.

8. Vianhakutaulukko

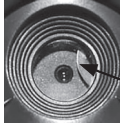
Kameran linssin edessä on jotain.	<ul style="list-style-type: none"> • Kameran linssissä on IR-suodatin, joka saattaa jäädä linssin eteen, kun kamera sammutetaan. Suodatin palautuu oikeaan asentoon, kun kamera laitetaan päälle. 	
Kamera ei ole ottanut kuvia.	<ul style="list-style-type: none"> • Kytkin on asennossa SETUP tai OFF. • Muistikortti on kirjoitussuojattu. • Heikot paristot. 	
Paljon tyhjiä kuvia.	<ul style="list-style-type: none"> • Virheilmoitus. • Väärät herkkyysasetukset. • Kamera on suunnattu väärin. 	
Kuvat ovat mustavalkoisia.	<ul style="list-style-type: none"> • Kamera ottaa pimeässä vain mustavalkokuvia. 	
Kuvat ovat epätarkkoja.	<ul style="list-style-type: none"> • Väärä etäisyys kohteeseen, linssi on likainen. 	
Tietokone ei löydä kameraa (muistikorttia).	<ul style="list-style-type: none"> • Muistikortti on alustettu (formatoitu) väärin. 	
Tietokone ei löydä kameraa muistikorttia.	<ul style="list-style-type: none"> • Virheellinen alustus – alusta muistikortti. • Lian iso muistikortti – muistikortin suurin koko on 32 Gt. • Varmista, että muistikorttia ei ole lukittu. • Vääränlainen muistikortti – kokeile toista muistikorttia. 	
Kameraa (muistikorttia) ei löydy tietokoneelta, kun kamera on liitetty tietokoneeseen.	<ul style="list-style-type: none"> • Varmista, että USB-kaapeli on ehjä ja kunnolla liitetty kameraan ja tietokoneeseen. • Muistikortti on alustettu (formatoitu) väärin. 	

9. Kierrättäminen

Kierrätä tuote asianmukaisesti, kun poistat sen käytöstä. Tarkempia kierrätysohjeita saat kuntasi jäteneuvonnasta.

10. Tekniset tiedot

Kuvakenno	5 MP väri CMOS
Linssi	F/NO 2,2 mm, näkökenttä = 60°
PIR-tunnistusetäisyys	Enintään 25 m
Näyttö	2,0" TFT
Muistikortti	SD/SDHC 8 Mt – 32 Gt
Kuvan tarkkuus	12 MP = 4032 × 3024 interpoloitu 8 MP = 3328 × 2496 interpoloitu 5 MP = 2560 × 1920
Videokuvauksen tarkkuus	720p HD (1280 × 720p) VGA (640 × 480p)
PIR-anturi	Multi zone
PIR-herkkyys	Säädettävä Suuri/normaali/pieni
Valo	40 mustaa IR-diodia (pimeänäköä varten)
Reaktioaika	1,2 s
Paino	Noin 250 g (ilman paristoja)
Käyttö-/säilytyslämpötila	-20 ... + 60 °C / -30 ... + 70 °C
Intervalliasetus	1 sekunti ... 60 minuuttia
Kuvasarja	1–3
Videokuvauksen pituus	1–60 sekuntia
Virrankulutus	Paristot 8 kpl AA/LR6 (4 kpl AA/LR6 hätätapauksessa) Ulkoinen virtalähde 6 V DC (ei sisälly)
Virrankulutus valmiustilassa	< 0,3 mA (< 70 mAh/vuorokausi)
Virrankulutus aktiivitulassa	150 mA (+ 450 mA IR-ledien ollessa päällä)
Paristojen varaustason varoitus	Paristosymboli näkyy näytöllä
Kiinnitys	Hihna tai jalusta, jossa jalustakierreet
Mitat	Noin 140 × 100 × 70 mm
Kotelointiluokka	IP44
Käyttöympäristön suositeltu ilmankosteus	5–90 %
Sertifioinnit	FCC, CE, RoHS

Überwachungs- und Wildkamera

Art.Nr. 36-5761 Modell SG560K-12mHD

Vor Inbetriebnahme die komplette Bedienungsanleitung durchlesen und aufbewahren. Irrtümer, Abweichungen und Änderungen behalten wir uns vor.

Bei technischen Problemen oder anderen Fragen freut sich unser Kundenservice über eine Kontaktaufnahme.

Inhaltsverzeichnis

1. Funktionsbeschreibung	52
1.1 Allgemeine Informationen	52
2. Beschreibung	52
3. Erste Schritte	54
3.1 Einsetzen von Batterien	54
3.2 Einsetzen der Speicherkarte.....	54
3.3 Formatierung der Speicherkarte.....	54
4. Einstellungen	55
4.1 Camera Mode (Funktion).....	55
4.2 Set Clock (Uhrzeiteinstellung).....	56
4.3 Photo Size (Bildgröße).....	56
4.4 Photo Burst (Anzahl von Bildern in einer Bildserie)	56
4.5 Video Size (Videoauflösung)	56
4.6 Video Length (Länge der Videoaufnahme).....	56
4.7 Time lapse (Fotoaufnahmen entsprechend der eingestellten Intervalle)	57
4.8 PIR trigger (Empfindlichkeit des Bewegungssensors)	57
4.9 PIR Interval (Intervall bis eine neue Erkennung nach einer durchgeführten Erkennung wieder möglich ist)	57
4.10 Camera posit (Kamera benennen)	57
4.11 Language (Sprache)	57
4.12 Recycle storage (löscht Bilder/Videos wenn die SD-Karte voll ist)	58
4.13 Format SD (Formatierung der Speicherkarte).....	58
4.14 Version (Information über die Softwareversion).....	58
4.14 Default Set (Zurücksetzen auf die Werkseinstellung)	58
5. Gebrauch	58
5.1 Vorschaufunktion für Fotos (vor dem Fotografieren).....	58
5.2 Foto/Videosequenz manuell aufnehmen.....	58
5.3 Anzeige von Foto/Videosequenz	59
5.4 Delete (Foto/Videosequenz löschen).....	60
5.5 Default Set (Zurücksetzen auf die Werkseinstellung)	60
6. Standortauswahl/Befestigung der Kamera	60
7. Pflege und Wartung	61
8. Fehlersuche	61
10. Technische Daten	62

1. Funktionsbeschreibung

- Nachtsichtkamera mit 12 MP Auflösung zur Überwachung von Futterstellen usw.
- Aufnahme von Bildern/Filmen zu eingestellten Zeiten oder wenn sich etwas vor der Kamera bewegt. Speicherung erfolgt auf einer SD-Speicherkarte (max. 32 GB, separat erhältlich).
- Der Bewegungsmelder erkennt Tiere/Menschen auf bis zu 20 m Abstand. 40 schwarze Infrarot-Dioden sorgen für gute Nachtsicht.
- Farbdisplay, Speicherkarte und Batteriehalterung sind in der getarnten Kamera platziert. Stromversorgung über 8 x AA/LR6-Batterien (separat erhältlich) oder externe Stromquelle (6 V).
- Inkl. Haltegurt und USB-Kabel.

1.1 Allgemeine Informationen

Hinweis: Bei der Installation einer Überwachungskamera an öffentlich zugänglichen Orten ist in Deutschland § 6b des Bundesdatenschutzgesetzes (BDSG) zu beachten. Die Durchführung einer Videoüberwachung ist an zahlreiche Pflichten gebunden, z. B. besteht eine Hinweispflicht, eine Pflicht zur ordnungsgemäßen Dokumentation, zur unverzüglichen Löschung und zur Sicherstellung der technisch-organisatorischen Maßnahmen. Bei Fragen können die Polizei oder der Landesbeauftragte für Datenschutz kontaktiert werden.

2. Beschreibung

1. Infrarotdioden
2. Indikator-LED
3. Bewegungsmelder
4. Kameralinse
5. Spannverschluss
6. Schließöse für Vorhängeschloss

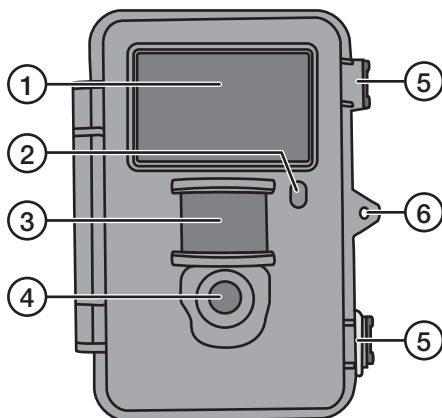

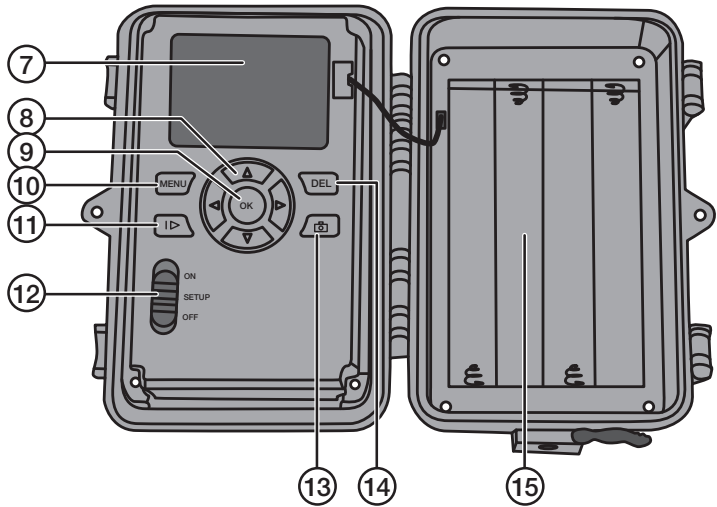

7. Display
8. [▲][▼] Zwischen den Untermenüs navigieren, [▶][◀] – Einstellungen ändern
9. [OK] Bestätigen
10. [MENU] Öffnen/das Menü verlassen
11. [▶] Zwischen Playback (Wiedergabe) und aktueller Ansicht wechseln
12. Funktionswahlschalter mit 3 Positionen:
 - ON** (Die Kamera ist entsprechend der Einstellung aktiviert, das Display leuchtet nicht)
 - SETUP** (Vorschau, Einstellungen oder manuelle Belichtung)
 - a) Vorschau der aktuellen Ansicht vor der Kamera.
 - b) Auf [MENU] drücken um die Menüs/Untermenüs und Einstellungen anzuzeigen.
 - c) Auf [▲] oder [▼] drücken um schnell zwischen Foto- und Videomodus zu wechseln und ein Bild/eine Videosequenz manuell aufzunehmen ohne das Menü zu betreten.
 - OFF** (Kamera ausgeschalte)
13. [📷] Ein Bild aufnehmen oder die Videoaufnahme manuell starten
14. [DEL] Bild oder Videosequenz löschen
15. Batteriefach

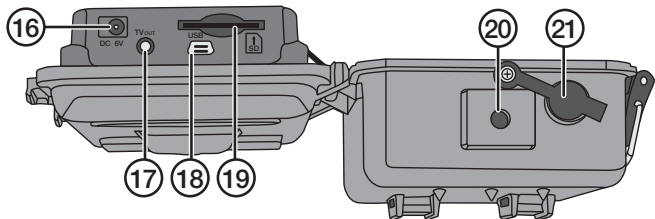

16. Anschluss für das Netzteil
(6 V DC, + im Zentrum des Anschlusses)
17. TV out Videoausgang (3,5 mm)
18. USB-Anschluss
19. Steckplatz für eine SD-Speicherkarte
20. Stativaufnahme.
21. Gummidichtung über dem DC-Anschluss.

3. Erste Schritte

3.1 Einsetzen von Batterien

Den Spannverschluss öffnen und die Vorderseite herausklappen. 8 × AA/LR6-Batterien gemäß der Abbildung in das Batteriefach einsetzen.

Schwache Batterien sofort austauschen, damit die Kamera nicht durch alte, auslaufende Batterien beschädigt wird. Alte/neue oder verschiedene Arten von Batterien nicht zusammen verwenden.

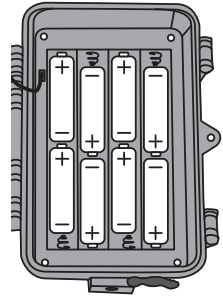

Je nach Betriebstemperatur und Anzahl von Belichtungen reichen die Batterien bis zu 6 Monate.

Hinweis: Das Display schaltet sich nur im SETUP-Modus ein und NICHT im ON-Modus. Im SETUP-Modus erlischt das Display ca. 3 Minuten nach dem letzten Tastendruck.

Im Notfall kann die Kamera mit 4 × AA/LR06-Batterien in der rechten oder linken Seite des Batteriefachs betrieben werden. In diesem Fall müssen beim nächsten Wechsel alle Batterien ausgetauscht werden.

Die Kamera kann auch mit einem externen Netzteil über die Buchse (16) betrieben werden (6 V DC, + im Zentrum des Anschlusses).

3.2 Einsetzen der Speicherkarte

Die Kamera ist für SD/SDHC-Speicherkarten von 8 MB bis 32 GB vorgesehen. Zuerst sicherstellen, dass die Speicherkarte funktioniert und leer ist.

Sicherstellen, dass der Schreibschutz der Speicherkarte „Lock“ NICHT aktiviert ist.

Die Kamera öffnen und eine SD/SDHC-Speicherkarte in den Steckplatz (19) drücken wie auf der Abb. am Steckplatz angegeben. Die Speicherkarte herunterdrücken bis ein Klicken zu hören ist.

3.3 Formatierung der Speicherkarte

Vor Gebrauch die Speicherkarte formatieren. Bei einer Formatierung werden alle auf der Speicherkarte gespeicherten Daten gelöscht, um Platz für neue zu machen.

1. Den Funktionswahlschalter auf Position **SETUP** stellen.
2. Auf [MENU] drücken, dann wird das **Menü 1** angezeigt, wobei das erste Untermenü (Camera Mode) markiert ist.
3. Mit [▼] bis zu **Format SD** gehen.
4. Auf [OK] drücken.
5. Mit [▶] oder [◀] **Yes** oder **No** auswählen.
6. Mit [OK] bestätigen oder mit [MENU] abbrechen.

4. Einstellungen

Hinweis: Das Menü wird nur im **SETUP-Modus** angezeigt.

1. Den Funktionswahlschalter auf Position **SETUP** stellen.
2. Auf [MENU] drücken, dann wird das **Menü 1** angezeigt, wobei das erste Untermenü (Mode) markiert ist.
3. Mit [▼] oder [▲] zum gewünschten Untermenü gehen.

Menü 1

- **Camera mode** (Funktion)
- **Set clock** (Uhrzeiteinstellung)
- **Photo size** (Bildgröße)
- **Photo burst** (Anzahl von Bildern in einer Bildserie)

Menü 2

- **Video size** (Videoauflösung)
- **Video length** (Länge der Videoaufnahme)
- **Time lapse** (Fotoaufnahmen entsprechend der eingestellten Intervalle)
- **PIR trigger** (Empfindlichkeit des Bewegungssensors)

Menü 3

- **PIR Interval** (Intervall bis eine neue Erkennung nach einer durchgeführten Erkennung wieder möglich ist)
- **Camera posit** (Kamera benennen)
- **Language** (Sprache)
- **Recycle storage** (löscht Bilder/Videos wenn die SD-Karte voll ist)

Menü 4

- **Format SD** (Formatierung der Speicherkarte)
 - **Version** (Information über die Softwareversion)
 - **Default set** (Zurücksetzen auf die Werkseinstellung)
4. Aktuelle Einstellung für das ausgewählte Untermenü wird auf dem Display markiert angezeigt.
 5. Um eine Einstellung für das ausgewählte Untermenü zu ändern, folgendermaßen vorgehen: zum Ändern [◀] oder [▶] drücken, jeder Tastendruck ändert die Einstellung mit einem Schritt.

4.1 Camera Mode (Funktion)

1. Auf [▶] drücken um die Funktion **Camera** (Foto) oder **Video** (Filmaufnahme) auszuwählen.
2. Zum Bestätigen auf [OK] drücken oder zum Abbrechen auf [MENU] drücken. (Der voreingestellte Wert (default) ist **Camera**.)



4.2 Set Clock (Uhrzeiteinstellung)

1. Den Funktionswahlschalter auf Position **SETUP** stellen.
2. Auf [MENU] drücken und dann mit [▼] zur Einstellung von **Set Clock** (Zeiteinstellung) gehen.
3. Mit [OK] die Zeiteinstellung öffnen oder mit [MENU] abbrechen.
 - Mit [▼] und [▲] zunächst den Monat einstellen.
 - Mit [▶] weitergehen und auf dieselbe Weise den Tag und das Jahr einstellen.
 - Auf dieselbe Weise die Uhrzeit einstellen (Stunden : Minuten : Sekunden).
 - Die Einstellungen mit [OK] bestätigen.
 - Ca. 3 min nach dem letzten Tastendruck schaltet das Display automatisch aus. In diesem Fall muss mit der Einstellung wieder von vorne begonnen werden.



4.3 Photo Size (Bildgröße)

1. Mit [▶] oder [◀] die Bildgröße wählen: **12 MP**, **8 MP** oder **5 MP**.
2. Mit [OK] bestätigen oder mit [MENU] abbrechen.
(Der voreingestellte Wert (default) ist **12 MP**.)

4.4 Photo Burst (Anzahl von Bildern in einer Bildserie)

1. Mit [▶] oder [◀] die Anzahl Belichtungen auswählen, die bei jeder Aktivierung der Kamera durchgeführt werden: **3 Photos**, **2 Photos** oder **1 Photo** (3, 2 oder 1 Belichtung).
2. Mit [OK] bestätigen oder mit [MENU] abbrechen.
(Der voreingestellte Wert (default) ist **1 Photo**.)

4.5 Video Size (Videoauflösung)

1. Mit [▶] oder [◀] die Videogröße wählen: **1280 x 720p** oder **640 x 480p**.
2. Mit [OK] bestätigen oder mit [MENU] abbrechen.
(Der voreingestellte Wert (default) ist **1280 x 720p**.)

4.6 Video Length (Länge der Videoaufnahme)

1. Mit [▶] oder [◀] die Länge der Videoaufnahme auswählen, die bei jeder Aktivierung der Kamera durchgeführt wird: **1 bis 60 s**.
2. Mit [OK] bestätigen oder mit [MENU] abbrechen.
(Der voreingestellte Wert (default) ist **10 s**.)

4.7 Time lapse (Fotoaufnahmen entsprechend der eingestellten Intervalle)

Einstellung in welchem Minuten- oder Stundenintervall Bilder aufgenommen werden sollen.

1. Auf [▶] oder [◀] drücken, um Folgendes auszuwählen: **5, 10, 15, 20, 25, 30, 35, 40, 45** oder **55** min bzw. **1, 2, 3, 4, 5, 6, 7** oder **8** Std.
2. Zur Bestätigung auf [OK] drücken.

4.8 PIR trigger (Empfindlichkeit des Bewegungssensors)

Einstellung der Empfindlichkeit des Bewegungsmelders. Je höher die eingestellte Empfindlichkeit ist, desto leichter wird die Kamera aktiviert, z. B. durch vom Wind bewegte Zweige. Je höher die Einstellung ist, desto mehr Bilder werden aufgenommen. Die Empfindlichkeit nimmt normalerweise mit steigender Temperatur ab. Wird die Kamera bei hohen Temperaturen verwendet, die Empfindlichkeit **HIGH** wählen.

1. Auf [▶] oder [◀] drücken, um Folgendes auszuwählen: **LOW, NORMAL** oder **HIGH**.
2. Zur Bestätigung auf [OK] drücken.

4.9 PIR Interval (Intervall bis eine neue Erkennung nach einer durchgeführten Erkennung wieder möglich ist)

Bei einer Aktivierung nimmt die Kamera die eingestellte Anzahl Fotos auf (oder Videosequenz). Wenn jedoch der Bewegungsmelder eine kontinuierliche Bewegung entdeckt, führt die Kamera kontinuierlich Belichtungen durch. Darum gibt es die Möglichkeit, eine Verzögerung einzustellen, damit die Kamera mit der nächsten Belichtung wartet, auch wenn der Bewegungsmelder aktiviert ist.

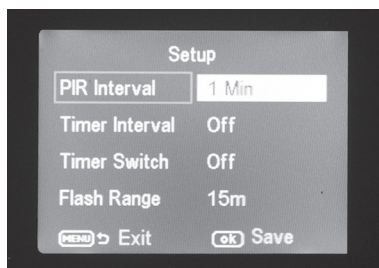

1. Mit [▶] oder [◀] die Verzögerung auswählen, um die bei jeder Aktivierung der Kamera die Bildaufnahme verschoben wird: **0 s** bis **60 min**.
2. Mit [OK] bestätigen oder mit [MENU] abbrechen.
(Der voreingestellte Wert (default) ist **0 s**.)

4.10 Camera posit (Kamera benennen)

Die Kamera kann benannt werden, damit beim Einsatz mehrerer Kameras deutlicher wird, welche Kamera welches Bild aufgenommen hat..

1. Auf [▶] oder [◀] oder **Off** drücken, um die Kameras von **A-Z** zu benennen.
2. Zur Bestätigung auf [OK] drücken.

4.11 Language (Sprache)

Sprache wählen.

1. Auf [▶] oder [◀] drücken, um die Sprache zu wählen (**Svenska, English, Deutsch** oder **Suomi**).
2. Zur Bestätigung auf [OK] drücken.

4.12 Recycle storage (löscht Bilder/Videos wenn die SD-Karte voll ist)

Einstellung, ob Bilder und Videos bei voller Speicherkarte überschrieben werden sollen oder nicht.

1. Auf [▶] oder [◀] drücken, um **ON** oder **OFF** zu wählen.
2. Zur Bestätigung auf [OK] drücken.

4.13 Format SD (Formatierung der Speicherkarte)

Bei einer Formatierung werden alle auf der Speicherkarte gespeicherten Daten gelöscht, um Platz für neue zu machen.

1. Auf [OK] drücken.
2. Mit [▶] oder [◀] **Yes** oder **No** auswählen.
3. Mit [OK] bestätigen oder mit [MENU] abbrechen.

4.14 Version (Information über die Softwareversion)

Auf [OK] drücken, um die aktuelle Softwareversion anzuzeigen. Erneut auf [OK] drücken, um zum Menü zurückzukehren.

4.14 Default Set (Zurücksetzen auf die Werkseinstellung)

Mit [OK] das Zurücksetzen auf die Werkseinstellung bestätigen oder mit [MENU] abbrechen. **Hinweis:** Alle eigenen Einstellungen verschwinden beim Zurücksetzen.

5. Gebrauch

5.1 Vorschaufunktion für Fotos (vor dem Fotografieren)



1. Den Funktionswahlschalter auf Position **SETUP** stellen.
2. Die aktuelle Ansicht vor der Kamera wird angezeigt. Dies ist eine große Hilfe bei der Auswahl des Standorts der Kamera.
3. Das Display erlischt ca. 3 Minuten nach dem letzten Tastendruck.

5.2 Foto/Videosequenz manuell aufnehmen

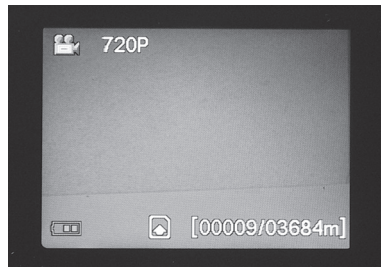
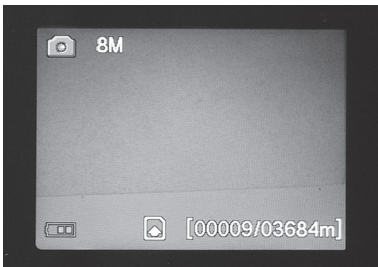
1. Den Funktionswahlschalter auf Position **SETUP** stellen.
2. Die aktuelle Ansicht vor der Kamera wird angezeigt.



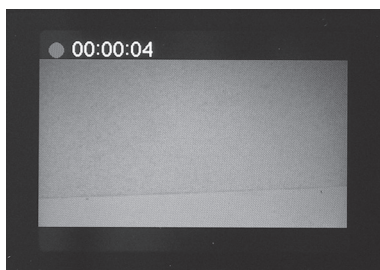

3. Mit [▼] die Aufnahme eines Fotos wählen oder mit [▲] die Aufnahme einer Videosequenz.

- Auf [] (13) drücken um ein Foto aufzunehmen. Nach kurzer Zeit wird das Bild auf dem Display angezeigt.
- Auf [] (13) drücken um die Videoaufnahme zu starten. Während die Videoaufnahme läuft, werden auf dem Display ein roter Punkt und die Aufnahmedauer angezeigt. Noch einmal auf [] drücken um die Aufnahme zu beenden und zu speichern.



5.3 Anzeige von Foto/Videosequenz

Dateien auf dem Display anzeigen

1. Den Funktionswahlschalter auf Position **SETUP** stellen.
2. Die aktuelle Ansicht vor der Kamera wird angezeigt.
3. Einmal auf [] (10) drücken um **Playback** zu öffnen (Wiedergabe).
4. Mit [] [] zwischen den gespeicherten Dateien navigieren. Fotodateien haben ein Pfeilsymbol in der oberen linken Ecke, während Videofilme ein blaues Filmkästchen haben. Die Filmnummerierung wird ganz unten angezeigt. Zuerst ist die laufende Nummerierung der angezeigten Datei zu sehen und zuletzt die Gesamtanzahl gespeicherter Dateien auf der Speicherkarte.

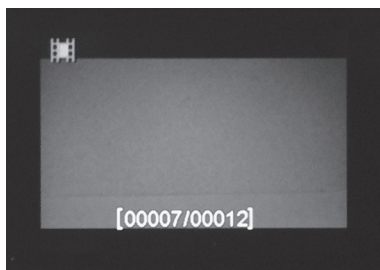
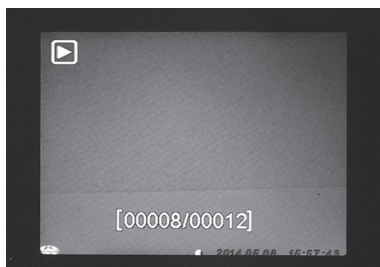

Dateien auf einem Computer anzeigen

1. Die Kamera mithilfe eines USB-Kabels an eine USB-Buchse am Computer anschließen. Auf dem Display wird „Mass Storage“ angezeigt, sobald die Kamera mit dem Computer verbunden ist.
2. Die Kamera wird z. B. als „Wechsellaufwerk“ im Windows Explorer angezeigt. Auf **Wechsellaufwerk** klicken und den Ordner auf der Speicherkarte öffnen um die Dateien anzuzeigen.
3. Die Dateien können auf den Computer übertragen werden oder direkt von der Kamera aus am Computer angezeigt werden.

5.4 Delete (Foto/Videosequenz löschen)

1. Den Funktionswahlschalter auf Position **SETUP** stellen.
2. Einmal auf [**I▶**] (10) drücken um Playback zu öffnen (Wiedergabe).
3. Mit [**▲**][**▼**] zwischen den gespeicherten Dateien navigieren. Fotodateien haben ein Pfeilsymbol in der oberen linken Ecke, während Videofilme ein blaues Filmkästchen haben.
4. Auf [**DEL**] drücken um die angezeigten Fotos/Videosequenzen zu löschen.
5. „Del One“ (eine Datei löschen) wird auf dem Display angezeigt.
Warnung: Wird ein weiteres Mal auf [**▶**] oder [**◀**] gedrückt und **Del All** ausgewählt und bestätigt, werden alle auf der Speicherkarte befindlichen Dateien gelöscht.
6. Zum Bestätigen des Löschvorgangs auf [**OK**] drücken.
7. Mit [**▶**] oder [**◀**] **Yes** (ja) auswählen um mit dem Löschen fortzusetzen oder **No** (nein) um abzubrechen. Auf [**OK**] drücken.
8. Um die Datei zu löschen **Yes** auswählen und mit [**OK**] bestätigen.

5.5 Default Set (Zurücksetzen auf die Werkseinstellung)

Das Zurücksetzen auf die Werkseinstellung beinhaltet das Löschen aller eigener Einstellungen. Das Zurücksetzen mit [**OK**] bestätigen oder mit [**MENU**] abbrechen.

6. Standortauswahl/Befestigung der Kamera

- Die Kamera kann z. B. mit einem Riemen an einem Baum befestigt werden. Die Kamera stabil befestigen, damit sie sich nicht durch Wind oder Erschütterungen bewegt. Den Standort der Kamera möglichst geschützt vor Wettereinflüssen wählen. Der geeignete Abstand zum Motiv beträgt ca. 5 m, die Kamera ca. 1,5 bis 2 m über dem Boden befestigen.
- Die Kamera kann auch auf einem Kamerastativ-/halterung mit 1/4"-Stativgewinde befestigt werden.

Bitte beachten:

- Die Kamera ist temperaturabhängig. Kapazität und Reichweite des Bewegungssensors wird von Temperatureinflüssen beeinträchtigt: je größer der Abstand zwischen Körperwärme des Tieres zur Umgebungstemperatur ist, desto leichter und weiter weg sieht die Kamera das Ziel.
- Die Kamera nimmt tagsüber in Farbe auf und bei Dunkelheit schwarzweiß.
- Beim Standort den Sonnenauf- und -untergang beachten und die Kamera mit dem Rücken zur Sonne montieren um Gegenlicht auf den Bildern zu verhindern.
- Wenn möglich, die Kamera nach Norden ausrichten um Gegenlicht und fehlerhaftes Auslösen des Bewegungssensors zu verhindern.
- Zweige vor der Kamera entfernen, belaubte Zweige können eine Aktivierung der Kamera auslösen.
- Immer Testaufnahmen durchführen um korrekte Einstellungen und Standortauswahl der Kamera zu überprüfen.

Hinweis: Nicht vergessen, den Schalter auf **ON** zu setzen bevor die Kamera geschlossen und allein gelassen wird.

Reichweite des Bewegungssensors:

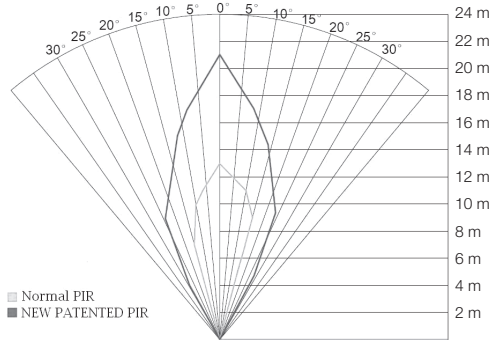

7. Pflege und Wartung

Das Gerät mit einem weichen, leicht befeuchteten Tuch reinigen. Ein mildes Reinigungsmittel verwenden, keine scharfen Chemikalien oder Scheuermittel.

8. Fehlersuche

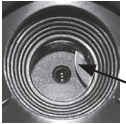
Etwas verdeckt die Kameralinse.	<ul style="list-style-type: none"> Die Kameralinse hat einen Infrarotfilter, der beim Abschalten der Kamera vor die Linse geraten kann. Wenn die Kamera wieder eingeschaltet wird, nimmt der Filter wieder seine korrekte Position ein. 	
Keine Bildaufnahmen.	<ul style="list-style-type: none"> Der Schalter befindet sich in Position SETUP oder OFF. Der Schreibschutz der Speicherkarte ist aktiviert. Schwache Batterien. 	
Viele leere Bilder.	<ul style="list-style-type: none"> Fehlerhafte Aktivierung. Falsch eingestellte Empfindlichkeit. Falsche Ausrichtung der Kamera. 	
Schwarzweiße Bilder.	<ul style="list-style-type: none"> Bei Dunkelheit werden schwarzweiße Bilder aufgenommen. 	
Unschärfe Bilder.	<ul style="list-style-type: none"> Falscher Abstand zum Motiv, schmutzige Linse. 	
Der Computer findet die Kamera nicht (Speicherkarte).	<ul style="list-style-type: none"> Falsche Formatierung der Speicherkarte. 	
Die Kamera findet die Speicherkarte nicht.	<ul style="list-style-type: none"> Fehlerhafte Formatierung – die Speicherkarte in der Kamera formatieren. Zu große Speicherkarte – die Kamera ist nur bis 32 GB ausgelegt. Sicherstellen, dass der Schreibschutz nicht aktiviert ist. Die Speicherkarte ist fehlerhaft – eine andere Speicherkarte testen. 	
Die Kamera (Speicherkarte) wird nicht gefunden, wenn sie an den Computer angeschlossen ist.	<ul style="list-style-type: none"> Sicherstellen, dass das USB-Kabel intakt und korrekt an der Kamera und dem Computer angeschlossen ist. Die Speicherkarte ist falsch formatiert. 	

9. Hinweise zur Entsorgung

Bitte das Produkt entsprechend den lokalen Bestimmungen entsorgen.
Weitere Informationen sind von der Gemeinde oder den kommunalen Entsorgungsbetrieben erhältlich.

10. Technische Daten

Bildsensor	5 MP Farbe CMOS
Linse	F/NO 2,2 mm, Sichtfeld= 60°
Bewegungsmeder – Erfassungsabstand	Bis 25 m
Display	2,0" TFT
Speicherkarte	SD/SDHC von 8 MB bis 32 GB
Fotoauflösung	12 MP = 4032 × 3024 interpoliert 8 MP = 3328 × 2496 interpoliert 5 MP = 2560 × 1920
Videoauflösung	720p HD (1280 × 720p) VGA (640 × 480p)
Bewegungssensor	Multizone
Empfindlichkeit des Bewegungssensors	Einstellbar Hoch/normal/niedrig
Beleuchtung	40 schwarze Infrarotdioden (Nachtsicht)
Reaktionszeit	1,2 s
Gewicht	Ca. 250 g (ohne Batterien)
Betriebs/Aufbewahrungstemperatur	-20 bis + 60 °C / -30 bis + 70 °C
Intervalleinstellung	1 s bis 60 min
Fotoserie	1 bis 3
Videosequenz	1 bis 60 s
Stromversorgung	Batterien 8 × AA/LR6 (4 × AA/LR6 im Notfall) Externes Netzteil 6 V DC (separat erhältlich)
Stromverbrauch im Standbymodus	< 0,3 mA (< 70 mAh/Tag)
Stromverbrauch im aktiven Modus	150 mA (+ 450 mA wenn die IR-LEDs eingeschaltet sind)
Batteriewarnung	Anzeige des Batteriesymbols auf dem Display
Halterung	Riemen oder Stativ/Halterung mit Stativgewinde
Maße	ca. 140 × 100 × 70 mm
Schutzart	IP44
Empfohlene Luftfeuchtigkeit im Betrieb	5 bis 90 %
Zertifikat	FCC, CE, RoHS

Sverige

Kundtjänst tel: 0247/445 00
fax: 0247/445 09
e-post: kundservice@clasohlson.se

Internet www.clasohlson.se

Post Clas Ohlson AB, 793 85 INSJÖN

Norge

Kundesenter tlf.: 23 21 40 00
faks: 23 21 40 80
e-post: kundesenter@clasohlson.no

Internett www.clasohlson.no

Post Clas Ohlson AS, Postboks 485 Sentrum, 0105 OSLO

Suomi

Asiakaspalvelu puh.: 020 111 2222
sähköposti: asiakaspalvelu@clasohlson.fi

Internet www.clasohlson.fi

Osoite Clas Ohlson Oy, Maistraatinportti 4 A, 00240 HELSINKI

Great Britain

Customer Service contact number: 0845 300 9799
e-mail: customerservice@clasohlson.co.uk

Internet www.clasohlson.com/uk

Postal 10 – 13 Market Place
Kingston Upon Thames
Surrey
KT1 1JZ

Deutschland

Kundenservice Unsere Homepage www.clasohlson.de besuchen und auf Kundenservice klicken.

clas ohlson