

Rack Wall Arm

Väggarm Rack • Rack veggarm • Seinäkiinnike Rack • Wandarm Rack

Art.no 36-6166, -67, -68

Please read the entire instruction manual before use and save it for future reference. We reserve the right for any errors in text or images and for making any necessary technical changes to this document. If you should have any questions concerning technical problems please contact our Customer Services.

Assembly and Mounting

With the addition of a lamp holder, lamp flex, plug and power switch, the wall arm can be transformed into a designer wall light fitting.

1. Mount the wall arm onto a wall using the included screws or other suitable screws. Make sure that the chosen wall mounting area is free from electrical conduit or plumbing.
2. Unscrew the outer part of the cable holder.
3. Place the cable in the notch and adjust the length of the cable so that the lamp holder is at a desirable height. Screw the outer part of the cable holder back on to secure the cable.

Responsible disposal

This symbol indicates that this product should not be disposed of with general household waste. This applies throughout the entire EU. In order to prevent any harm to the environment or health hazards caused by incorrect waste disposal, the product must be handed in for recycling so that the material can be disposed of in a responsible manner. When recycling your product, take it to your local collection facility or contact the place of purchase. They will ensure that the product is disposed of in an environmentally sound manner.



Specifications

Max load 2,5 kg

Läs igenom hela bruksanvisningen före användning och spara den sedan för framtida bruk. Vi reserverar oss för ev. text- och bildfel samt ändringar av tekniska data. Vid tekniska problem eller andra frågor, kontakta vår kundtjänst.

Montering

Väggarmen måste kompletteras med en lampsladd med lamphållare, stickpropp och strömbrytare.

1. Skruva fast väggarmen med de bifogade skruvarna eller med andra lämpliga skruvar. Försäkra dig om att den plats på väggen där väggarmen ska monteras är fri från el- och vattenledningar.
2. Skruva av den yttre delen av sladdfästet.
3. Placera sladden i urtaget, se till att lamphållaren är i lagom höjd. Skruva fast den yttre delen av sladdfästet så att sladden hålls kvar i fästet.

Avfallshantering

Denna symbol innebär att produkten inte får kastas tillsammans med annat hushållsavfall. Detta gäller inom hela EU. För att förebygga eventuell skada på miljö och hälsa, orsakad av felaktig avfallshantering, ska produkten lämnas till återvinning så att materialet kan tas omhand på ett ansvarsfullt sätt. När du lämnar produkten till återvinning, använd dig av de returhanteringssystem som finns där du befinner dig eller kontakta inköpsstället. De kan se till att produkten tas om hand på ett för miljön tillfredställande sätt.



Spesifikationer

Maxbelastning 2,5 kg

Les nøye igjennom hele bruksanvisningen og ta vare på den til senere bruk. Vi reserverer oss mot ev. tekst- og bildefeil, samt forandringer av tekniske data. Ved tekniske problemer eller andre spørsmål, ta kontakt med vårt kundesenter.

Montering

Veggarmen må kompletteres med en ledning med lampeholder, stopsel og strömbryter.

1. Fest veggarmen med de medfølgende eller andre passende skruer. Forviss deg om at veggen, der den skal monteres, ikke har el- og vannledninger skjult i konstruksjonen.
2. Skru av den ytre delen på ledningsfestet.
3. Plasser ledningen i uttaket, se til at lampeholderen er i passende høyde. Fest den ytre delen til ledningsfestet slik at ledningen sitter fast i festet.

Avfallshåndtering

Symbolet viser til at produktet ikke skal kastes sammen med husholdningsavfallet. Dette gjelder i hele EØS-området. For å forebygge eventuelle skader på helse og miljø, som følge av feil håndtering av avfall, skal produktet leveres til gjenvinning, slik at materialet blir tatt hånd om på en ansvarsfull måte. Benytt miljøstasjonene som er der du befinner deg eller ta kontakt med forhandler. De kan se til at produktet blir behandlet på en tilfredsstillende måte som gir miljøet.



Spesifikasjoner

Maks belastning 2,5 kg

Lue käyttöohjeet ennen tuotteen käyttöönottoa ja säilytä ne tulevaa tarvetta varten. Pidätämme oikeuden teknisten tietojen muutoksiin. Emme vastaa mahdollisista teksti- tai kuvavirheistä. Jos tuotteeseen tulee teknisiä ongelmia, ota yhteys myymälään tai asiakaspalveluun.

Asentaminen

Seinäkiinnikkeen lisäksi on hankittava lampunjohto, jossa on lampunpidike, pistoke ja virtakytkin.

1. Kiinnitä seinäkiinnike seinään mukana tulevalla tai muilla tarkoitukseen sopivilla ruuveilla. Varmista, että asennuskohdassa ei ole sähkö- tai vesijohtoa.
2. Ruuvaa johtokiinnikkeen ulompi osa irti.
3. Aseta johto uraan ja varmista, että lampunpidike on sopivalla korkeudella. Ruuvaa johtokiinnikkeen ulompi osa kiinni niin, että johto pysyy kiinnikkeessä.

Kierrättäminen

Tämä symboli tarkoittaa, että tuotetta ei saa laittaa kotitalousjätteen sekaan. Ohje koskee koko EU-aluetta. Virheellisestä kierrättämisestä johtuvien mahdollisten ympäristö- ja terveyshaittojen ehkäisemiseksi tuote tulee viedä kierrätettäväksi, jotta materiaali voidaan käsitellä vastuullisella tavalla. Kierrätä tuote käyttämällä paikallisia kierrätysjärjestelmiä tai ota yhteys ostopaikkaan. Ostopaikassa tuote kierrätetään vastuullisella tavalla.



Tekniset tiedot

Kuormitus enintään 2,5 kg

Vor Inbetriebnahme die komplette Bedienungsanleitung durchlesen und aufbewahren. Irrtümer, Abweichungen und Änderungen behalten wir uns vor. Bei technischen Problemen oder anderen Fragen freut sich unser Kundenservice über eine Kontaktaufnahme.

Montage

Der Wandarm muss mit Lampenkabel mit Lampenhalterung, Stecker und Schalter vervollständig werden.

1. Den Wandarm mit den mitgelieferten Schrauben, bzw. mit anderen geeigneten Schrauben an der Wand befestigen. Sicherstellen, dass sich an der Stelle für die Installation keine Strom- oder Wasserleitungen in der Wand befinden.
2. Den äußeren Teil der Kabelhalterung abschrauben.
3. Das Kabel in die dafür vorgesehene Stelle legen. Dabei sicherstellen, dass sich die Lampenhalterung in geeigneter Höhe befindet. Den äußeren Teil der Kabelhalterung festschrauben, so dass das Kabel in der Halterung gehalten wird.

Hinweise zur Entsorgung

Dieses Symbol zeigt an, dass das Produkt nicht gemeinsam mit dem Haushaltsabfall entsorgt werden darf. Dies gilt in der gesamten EU. Um möglichen Schäden für die Umwelt und Gesundheit vorzubeugen, die durch fehlerhafte Abfallentsorgung verursacht werden, soll dieses Produkt auf verantwortliche Weise recycelt werden um die nachhaltige Wiederverwertung von stofflichen Ressourcen zu fördern. Bei der Rückgabe des Produktes bitte die vorhandenen Recycling- und Sammelstationen benutzen oder den Händler kontaktieren. Dieser kann das Produkt auf eine umweltfreundliche Weise recyceln.



Technische Daten

Maximale Tragfähigkeit 2,5 kg

GREAT BRITAIN • customer service tel: 020 8247 9300 e-mail customerservice@clasohlson.co.uk internet www.clasohlson.co.uk
SVERIGE • kundtjänst tel. 0247/445 00 fax 0247/445 09 e-post kundservice@clasohlson.se internet www.clasohlson.se
NORGE • kundesenter tel. 23 21 40 00 fax 23 21 40 80 e-post kundesenter@clasohlson.no internett www.clasohlson.no
SUOMI • asiakaspalvelu puh. 020 111 2222 sähköposti asiakaspalvelu@clasohlson.fi kotisivu www.clasohlson.fi
DEUTSCHLAND • Kundenservice Unsere Homepage www.clasohlson.de besuchen und auf Kundenservice klicken.

north
LIGHT

Assembly/Montering/Asentaminen/Montage

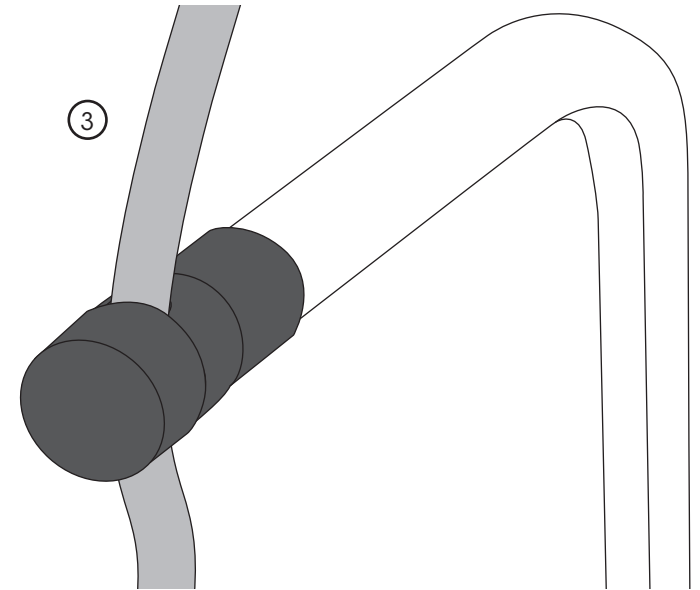
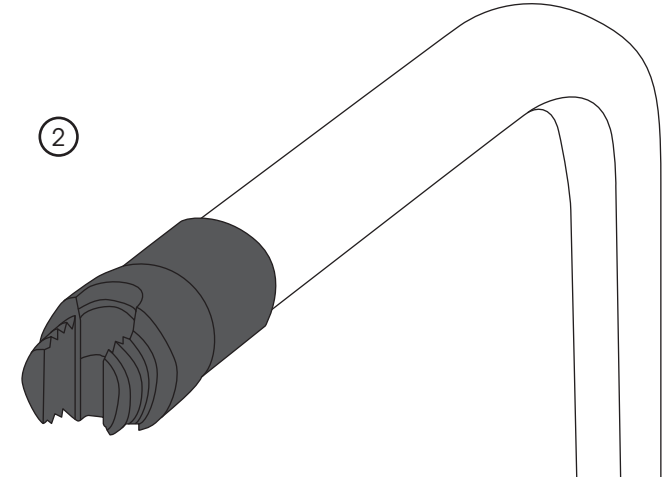
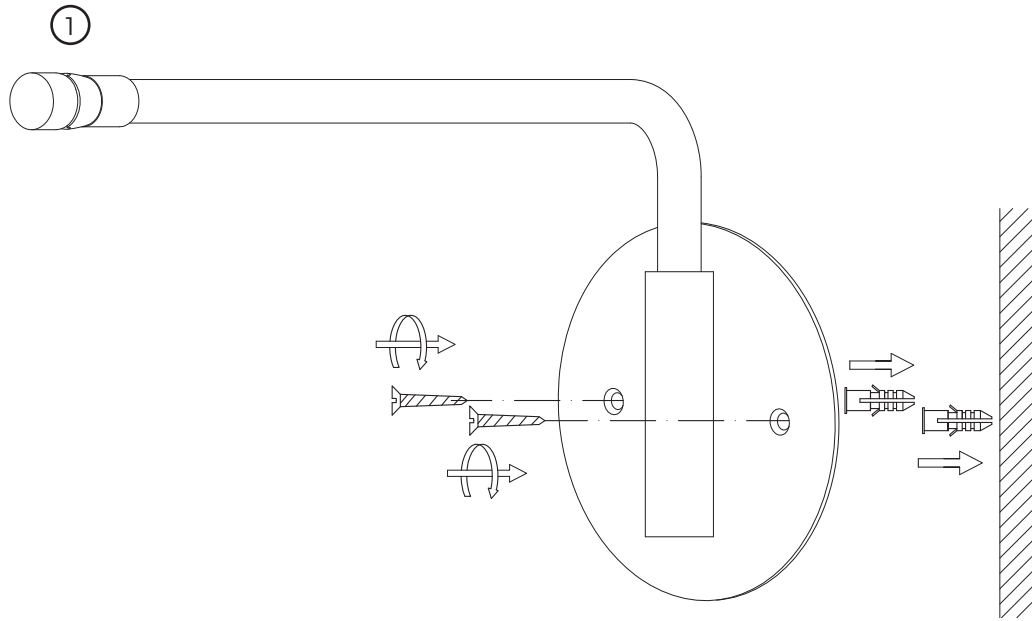

Ver. 20151021