

Wireless Thermometer, art.no. 36-2953

Please read the entire instruction manual before using the product and save it for future reference. We apologise for any text or photographic errors and any changes in technical data. If you have any questions concerning technical problems please contact our Customer Service Department.

Receiver and Sensor

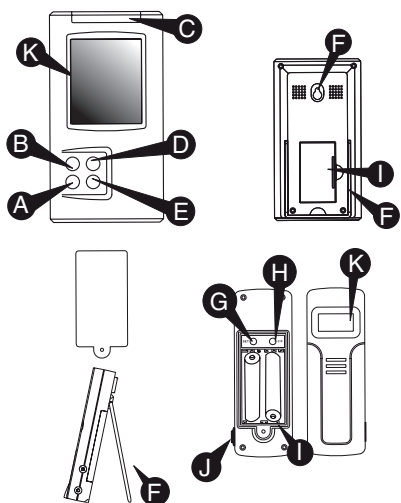

- A. **Channel:** Press repeatedly to browse between the channels 1-4, or to browse between the week days when you set the date.
- B. **Alarm/°C/°F:** Switches between °C and °F, 12 and 24 hour format, alarm on and off; erases the settings for the temperature alarm.
- C. **Mode/Snooze:** Press repeatedly to browse between time, week day, time zone, alarm and temperature alarm. Snooze button for the alarm.
- D. **Hour/+Max:** Press repeatedly to set hours, months, and language. Also displays max. temperature indoors and outdoors and increases the degrees when setting the temperature alarm.
- E. **Minute/-Min:** Press repeatedly to set minutes, days, and language. Also displays min. temperature indoors and outdoors and increases the degrees when setting the temperature alarm.
- F. **Table stand/Wall bracket.**
- G. **SET:** Channel and house code setting button.
- H. **C/F:** Changes between Celsius and Fahrenheit and skips between channels and house codes.
- I. **Battery compartment.**
- J. **Connector to an external temperature sensor.**
- K. **LCD-display.**

Display

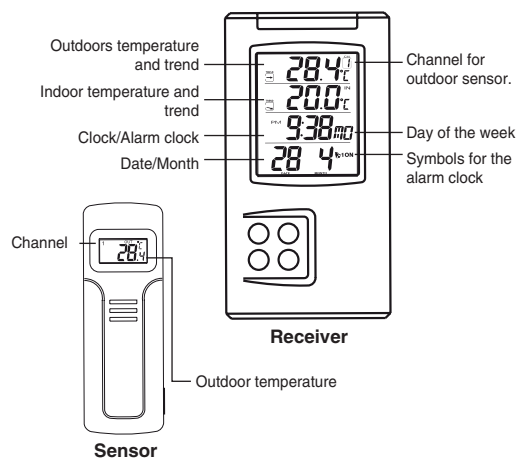

Before Starting

1. Insert batteries in the sensor first, then the receiver.
2. When inserting the batteries, place the sensor and the receiver unit close to each other to make sure that they synchronise.
3. Position the sensor and receiver within operating range of one another.

NOTE

- Despite the sensor being watertight, we recommend that it is not exposed to direct sunlight, rain and snow.
- The range of the units is affected by their position in relation to various obstacles or walls. Experiment until you find the best position.

Getting Started

Installation of the sensor

1. Remove the battery cover and insert 2 x LR6 AA batteries. Make sure that the plus and minus poles correspond to the markings in the battery compartment.
2. The house code digit flashes for 8 seconds.
3. While the digit blinks, select house code (01-15) by pressing **C/F** repeatedly. Make sure that all the sensors in your system has the same house code.
4. Push **SET** to confirm the house code. The channel will flash for 8 seconds.
5. Choose channel (1-4) by pressing **C/F**. Confirm channel by pressing **SET** or by not pressing any chance for 10 seconds. If you only have one sensor, we recommend that you choose channel 1.

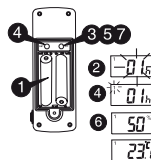

6. The temperature is shown on the display.
 7. Alternate between Celsius and Fahrenheit by pushing **C/F**.
- When the sensor is installed it will send data with one minute intervals.
 - Choose another house code if your weather station can receive interference from other radio signals.
 - Factory presetting: house code = 01, channel = 1

Installation of the Receiver

Remove the battery cover and insert 2 x LR6 AA batteries. Make sure that the plus and minus poles correspond to the markings in the battery compartment.

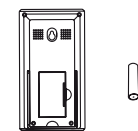

Setting the time, date, language and alternative time zone

Setting the clock

1. Hold **Mode/Snooze** for three seconds until a signal is heard and you get to the settings mode. The digits for the clock blink.
2. Press **Hour/+Max** to set the hours and press **Minute/-Min** to set the minutes.
3. While setting the clock, press **Alarm/°C/°F** to switch between 12/24 hour clock.

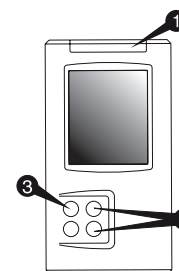

Setting the date

1. When the digits for the clock blink, press **Mode/Snooze** one more time so the date starts blinking.
2. Press **Hour/+Max** to set the month and press **Minute/-Min** to set the day.

Setting the language

1. When the digits for the date starts blinking, press **Mode/Snooze** until the letter for language (D for German, E for English, F for French or I for Italian) blinks.
2. Then set the language with **Hour/+Max** and **Minute/-Min**.

Alternative time zone setting

Can be used to display +/- 12 hours compared to your current time zone.

1. Press and hold **Mode/Snooze** for three seconds until a buzzer is heard and you get to the settings mode. Then press **Mode/Snooze** until the setting for time zone blinks.
2. Push the **Hour/+Max** button or the **Minute/-Min** button to set the right time zone.
3. Confirm the setting with **Snooze/Mode**.

Setting the alarm

The alarm sounds for two minutes. Turn it off with any button or let it repeat after 5 minutes with **Mode/Snooze**.

1. Press **Mode/Snooze** repeatedly until you get to Alarm 1 or
2. Press **Hour/+Max** to set the hours and press **Minute/-Min** to set the minutes.
3. Press **Alarm/°C/°F** to activate or deactivate the alarm. ON is seen next to the alarm symbol if the alarm is activated.

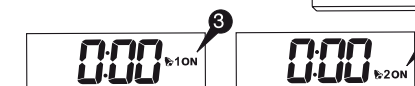

Synchronization of the outdoor temperature

Automatic synchronisation

1. The synchronisation starts automatically and lasts for about three minutes when you insert batteries for the first time.
2. During these three minutes the receiver emits an audible signal, intercepts the temperature information and displays it on the readout.



NOTE: If the receiver does not receive any signals within three minutes “- -” appears instead of the temperature. Position the units closer together and start the automatic synchronisation again by removing and inserting the batteries once more.

Manual synchronisation (searching for signals):

If you add another sensor to the system or if the receiver loses the signal (digits for the outdoor temperature flash) you need to synchronise the system again.

1. Hold in the **Channel** button for three seconds when the receiver is in clock mode 1.
2. An audible signal lets you know that the synchronisation has begun.
3. The “CH” icon flashes and the receiver emits an audible signal when it has located the new sensor.
4. The temperature at the sensor are displayed on the readout.

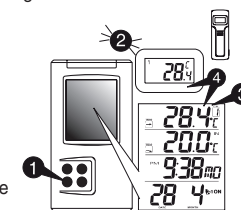

NOTE: The synchronisation procedure lasts about three minutes. If the units have not found one another within that time, try new positions until the signal is received.

Use

Reading the temperature

Reading the indoor temperature:

- When you have inserted the batteries the temperature will appear on the display.



Reading the temperature outdoors:

- Push the **Channel** button repeatedly to switch from channel 1, 2, 3 and 4. The temperature and humidity alternate on the display.
- Press and hold in **Alarm/°C/°F** for 3 seconds to activate or deactivate the automatic switch between the different channels (applies if you have more than one sensor).

Switching between Celsius and Fahrenheit:

- Switch between Celsius (°C) and Fahrenheit (°F) by pressing **Alarm/°C/°F** when the receiver is in clock mode.

Min and max temperatures:

- Press **Minute/-/Min** in the clock mode to see the minimum temperature.
- Press **Hour/+Max** in the clock mode to see the maximum temperature.



Remark. You can erase the values by pressing and holding **Minute/-/Min** or **Hour/+Max** until a buzzer is heard.

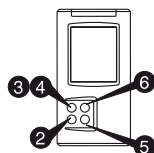

High and low indication:

"Hi" and "Lo" appear on the display when the values fall over or under the normal values.

Indoor/Outdoor	Temperature	In the display
Indoor	> + 55 °C	Hi
Indoor	< - 20 °C	Lo
Outdoor	> + 70 °C	Hi
Outdoor	< - 50 °C	Lo

Temperature trend:

The temperature trend is read every half-hour and is shown with arrows as follows:

Indicator	Arrow angled up	Arrow right	Arrow angled down
Trend	Rising	Steady	Falling

Setting the temperature alarm

You can decide if you want the alarm to warn you when the temperature reaches a certain level. You can set two alarms at the same time – one for the receiver and one for a sensor.

Indoor temperature alarm (receiver)

- Press the **Mode/Snooze** button repeatedly to get to the indoor temperature alarm setting mode. The symbol $\approx \text{Lo}$ is displayed.
- Press **Alarm/°C/°F** repeatedly to switch between temperature alarms for high and low temperature and also to deactivate the alarm.
- Press **Hour/+Max** or **Minute/-/Min** to set desired temperature for when the alarm should sound.
- Press **Mode/Snooze** to confirm the setting.

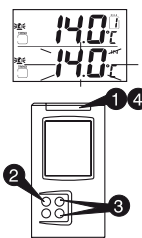

Temperature alarm outdoor (sensor):

- Press the **Mode/Snooze** button repeatedly to get to the outdoor temperature alarm setting mode. The symbol $\approx \text{Lo}$ is displayed.
- Press **Channel** repeatedly to select sensor.
- Press **Alarm/°C/°F** repeatedly to switch between temperature alarms for high and low temperature and also to deactivate the alarm.
- Press **Hour/+Max** or **Minute/-/Min** to set desired temperature for when the alarm should sound.
- Press **Mode/Snooze** to confirm the setting.

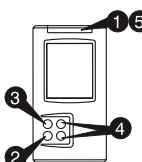

When the temperature alarm sounds:

- The current channel is displayed and also if it is the alarm for too high or low temperature.
- Press any button to shut the alarm off.

Different clock displays

There are three different ways of displaying the clock.

Switch between these by repeatedly pressing **Mode/Snooze**.

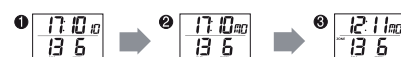

- Hours, minutes, seconds, date and month.
- Hours, minutes, week day, date and month.
- Alternative time zone: Hours, minutes, week day, date and month.

Countdown Timer

You can set the timer to have the clock count down and the alarm sounds after a certain time period.

- Press **Mode/Snooze** repeatedly until the timer symbol \approx is seen.



- Press **Hour/+Max** to set the hours and press **Minute/-/Min** to set the minutes and press **Channel** to set seconds.
- Press **Alarm/°C/°F** to start the countdown.
 - Press **Alarm/°C/°F** to stop the countdown.
 - Press **Alarm/°C/°F** one more time to return to the pre-set time.
 - Press **Alarm/°C/°F** one more time to start the countdown.

Low battery warning

If the batteries are exposed to very low or very high temperatures for a long time, they can lose their power thus reducing the range between the sensor and the receiver.

Receiver

- If the low battery symbol \approx appears on the display beneath the indoor temperature trend square, it is time to change the receiver battery. When the battery is low the following can happen:
 - The display dies.
 - The range between the sensor and receiver is reduced.
 - Data from the sensor is lost.
- You need 2x LR6/AA batteries for the receiver.



Sensor

- If the low battery symbol \approx appears on the sensor's display, it is time to replace the battery.
- The low battery symbol also appears beneath the outdoor temperature trend square on the receiver.
- You need 2x LR6/AA batteries for the sensor. When the batteries are changed in the sensor, the synchronization between receiver and sensor has to be done again.

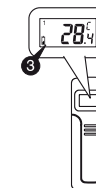

Care and maintenance

Use a soft damp cloth to wipe the product. Never use strong detergents or solvents.

Troubleshooting guide

Problem	Remedy
The temperature on the sensor's display is not the same as the outdoor temperature displayed on the receiver.	Wait 1-2 minutes to make sure that the sensor and receiver are in sync. If not, synchronise the units again by holding in the Channel button for three seconds until a signal is heard.
The temperature on the sensor seems to be too high.	Make sure that the sensor is not placed in direct sunlight or next to a heat source.
The receiver cannot receive signals and display them.	<ul style="list-style-type: none"> Synchronise the units again. The temperature could be under - 50°C. The transmitter's batteries might need replacing. Move the receiver and the sensor closer to each other. Make sure that the sensor is placed away from electrical interference.
The functions are strange or not working at all.	The instrument needs to be reset. Do this by removing or replacing the batteries in both the receiver and sensor.

Disposal

Follow local ordinances when disposing this product. If you are unsure about the disposal of this product contact your municipality.

Specifications

Receiver WS2015

Battery	2 x LR6/AA
Operating Temperature	0 °C to +50 °C

Receiver WT450

Battery	2 x LR6/AA
Operating Temperature	-50 °C to +70 °C
Transmission Frequency	433.92 MHz
Range	Up to 40 metres (unobstructed)

Trådlös termometer, art.nr 36-2953

Läs igenom hela bruksanvisningen före användning och spara den sedan för framtida bruk. Vi reserverar oss för ev. text- och bildfel samt ändringar av tekniska data. Vid tekniska problem eller andra frågor, kontakta vår kundtjänst.

Mottagare & Givare

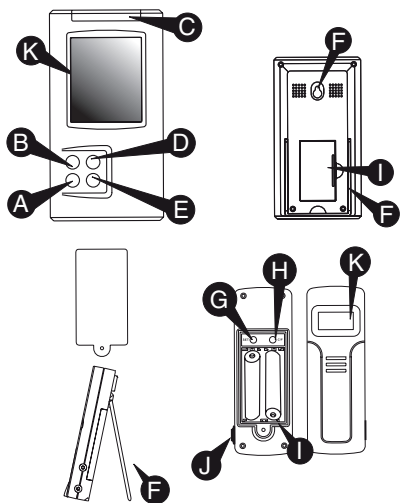

- A. Channel:** Tryck uppregade gånger för att bläddra mellan kanalerna 1-4, eller för att bläddra genom veckodagarna när du ställer datum.
- B. Alarm/°C/°F:** Växlar mellan °C och °F, 12- och 24-timmarsformat; alarm av och på; raderar inställningarna för temperaturlarmet.
- C. Mode/Snooze:** Tryck uppregade gånger för att bläddra mellan tid, veckodag, tidszon, alarm och temperaturalarm. Snooze-knapp för alarmet.
- D. Hour/+Max:** Tryck uppregade gånger för att ställa in timmar, månader och språk. Visar även max-temperatur inom- och utomhus samt ökar gradantalet vid inställning av temperaturlarmet.
- E. Minute/-Min:** Tryck uppregade gånger för att ställa in minuter, dagar och språk. Visar även min-temperatur inom- och utomhus samt minskar gradantalet vid inställning av temperaturalarmet.
- F. Bordställ/Väggfäste.**
- G. SET:** Inställningsknapp för kanal och huskod.
- H. C/F:** Växlar mellan Celsius och Fahrenheit, samt bläddrar mellan kanaler och huskoder.
- I. Batterifack.**
- J. Anslutning till extern temperaturgivare.**
- K. LCD-display**

Displayen

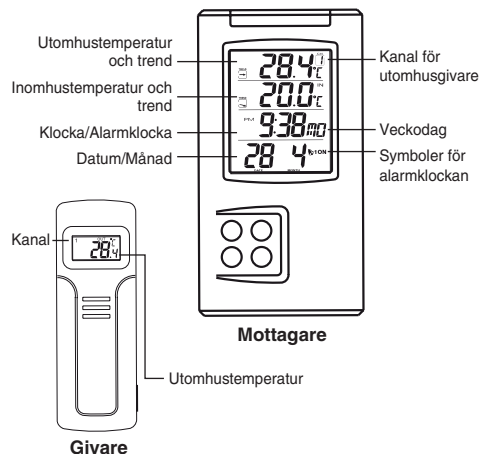

Innan du börjar

1. Sätt först i batterierna i givaren, sedan i mottagaren.
2. När du sätter i batterierna, placera givaren och mottagaren nära varandra för att försäkra dig om att enheterna synkroniserar.
3. Placera sedan givare och sändare inom funktionsradien.

OBS!

- Trots att givaren är fuksäker rekommenderar vi att den placeras skyddat från direkt solljus, regn och snö.
- Enheternas placering i förhållande till olika hinder eller väggarnas byggnadsmaterial påverkar räckvidden på olika sätt. Prova dig fram till bästa placering.

Att komma igång

Installation av givaren

1. Tag bort batteriluckan och sätt i 2 st LR6/AA-batterier. Se till så att plus- och minuspolerna stämmer med markeringarna i batterifacket.
2. Siffran för huskod blinkar i 8 sekunder.
3. Medan siffran blinkar, välj huskod (01-15) genom att trycka uppregade gånger på **C/F**. Se till så att alla givare i ditt system har samma huskod.
4. Tryck på **SET** för att bekräfta huskoden. Kanalen blinkar då i 8 sekunder.
5. Välj kanal (1-4) genom att trycka på **C/F**. Bekräfta kanal genom att trycka på **SET** eller genom att inte trycka på någon knapp under 10 sekunder. Om du har endast en givare rekommenderar vi att du väljer kanal 1.
6. Temperatur syns på displayen.

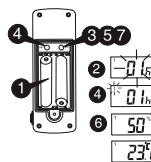

7. Växla mellan Celsius och Fahrenheit genom att trycka på **C/F**.
- När givaren är installerad sänder den med en minuts intervall.
- Välj en annan huskod om din väderstation känner av andra radiosignaler från annan radioutrustning i närheten.
- Fabriksinställning: huskod=01, kanal=1.

Installation av mottagaren

Tag bort batteriluckan och sätt i 2 st LR6/AA-batterier. Se till så att plus- och minuspolerna stämmer med markeringarna i batterifacket.

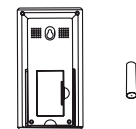

Inställning av tid, datum, språk och alternativ tidszon

Inställning av klockan

1. Håll in **Mode/Snooze** i tre sekunder tills en signal hörs och du kommer till inställningsläget. Siffrorna för klockan blinkar.
2. Tryck på **Hour/+Max** för att ställa in timmar och tryck på **Minute/-Min** för att ställa in minuter.
3. Medan du håller på att ställa klockan, tryck på **Alarm/°C/°F** för att växla mellan 12- och 24-timmarsformat.

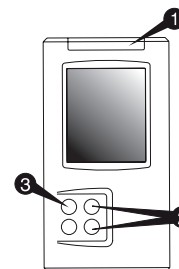

Inställning av datum

1. När siffrorna för klockan blinkar, tryck en gång till på **Mode/Snooze** så att datumet börjar blinka.
2. Tryck på **Hour/+Max** för att ställa in månad, tryck på **Minute/-Min** för att ställa in dag.

Inställning av språk

1. När siffrorna för datumet blinkar, tryck på **Mode/Snooze** tills bokstaven för språk (D för tyska, E för engelska, F för franska eller I för italienska) blinkar.
2. Välj sedan språk med **Hour/+Max** och **Minute/-Min**.

Inställning av alternativ tidszon

Kan användas för att se +/- 12 timmar jämfört med den tidszon man befinner sig i.

1. Tryck och håll in **Mode/Snooze** i tre sekunder tills en signal hörs och du kommer till inställningsläget. Tryck sedan på **Mode/Snooze** tills inställningen för tidszon blinkar.
2. Tryck på **Hour/+Max** eller **Minute/-Min** för att ställa in rätt tidszon.
3. Bekräfta inställningen med **Snooze/Mode**.

Inställning av alarm

Alarmet ljuder i två minuter. Stäng av det med valfri knapp eller låt det repetera efter 5 minuter med Mode/Snooze.

1. Tryck på **Mode/Snooze** uppregade gånger tills du kommer till Alarm 1 eller
2. Tryck på **Hour/+Max** för att ställa in timmar och tryck på **Minute/-Min** för att ställa in minuter.
3. Tryck på **Alarm/°C/°F** för att aktivera eller avaktivera alarmet. "ON" syns bredvid alarmsymbolen om alarmet är aktiverat.

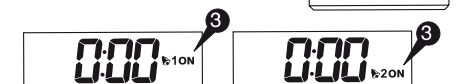

Synkronisering av utomhustemperaturen

Automatisk synkronisering

1. Synkroniseringen startar automatiskt och pågår i ungefär tre minuter när du sätter batterier i mottagaren för första gången.
2. Inom dessa tre minuter ger mottagaren en ljudsignal, fångar upp signalen med temperaturuppgifterna från givaren och visar temperaturen på displayen.



OBS! Om mottagaren inte får några signaler inom tre minuter visar den "--" istället för temperatur. Placera då enheterna närmare varandra och starta den automatiska synkroniseringen igen genom att ta ur och sätta i batterierna en gång till.

Manuell synkronisering (sökning av signaler):

Om du lägger till en givare till systemet eller om mottagaren förlorar signalen (siffrorna för utomhusvärdet blinkar) måste du synkronisera enheterna igen.

1. Håll in **Channel** i tre sekunder när mottagaren är i klockläge 1.
2. En signal talar om att synkroniseringen har startat.
3. Symbolen "CH" blinkar och mottagaren ger en signal när den har hittat den nya givaren.
4. Temperaturen vid givaren syns på mottagarens display.

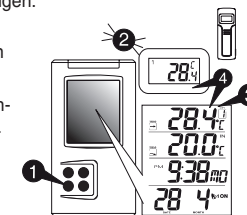

OBS! Synkroniseringsfunktionen pågår i ca tre minuter. Om enheterna inte hittar varandra inom den tiden, prova dig fram till nya positioner så att signalen går fram.

Användning

Avläsning av temperaturen

Att läsa av inomhustemperaturen:

- När du har satt i batterierna syns temperaturen på displayen.



Avläsning av temperaturen utomhus:

- Tryck upprepade gånger på **Channel** för att växla mellan kanal 1, 2, 3 och 4. Temperaturen visas på displayen.
- Tryck och håll in **Alarm/°C/°F** i ca tre sekunder för att aktivera eller avaktivera automatisk växling mellan de olika kanalerna (gäller om du har mer än en givare).

Växling mellan Celsius och Fahrenheit:

- Växla mellan Celsius (°C) och Fahrenheit (°F) genom att trycka på **Alarm/°C/°F** när mottagaren är i klockläge.

Min- och maxtemperatur:

- Tryck på **Minute/-/Min** i klockläge för att se mintemperaturen.
- Tryck på **Hour/+Max** i klockläge för att se maxtemperaturen.



Anm. Du kan radera värdena genom att trycka och hålla in **Minute/-/Min** eller **Hour/+Max** tills en signal hörs.

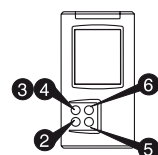

Hög- och lågmarkering:

"Hi" och "Lo" visas på displayen när värdena kommer över eller under normalvärdena.

Inomhus/ Utomhus	Temperatur	Visning i displayen
Inomhus	> + 55 °C	Hi
Inomhus	< - 20 °C	Lo
Utomhus	> + 70 °C	Hi
Utomhus	< - 50 °C	Lo

Temperaturrend:

Temperaturrenden läses av en gång i halvtimmen och visas med pilar enligt följande:

Indikator	Pil snett upp	Pil höger	Pil snett nedåt
Trend	↗	→	↘
	Stigande	Stadigt	Sjunkande

Inställning av temperaturalarmet

Du kan bestämma att alarmet ska tala om när temperaturen når en viss nivå. Du kan sätta två alarm samtidigt – ett för mottagaren och ett för en givare.

Temperaturalarm inomhus (mottagaren)

- Tryck upprepade gånger på **Mode/Snooze** för att komma till läget för temperaturalarm inomhus. Symbolen syns.
- Tryck på **Alarm/°C/°F** upprepade gånger för att växla mellan temperaturalarm för hög resp. låg temperatur samt för att avaktivera alarmet.
- Tryck på **Hour/+Max** eller **Minute/-/Min** för att ställa in önskad temperatur då alarmet ska ljuda.
- Tryck på **Mode/Snooze** för att bekräfta inställningen.

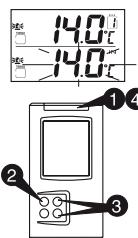

Temperaturalarm utomhus (givaren):

- Tryck upprepade gånger på **Mode/Snooze** för att komma till läget för temperaturalarm utomhus. Symbolen syns.
- Tryck upprepade gånger på **Channel** för att välja givare.
- Tryck på **Alarm/°C/°F** upprepade gånger för att växla mellan temperaturalarm för hög resp. låg temperatur samt för att avaktivera alarmet.
- Tryck på **Hour/+Max** eller **Minute/-/Min** för att ställa in önskad temperatur då alarmet ska ljuda.
- Tryck på **Mode/Snooze** för att bekräfta inställningen.

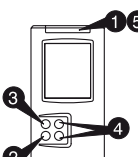

När temperaturalarmet ljuder:

- Aktuell kanal visas, samt om det är alarmet för hög eller låg temperatur.
- Tryck på vilken knapp som helst för att stänga av alarmet.

Olika sätt att visa klockan

Det finns tre olika sätt att visa klockan. Växla mellan dessa genom att trycka upprepade gånger på **Mode/Snooze**.

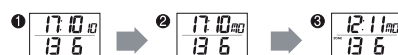

- Timmar, minuter, sekunder, datum och månad.
- Timmar, minuter, veckodag, datum och månad.
- Alternativ tidszon: Timmar, minuter, veckodag, datum och månad.

Nedräkningsfunktion (timer)

Du kan ställa in timern så att klockan räknar ner och alarmet ljuder efter en viss tidsperiod.

- Tryck upprepade gånger på **Mode/Snooze** tills timer-symbolen syns.



- Tryck på **Hour/+Max** för att ställa in timmar, tryck på **Minute/-/Min** för att ställa in minuter, och tryck på **Channel** för att ställa in sekunder.
- Tryck på **Alarm/°C/°F** för att starta nedräkningen.
 - Tryck på **Alarm/°C/°F** en gång till för att stoppa nedräkningen.
 - Tryck på **Alarm/°C/°F** ytterligare en gång för att återgå till den förinställda tiden.
 - Tryck på **Alarm/°C/°F** ytterligare en gång för att starta nedräkningen.

Indikering för svagt batteri

Om batterierna utsätts för mycket låga eller mycket höga temperaturer under en längre tid kan batterierna förlora effekten, vilket gör att räckvidden mellan givare och mottagare försämras.

Mottagare

- Om symbolen för dåligt batteri syns på displayen under rutan för trend för inomhustemperaturen är det snart dags att byta batteri i mottagaren. När batteriet är dåligt kan följande inträffa:



- Displayen slocknar.
 - Räckvidden mellan givare och mottagare minskar.
 - Data från givaren går förlorad.
- Du behöver 2 st. LR6/AA-batterier till mottagaren.

Givare

- Om symbolen för dåligt batteri syns på givarens display är det snart dags att byta batteri i den.
- Symbolen för dåligt batteri syns även under rutan för trend för utomhustemperaturen på mottagaren.
- Du behöver 2 st. LR6/AA-batterier till givaren. När batterierna byts i givaren måste synkroniseringen mellan mottagare och givare göras igen.

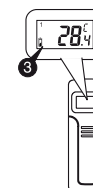

Skötsel och underhåll

Torka av med mjuk lätt fuktad trasa. Använd aldrig starka rengöringsmedel eller lösningsmedel.

Felsökningsschema

Problem	Åtgärd
Temperaturen på givarens display är inte samma som utomhustemperaturen på mottagarens display.	Vänta 1-2 minuter för att försäkra dig om att givare och mottagare är i fas. Är de inte det, synkronisera enheterna igen genom att trycka och hålla in Channel i ca 3 sekunder tills en signal hörs.
Temperaturen på givaren tycks vara för hög.	Se till att givaren är placerad undan från direkt solljus och från värmekällor.
Mottagaren kan inte ta emot signaler och visa dem på displayen.	<ul style="list-style-type: none"> Synkronisera enheterna igen. Temperaturen kan vara under - 50 °C. Batterierna i givaren kan behöva bytas. Flytta givaren och mottagaren närmare varandra. Se till att givaren är placerad utanför områden med elektriska störningar.
Funktionen är normal eller vissa funktioner fungerar inte alls.	Apparaten behöver återställas. Gör detta genom att ta ur och sätta i eller byta batterierna i både givare och mottagare.

Avfallshantering

När du ska göra dig av med produkten ska detta ske enligt lokala föreskrifter. Är du osäker på hur du ska gå tillväga, kontakta din kommun.

Specifikationer

Mottagare WS2015

Batteri	2 x LR6/AA
Användningstemperatur	0 °C till +50 °C

Givare WT450

Batteri	2 x LR6/AA
Användningstemperatur	- 50 °C till +70 °C
Sändarfrekvens	433,92 MHz
Räckvidd	Upp till 40 meter vid fria ytor

Trådløst termometer, art. nr. 36-2953

Les nøye igjennom hele bruksanvisningen og ta vare på den til senere bruk. Vi reserverer oss mot ev. tekst- og bildefeil, samt forandringer av tekniske data. Ved tekniske problemer eller andre spørsmål, ta kontakt med vårt kundesenter.

Mottaker og Giver

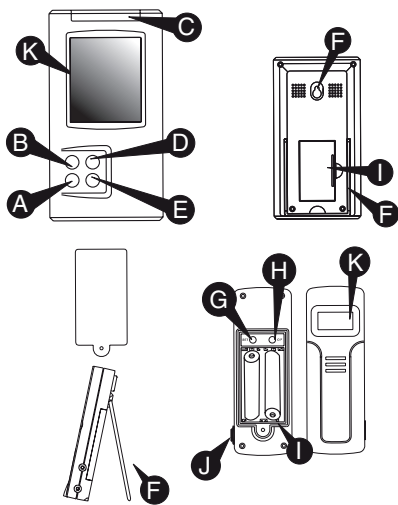

- A. **Channel:** Trykk gjentatte ganger for å bla mellom kanalene 1 – 4, eller for å bla gjennom ukedagene når du stiller datoen.
- B. **Alarm/°C/°F:** Skift mellom °C og °F, 12- og 24-timersformat; alarm av og på; slette instillingene for temperaturvarslingen.
- C. **Mode/Snooze:** Trykk gjentatte ganger for å bla mellom tid, ukedag, tidssone, alarm og temperaturvarsling. Snooze-knappen for alarmen.
- D. **Hour/+Max:** Trykk gjentatte ganger for å stille inn timer, måneder og språk. Viser også maks. temperatur innendørs og utendørs og øker gradeantallet ved innstilling av temperaturalarmen.
- E. **Minute/-Min:** Trykk gjentatte ganger for å stille inn minutter, dager og språk. Viser også maks. temperatur innendørs og utendørs og minsker gradeantallet ved innstilling av temperaturalarmen.
- F. **Bordstativ/veggfeste**
- G. **SET:** Innstillingsknapp for kanal og huskode.
- H. **C/F:** Skifter mellom Celsius og Fahrenheit, samt bla mellom kanaler og huskoder.
- I. **Batterholder**
- J. **Tilkobling til ekstern temperaturgiver.**
- K. **LCD-display**

Displayet



Før du begynner

1. Sett først batteriene i giveren og deretter i mottakeren.
2. Når du setter i batteriene, plasser giveren og mottakeren nærme hverandre for å forsikre deg om at enhetene synkroniseres.
3. Plasser deretter giver og sender innenfor funksjonsradien.

OBS!

- Selv om giveren er fuksikker anbefaler vi at den plasseres beskyttet fra direkte sollys, regn og snø.
- Enhetenes plassering i forhold til forskjellige hindringer eller veggens bygningsmateriale påvirker rekkevidden på forskjellig vis. Prøv deg fram for å oppnå beste motaksforhold.

Kom i gang

Installasjon av giver

1. Ta bort batterilokket og sett i 2 stk. LR6/AA-batterier. Påse at pluss- og minuspolene stemmer med markeringene i batteriholderen.
2. Tallene for huskode blinker i 8 sekunder.
3. Mens tallene blinker, velg huskode (01 – 15) ved å trykke gjentatte ganger på **C/F**. Påse at alle givere i ditt system har samme huskode.
4. Trykk på **SET** for å bekrefte huskoden. Kanalen blinker da i 8 sekunder.
5. Velg kanal (1 – 4) ved å trykke på **C/F**. Bekreft kanalen ved å trykke på **SET** eller ved å ikke trykke på noen knapp iløpet av 10 sekunder. Hvis du kun har 1 giver anbefaler vi at du velger kanal 1.
6. Temperatur vises i displayet.

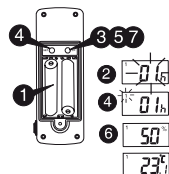

7. Skifte mellom Celsius og Fahrenheit ved å trykke på **C/F**.

- Når giver er installert, sender den med et minutt intervall.
- Velg en annen huskode hvis din værstasjon reagerer på radiosignaler fra annet radioutstyr i nærheten.

Installasjon av mottakeren

Ta bort batterilokket og sett i 2 stk. LR6/AA-batterier. Påse at pluss- og minuspolene stemmer med markeringene i batteriholderen.

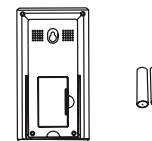

Innstilling av tid, dato, språk og alternativ tidssone

Innstilling av klokken

1. Hold **Mode/Snooze** inne i tre sekunder til du hører et signal. Da har du kommet til innstillingsposisjonen. Tallene for klokken blinker.
2. Trykk på **Hour/+Max** for å stille inn timer og trykk på **Minute/-Min** for å stille inn minutter.
3. Mens du holder på å stille klokken, trykk på **Alarm/°C/°F** for å skifte mellom 12- og 24-timersformat.

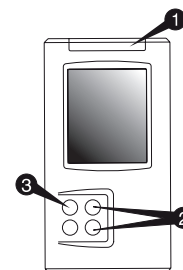

Innstilling av dato

1. Når tallene for klokken blinker, trykk en gang til på **Mode/Snooze** slik at datoen begynner å blinke.
2. Trykk på **Hour/+Max** for å stille inn måned og trykk på **Minute/-Min** for å stille inn dag.

Innstilling av språk

1. Når tallene for dato blinker, trykk på **Mode/Snooze** til bokstavene for språk (D for tysk, E for engelsk, F for fransk eller I for italiensk) blinker.

2. Velg da språk med **Hour/+Max** og **Minute/-Min**.

Innstilling av alternativ tidssone

Kan benyttes til å se +/- 12 timer sammenliknet med den tidssone man befinner seg i.

1. Trykk og hold **Mode/Snooze** inne i tre sekunder til du hører et signal. Da har du kommet til innstillingsposisjonen. Trykk deretter på **Mode/Snooze** til innstillingen for tidssone blinker.
2. Trykk på **Hour/+Max** eller **Minute/-Min** for å stille inn riktig tidssone.
3. Bekreft innstillingen med **Snooze/Mode**.

Innstilling av alarm

Alarmen låter i to minutter. Skru den av ved hjelp av å trykke på en vilkårlig knapp eller la den repetere alarmen etter 5 minutter med **Mode/Snooze**.

1. Trykk på **Mode/Snooze** gjentatte ganger til du kommer til Alarm 1 eller
2. Trykk på **Hour/+Max** for å stille inn timer og trykk på **Minute/-Min** for å stille inn minutter.
3. Trykk på **Alarm/°C/°F** for å aktivere eller deaktivere alarmen. "ON" vises ved siden av alarmsymbolet dersom alarmen er aktivert.

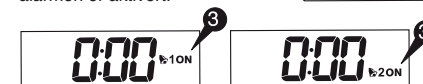
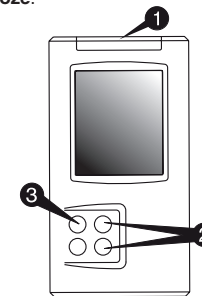

Synkronisering av utendørstemperaturen

Automatisk synkronisering

1. Synkroniseringen starter automatisk og pågår i omtrent tre minutter når du setter batterier i mottakeren for første gang.
2. Innenfor disse tre minuttene gir mottakeren fra seg et lydsignal, fanger opp signal med temperaturopplysninger fra giveren og viser temperaturen i displayet.



OBS! Dersom mottakeren ikke får noe signal innen tre minutter viser den "--" istedet for temperaturen. Plasser da enhetene nærmere hverandre og start den automatiske synkroniseringen igjen ved å ta ut og sette inn batteriene en gang til.

Manuell synkronisering (søking av signaler)

Hvis du legger til en giver til systemet eller hvis mottakeren mister signalene (sifrene for utendørsværet blinker) må du synkronisere enhetene igjen.

1. Hold **Channel** inne i tre sekunder når mottakeren er i klokkeposisjon 1.
2. Et signal forteller om at synkroniseringen har startet.
3. Symbolet "CH" blinker og mottakeren gir et signal når den har funnet den nye giveren.
4. Temperaturen ved giveren vises på mottakerens display.

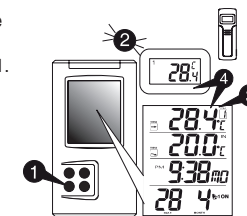

OBS! Synkroniseringsfunksjonen pågår i ca. tre minutter. Hvis enhetene ikke finner hverandre innen den tiden, prøv deg fram til nye posisjoner slik at signalet når fram.

Bruk

Avlesing av temperaturen

Å lese av innetemperaturen:

1. Når du har satt i batteriene vises temperaturen i displayet.



Avlesing av temperaturen utendørs:

2. Trykk gjentatte ganger på **Channel** for å skifte mellom kanal 1, 2, 3 og 4. Temperaturen vises i displayet.
3. Trykk og hold **Alarm/°C/°F** inne i ca. tre sekunder for å aktivere eller deaktivere automatisk skifting mellom de forskjellige kanalene (gjelder hvis du har mer enn en giver).

Skifting mellom Fahrenheit og Celsius.

4. Skifte mellom **Celsius (°C)** og **Fahrenheit (°F)** ved å trykke på **Alarm/°C/°F** når mottakeren er i klokkeposisjon.

Min.- og maks.temperatur

5. Trykk på **Minute/-/Min** i klokkeposisjon for å se minimumstemperaturen.
6. Trykk på **Hour/+Max** i klokkeposisjon for å se maksimumstemperaturen.



Anm. Du kan slette verdien ved å trykke og holde inne **Minute/-/Min** eller **Hour/+Max** til et signal høres.

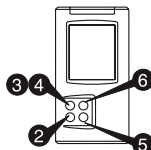

Høy- og lavmarkering

"Hi" og "Lo" vises på displayet når verdiene kommer over eller under normalverdiene.

Innendørs/utendørs	Temperatur	Vising i displayet
Innendørs	> + 55 °C	Hi
Innendørs	< - 20 °C	Lo
Utendørs	> + 70 °C	Hi
Utendørs	< - 50 °C	Lo

Temperaturløst

Temperaturløst leses av en gang i halvtimen og vises med piler i henhold til følgende:

Indikator	Pil skrått oppover	Pil høyre	Pil skrått nedover
Tendens	↗	→	↘
	Stigende	Stabilt	Synkende

Innstilling av temperaturalarmen

Du kan bestemme at alarmen skal varsle om når temperaturen når et visst nivå. Du kan sette to alarmer samtidig – ett for mottakeren og ett for en giver.

Temperaturalarm innendørs (mottakeren)

1. Trykk gjentatte ganger på **Mode/Snooze** for å komme til posisjonen for temperaturalarm innendørs. Symbolet vises.
2. Trykk på **Alarm/°C/°F** gjentatte ganger for å skifte mellom temperaturalarm for høy eller lav temperatur samt for å deaktivere alarmen.
3. Trykk på **Hour/+Max** eller **Minute/-/Min** for å stille inn ønsket temperaturen på når alarmen skal låte.

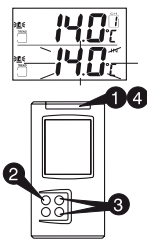

4. Trykk på **Mode/Snooze** for å bekrefte innstillingen.

Temperaturalarm utendørs (giveren)

1. Trykk gjentatte ganger på **Mode/Snooze** for å komme til posisjonen for temperaturalarm utendørs. Symbolet vises.
2. Trykk gjentatte ganger på **Channel** for å velge giver.
3. Trykk på **Alarm/°C/°F** gjentatte ganger for å skifte mellom temperaturalarm for høy eller lav temperatur samt for å deaktivere alarmen.
4. Trykk på **Hour/+Max** eller **Minute/-/Min** for å stille inn ønsket temperaturen på når alarmen skal låte.
5. Trykk på **Mode/Snooze** for å bekrefte innstillingen.

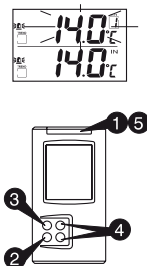

Når temperaturalarmen låter

- Aktuell kanal vises, samt om det er alarmen for høy eller lav temperatur.
- Trykk på en hvilken som helst knapp for å stoppe alarmen.

Forskjellige måter å vise klokken på

Klokken kan vises på tre forskjellige måter. Skifte mellom disse ved å trykke gjentatte ganger på **Mode/Snooze**.

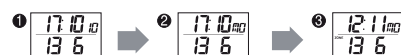

1. Timer, minutter, sekunder, dato og måned.
2. Timer, minutter, ukedag, dato og måned.
3. Alternativ tidssone: Timer, minutter, ukedag, dato og måned.

Nedtellingsfunksjon (timer)

Du kan stille inn timeren slik at klokken teller ned og alarmen går etter en viss tid.

1. Trykk gjentatte ganger på **Mode/Snooze** til timer-symbolet vises.



2. Trykk på **Hour/+Max** for å stille inn timer, på **Minute/-/Min** for å stille inn minutter og på **Channel** for å stille inn sekunder.
3. Trykk på **Alarm/°C/°F** for å starte nedtellingen.
 - Trykk på **Alarm/°C/°F** en gang til for å stoppe nedtellingen.
 - Trykk på **Alarm/°C/°F** ytterligere for å gå tilbake til den forhåndsinnstilte tiden.
 - Trykk på **Alarm/°C/°F** ytterligere en gang for å starte nedtellingen.

Indikator for svakt batteri

Dersom batteriene utsettes for veldig lave eller veldig høye temperaturer over lengre tid kan batteriene miste effekten. Dette kan føre til at rekkevidden mellom giver og mottaker svekkes.

Mottaker

1. Hvis symbolet for dårlig batteri vises på displayet under ruten for trend for innendørstemperaturer er det på tide å skifte batterier i mottakeren. Når batteriet er dårlig kan følgende skje:
 - Displayet slukkes.
 - Rekkevidden mellom giver og mottaker minsker.
 - Data fra giveren går tapt.

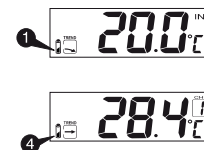

Giver

3. Hvis symbolet for dårlig batteri vises på giverens display er det snart på tide å skifte batteri i den.
4. Symbolet for dårlig batteri vises under ruten for trend for utendørstemperaturen på mottakeren.
5. Du trenger 2 stk. LR6/AA-batterier til giveren. Når batteriene skiftes i giveren må synkroniseringen mellom mottaker og giver utføres igjen.



Vedlikehold

Rengjør med en lett fuktet klut. Bruk aldri sterke rengjøringsmidler eller løsemiddel.

Feilsøkingsskjema

Problem	Tiltak
Temperaturen på giverens display er ikke den samme som utendørstemperaturen på mottakerens display.	Vent i 1 – 2 minutter for å forsikre deg om at giveren og mottakeren er i fase. Er de ikke det, synkroniser dem ved å trykke og holde inne Channel i ca. 3 minutter til et signal høres.
Temperaturen på giveren er muligens for høy.	Påse at giveren er plassert unna direkte sollys og fra varmekilder.
Mottakeren kan ikke ta imot signaler og vise dem på displayet.	<ul style="list-style-type: none"> • Synkroniser enhetene igjen. • Temperaturen kan være under -50 °C. • Batteriene i giveren må kanskje byttes? • Flytt giveren og mottakeren nærmere hverandre. • Påse at giveren er plassert utenfor området med elektriske forstyrrelser.
Funksjonen er normal eller visse funksjoner fungerer ikke.	Apparatet kan trenge å bli stilt inn på nytt. Gjør dette ved å ta ut og sette inn batteriene igjen eller skift batterier både i giver og mottaker.

Avfallshåndtering

Når du skal kvitte deg med produktet, skal dette skje i henhold til lokale forskrifter. Er du usikker på hvordan du går fram, ta kontakt med lokale myndigheter.

Spesifikasjoner

Mottaker WS2015

Batteri: 2 x LR6/AA-batterier
Brukstemperatur: 0 °C til +50 °C

Giver WT450

Batteri: 2 x LR6/AA-batterier
Brukstemperatur: -50 °C til +70 °C
Sendefrekvens: 433,92 MHz
Rekkevidde: Opp til 40 meter ved fri sikt

Langaton lämpömittari, nro 36-2953

Lue käyttöohjeet ennen tuotteen käyttöönottoa. Säilytä käyttöohjeet tulevaa tarvetta varten. Pidätämme oikeuden teknisten tietojen muutoksiin. Emme vastaa mahdollisista teksti- tai kuvavirheistä. Jos laitteeseen tulee teknisiä ongelmia, ota yhteys myymälään tai asiakaspalveluun.

Vastaanotin ja anturi

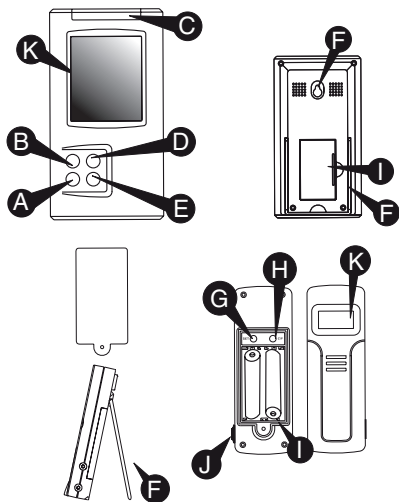

- 1. Channel:** Paina useamman kerran selataksesi kanavia 1-4, tai selataksesi viikonpäiviä päivästä asettaessasi.
- 2. Alarm/°C/°F:** °C ja °F-näytön valinta, 12- ja 24-näyttötavan valinta; hälytys pois ja päälle; lämpötilahälytyksen asetusten poisto.
- 3. Mode/Snooze:** Paina useasti selataksesi ajan, viikonpäivän, aikavyöhykkeen, hälytyksen ja lämpötilahälytyksen näytön välillä. Hälytyksen torkkuajastin.
- 4. Hour/+Max:** Aseta tunnit, kuukaudet ja kieli painamalla useasti. Lisäksi sisä- ja ulkolämpötilan maksimiarvojen näyttö ja lämpöasteiden vähentäminen lämpötilahälytystä asetettaessa.
- 5. Minute/-Min:** Aseta minuutit, päivät ja kieli painamalla useasti. Lisäksi sisä- ja ulkolämpötilan minimiarvojen näyttö ja lämpöasteiden vähentäminen lämpötilahälytystä asetettaessa.
- 6. Päytäteline/Seinäkiinnike.**
- 7. SET:** Kanavan ja talokoodin asetuspainike.
- 8. C/F:** Vaihtaa Celsius- ja Fahrenheit-asteiden välillä sekä selaa kanavien ja talokoodien välillä.
- 9. Paristolokero.**
- 10. Ulkoisen lämpötila-anturin liitäntä.**
- 11. LCD-näyttö.**

Näyttö



Ennen kuin aloitat

1. Aseta paristot ensin anturiin ja sitten vastaanottimeen.
2. Kun asetat paristot, sijoita anturi ja vastaanotin lähelle toisiaan, varmistaaksesi, että laitteet saavat yhteyden toisiinsa.
3. Sijoita sitten anturi ja lähetin kantaman sisäpuolelle.

HUOM.!

- Vaikka anturi kestää kosteutta, suosittelemme, että sitä ei altisteta suoralle auringonvalolle, sateelle tai lumelle.
- Erilaiset esteet pienentävät kantamaa. Hae paras aste kokeilemalla.

Käytön aloittaminen

Anturin asentaminen

1. Avaa paristolukku ja aseta kaksi LR6-AA-paristoa. Noudata laitteen napaisuusmerkinäköä.
2. Talokoodin numerot vilkkuvat 8 sekunnin ajan.
3. Valitse talokoodi (01-15) vilkkumisen aikana painamalla C/F. Varmista, että kaikissa järjestelmän antureissa on sama talokoodi.
4. Vahvista talokoodi painamalla SET-painiketta. Kanava vilkkuu nyt 8 sekunnin ajan.
5. Valitse kanava (1-4) painamalla C/F. Vahvista kanavan valinta painamalla SET tai siten, että mitään painiketta ei paineta 10 sekunnin aikana. Mikäli käytössäsi on ainoastaan yksi anturi, suosittelemme, että käytät kanavaa 1.
6. Näytöllä näkyy lämpötila.
7. Vaihda Celsius- ja Fahrenheit-asteiden välillä painamalla C/F.

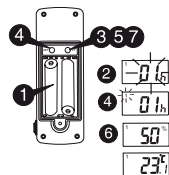

- Asennettu anturi lähettää tietoa minuutin välein.
- Mikäli sääasemasii häiriintyy lähistön radiosignaaleista, kannattaa valita toinen talokoodi.
- Tehdasasetukset: talokoodi=01, kanava=1

Vastaanottimen asentaminen

Avaa paristolukku ja aseta kaksi LR6-AA-paristoa. Noudata laitteen napaisuusmerkinäköä.

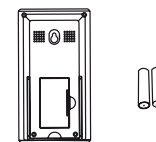

Ajan, päivämäärän, kielen ja vaihtoehoisen aikavyöhykkeen asetus

Kellon asetus

1. Pidä Mode/Snooze-painiketta pohjassa kolmen sekunnin ajan, kunnes siirryt asetus-tilaan. Kellon numerot vilkkuvat.
2. Aseta tunnit Hour/+Max-painikkeella ja minuutit Minute/-Min-painikkeella.
3. Vaihda 12 ja 24 tunnin näyttötavan välillä painamalla Alarm/°C/°F kelloa säätäessäsi.

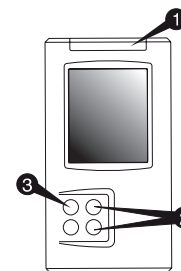

Päivämäärän asetus

1. Kun kellonajan näyttö vilkkuu, paina uudestaan Mode/Snooze, kunnes päivämäärä vilkkuu.
2. Aseta kuukausi Hour/+Max-painikkeella ja päivä Minute/-Min-painikkeella.

Kielen valinta

1. Kun päivämäärän näyttö vilkkuu, paina Mode/Snooze, kunnes kielen tunnus (D = saksa, E = englanti, F = ranska tai I = italia) vilkkuu.
2. Valitse kieli painikkeilla Hour/+Max ja Minute/-Min.

Vaihtoehoisen aikavyöhykkeen asetus

Näyttää +/- 12 tuntia verrattuna aikavyöhykkeeseen, jolla olet.

1. Pidä Mode/Snooze-painiketta pohjassa kolmen sekunnin ajan, kunnes kuulet merkkiäänä ja siirryt asetus-tilaan. Paina Mode/Snooze-painiketta kunnes aikavyöhyke vilkkuu.
2. Aseta oikea aikavyöhyke painamalla Hour/+Max-painiketta tai Minute/-Min-painiketta.
3. Vahvista painamalla Snooze/Mode.

Hälytyksen asetus

Summeriääni soi kahden minuutin ajan. Sulje herätys painamalla mitä tahansa painiketta tai anna herätyksen soida uudestaan viiden minuutin kuluttua painamalla Mode/Snooze.

1. Paina Mode/Snooze useasti, kunnes siirryt tilaan Alarm 1, tai...
2. aseta tunnit Hour/+Max-painikkeella ja minuutit Minute/-Min-painikkeella.
3. Aktivoi tai sammuta hälytys painamalla Alarm/°C/°F. Näytöllä näkyy ON hälytyksen symbolin vieressä, jos hälytys on aktivoitu.

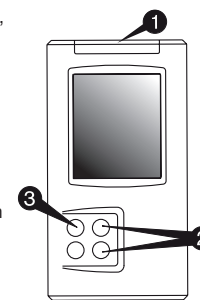

Ulkolämpötilan synkronisointi

Automaattinen synkronisointi

1. Synkronisointi käynnistyy automaattisesti ja kestää noin kolmen minuutin ajan, kun paristot asetetaan vastaanottimen ensimmäistä kertaa.
2. Kolmen minuutin aikana vastaanotimesta kuuluu äänimerkki, laite vastaanottaa lämpötilan radiosignaalin anturista ja näyttää tämän näytöllä.



HUOM.! Mikäli vastaanotin ei vastaanota signaalia kolmen minuutin sisällä, näytöllä näkyy lämpötilan sijaan "- - -". Sijoita tässä tapauksessa yksiköt lähemmäs toisiaan ja käynnistä automaattinen synkronisointi uudelleen poistamalla paristot ja asettamalla ne uudelleen laitteeseen.

Manuaalinen synkronisointi (signaalinhaku)

Mikäli järjestelmään lisätään anturi tai mikäli vastaanotin kadottaa signaalin (ulkolämpötilan numerot vilkkuvat), tulee laitteet synkronisoida uudelleen.

1. Pidä Channel-painiketta painettuna kolmen sekunnin ajan vastaanottimen ollessa kellotilassa.
2. Äänimerkki ilmoittaa synkronisoinnin alkaneen.
3. Symboli CH vilkkuu ja vastaanotin ilmoittaa uuden anturin löytymisestä äänimerkillä.
4. Anturin lämpötila näkyy vastaanottimen näytöllä.

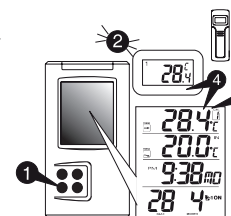

HUOM.! Synkronisointi kestää noin kolme minuuttia. Mikäli laitteet eivät saa yhteyttä toisiinsa tänä aikana, kokeile siirtää laitteita.

Käyttö

Lämpötilan lukeminen

Sisälämpötilan lukeminen:

1. Kun paristot on asetettu, lämpötila näkyy näytöllä.



Ulkolämpötilan lukeminen:

2. Paina **Channel**-painiketta vaihtaaksesi kanavien 1, 2, 3 ja 4 välillä. Lämpötila näkyy näytöllä.
3. Paina **Alarm/C/F**-painiketta kolmen sekunnin ajan käynnistääksesi tai sammuttaaksesi automaattisen siirtymisen eri kanavien välillä (ainoastaan, mikäli käytössäsi on useita antureita).

Celsius- tai Fahrenheit-asteet.

4. Vaihda Celsius- ja Fahrenheit-asteiden välillä painamalla **Alarm/C/F**-painiketta vastaanottimen ollessa kellotilassa.



Lämpötilan ääriarvot

5. Katso alhaisin lämpötila painamalla **Minute/-Min** kellotilassa.
6. Katso korkein lämpötila painamalla **Minute/+Max** kellotilassa.



Huom.! Voit myös poistaa arvot manuaalisesti painamalla **Minute/-Min** tai **Hour/+Max**-painikkeita, kunnes kuulet merkkiäänän.

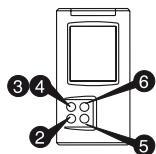

Normaaliarvojen ylitys ja alitus

Näytöllä näkyy "Hi" ja "Lo" normaaliarvojen ylityessä tai alitessa.

Sisällä/Ulkona	Lämpötila	Näytön teksti
Sisällä	> +55 °C	Hi
Sisällä	< -20 °C	Lo
Ulkona	> +70 °C	Hi
Ulkona	< -50 °C	Lo

Lämpötilan kehitys

Lämpötilan kehitys tallentuu puolen tunnin välein ja näkyy pylväs näytönä seuraavalla tavalla:

Osoitin	Nuoli viistosti ylöspäin	Nuoli oikealle	Nuoli viistosti alaspäin
Kehitys	Nouseva	Tasainen	Laskeva

Lämpötilahälytyksen asettaminen

Kello voidaan asettaa ilmoittamaan, kun lämpötila saavuttaa tietyn arvon. Voit asettaa samanaikaisesti kaksi – yhden vastaanottimelle ja yhden anturille.

Sisätilan lämpötilahälytys (vastaanotin)

1. Paina **Mode/Snooze**, kunnes pääset sisälämpötilan hälytystilaan. Näytöllä näkyy symboli .
2. Paina **Alarm/C/F**-painiketta vaihtaaksesi alhaisimman ja korkeimman lämpötilan hälytyksen välillä sekä sammuttaaksesi hälytyksen.
3. Aseta lämpötila, jolloin laite hälyttää painamalla **Hour/+Max**-painiketta tai **Minute/-Min**-painiketta.
4. Vahvista valinta **Mode/Snooze**-painikkeella.

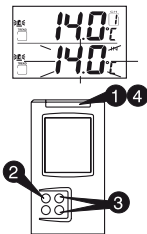

Ulkotilan lämpötilahälytys (anturi)

1. Paina **Mode/Snooze**, kunnes pääset ulkolämpötilan hälytystilaan. Näytöllä näkyy symboli .
2. Valitse anturi painamalla **Channel**-painiketta.
3. Paina **Alarm/C/F**-painiketta vaihtaaksesi alhaisimman ja korkeimman lämpötilan hälytyksen välillä sekä sammuttaaksesi hälytyksen.
4. Aseta lämpötila, jolloin laite hälyttää painamalla **Hour/+Max**-painiketta tai **Minute/-Min**-painiketta.
5. Vahvista valinta **Mode/Snooze**-painikkeella.

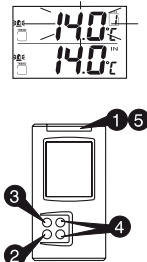

Hälytyksen soidessa

- Näytöllä lukee kanava, sekä onko hälytys korkean vai alhaisen lämpötilan hälytys.
- Sammuta hälytys painamalla mitä tahansa painiketta.

Kellonajan näyttötavat

Kellonaika voidaan näyttää kolmella eri tavalla. Valitse kellonajan näyttötapa **Mode/Snooze**-painikkeella.

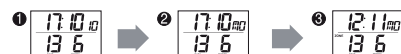

1. Tunnit, minuutit, sekunnit, päivämäärä ja kuukausi.
2. Tunnit, minuutit, viikonpäivä, päivämäärä ja kuukausi.
3. Vaihtoehtoinen aikavyöhyke: Tunnit, minuutit, viikonpäivä, päivämäärä ja kuukausi.

Lähtölaskenta-ajastin

Kellon voi asettaa hälyttämään tietyn ajan kuluttua.

1. Paina **Mode/Snooze**, kunnes näytöllä näkyy ajastin-symboli .



2. Aseta tunnit painamalla **Hour/+Max**, aseta minuutit painamalla **Minute/-Min** ja aseta sekunnit painamalla **Channel**.
3. Käynnistä ajastin painamalla **Alarm/C/F**.
 - Keskeytä ajastin painamalla kerran **Alarm/C/F**.
 - Palaa asetettuun aikaan painamalla toisen kerran **Alarm/C/F**.
 - Käynnistä ajastin uudelleen painamalla vielä kerran **Alarm/C/F**.

Heikon pariston ilmaisin

Paristot saattavat menettää tehoaan, mikäli ne altistuvat erittäin alhaisille tai korkeille lämpötiloille pidemmän aikaa. Tämä taas vähentää anturin ja vastaanottimen välistä kantamaa.

Vastaanotin

1. Mikäli näytöllä (sisälämpötilan kehityksen alla) näkyy heikon pariston symboli , on tullut aika vaihtaa vastaanottimen paristo. Heikko paristo saattaa aiheuttaa seuraavaa:

- Näyttö sammuu.

- Anturin ja vastaanottimen välinen kantama pienenee.
 - Anturin tiedot saattavat kadota.
2. Vastaanotin toimii kahdella LR6/AA-paristolla.

Anturi (lähetin)

3. Mikäli heikon pariston symboli näkyy näytöllä, kannattaa paristot vaihtaa piakkoin.
4. Heikon pariston symboli näkyy myös vastaanottimessa (ulkolämpötilan kehityksen alla).
5. Vastaanotin toimii kahdella LR6/AA-paristolla. Anturin vaihtamisen jälkeen vastaanotin ja anturi tulee synkronisoida uudelleen.



Huolto ja ylläpito

Pyyhi laite kevyesti kostutetulla liinalla. Älä käytä voimakkaita puhdistusaineita tai liuottimia!

Vianhakutaulukko

Ongelma	Toimenpiteet
Anturin näytön lämpötila ei ole sama kuin vastaanottimen ulkolämpötila.	Odota 1–2 minuutin ajan varmistaksesi, että anturi ja vastaanotin ovat yhteydessä toisiinsa. Synkronoi yksiköt tarvittaessa painamalla Channel -painiketta kolmen sekunnin ajan, kunnes kuuluu signaali.
Anturin lämpötila vaikuttaa liian korkealta.	Varmista, että anturi ei ole suorassa auringonvalossa tai lämmönlähteiden läheisyydessä.
Vastaanotin ei vastaanota signaalia ja näytätietoja näytöllä.	<ul style="list-style-type: none">• Synkronisoi laitteet uudelleen.• Lämpötila saattaa olla alle -50 °C.• Anturin paristot tulee vaihtaa uusiin.• Siirrä anturi ja vastaanotin lähemmäs toisiaan.• Varmista, että anturi ei altistu sähköhäiriöille.
Toiminto on epänormaali tai tietyt toiminnot eivät toimi ollenkaan.	Laitteen asetukset tulee palauttaa. Poista ja laita takaisin tai vaihda sekä anturin että vastaanottimen paristot.

Kierrätys

Kierrätä tuote asianmukaisesti, kun poistat sen käytöstä. Ota yhteys kuntasi jäteneuvontaan, mikäli olet epävarma.

Tekniset tiedot

Vastaanotin WS2015

Paristo	2 x LR6/AA
Käyttölämpötila	0 °C...+50 °C

Anturi WT450

Paristo	2 x LR6/AA
Käyttölämpötila	-50 °C ... +70 °C
Lähetystaajuus	433,92 MHz
Kantama	Jopa 40 metriä ilman näköesteitä