

Laminator

Art.no 18-2360 Model LA4J-UK
36-4409 LA4J

Please read the entire instruction manual before use and save it for future reference. We reserve the right for any errors in text or images and for making any necessary technical changes to this document. If you should have any questions concerning technical problems please contact our Customer Services.

Safety

- Place the laminator on a dry and level surface.
- Do not dismantle the machine or try to repair it yourself.
- Do not touch any of the hot surfaces on the machine, or you could burn yourself.
- This machine must not be used by children without the supervision of an adult. This machine must not be used by anyone (including children) suffering from physical or mental impairment. This machine should not be used by anyone without sufficient experience or knowledge unless they have been instructed in its use by someone who will take full responsibility for their safety.
- Never let children play with the machine.
- Never use the machine outdoors or near water.
- Never insert anything into the machine other than laminating paper and the documents to be laminated. Make sure that no metal objects enter the machine.
- Keep loose-hanging hair, clothes, jewellery away from the machine. Do not stick your fingers into any of the machine's openings.
- Always unplug the machine when it is not in use or if it emits any unusual odours.
- Do not use the machine close to a source of heat or in a humid environment.
- Do not abuse the lead. Never use the lead to carry the tool or pull the plug from the wall socket.
- Keep the lead away from heat, oil, sharp edges and movable parts. Damaged or tangled leads increase the risk of electric shock.

Operation

1. Only use laminating film designed for heated roll laminating.
2. Suitable for laminating photographs, membership cards, documents, papers, etc. **Note!** No thicker than 0.60 mm.
3. Connect the plug to a wall socket and set the power switch to the **ON (I)** position. The red LED will be lit while the machine warms up.

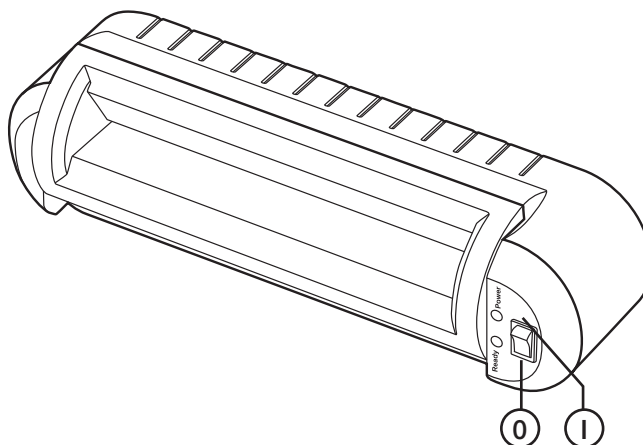

4. When the green LED comes on after approx. 3 minutes, the machine has warmed up and is ready for use. Make sure that there is sufficient space behind the machine to allow the lamination to exit the machine freely.
5. Lift up one corner of the lamination film and place the paper to be laminated between the two sheets of film. Leave at least 3–5 mm of space at the edges when positioning the paper. Make sure the paper is not crooked.

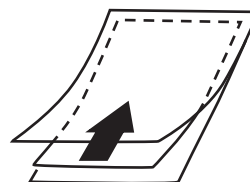
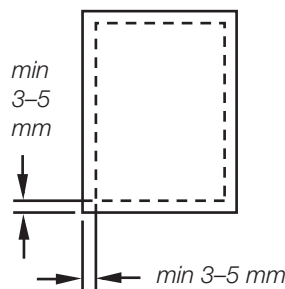

6. Feed the sealed end of the lamination film pocket into the film feed slot first. **Note!** This is very important; otherwise, the lamination film can become caught in the rollers.
7. Let the entire lamination exit freely. Do not pull it out with force. Let the lamination cool before handling it.
8. Select the correct size of lamination film so that it fits the object to be laminated.
9. We recommend that you do not place several smaller pieces of paper in the same lamination film.
10. Never laminate an empty lamination film pocket.
11. Do not cut the lamination film into smaller pieces before feeding it through the machine.
12. Do not feed a laminate film into the machine at an angle; it might get stuck during lamination.
13. Use only lamination film. Never try to feed in any other type of material.
14. Set the power switch to **OFF (0)** and unplug the laminator when you have finished using it.

Care and maintenance

Wipe the laminator with a soft moist cloth when necessary remembering to unplug it first. Never use strong detergents or solvents. Clean the interior of the machine at regular intervals by folding an A4 sheet of paper in half and running it through the machine. This should remove any dirt that has stuck to the rollers. Repeat several times if necessary. If the document that you are laminating gets stuck, turn the machine off, pull out the plug and contact customer services.

Disposal

Follow local ordinances when disposing of this product. If you are unsure of how to dispose of this product, please contact your local authority.



Specifications

Rated voltage	220–240V AC, 50/60 Hz
Power	300 W, 1.4 A
Laminates up to	A4, 230 mm
Temperature	120–140 °C
Size	340 x 90 x 96 mm
Recommended lamination film thickness	80–100 µm (micron)
Warm-up time	≤ 3 minutes
Speed	250 mm/min

Lamineringsmaskin

Art.nr 18-2360 Modell LA4J-UK
36-4409 LA4J

Läs igenom hela bruksanvisningen före användning och spara den sedan för framtida bruk. Vi reserverar oss för ev. text- och bildfel samt ändringar av tekniska data. Vid tekniska problem eller andra frågor, kontakta vår kundtjänst.

Säkerhet

- Placera lamineringsmaskinen på en torr och plan yta.
- Demontera aldrig produkten och försök aldrig att reparera den själv.
- Vidrör inte apparatens varma ytor, risk för brännskada.
- Produkten får inte användas av barn utan uppsikt av någon vuxen. Produkten får inte användas av personer (inklusive barn) med begränsad fysisk eller mental förmåga. Den får inte heller användas av personer utan tillräcklig erfarenhet och kunskap om de inte fått instruktioner om användningen av någon som ansvarar för deras säkerhet.
- Låt aldrig barn leka med produkten.
- Använd aldrig apparaten utomhus eller nära vatten.
- Placera aldrig något annat än laminatfilm och de dokument som ska lamineras i apparaten. Se till att inga metallföremål åker med in i maskinen.
- Håll undan löst hängande kläder, hår, smycken etc. Stoppa inte in fingrarna i någon av maskinens öppningar.
- Dra alltid ur nätsladden ur vägguttaget när apparaten inte används eller om konstig lukt uppstår.
- Använd inte apparaten nära en värmekälla eller i fuktig miljö.
- Misshandla inte nätsladden. Använd aldrig nätsladden för att bära, dra eller rycka stickproppen ur vägguttaget.
- Håll undan nätsladden från värme, olja, vassa kanter och rörliga delar. Skadade eller trassliga nätsladdar ökar risken för elektrisk stöt.

Användning

1. Använd endast laminatfilm avsedd för varmlaminering.
2. Lämpligt att laminera är fotografier, kort, dokument, papper etc. **Obs!** Dock inte tjockare än 0,60 mm.
3. Sätt i stickproppen i ett eluttag och ställ strömbrytaren i läge **PÅ (I)**. Den röda lysdioden lyser och uppvärmningen börjar.

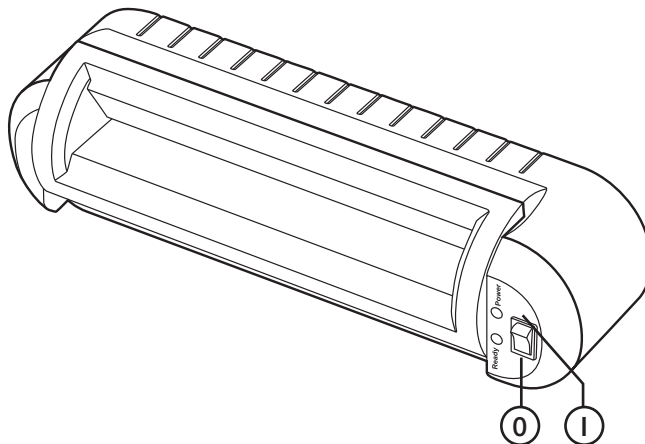

4. När den gröna lysdioden tänds efter ca 3 minuter är uppvärmningen klar och lamineringsmaskinen är klar för användning. Se till att det finns gott om utrymme på baksidan så att lamineringen kan matas ut utan hinder.
5. Vik upp ena delen av laminatfilmen och lägg i papperet som skall lamineras mellan laminatfilmens två delar. Lämna minst 3–5 mm utrymme vid kanterna när du lägger in arket i laminatfilmen. Se till att det inte kommer in snett.

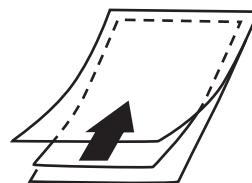
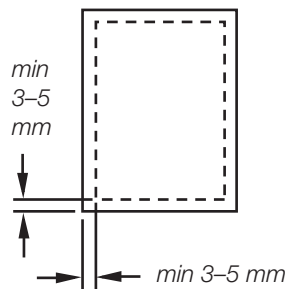

6. Mata först in den förseglade sidan av laminatfilmen i lamineringsmaskinens intag. **Obs!** Detta är mycket viktigt, annars kan laminatfilmen fastna i valsen.
7. Låt hela laminatet matas ut på baksidan, dra inte ut det med våld. Låt laminatet svalna innan du tar i det.
8. Välj rätt storlek på laminatfilmen så att den passar till det som skall lamineras.
9. Vi rekommenderar att du inte lägger i flera mindre papper i samma laminatfilm.
10. Laminera aldrig en tom laminatfilm.
11. Klipp inte sönder laminatfilmen i mindre delar innan den matas igenom lamineringsmaskinen.
12. Mata inte in laminatfilmen snett, den kan fastna i maskinen under lamineringen.
13. Använd endast lamineringsfilm, försök aldrig att mata igenom någon annan typ av material.
14. Ställ strömbrytaren i läge **AV (O)** och dra ur stickproppen när du är klar med lamineringsmaskinen.

Skötsel och underhåll

Torka av lamineringsmaskinen med en mjuk och lätt fuktad trasa vid behov, dra ur stickproppen först. Använd aldrig starka rengöringsmedel eller lösningsmedel. Rengör maskinen invändigt med jämna mellanrum genom att vika ett A4-papper en gång och låta det gå igenom maskinen. Eventuell smuts som fastnat på valsarna följer då med ut. Upprepa flera gånger vid behov. Om dokumentet som lamineras fastnar, stäng av maskinen, dra ur nätsladden och kontakta kundtjänst.

Avfallshantering

När du ska göra dig av med produkten ska detta ske enligt lokala föreskrifter. Är du osäker på hur du ska gå tillväga, kontakta din kommun.



Specifikationer

Märkspänning	220–240 V AC, 50/60 Hz
Effekt	300 W, 1,4 A
Laminerar upp till	A4, 230 mm
Temperatur	120–140 °C
Storlek	340 x 90 x 96 mm
Rekommenderad tjocklek för lamineringsfilmen	80–100 µm (micron)
Uppvärmningstid	≤ 3 minuter
Hastighet	250 mm/min

Lamineringsmaskin

Art.nr. 18-2360 Modell LA4J-UK
36-4409 LA4J

Les nøye igjennom hele bruksanvisningen og ta vare på den til senere bruk. Vi reserverer oss mot ev. tekst- og bildefeil, samt forandringer av tekniske data. Ved tekniske problemer eller andre spørsmål, ta kontakt med vårt kundesenter.

Sikkerhet

- Plasser lamineringsmaskinen på en tørr og plan overflate.
- Produktet må ikke demonteres. Forsøk heller ikke å reparere lamineringsmaskinen på egenhånd.
- Berør ikke maskinens varme flater. Fare for brannskade.
- Lamineringsmaskinen må ikke brukes av barn uten tilsyn av voksne personer. Produktet må ikke benyttes av personer (inkl. barn) med begrensede fysiske eller mentale ferdigheter. Det må heller ikke benyttes av personer som ikke har tilstrekkelig erfaring og kunnskap eller ikke har fått instruksjon om bruken av personen som har ansvaret for deres sikkerhet.
- La aldri barn leke med produktet.
- Maskinen må ikke brukes utendørs eller i nærheten av vann.
- Plasser aldri annet en laminatfilmen og de dokumentene som skal lamineres i maskinen og påse at ikke metallgjenstander følger med inn i maskinen.
- Pass ekstra godt på så ikke løstsittende klær, hår, smykker etc. følger med inn i maskinen. Hold fingrene langt unna maskinens åpninger.
- Når apparatet ikke er i bruk trekkes støpselet ut av strømuttaket. Dette skal også gjøres dersom det oppstår merkelig lukt.
- Bruk ikke apparatet nær varmekilder eller i fuktige miljøer.
- Påse at ikke strømledningen skades. Bær aldri apparatet i strømledningen. Trekk heller ikke i strømledningen når støpselet skal tas ut av strømuttaket.
- Hold ledningen unna varme, olje, skarpe kanter og bevegelige deler. Skadede eller deformerte ledninger kan øke faren for elektrisk støt.

Bruk

1. Bruk kun laminatfilm som er beregnet for varmlaminering.
2. Passer for laminering av fotografier, kort, dokumenter, papir etc. **Obs!** Maks. tykkelse 0,60 mm.
3. Sett støpselet i et strømuttak og slå på strømbryteren **PÅ (I)**. Den røde lysdioden lyser og oppvarmingen starter.

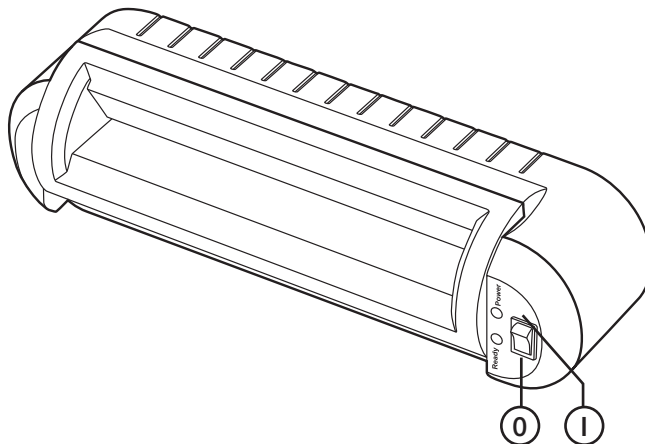

4. Etter ca. 3 minutters oppvarming tennes den grønne lysdioden og maskinen er klar til bruk. Påse at det er god plass bak maskinen slik at det er plass til laminatet som kommer ut.
5. Brett opp den ene delen av laminatfilmen og legg papiret som skal lamineres mellom laminatfilmens to deler. La det gjenstå 3–5 mm av laminatet utenfor papirets kanter. Påse at det mates jevn inn i maskinen.

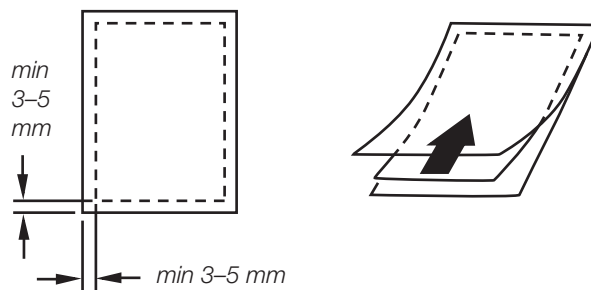

6. Mat først inn den forseglede siden av laminatfilmen. **Obs!** Dette er viktig. Hvis ikke kan laminatfilmen feste seg på valsen.
7. La hele laminatet mates ut automatisk på maskinens bakside. Ikke trekk i laminatet. La det avkjøles før du tar i det.
8. Velg riktig format på laminatfilmen slik at det passer til det som skal lamineres.
9. Vi anbefaler å ikke legger flere små papirstykker i samme laminatfilm.
10. Kjør aldri gjennom en film uten papir i.
11. Ikke del om laminatfilmen i mindre deler før laminering.
12. Mat ikke filmen inn skjevt. Da kan den feste seg i maskinen under lamineringen
13. Bruk kun lamineringsfilm som er beregnet til denne bruken.
14. Still strømbryteren på **AV (0)** og trekk støpselet ut fra strømuttaket når du er ferdig med lamineringen.

Stell og vedlikehold

Tørk av lamineringsmaskinen med en myk og lett fuktet klut ved behov. Husk å trekke ut støpselet før rengjøringen. Bruk aldri sterke rengjøringsmidler eller løsemidler. Rengjør maskinen innvendig med jevne mellomrom ved å brette et A4 papir en gang og kjør det gjennom maskinen. Meningen er da at eventuelt smuss som har festet seg i maskinen følger med ut. Gjenta dette flere ganger ved behov. Hvis et dokument som lamineres fester seg i maskinen, skru av maskinen, trekk ut støpselet og ta kontakt med vår kundetjeneste.

Avfallshåndtering

Når produktet skal kasseres, må det skje i henhold til lokale forskrifter. Ved usikkerhet, ta kontakt med lokale myndigheter.



Spesifikasjoner

Spenning	220–240V AC, 50/60 Hz
Effekt	300 W, 1,4 A
Maks. størrelse på dok. som skal lamineres	A4, 230 mm
Temperatur	120–140 °C
Størrelse	340 x 90 x 96 mm
Anbefalt tykkelse på lamineringsfilmen	80–100 µm (mikron)
Oppvarmingstid	≤ 3 minutter
Hastighet	250 mm/min

Laminointilaite

Tuotenro 18-2360 Malli LA4J-UK
36-4409 LA4J

Lue käyttöohjeet ennen tuotteen käyttöönottoa. Säilytä käyttöohjeet tulevaa tarvetta varten. Pidätämme oikeuden teknisten tietojen muutoksiin. Emme vastaa mahdollisista teksti- tai kuvavirheistä. Jos laitteeseen tulee teknisiä ongelmia, ota yhteys myymälään tai asiakaspalveluun.

Turvallisuus

- Sijoita laite kuivalle ja tasaiselle alustalle.
- Älä pura laitetta, äläkä korjaa sitä itse.
- Älä koske laitteen kuumiin osiin, sillä voit vahingoittaa itseäsi.
- Lapsi ei saa käyttää laitetta ilman aikuisen valvontaa. Tuotetta saavat käyttää aikuiset, joilla ei ole fyysisiä tai psyykkisiä rajoitteita. Henkilöt, joilla ei ole riittävästi kokemusta ja taitoja, eivät saa käyttää tuotetta ilman turvallisuudesta vastaavan henkilön antamia ohjeita.
- Älä koskaan anna lasten leikkiä tuotteella.
- Ei sovellu ulkokäyttöön. Älä käytä veden läheisyydessä.
- Laitteeseen ei saa laittaa muuta kuin laminointikalvoa ja laminoitavia dokumentteja. Varo, ettei laitteeseen joudu metalliesineitä.
- Pidä löysät vaatteet, hiukset, korut ym. loitolla laitteesta. Älä työnnä sormiasi laitteen aukkoihin.
- Irrota virtajohto pistorasiasta aina, kun laitetta ei käytetä, tai jos laitteesta tulee outoa hajua.
- Älä käytä laitetta lämmönlähteiden läheisyydessä äläkä kosteassa ympäristössä.
- Käsittele sähköjohtoa varoen. Älä käytä sähköjohtoa laitteen kantamiseen äläkä irrota pistoketta pistorasiasta johdosta vetämällä.
- Älä altista virtajohtoa kuumuudelle, öljyille, teräville reunoille tai liikkuville osille. Vioittuneet tai sotkeutuneet virtajohdot lisäävät sähköiskun vaaraa.

Käyttö

1. Käytä ainoastaan kuumalaminointiin tarkoitettua laminointikalvoa.
2. Laite sopii valokuvien, korttien, dokumenttien, papereiden ym. laminoimiseen. **Huom!** Laminoitavan materiaalin paksuuden tulee olla alle 0,60 mm.
3. Liitä pistoke pistorasiaan ja laita virtakytkin **ON**-asentoon (I). Punainen merkkivalo palaa ja laite lämpenee.

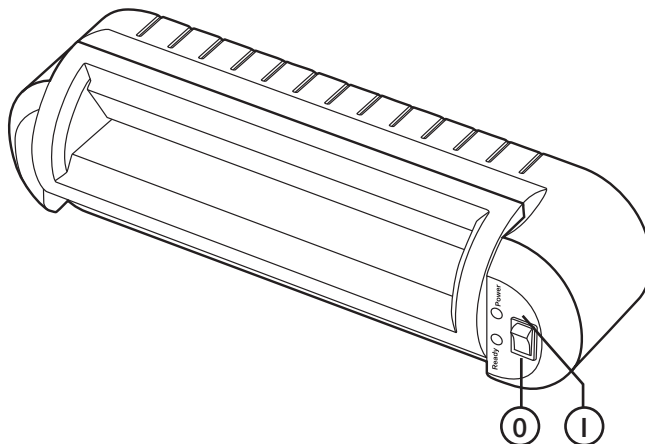

4. Vihreä merkkivalo syttyy 3 minuutin kuluttua, kun laite on lämmennyt ja toimintavalmis. Varmista, että laitteen takapuolella on riittävästi tilaa valmiille laminoitulle tuotteelle.
5. Taita laminaattimuovin toinen osa auki ja aseta laminoitava asiakirja laminaattimuovien väliin. Jätä reunoille vähintään 3–5 mm tyhjää tilaa. Varmista, että paperi ei ole vinossa.

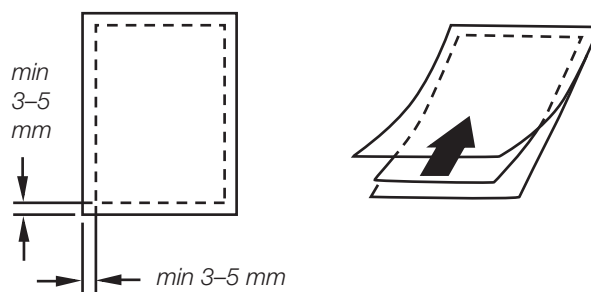

6. Syötä laitteen laminointiaukkoon ensin se puoli arkkiä, joka on kiinni. **Huom.!** Tämä on erittäin tärkeää, sillä muuten laminaattimuovi voi juuttua laitteeseen.
7. Anna laminoitun paperin tulla ulos itse. Älä vedä! Anna laminointikalvon jäähtyä, ennen kuin kosketat sitä.
8. Valitse oikeankokoinen laminointikalvo.
9. Useamman paperin laminointi yhdellä laminointiarkilla ei ole suositeltavaa. Laminoi vain yksi paperi kerrallaan.
10. Älä laminoi tyhjää laminointikalvoa.
11. Älä leikkele laminointikalvoa ennen laitteeseen syöttämistä.
12. Älä syötä laminointikalvoa vinoon, sillä se saattaa juuttua laitteeseen laminoinnin aikana.
13. Älä syötä laitteeseen muuntotyypistä materiaalia kuin laminointikalvoa.
14. Laita kytkin **OFF**-asentoon (O) ja irrota pistoke pistorasiasta, kun olet valmis.

Huolto ja ylläpito

Puhdista laite tarvittaessa pehmeällä kevyesti kostutetulla liinalla. Irrota pistoke ensin pistorasiasta. Älä käytä voimakkaita puhdistusaineita tai liuottimia. Puhdista laitteen sisäpuoli säännöllisesti seuraavalla tavalla: taita A4-kokoinen paperi kerran ja anna sen mennä laitteen läpi, jolloin rullissa olevat epäpuhtaudet tulevat paperin mukana ulos laitteesta. Toista käsittely tarvittaessa. Mikäli laminoitava tiedosto juuttuu, sammuta laite, irrota virtajohto ja ota yhteys asiakaspalveluun.

Kierrätys

Kierrätä tuote asianmukaisesti, kun poistat sen käytöstä. Tarkempia kierrätysohjeita saat kuntasi jäteneuvonnasta.



Tekniset tiedot

Nimellisjännite	220–240V V AC, 50/60 Hz
Teho	300 W, 1,4 A
Laminoitavan materiaalin maks. mitat	A4, 230 mm
Lämpötila	120–140 °C
Mitat	340 x 90 x 96 mm
Laminointikalvon suositeltu paksuus	80–100 µm (mikronia)
Lämpenemisaika	≤ 3 minuuttia
Nopeus	250 mm/min