

# Projector Clock Radio

Projektorklockradio

Projektorklokkeradio

Projektorikelloradio



**Art.no**

18-2638

36-4468

**Model**

917784 (R0090A) UK

917784 (R0090A)

Ver. 201012

**clas ohlson**

English

Svenska

Norsk

Suomi



# Projector Clock Radio

Art. no 18-2638 Model 917784 (R0090A) UK  
36-4468 917784 (R0090A)

Read through the entire instruction manual before using the product and save it for future reference. We cannot accept responsibility for any errors in the text or pictures and reserve the right to make changes to technical data. If you have technical problems or questions, contact our customer services.

## Safety

- Only qualified service personnel may repair the product.
- Do not dismantle or modify the product.
- Do not place the product where it may fall into water or some other liquid. Do not place objects containing liquid, such as a flower vase or a drink, on the product.
- Make sure that the wall socket from which the product is powered is accessible, since the plug on the mains lead is used to disconnect the product from the supply.
- Do not cover the product. Sufficient ventilation is essential to prevent the product from overheating. There must be a gap of at least 15 cm between the ventilation holes and surrounding surfaces.
- Always unplug the clock radio from the power supply before cleaning it.
- Do not install the product in a humid, dusty environment or where it may be subject to severe vibration.
- Remove the battery if the clock is to be unused for long periods.  
The battery might leak and damage the product, a person or property.

## Description of the product

A projector clock radio with large numerals and white backlighting which can be set to two brightness levels. The time is projected in blue. Twin alarm with snooze and battery backup. FM radio with alarm function and sleep timer. AC/DC adapter supplied.

# Controls and functions

1. AM/PM indicator
2. Time
3. Snooze icon
4. [RADIO/SLEEP]
5. Alarm 1 (buzzer)
6. SLEEP TIMER icon
7. Preset radio station indicator
8. FM radio
9. ALARM 2 (radio alarm)
10. [MEMORY] preset (stored) radio stations
11. [▼]/[▲]
12. [RESET]
13. [SET]
14. [-]
15. [+]
16. [SNOOZE/DIMMER]
17. [ALARM 1]
18. [ALARM 2]
19. [PROJECTION]
20. [Projector]
21. AC/DC adapter
22. DC IN

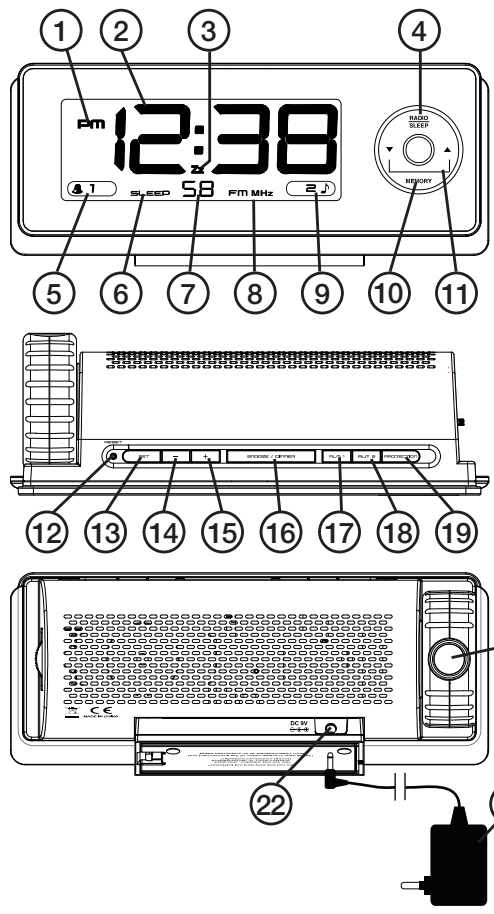

23. Focus knob
24. Volume control

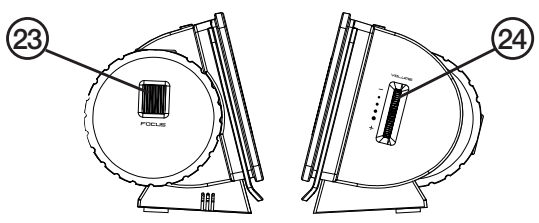

# Installation

Plug the AC/DC adapter into a wall socket and connect the DC jack to the clock radio.

## Battery backup

Batteries can be used as a backup power source if you need to unplug the AC/DC adapter or if there is a power cut. The alarm clock operates on the backup batteries.

## Installing the batteries

- Remove the battery cover on the underside of the product.
- Insert three AAA/LR03 batteries. **NOTE:** Make sure that the polarity of the batteries corresponds to the markings in the battery compartment.
- Refit the battery cover.

## Setting the time

- Press [SET] to go to setting mode. The numerals flash.
- Press [+] or [-] to set the time.
- To scroll faster, press and hold [+] or [-].



## 12- or 24-hour time format

- Press [SET] again. The clock display shows 24 HR and flashes.
- Press [+] or [-] to choose 12 or 24 hours. When 12-hour display is selected, the PM icon appears on the display for times after 12 noon.

## Snooze

- Press [SET] again. The clock display shows Zz and 05 flashes.
- Press [+] or [-] to set the snooze duration from 5-60 minutes.
- Press [SET] again (if no button is pressed within five seconds, the clock returns to normal time display).

## Setting the alarm

- To set **Alarm 1**, press [ALM 1] once. The clock display shows 1 and 6:00 flashes.
- Press [+] or [-] to set the alarm time. To scroll faster, press and hold [+] or [-].
- Press [ALM 1] again to choose to be woken by the buzzer  or the radio .
- To set **Alarm 2**, follow steps 1-3 above but press the [ALM 2] button instead.

## Switching off Alarm1 and/or Alarm2

- Press the [ALM 1] or [ALM 2] button once to see the set alarm time(s).
- Press the button again to switch off the alarm. When the alarm is on, the alarm icon is displayed.

## Stopping the alarm and resetting it for the next day

When **Alarm 1** sounds, press [ALM 1] to stop the alarm. This automatically sets the alarm for the same time on the next day. Repeat the procedure for **Alarm 2**.

### Using snooze

When the alarm sounds, press [SNOOZE/DIMMER] once. The alarm stops. It starts again after the set snooze duration.

### Using the projection clock

Press [PROJECTION] to switch projection on and off.

Turn the adjusting knob on the projector to adjust the projected image.

### Using the HI-LO dimmer

The clock radio has an adjustable display backlight with dim, medium and bright settings. Press [SNOOZE/DIMMER] to adjust the brightness level.

This can only be done when the radio is switched off.

### FM aerial

Extend the aerial wire and position it for optimum reception. Never cut the aerial wire or connect it to any other aerial.

### Radio

- Press [SLEEP/RADIO] to start the radio. The display shows ON and flashes.
- Press [▼] or [▲] to set a station. To scan for a station, press and hold [▼] or [▲] for a few seconds, then release.
- You can use [MEMORY] to choose a preset station.
- Turn [VOLUME] to adjust the volume.
- Press [SNOOZE/DIMMER] to switch off the radio.

### Using preset stations (Memory)

1. You can program five preset stations.
2. Switch on the radio by pressing [RADIO/SLEEP]. Press [▼] or [▲] to choose a station you want to store in the **Memory**.
3. Press and hold [MEMORY] until MEM is displayed and 01 flashes on the display.
4. Press [MEMORY] again to store the station in Memory 01.
5. Press [▼] or [▲] to choose another station to store. Press and hold [MEMORY] until MEM is displayed and 01 flashes on the display. Press + or – to choose 02. Press [MEMORY] again to store.
6. Repeat step 4 to store up to five stations.
7. To listen to a stored station, press [MEMORY] when the radio is on.
8. To replace a stored station with another, tune to the other station and repeat steps 2-4.

### Using the Sleep Timer

- Press [RADIO/SLEEP] twice to go to Sleep mode. The display shows the SLEEP-icon and 5 (meaning five minutes) and flashes. Keep pressing [RADIO/SLEEP] to set the sleep timer to 10, 15, 30, 45, 60, 75 or 90 minutes. The SLEEP-icon appears on the display when the function is in use.
- The radio plays for the set time and then switches off automatically. To see how much time is left before the radio switches off, press [RADIO/SLEEP] once.
- Press [SNOOZE/DIMMER] to switch off the radio before the sleep timer times out.

## Care and maintenance

Wipe the product with soft, dry cloth. Never use solvents or abrasive cleaning agents.

## Troubleshooting

If the product does not work as intended, you can do a full reset by using a pointed object to press [RESET]. This resets the product to its factory settings.

## Waste management

When the time comes to dispose of the product, do so in accordance with local regulations. If you are not sure what to do, ask your local authority.

## Specifications

<b>Dimensions w x d x h</b>	190 x 85 x 55 mm
<b>Battery type</b>	3 x AAA/LR03 (not supplied)

# Projektorklockradio

Art.nr 18-2638 Modell 917784 (R0090A) UK  
36-4468 917784 (R0090A)

Läs igenom hela bruksanvisningen före användning och spara den sedan för framtida bruk. Vi reserverar oss för ev. text- och bildfel samt ändringar av tekniska data. Vid tekniska problem eller andra frågor, kontakta vår kundtjänst. (Se adressuppgifter på baksidan).

## Säkerhet

- Produkten får endast repareras av kvalificerad servicepersonal.
- Produkten får inte demonteras eller ändras.
- Placera inte produkten så att den kan falla ner i vatten eller annan vätska. Ställ inte heller några föremål som innehåller vätska på produkten, t.ex. en blomvas eller läskedryck.
- Se till att uttaget där stickproppen sitter är tillgängligt eftersom stickproppen på apparatens nätsladd används som frånkopplingsanordning från elnätet.
- Täck inte över produkten. Tillräcklig ventilation, med ett minsta avstånd på ca 15 cm mellan ventilationshålen och omgivande ytor, är nödvändig för att förhindra att anläggningen blir för varm.
- Koppla alltid ifrån klockradion från elnätet före rengöring.
- Placera inte apparaten i en fuktig, dammig miljö eller där det förekommer starka vibrationer.
- Ta alltid ur batteriet om klockan inte ska användas under längre perioder. Batteriet kan börja läcka och orsaka skada på apparat, person eller egendom.

## Produktbeskrivning

Projektorklockradio med stora siffror och vit bakgrundsbelysning som går att ställa om i två olika ljuslägen. Blå projicering av tid. Dubbla alarm med repetition och batteri-backup. FM-radio med väckning och insomningsautomatik. Batterieliminatorsmedföljer.



# Knappar och funktioner

1. AM/PM-indikator
2. Tid
3. Snoozeikon
4. [RADIO/SLEEP]
5. Alarm 1 (alarmljud)
6. SLEEP TIMER-ikon
7. Indikator för förprogrammerad radiostation
8. FM-radio
9. ALARM 2 (radioalarm)
10. [MEMORY] förprogrammerade radiostationer
11. [▼]/[▲]
12. [RESET]
13. [SET]
14. [-]
15. [+]
16. [SNOOZE/DIMMER]
17. [ALARM 1]
18. [ALARM 2]
19. [PROJECTION]
20. Projektor
21. Batterieliminatör
22. DC IN

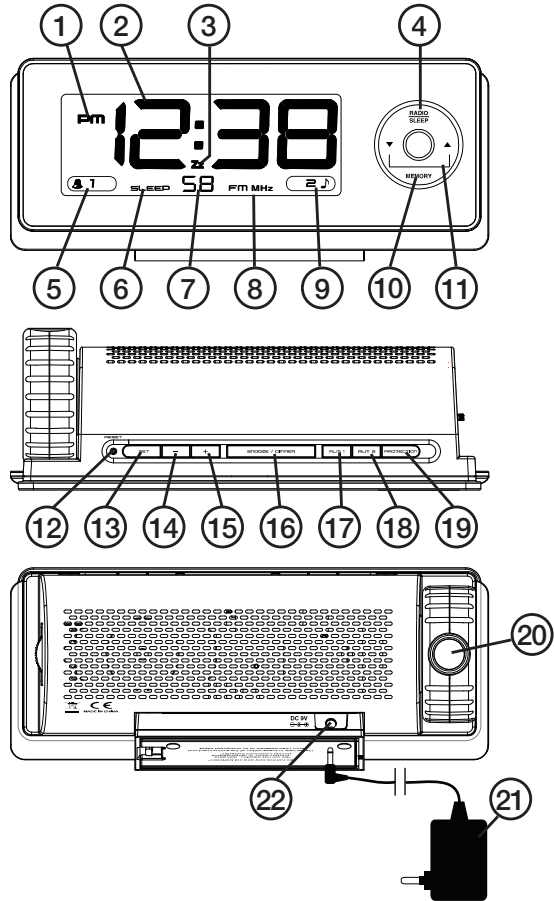

23. Fokuseringsratt
24. Volymkontroll

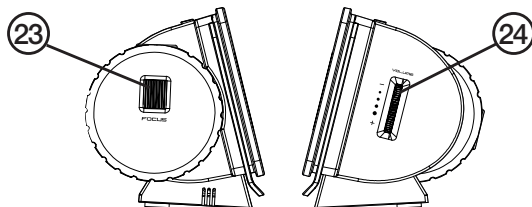

# Installation

Sätt i batterieliminatoren i ett vägguttag och anslut DC-pluggen till klockradion.

## Batteribackup

Om batterieliminatoren skulle frångkopplas eller vid strömavbrott kan man använda batterier som backup. Väckarklockan fungerar på batteribackup.

## Sätta i batterierna

- Ta bort batterilocket under apparaten.
- Sätt i 3 x AAA/LR03-batterier. **OBS!** Se till att batteriernas polaritet överensstämmer med märkningen i batterifacket.
- Sätt tillbaka batterilocket.

## Ställa in tiden

- Tryck på [SET] för att gå till inställningsläge. Siffrorna blinkar.
- Tryck på [+] eller [-] för att ställa in tiden.
- Tryck och håll ned [+] eller [-] för att bläddra snabbare.

## 12 eller 24 timmarsvisning

- Tryck på [SET] igen, klockans display visar 24 HR och blinkar.
- Tryck på [+] eller [-] för att välja 12 eller 24 timmar. När 12 timmarsvisning är vald visas PM-ikonen i displayen för att indikera eftermiddag.

## Snooze

- Tryck på [SET] igen, klockans display visar Zz och 05 blinkar.
- Tryck på [+] eller [-] för att ställa in snoozetid från 5-60 minuter.
- Tryck på [SET] igen (om ingen knapp trycks in inom 5 sekunder återgår klockan till normal tidvisning).

## Ställa in alarm

- För att ställa in **Alarm 1**, tryck på [ALM 1] en gång, klockans display visar 1 och 6:00 blinkar.
- Tryck på [+] eller [-] för att ställa in alarmtid. Tryck och håll ned [+] eller [-] för att bläddra snabbare.
- Tryck på [ALM 1] igen för att välja att vakna till alarmsignal 📞 eller radio 🎵.
- För att ställa in **Alarm 2**, upprepa steg 1-3 ovanför men använd [ALM 2]-knappen.

## Stänga av Alarm 1 och/eller Alarm 2

- Tryck på [ALM 1]-eller [ALM 2]-knappen en gång för att se den inställda alarmtiden/tiderna.
- Tryck på knappen igen för att stänga av alarmet. När alarmet är på visas alarmikonen.

## Stoppa alarmet och återställ till nästa dag

När **Alarm 1** ljuder, tryck på [ALM 1] och stoppa alarmet samt automatiskt återställa det till nästa dag. Upprepa proceduren för **Alarm 2**.

## Använda snooze

När alarmet ljuder, tryck på [SNOOZE/DIMMER] en gång, alarmet stoppas och återupptas sedan enligt inställd snoozetid.

## Använda projektiionsklockan

Tryck på [PROJECTION] för att starta och stänga av projektion. Vrid inställningsratten på projektorn för att justera bilden.

## Använda HI-LO dimmer

Apparaten har en justerbar bakgrundsdisplay med låg, medium och ljus inställning. Tryck på [SNOOZE/DIMMER] för att justera. Denna inställning kan bara göras när radion inte är på.

## FM-antenn

Dra ut sladdantennen och placera där du får bästa mottagning. Klipp aldrig sönder antennen eller anslut den till någon annan antenn.

## Radion

- Tryck på [SLEEP/RADIO] för att starta radion, displayen visar ON och blinkar.
- Tryck på [▼] eller [▲] för att ställa in en station. För att snabbsoöka stationer tryck och håll ned [▼] eller [▲] i några sekunder och släpp sedan.
- Det går också att använda [MEMORY] för att välja en förprogrammerad station.
- Vrid på [VOLUME] för att ställa in volymen.
- Tryck på [SNOOZE/DIMMER] för att stänga av radion.

## Använda förprogrammerade stationer (Memory)

Det går att sälla in 5 st. förprogrammerade stationer.

1. Starta radion genom att trycka på [RADIO/SLEEP]. Tryck på [▼] eller [▲] för att välja en station du vill lägga till i **Memory**.
2. Tryck och håll ned [MEMORY] tills MEM visas och 01 blinkar i displayen.
3. Tryck på [MEMORY] igen för att spara Memory 01.
4. Tryck på [▼] eller [▲] för att välja en annan station att programmera. Tryck och håll ned [MEMORY] tills MEM visas och 01 blinkar i displayen. Tryck på [+] eller [-] för att välja 02. Tryck på [MEMORY] igen för att spara.
5. Repetera steg 4 för att programmera upp till 5 st. stationer.
6. För att lyssna till en programmerad station, tryck på [MEMORY] när radion är på.
7. För att redigera en inställning, tryck på en annan station och repetera steg 2-4.

## Använda Sleep Timer

- Tryck på [RADIO/SLEEP] 2 gånger för att gå till Sleep-läge. Displayen visar SLEEP-ikonen och 5 (5 minuter) samt blinkar. Tryck på [RADIO/SLEEP] för att välja mellan 10, 15, 30, 45, 60, 75 och 90 minuters timer. SLEEP-ikonen visas i displayen när funktionen är aktiverad.
- Radion spelar den inställda tiden och stänger sedan av automatiskt. För att se hur lång tid som återstår innan automatisk avstängning, tryck på [RADIO/SLEEP] en gång.
- För att stänga av radion innan tiden gått ut, tryck på [SNOOZE/DIMMER].

## Skötsel och underhåll

Torka av produkten med en torr mjuk trasa. Använd aldrig lösningsmedel eller slipande rengöringsmedel.

## Felsökningsschema

Om apparaten inte fungerar som den ska kan man göra en total återställning genom att använda ett spetsigt objekt och trycka in [RESET]. Apparaten återgår till fabriksinställning.

## Avfallshantering

När du ska göra dig av med produkten ska detta ske enligt lokala föreskrifter. Är du osäker på hur du ska gå tillväga, kontakta din kommun.

## Specifikationer

<b>Mått B x D x H</b>	190 x 85 x 55 mm
<b>Batterityp</b>	3 x AAA/LR03 (medföljer ej)

# Projektorklokkeradio

Art.nr. 18-2638    Modell 917784 (R0090A) UK  
36-4468            917784 (R0090A)

Les brukerveiledningen nøye før produktet tas i bruk, og ta vare på den for framtidig bruk. Vi reserverer oss mot ev. tekst- og bildefeil, samt forandringer av tekniske data. Ved tekniske problemer eller spørsmål, ta kontakt med vårt kundesenter. (Se opplysninger om kundesenteret i denne bruksanvisningen).

## Sikkerhet

- Produktet må kun repareres av kyndig servicepersonell.
- Produktet må ikke demonteres eller endres på.
- Plasser ikke produktet slik at det kan komme i kontakt med vann eller annen væske. Plasser aldri produktet nær gjenstander som kan forårsake at vann eller annen væske skylles over produktet.
- Påse at uttaket der stikkontakten sitter er tilgjengelig da stikkontakten på apparatets ledning brukes som frakoblingsanordning fra strømmettet.
- Anlegget må ikke tildekkes. Tilstrekkelig ventilasjon, med en minsteavstand på ca. 15 cm mellom ventilasjonsrillene og omliggende flater er nødvendig, for å forhindre at anlegget blir for varm.
- Koble alltid klokkeradioen fra strømmettet før rengjøring.
- Plasser ikke apparatet i et fuktig eller støvete miljø eller på plasser med sterke vibrasjoner.
- Ta alltid ut batteriet når apparatet ikke er i bruk i en lengre periode. Batteriene kan begynne å lekke og forårsake skade på apparat, person eller eiendom.

## Produktbeskrivelse

Projektorklokkeradio med store tall og hvit bakgrunnsbelysning som kan stilles i to forskjellige lysstyrker. Blå projisering av tiden. Dobbelt alarm med repetisjon og batteribackup. FM-radio med vekking og innsovningsautomatikk. Batterieliminatør følger med.

# Knapper og funksjoner

1. AM/PM-indikering
2. Tid
3. Snoozeikon
4. [RADIO/SLEEP]
5. Alarm 1 (alarmlyd)
6. SLEEP TIMER-ikon
7. Indikator for forprogrammert radiostasjon
8. FM-radio
9. ALARM 2 (radioalarm)
10. [MEMORY] Forhåndsprogrammerte radiostasjoner
11. [▼]/[▲]
12. [RESET]
13. [SET]
14. [-]
15. [+]
16. [SNOOZE/DIMMER]
17. [ALARM 1]
18. [ALARM 2]
19. [PROJECTION]
20. Projektor
21. Batterieliminatør
22. DC IN

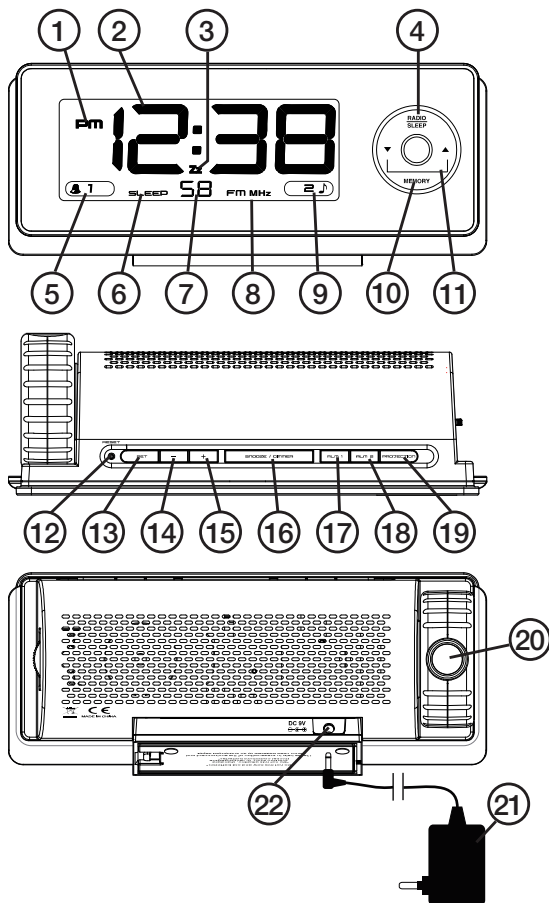

23. Fokuseringsratt
24. Volumkontroll

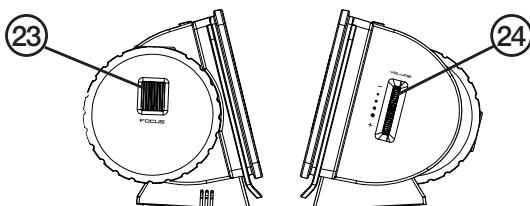

# Installasjon

Plugg batterieliminatoren inn i et vegguttak og koble DC-pluggen til klokkeradioen.

## Batteribackup

Hvis batterieliminatoren blir frakoblet eller hvis systemet blir utsatt for strømbrudd, kan man bruke batterier som backup. Vekkerklokken fungerer på batteribackup.

## Sette i batterier

- Fjern batterilokket, som sitter under apparatet.
- Sett i 3 stk. AAA/LR03-batterier. **OBS!** Påse at batteriet ligger riktig vei, i følge merkingen i batteriholderen.
- Sett batterilokket tilbake på plass igjen.

## Still inn tiden

- Trykk på [SET] for å gå ut av innstillingsmodus. Tallene blinker.
- Trykk på [+] eller [-] for å stille inn klokkeslett.
- Trykk inn og hold [+] eller [-] inne for å bla raskere.



## 12- eller 24-timersvisning

- Trykk på [SET] igjen. Klokkens display viser 24 HR og blinker.
- Trykk på [+] eller [-] for å skifte mellom 12- eller 24-timersvisning. Når 12 timersvisningen er valgt vil PM-ikonet vises i displayet for å indikere ettermiddag.

## Snooze

- Trykk på [SET] igjen. Klokkens display viser Zz og 05 blinker.
- Trykk på [+] eller [-] for å stille inn snoozetid fra 5 til 60 minutter.
- Trykk på [SET] igjen (hvis man ikke trykker inn en knapp i løpet av 5 sekunder går klokken tilbake til normal tidsvisning).

## Still inn alarmen

- For å stille inn **Alarm 1**, trykk på [ALM 1] en gang og klokkens display viser 1 samtidig som 6:00 blinker.
- Trykk på [+] eller [-] for å stille inn tid for alarm. Trykk inn og hold [+] eller [-] inne for å bla raskere.
- Trykk på [ALM 1] igjen for å velge å våkne til alarmsignal  eller radio .
- For å stille inn **Alarm 2**, gjenta trinnene 1 – 3 ovenfor, men bruk [ALM 2]-knappen.

## Stenge Alarm1 og/eller Alarm2

- Trykk på [ALM 1]-eller [ALM 2]-knappen en gang for å se den innstilte alarmtiden/-tidene.
- Trykk på knappen for å skru av alarmen. Når alarmen er på vil alarmikonet vises.

## Stopp alarmen og still til neste dag

Når **Alarm 1** låter, trykk på [ALM 1] og stopp alarmen samt automatisk tilbakestilling til neste dag. Gjenta prosedyren for **Alarm 2**.

## Bruk snooze

Når alarmen låter, trykk på [SNOOZE/DIMMER] en gang. Alarmen stoppes og gjenopptas deretter i henhold til innstilt snoozetid.

## Bruk av projeksjonsklokken

Trykk på [PROJECTION] for å starte og stenge projeksjonen. Drei innstillingsrattet på projektoren for å justere bildet.

## Bruk av HI-LO dimmer

Apparatet har en justerbar bakgrunnsdisplay med lav, medium og lys innstilling. Trykk på [SNOOZE/DIMMER] for å justere. Denne innstillingen kan kun brukes når radioen ikke er på.

## FM-antenne

Trekk ut ledningsantennen og plasser den der du får best mottak. Antennen må ikke klippes i eller kobles til annen antenne.

## Radioen

- Trykk på [SLEEP/RADIO] for å starte radioen. Displayet viser ON og blinker.
- Trykk på [▼] eller [▲] for å stille inn en stasjon. For å hurtigsøke stasjoner, trykk ned [▼] eller [▲] og hold inne i noen sekunder.
- Man kan også bruke [MEMORY] for å velge en forhåndsprogrammert stasjon.
- Drei på [VOLUME] for å stille inn volumet.
- Trykk på [SNOOZE/DIMMER] for å skru av radioen.

## Bruk av forhåndsprogrammerte stasjoner (MEMORY)

Det går an å stille inn 5 stk. forhåndsprogrammerte stasjoner.

1. Start radioen ved å trykke på RADIO/SLEEP. Trykk på [▼] eller [▲] for å velge en stasjon som du vil lagre i **Memory**.
2. Trykk inn [MEMORY] og hold den inne til MEM vises og 01 blinker i displayet.
3. Trykk på [MEMORY] igjen for å lagre Memory 01.
4. Trykk på [▼] eller [▲] for å stille inn en annen stasjon for lagring. Trykk inn [MEMORY] og hold den inne til MEM vises og 01 blinker i displayet. Trykk på [+] eller [-] for å velge 02. Trykk på [MEMORY] igjen for å lagre.
5. Repeter trinn 4 for å programmere inntil 5 stasjoner.
6. For å lytte til en programmert stasjon, trykk [MEMORY] når radioen er på.
7. For å redigere en innstilling, trykk på en annen stasjon og repeter trinn 2 – 4.

## Bruk av Sleep Timer

- Trykk på [RADIO/SLEEP] 2 ganger for å gå til Sleep-modus. Displayet viser SLEEP-ikonet og 5 (5 minutter) samt blinker. Trykk på [RADIO/SLEEP] for å velge mellom 10, 15, 30, 45, 60, 75 og 90 minutters timer. SLEEP-ikonet vises i displayet når funksjonen er aktiv.
- Radioen spiller den tiden som er innstilt og skrur deretter automatisk av. For å se hvor lang tid som gjenstår før automatisk avstenging, trykk på [RADIO/SLEEP] en gang til.
- For å skru av radioen før tiden er gått helt ut, trykk på [SNOOZE/DIMMER].



## Stell og vedlikehold

Tørk med en tørr myk klut. Bruk aldri slipende rengjøringsmidler eller sterke løsemidler.

## Feilsøking

Hvis apparatet ikke fungerer som det skal kan man stille det tilbake til fabrikkinnstillingene ved å bruke en spiss gjenstand og trykke på [RESET].

## Avfallshåndtering

Når produktet skal kasseres, må det skje i henhold til lokale forskrifter. Ved usikkerhet, ta kontakt med lokale myndigheter.

## Spesifikasjoner

<b>Mål (b x d x h)</b>	190 x 85 x 55 mm
<b>Batteritype</b>	3 x AAA/LR03-batterier (medfølger ikke)

# Projektorikelloradio

Tuotenumero 18-2638      Modell 917784 (R0090A) UK  
36-4468                      917784 (R0090A)

Lue käyttöohjeet ennen tuotteen käyttöönottoa. Säilytä käyttöohjeet tulevaa tarvetta varten. Pidätämme oikeuden teknisten tietojen muutoksiin. Emme vastaa mahdollisista teksti- tai kuvavirheistä. Jos laitteeseen tulee teknisiä ongelmia, ota yhteys asiakaspalveluumme (yhteystiedot käyttöohjeen lopussa).

## Turvallisuus

- Tuotteen korjauksen saa suorittaa ainoastaan ammattihenkilö.
- Tuotetta ei saa purkaa tai muuttaa.
- Älä sijoita tuotetta paikkaan, mistä se voi pudota veteen tai muuhun nesteeseen. Älä myöskään aseta tuotteen päälle nestettä sisältäviä esineitä, kuten kukkamaljakkoa tai virvoitusjuomapulloa.
- Varmistu siitä, että pistorasia, mihin tuotteen pistoke liitetään, on helposti ulottuvilla, koska tuote poistetaan verkkovirrasta irrottamalla pistoke pistorasiasta.
- Älä peitä tuotetta. Huolehdi tarvittavasta ilmanvaihdosta. Varmista, että ympäröivien pintojen ja tuotteen ilmastointiaukkojen välillä on n. 15 cm:n väli. Näin tuote ei pääse kuumenemaan liikaa.
- Kytke kelloradio pois verkkovirrasta aina ennen puhdistusta.
- Älä sijoita tuotetta kosteaan tai pölyiseen ympäristöön, tai ympäristöön, missä voi esiintyä voimakasta värinää.
- Poista kellosta paristot, jos sitä ei käytetä pitkään aikaan. Paristot saattavat vuotaa ja vahingoittaa kelloa, henkilöitä tai omaisuutta.

## Tuotekuvaus

Projektorikelloradio, jossa suuret numerot ja valkoinen taustavalvo, joka on säädettävissä kahdelle eri voimakkuudelle. Sininen kellonajan heijastus. Tuplaherätys torkkutoiminnolla ja paristovarmennus. FM-radio, jossa herätys ja uniajastin. Muuntaja sisältyy pakkaukseen.

# Painikkeet ja toiminnot

1. AM/PM-ilmaisin
2. Kellonaika
3. Torkkutoiminnon kuvake
4. [RADIO/SLEEP]
5. ALARM1  
(herätysignaali)
6. SLEEP TIMER -kuvake
7. Esiohjelmidun radiokanavan kuvake
8. FM-radio
9. ALARM 2 (radioherätys)
10. [MEMORY]  
Esiohjelmoidut radiokanavat
11. [▼]/[▲]
12. [RESET]
13. [SET]
14. [-]
15. [+]
16. [SNOOZE/DIMMER]
17. [ALARM 1]
18. [ALARM 2]
19. [PROJECTION]
20. Projektori
21. Muuntaja
22. DC IN

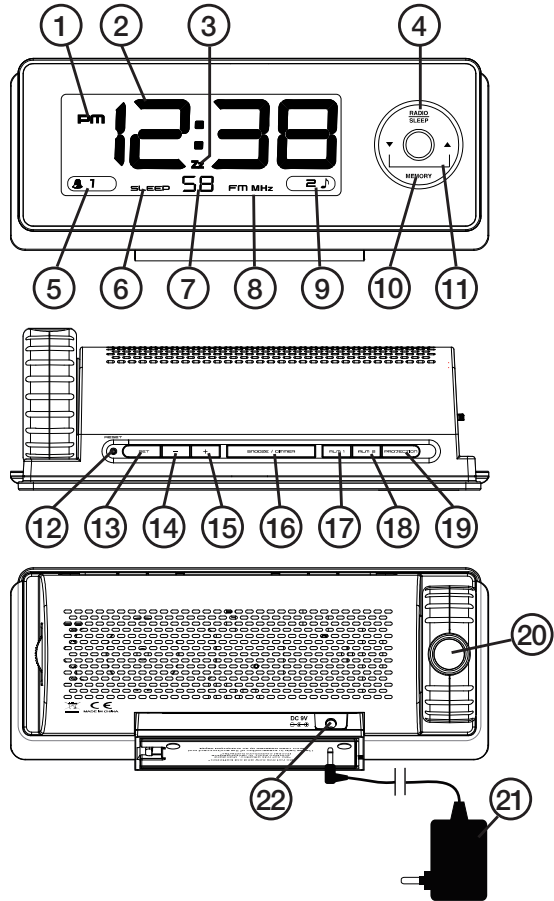

23. Tarkennuksen säätönuppi
24. Äänenvoimakkuuden säädin

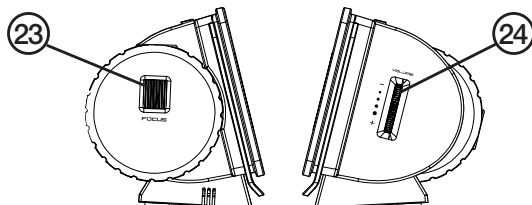

# Asennus

Aseta muuntaja pistorasiaan ja liitä DC-liitin kelloradioon.

## Paristovarmennus

Paristoja voidaan käyttää varmentimena sähkökatkon varalle tai jos muuntaja jostain syystä irtoaa. Herätyskello toimii paristovarmennuksella.

## Paristojen asettaminen

- Irrota kellon pohjassa sijaitsevan paristolokeron kansi.
- Aseta lokeroon kolme AAA/LR03-paristoa. **HUOM!** Varmista, että paristojen napaisuus vastaa paristolokeron pohjassa olevia merkintöjä.
- Aseta lokeron kansi takaisin paikoilleen.

## Kellonajan asettaminen

- Paina [SET]-painiketta päästäksesi asetustilaan. Numerot alkavat vilkkua.
- Aseta aika painamalla painiketta [+] tai [-].
- Voit selata numeroita nopeammin painamalla ja pitämällä pohjassa painiketta [+] tai painiketta [-].

## 12 tai 24 tunnin näyttö

- Paina uudestaan [SET]-painiketta. Kellon näyttö vilkkuu ja siinä lukee 24 HR.
- Valitse 12 tai 24 tunnin näyttö painikkeella [+] tai [-]. Jos olet valinnut 12 tunnin näytön, näet näytöllä PM-kuvakkeen, joka osoittaa iltapäivää.

## Torkkutoiminto

- Paina uudestaan [SET]-painiketta. Kellon näytöllä lukee Zz ja 05 vilkkuu.
- Voit valita torkkuajaksi 5–60 min painamalla painiketta [-] tai [-].
- Paina uudestaan [SET]-painiketta (jos mitään painiketta ei paineta 5 sekuntiin, kello palaa normaalin ajannäyttötilaan).

## Herätyksen asettaminen

- Kun haluat asettaa **herätyksen 1**, paina kerran [ALM 1] -painiketta. Kellon näytöllä näkyy 1 ja kellonaika 6:00 vilkkuu.
- Aseta herätysaika painamalla painiketta [+] tai [-]. Voit selata numeroita nopeammin painamalla ja pitämällä pohjassa painiketta [+] tai painiketta [-].
- Paina uudestaan [ALM 1] -painiketta valitaksesi, heräätkö herätysignaaliin 📞 vai radioon 🎵.
- Kun haluat asettaa **herätyksen 2**, toista yläpuolen kohdat 1–3, mutta käytä [ALM 2] -painiketta.

## Herätyksen 1 ja/tai 2 peruminen

- Paina joko [ALM 1] - tai [ALM 2] -painiketta kerran nähdäksesi asetetun herätysajan/asetetut herätysajat.
- Peruuta herätys painamalla samaa painiketta uudelleen. Kun herätys on aktivoituna, sen kuvake näkyy näytössä.

## Herätyksen sammuttaminen ja palauttaminen seuraavana päivänä

Kun **herätys 1** herättää, paina [ALM 1] -painiketta ja sammuta herätys sekä palauta se herättämään automaattisesti seuraavankin päivänä. Toista sama **herätyksen 2** kohdalla.

## Torkkutoiminnon käyttäminen

Kun kello herättää, paina kerran [SNOOZE/DIMMER]-painiketta. Herätys sammuu ja herättää uudestaan asetetun torkkuajan kuluttua.

## Heijastuksen käyttäminen

Paina [PROJECTION]-painiketta aloittaaksesi ja lopettaaksesi kellonajan heijastuksen. Käännä projektorin säätönuppia säätääksesi kuvaa.

## HI-LO-himmentimen käyttäminen

Kellon taustanäytön valo on säädettävissä himmeälle, keskitasolle ja kirkkaalle. Säädä taustavalo painamalla [SNOOZE/DIMMER]-painiketta. Tämän säädön voit tehdä vain silloin, kun radio ei ole päällä.

## FM-antenni

Vedä johtoantenni ulos ja sijoita se siten, että vastaanotto on paras mahdollinen. Älä koskaan leikkaa antennijohtoa tai liitä sitä toiseen anteeniin.

## Radio

- Paina [SLEEP/RADIO]-painiketta laittaaksesi radion päälle. Näyttö vilkkuu ja siinä lukee ON.
- Valitse haluamasi radioasema [▼]- tai [▲]-painikkeella. Etsi radioasema nopeammin painamalla ja pitämällä muutaman sekunnin pohjassa painiketta [▼] tai painiketta [▲].
- Voit myös käyttää [MEMORY]-painiketta ja valita esiohjelmoidun radioaseman.
- Säädä äänenvoimakkuutta kääntämällä [VOLUME]-säädintä.
- Sammuta radio painamalla [SNOOZE/DIMMER]-painiketta.

## Esiohjelmoidujen radiokanavien kuunteleminen (Memory)

Voit esiohjelmoida kelloradioon 5 radiokanavaa.

1. Käynnistä radio painamalla [RADIO/SLEEP]-painiketta. Paina [▼]- tai [▲]-painiketta valitaksesi kanavan, jonka haluat tallentaa muistiin **Memory**.
2. Paina ja pidä [MEMORY]-painiketta pohjassa kunnes näytöllä näkyy MEM ja 01 vilkkuu.
3. Tallenna radiokanava Memory 1 painamalla uudelleen [MEMORY]-painiketta.
4. Valitse seuraava tallennettava radiokanava [▼]- tai [▲]-painikkeella. Paina ja pidä [MEMORY]-painiketta pohjassa kunnes näytöllä näkyy MEM ja 01 vilkkuu. Valitse 02 painikkeella [+ ] tai [-]. Tallenna radiokanava painamalla [MEMORY]-painiketta.
5. Toista kohta 4 ohjelmoidaksesi maksimissaan 5 radiokanavaa.
6. Kun haluat kuunnella tallennettua radiokanavaa, paina [MEMORY]-painiketta radion ollessa päällä.
7. Kun haluat muuttaa ohjelmointia, valitse toinen radiokanava ja toista kohdat 2–4.

## Uniajastimen käyttö

- Paina [RADIO/SLEEP]-painiketta kaksi kertaa päästäksesi Sleep-tilaan. Näyttö vilkkuu ja siinä näkyy SLEEP-kuvake sekä 5 (5 minuuttia). Valitse 10, 15, 30, 45, 60, 75 tai 90 minuutin ajastin painamalla [RADIO/SLEEP]-painiketta. Kun toiminto on aktivoituna, näytöllä näkyy SLEEP-kuvake.
- Radio on päällä asetetun ajan ja sammuu sitten automaattisesti. Kun haluat tietää, paljonko aikaa on jäljellä ennen kuin radio sammuu, paina kerran [RADIO/SLEEP]-painiketta.
- Kun haluat sammuttaa radion ennen ajan kulumista loppuun, paina [SNOOZE/DIMMER]-painiketta.

## Hoito ja huolto

Pyyhi laite pehmeällä kuivalla liinalla. Älä koskaan käytä puhdistukseen liuotusaineita tai kuluttavia puhdistusaineita.

## Vianhaku

Jos laite ei toimi, kuten sen pitäisi, voidaan sen tehdasetukset palauttaa painamalla [RESET]-painiketta terävällä esineellä. Tällöin laitteen tehdasetukset palautuvat.

## Jätteenkäsittely

Hävitä ja kierrätä laite käytön jälkeen paikallisten säännösten mukaisesti. Jos olet epävarma, ota yhteys kuntasi jäteviranomaisiin.

## Tekniset tiedot

<b>Mitat L x S x K</b>	190 x 85 x 55 mm
<b>Paristot</b>	3 x AAA/LR03 (ei sisälly)



## Sverige

---

Kundtjänst           Tel: 0247/445 00  
                          Fax: 0247/445 09  
                          E-post: kundtjanst@clasohlson.se

Internet               www.clasohlson.se

Post                   Clas Ohlson AB, 793 85 INSJÖN

## Norge

---

Kundesenter         Tlf.: 23 21 40 00  
                          Faks: 23 21 40 80  
                          E-post: kundesenter@clasohlson.no

Internett             www.clasohlson.no

Post                   Clas Ohlson AS, Postboks 485 Sentrum, 0105 OSLO

## Suomi

---

Asiakaspalvelu     Puh.: 020 111 2222  
                          Sähköposti: info@clasohlson.fi

Internet             www.clasohlson.fi

Osoite               Clas Ohlson Oy, Annankatu 34–36 A, 00100 HELSINKI

## Great Britain

---

For consumer contact, please visit  
[www.clasohlson.co.uk](http://www.clasohlson.co.uk) and click on  
customer service.

Internet             [www.clasohlson.co.uk](http://www.clasohlson.co.uk)

# clas ohlson