

Projector Clock

Projektorklocka

Projektorklokke

Projektorikello



Art.no

36-4677

Model

AV-933

Ver. 201104

clas ohlson

English

Svenska

Norsk

Suomi

Projector Clock

Art.no 36-4677 Model AV-933

Please read the entire instruction manual before use and save it for future reference. We reserve the right for any errors in text or images and for making any necessary technical changes to this document. If you should have any questions concerning technical problems please contact our Customer Services.

Safety

- Do not place naked flames such as wax candles on or near the product.
- Do not place the product on a cramped shelf so that its ventilation is restricted.
- Make sure that the wall socket into which the mains lead is plugged is accessible, since the mains lead is used to disconnect the product from the supply.
- Do not cover the ventilation openings of the product.
- Do not expose the product to direct sunlight or very hot, cold or dusty environments. Avoid severe vibration and impacts.
- Do not position the product where it is exposed to moisture or splashing water.

Care and maintenance

Use a soft cloth and a mild detergent to clean the outside of the projector clock. Never use strong cleaning agents or solvents.

Waste management

Follow local ordinances when disposing of this product. If you are unsure about how to dispose of this product contact your municipality.

Specifications

| | |
|------------------------|--------------------------------------|
| Mains supply | 230 V AC, 50 Hz, 5 W |
| Frequency bands | FM 88 – 108 MHz AM 540 – 1600 kHz |
| Battery | 1 x CR2032 |

Description of the product

- Projector clock with FM/AM radio.
- Sleep timer and wake-up alarm.
- AUX-IN

Controls and functions

1. [AL. 1] Alarm 1 ON/OFF
2. [AL. SET] Alarm time setting
3. [◀◀ Y-M-D] Year-month-day
4. [▶▶ DST] Summer/winter time setting
5. [MODE] Toggle between setting modes
6. [AL. 2] Alarm 2 ON/OFF
7. [VOLUME +/-]
8. [TUNING] Radio channel tuning
9. LED display
10. Loudspeaker
11. [FM/AM] Choice of frequency band, FM or AM
12. [RADIO ON/OFF]
13. [SNOOZE/SLEEP/NAP] Snooze, sleep, nap timer
14. [180° FLIP] Rotates the projected time 180°
15. [PROJECTION ON/OFF] Projection ON/OFF
16. [BEEP/RADIO] Choice of alarm: audible signal ("beep") or radio
17. Projector
18. [FOCUS] Focus adjustment for the projected time
19. AUX IN 3.5 mm low-level input
20. [RESET] Resets the unit to its factory default settings
21. FM aerial
22. Mains lead
23. [DIMMER LOW/HIGH/AUTO OFF] Display brightness and AUTO OFF setting
24. Product marking
25. Battery cover

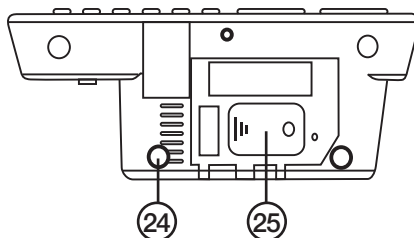
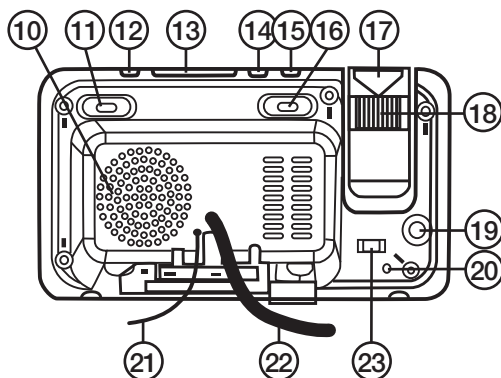
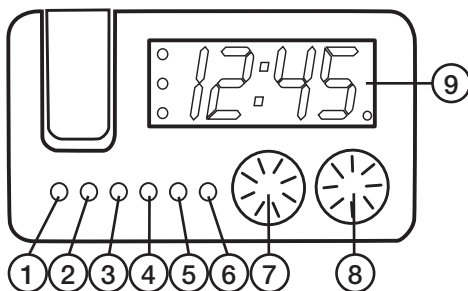

LED display

26. PM indicator if 12-hour display has been set
27. Standby indicator
28. Indicator for alarm 1
29. Indicator for alarm 2

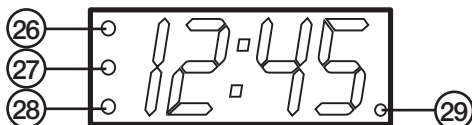

Getting started

1. Unscrew the screw that secures the battery cover and open the cover.
2. Install one CR2032 battery (3 V) in the battery holder. Pay attention to the polarity. The positive side of the battery must be facing upwards.

Note! If the power fails:

- The purpose of the battery is to supply the projector clock during power failures and to maintain any set alarms. When the power is restored, the clock is once more powered from the wall socket.
 - When the projector clock is powered from the battery, the display and the radio are both disabled.
 - A special beep is activated at the set alarm time. It is also used instead of the radio if it has been chosen as the alarm signal.
 - The alarm will sound for 30 seconds, after which it switches off automatically if no button is pressed.
 - Switch the alarm signal off with [RADIO ON/OFF].
 - Snooze does not work when the projector clock is being powered from the battery.
3. Connect the projector clock to a wall socket.

Use

Time and date

1. Press and hold [MODE] for two seconds. The year starts to flash on the display.
2. Press or hold [◀◀ Y-M-D] or [▶▶ DST] to set the year.
3. Press [MODE] repeatedly to set the following in turn: Month – Day – 12/24-hour display – Hours – Minutes. Press repeatedly or hold down [◀◀ Y-M-D] or [▶▶ DST] to do the various settings.

Projector

- Switch the projector on or off with [PROJECTION ON/OFF].
- Turn [FOCUS] for a sharp projected image of the set time on the ceiling or wall.
- To rotate the projected time through 180°, press [180° FLIP].
- The maximum distance to the wall/ceiling is: 3 metres.

Radio

1. Switch the radio on and off with [RADIO ON/OFF].
2. Choose **FM** or **AM** with [FM/AM]. An AM aerial is built into the radio.
3. Tune in the radio station you want with [TUNING].
4. Set the volume you want with [VOLUME +/-].

Alarm 1 and 2

1. Press and hold [AL. SET] for two seconds. The setting for hours for alarm 1 flashes and the indication for alarm 1 lights up on the display
2. Press or hold [◀◀ Y-M-D] or [▶▶ DST] to set the hours.
3. Press [AL. SET] again to set the minutes.
4. Press [AL. SET] again to set the weekday interval. Press [◀◀ Y-M-D] or [▶▶ DST] to choose from the following intervals: 1–5 (Monday to Friday), 1–7 (the entire week), 6–7 (Saturday-Sunday), 1–1 (one day of the week).
5. Press [AL. SET] again to start setting alarm 2.

Note! If 1–1 (one day in the week) is chosen, a single digit is shown on the display when [AL. SET] is pressed. This is so that the required day of the week (1–7) can be set. Press [◀◀ Y-M-D] or [▶▶ DST] to set the day you want.

The setting for hours for alarm 2 flashes and the indication for alarm 2 lights up on the display.

6. Set alarm 2 in the same way as alarm 1.
7. Press [AL. SET] to check the alarm times for alarms 1 and 2 whenever you want.
8. Press [AL. 1] to activate/deactivate alarm 1.
9. Press [AL. 2] to activate/deactivate alarm 2.

Alarm signal

- Use [BEEP/RADIO] to choose the alarm signal: radio or beep.
- If no button is pressed, the alarm signal or the radio operates for 30 minutes when the alarm is activated. The alarm then switches off automatically and is activated again after 24 hours.

Snooze

1. Press [SNOOZE/SLEEP] when the alarm is activated. The alarm is silenced and is activated again after nine minutes.
2. The snooze function is switched off automatically after 30 minutes.
3. The snooze function is switched off if [RADIO ON/OFF] is pressed.
4. If AUTO OFF mode for the display has been chosen, the display lights up when [SNOOZE/SLEEP/NAP] is pressed and then goes out again.

Display

- Set the brightness of the display with [DIMMER LOW/HIGH/AUTO OFF].
LOW, HIGH or **AUTO OFF**.
- With AUTO OFF, the display is unlit but lights up when the alarm is activated.
- In AUTO OFF mode, the time can be checked at any time by pressing any button on the front or top of the projector clock.

Note! When the [DIMMER LOW/HIGH/AUTO OFF] control is set to AUTO OFF, the display only goes out after about 10 seconds.

Year and date

To show the set year and date, press [◀◀ Y-M-D].

Sleep timer

1. With the radio **switched on**, press [SNOOZE/SLEEP/NAP]. "90" flashes on the display.
2. Press [SNOOZE/SLEEP/NAP] again to choose **90, 60, 30** or **15** minutes.
3. The radio switches off automatically when the set time expires.

Nap times (preset nap times)

1. With the radio switched off, press [SNOOZE/SLEEP/NAP].
2. A symbol and "90" flash on the display.
3. Press [SNOOZE/SLEEP/NAP] again to choose **90, 80, 70, 60, 50, 40, 30, 20** or **10** minutes' of nap time.

DST

Press and hold [▶▶ DST] for two seconds to toggle between summer time and winter time.

AUX-IN

- Connect a device such as an mp3 player to the 3.5 mm AUX-IN jack.
- The radio is switched off automatically when AUX-IN is used.
- Adjust the volume of the mp3 player and the projector clock.

Reset

- If the projector clock does not work properly it may help to reset it.
- Use a pointed object (such as a ballpoint pen or paper clip) to carefully press [RESET].
- This restores the projector clock to its factory settings and returns all settings (clock, date and alarm times) to zero.

Projektorklocka

Art.nr 36-4677 Modell AV-933

Läs igenom hela bruksanvisningen före användning och spara den sedan för framtida bruk. Vi reserverar oss för ev. text- och bildfel samt ändringar av tekniska data. Vid tekniska problem eller andra frågor, kontakta vår kundtjänst (se adressuppgifter på baksidan).

Säkerhet

- Inga öppna lågor som t.ex. stearinljus får placeras i närheten av eller på produkten.
- Placera inte produkten i en trång hylla på ett sådant sätt att dess ventilation försämras.
- Se till att vägguttaget där nätsladden ansluts är lättillgängligt eftersom nätsladden används som fränkopplingsanordning från elnätet.
- Täck inte över produktens ventilationsöppningar.
- Utsätt inte produkten för direkt solljus eller mycket varma, kalla eller dammiga miljöer. Inte heller för kraftiga vibrationer eller stötar.
- Placera inte produkten så att den utsätts för fukt eller stänkande vatten.

Skötsel och underhåll

Använd en mjuk trasa och ett mildt rengöringsmedel för att rengöra projektorklockan utvändigt. Använd aldrig starka rengöringsmedel eller lösningsmedel.

Avfallshantering

När du ska göra dig av med produkten ska detta ske enligt lokala föreskrifter. Är du osäker på hur du ska gå tillväga, kontakta din kommun.

Specifikationer

| | |
|----------------------|----------------------------------|
| Nätanslutning | 230 V AC, 50 Hz, 5 W |
| Frekvensband | FM 88–108 MHz AM 540–1600 kHz |
| Batteri | 1 x CR2032 |

Produktbeskrivning

- Projektorklocka med FM/AM-radio.
- Insomnings- och väckningsautomatik.
- AUX-IN

Knappar och funktioner

1. [AL. 1] Larm 1 PÅ/AV
2. [AL. SET] Inställning av larmtid
3. [◀◀ Y-M-D] År-månad-dag
4. [▶▶ DST] Omställning av sommar- och vintertid
5. [MODE] Växla mellan olika inställningslägen
6. [AL. 2] Larm 2 PÅ/AV
7. [VOLUME +/-] Volym +/-
8. [TUNING] Inställning av radiokanal
9. LED-display
10. Högtalare
11. [FM/AM] Val av frekvensband, FM/AM
12. [RADIO ON/OFF] Radio PÅ/AV
13. [SNOOZE/SLEEP/NAP] Snooze, insomningstimer, vilotimer
14. [180° FLIP] Vrider den projicerade tiden 180°
15. [PROJECTION ON/OFF] Projektion PÅ/AV
16. [BEEP/RADIO] Val av larm-signal, ljudsignal eller radio
17. Projektör
18. [FOCUS] Fokusering av den projicerade tiden
19. AUX IN 3,5 mm lågnivåingång
20. [RESET] Återställer apparaten till fabriksinställningarna
21. FM-antenn
22. Nätsladd
23. [DIMMER LOW/HIGH/AUTO OFF] Inställning av displayens ljusstyrka och AUTO OFF
24. Produktmärkning
25. Batterilucka

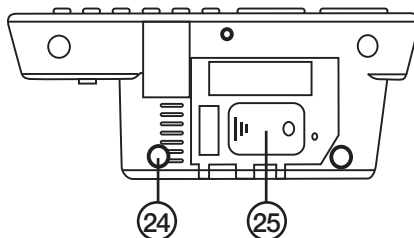
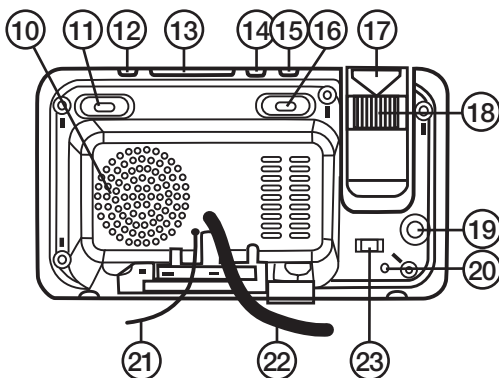
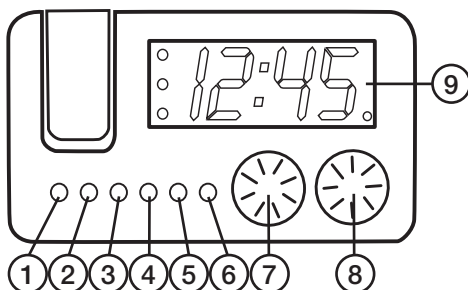

LED-display

26. Indikator för PM om 12-timmarsvisning är vald
27. Indikator för standby
28. Indikator för larm 1
29. Indikator för larm 2

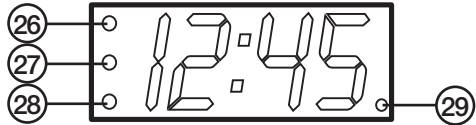

Att komma igång

1. Skruva bort skruven som håller batteriluckan och öppna den.
2. Sätt i 1 x CR2032-batteri (3 V) i batterihållaren. Var noga med polariteten, plus på batteriet ska vara uppåt.

OBS! Vid strömavbrott:

- Batteriet är till för att strömförsörja projektorklockan vid strömavbrott och behålla ev. inställda larm. När strömmen kommer tillbaka återgår klockan till att strömförsörjas från vägguttaget.
 - När projektorklockan strömförsörjs från batteriet är displayen släckt och radion fungerar inte.
 - En särskild ljudsignal aktiveras vid ev. larmtid, den används också istället för radion om den har valts som larmsignal.
 - Larmet kommer att ljuda i 30 sekunder för att sedan automatiskt stängas av om ingen knapp trycks in.
 - Stäng av larmsignalen med [RADIO ON/OFF].
 - Snooze fungerar inte när projektorklockan strömförsörjs från batteriet.
3. Anslut projektorklockan till ett vägguttag.

Användning

Tid och datum

1. Tryck och håll in [MODE] i 2 sekunder. Inställningen för årtal blinkar i displayen.
2. Tryck eller håll in [◀◀ Y-M-D] eller [▶▶ DST] för att ställa in årtal.
3. Tryck [MODE] upprepade gånger för att i tur och ordning ställa in: Månad – Dag – 12/24-timmarsvisning – Timmar – Minuter. Tryck upprepade gånger eller håll in [◀◀ Y-M-D] eller [▶▶ DST] för att göra de olika inställningarna.

Projektor

- Slå på eller av projektorn med [PROJECTION ON/OFF].
- Vrid [FOCUS] för att tydligt projicera den inställda tiden i taket eller på väggen.
- Vänd den projicerade tiden 180° genom att trycka [180° FLIP].
- Maxavstånd till vägg/tak: 3 m.

Radio

1. Slå på och stäng av radion med [RADIO ON/OFF].
2. Välj **FM** eller **AM** med [FM/AM]. AM-antennen är inbyggd i radion.
3. Ställ in önskad radiostation med [TUNING].
4. Ställ in önskad volym med [VOLUME +/-].

Larm 1 och 2

1. Tryck och håll in [AL. SET] i 2 sekunder. Inställningen för timmar i larm 1 blinkar och indikeringen för larm 1 tänds i displayen.
2. Tryck eller håll in [◀◀ Y-M-D] eller [▶▶ DST] för att ställa in timmarna.
3. Tryck [AL. SET] igen ställa in minuterna.
4. Tryck [AL. SET] igen för att ställa in veckodagsintervall. Tryck [◀◀ Y-M-D] eller [▶▶ DST] för att välja mellan följande intervall: 1–5 (måndag–fredag), 1–7 (hela veckan), 6–7 (lördag–söndag), 1–1 (en dag i veckan).
5. Tryck [AL. SET] igen för att påbörja inställning av larm 2.

OBS! Om 1–1 (en dag i veckan) väljs, visas en siffra ensam i displayen när [AL. SET] trycks in. Detta för att önskad veckodag (1–7) ska kunna ställas in. Tryck [◀◀ Y-M-D] eller [▶▶ DST] för att ställa in önskad dag.

Inställningen för timmar i larm 2 blinkar och indikeringen för larm 2 tänds i displayen.

6. Ställ in larm 2 på samma sätt som larm 1.
7. Tryck [AL. SET] för att när som helst kontrollera larmtiderna i larm 1 och 2.
8. Tryck [AL. 1] för att aktivera/avaktivera larm 1.
9. Tryck [AL. 2] för att aktivera/avaktivera larm 2.

Larmsignal

- Använd [BEEP/RADIO] för att välja larmsignal: radio eller ljudsignal.
- Larmsignalen eller radion ljuder i 30 minuter vid aktiverat larm om ingen knapp trycks in. Därefter stängs larmet automatiskt av för att aktiveras igen om 24 timmar.

Snooze

1. Tryck [SNOOZE/SLEEP/NAP] när larmet aktiveras, larmet tystnar och aktiveras igen efter 9 minuter.
2. Snoozefunktionen stängs automatiskt av efter 30 minuter.
3. Snoozefunktionen stängs av om [RADIO ON/OFF] trycks in.
4. Om AUTO OFF-läge för displayen har valts kommer displayen att tändas när [SNOOZE/SLEEP/NAP] trycks in för att sedan släckas igen.

Display

- Ställ in displayens ljusstyrka med [DIMMER LOW/HIGH/AUTO OFF].
LOW (svag), **HIGH** (stark) eller **AUTO OFF** (av).
- AUTO OFF innebär att displayen är släckt men tänds när larmet aktiveras.
- I AUTO OFF-läge kan tiden när som helst kontrolleras genom att trycka på valfri knapp på projektorklockans fram- eller ovansida.

OBS! När [DIMMER LOW/HIGH/AUTO OFF] reglaget skjuts till läge AUTO OFF slocknar displayen först efter ca 10 sekunder och indikatorn för standby tänds i displayen.

År och datum

Visa inställt år och datum genom att trycka [◀◀ Y-M-D].

Insomningstimer

1. Med radion **påslagen** tryck [SNOOZE/SLEEP/NAP]. "90" blinkar i displayen.
2. Tryck [SNOOZE/SLEEP/NAP] igen för att välja **90, 60, 30** eller **15** minuter.
3. Radion stängs automatiskt av efter att inställd tid har gått ut.

Vilotimer (förinställda vilotider)

1. Med radion **avslagen** tryck [SNOOZE/SLEEP/NAP].
2. En symbol och "90" blinkar i displayen.
3. Tryck [SNOOZE/SLEEP/NAP] igen för att välja **90, 80, 70, 60, 50, 40, 30, 20** eller **10** minuters viloperiod.

DST

Tryck och håll in [▶▶ DST] i 2 sekunder för att växla mellan sommar- och vintertid.

AUX-IN

- Anslut t.ex. en mp3-spelare till AUX-IN, 3,5 mm anslutning.
- Radion stängs automatiskt av när AUX-IN används.
- Justera volymen på mp3-spelaren och projektorklockan.

Reset

Om projektorklockan inte fungerar som den ska kan det hjälpa att återställa den.

Använd ett spetsigt föremål (t.ex. kulspetspenna eller gem) för att **försiktigt** trycka in [RESET]. Detta återställer projektorklockan till fabriksinställningarna. Alla inställningar (klocka, datum och larmtider) nollställs.

Projektorlokke

Art. nr. 36-4677 Modell AV-933

Les brukerveiledningen nøye før produktet tas i bruk, og ta vare på den for framtidig bruk. Vi reserverer oss mot ev. tekst- og bildefeil, samt forandringer av tekniske data. Ved tekniske problemer eller spørsmål, ta kontakt med vårt kundesenter. (Se opplysninger om kundesenteret i denne bruksanvisningen).

Sikkerhet

- Plasser ikke produktet nær åpen flamme, som f.eks. ved et stearinlys.
- Produktet må heller ikke plasseres i trange hyller o.l. hvor det er dårlig ventilasjonen omkring det.
- Påse at strømuttaket som produktet kobles til er lett tilgjengelig, da dette er den eneste frakoblingsanordningen for å koble produktet fra strøm.
- Produktet må ikke tildekkes.
- Utsett ikke produktet for direkte sollys eller sterk varme, kalde eller støvete miljøer. Utsett ikke produktet for kraftige vibrasjoner eller støt.
- Plasser ikke produktet slik at det kan utsettes for fuktighet eller vannsprut.

Stell og vedlikehold

Bruk en myk ren klut med mildt rengjøringsmiddel for utvendig rengjøring. Bruk aldri sterke rengjøringsmidler eller løsemidler.

Avfallshåndtering

Når produktet skal kasseres, må det skje i henhold til lokale forskrifter. Ved usikkerhet, ta kontakt med lokale myndigheter.

Spesifikasjoner

| | |
|------------------------|-------------------------------------|
| Strømtilkobling | 230 V AC, 50 Hz, 5 W |
| Frekvens | FM 88–108 MHz AM 540 – 1 600 kHz |
| Batteri | 1 x CR2032 |

Produktbeskrivelse

- Projektorlokke med FM/AM-radio
- Innsovnings-/oppvåkningstimer
- AUX-IN

Knapper og funksjoner

1. [AL. 1] Alarm 1 PÅ/AV
2. [AL. SET] Innstilling av alarmtid
3. [◀◀ Y-M-D] År-Måned-Dag
4. [▶▶ DST] Justering av normaltids/sommertid
5. [MODE] For skifte av de forskjellige innstillingsmodusene.
6. [AL. 2] Alarm 2 PÅ/AV
7. [VOLUME +/-] Volum +/-
8. [TUNING] Innstilling av radiokanal
9. LED-display
10. Høytaler
11. [FM/AM] Innstilling av frekvensbånd, FM eller AM
12. [RADIO ON/OFF] Radio PÅ/AV
13. [SNOOZE/SLEEP/NAP] Snooze, innsøvningsstimer, hviletimer
14. [180 ° FLIP] Dreier den projiserte tiden 180°
15. [PROJECTION ON/OFF] Prosjeksjon PÅ/AV
16. [BEEP/RADIO] Valg av alarm-signal, lydsignal eller radio
17. Projektor
18. [FOCUS] Fokusering av den projiserte tiden
19. AUX IN 3,5 mm lavnivåinngang
20. [RESET] Stille tilbake til fabrikkinnstillingene
21. FM-antenne
22. Strømkabel
23. [DIMMER LOW/HIGH/AUTO OFF] Innstilling av displayets lysstyrke og AUTO OFF
24. Produktmerking
25. Batterilokk

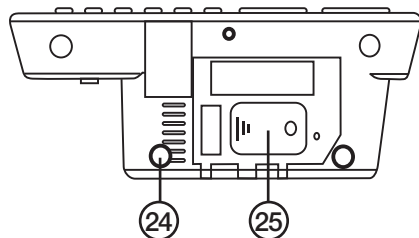
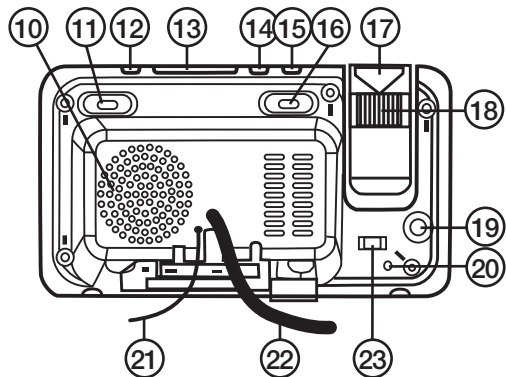
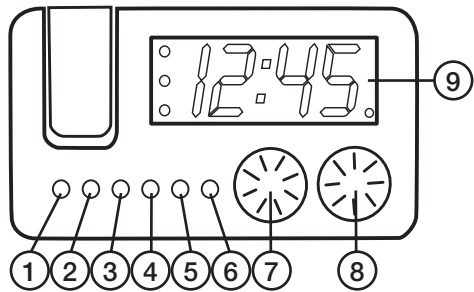

LED-display

26. Indikator for PM hvis 12-timersvising er valgt
27. Indikator for standby
28. Indikator for alarm 1
29. Indikator for alarm 2

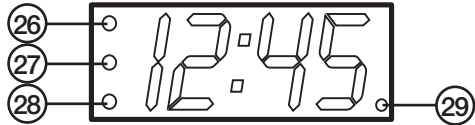

Kom i gang

1. Skru ut skruen som holder batterilokket på plass.
2. Plasser ett CR2032-batteri (3 V) i holderen. Pass på at polariteten blir riktig, pluss på batteriet skal vende oppover.

OBS! Ved strømbrudd:

- Batteriet er kun til for å beholde ev. alarminnstilling ved strømbrudd. Når strømmen kommer tilbake vil klokken igjen få strøm fra nettverket.
 - Ved strømbrudd vil heller ikke radio og display fungere.
 - Et spesielt lydssignal aktiveres ved ev. alarmtid. Det brukes også i stedet for radioen, viss denne er valgt som alarmsignal.
 - Alarmen vil låte i 30 sekunder for så å skrus av automatisk dersom man ikke trykker inn noen knapp.
 - Slå av apparatet med [RADIO ON/OFF].
 - Snooze fungerer ikke når projektorklokken forsynes med strøm fra batteriet.
3. Støpselet kobles til et strømuttak.

Bruk

Klokkeslett og dato

1. Trykk og hold inne [MODE] i ca. 2 sekunder. Innstilling for årstall blinker i displayet.
2. Trykk [◀◀Y-M-D] eller [▶▶ DST] inn for å stille inn årstall.
3. Trykk inn [MODE] gjentatte ganger for å stille inn: Måned – Dag – 12 eller 24 timersvising – Timer – Minutter. Trykk gjentatte ganger eller hold inne [◀◀ Y-M-D] eller [▶▶ DST] for å foreta de forskjellige innstillingene.

Projektor

- Slå på/av projektoren med [PROJECTION ON/OFF]).
- Drei på [FOCUS] for å projisere den innstilte tiden tydelig i taket eller på vegg.
- Vend den projicerte tiden 180 ° ved å trykke [180° FLIP].
- Maks avstand til vegg/tak: 3 m.

Radio

1. Radioen skrur på/av med [ON/OFF].
2. Velg **FM** eller **AM** med [FM/AM]. AM-antennen er innebygd i radioen.
3. Still inn ønsket stasjon med [TUNING].
4. Still inn ønsket volum [VOLUME +/-].

Alarm 1 og 2

1. Trykk og hold inne [AL. SET] i ca. 2 sekunder. Innstillingen for timer i alarm 1 blinker og indikeringen for alarm 1 tennes i displayet.
2. Trykk [◀◀ Y-M-D] eller [▶▶ DST] inn for å stille inn timene.
3. Trykk på [AL. SET] igjen for å stille inn minuttene.
4. Trykk på [AL. SET] igjen for å stille inn ukedagsintervall. Trykk [◀◀ Y-M-D] eller [▶▶ DST] for å velge mellom følgende intervaller: 1–5 (mandag til fredag), 1–7 (hele uken), 6–7 (lørdag-søndag), 1–1 (en dag per uke).
5. Trykk [AL. SET] igjen for å starte innstilling av alarm 2.

OBS! Hvis man velger 1–1 (en dag i uken), vises et tall i displayet når [AL. SET] trykkes inn. Dette for at ønsket ukedag (1–7) skal kunne stilles inn. Trykk [◀◀ Y-M-D] eller [▶▶ DST] for å stille inn ønsket dag.

Innstillingen for timer i alarm 2 blinker og indikeringen for alarm 2 tennes i displayet.

6. Still inn alarm 2 på samme måte som alarm 1.
7. Trykk [AL.SET] for å, når som helst, kontrollere larmtidene i alarm 1 og 2.
8. Trykk [AL. 1] for å aktivere/deaktivere alarm 1.
9. Trykk [AL. 2] for å aktivere/deaktivere alarm 2.

Alarmsignal

- Alarmsignal velges ved bruk av [BEEP/RADIO]: radio eller lydssignal.
- Alarmsignalet eller radioen låter i 30 minutter når den aktiveres hvis man ikke trykker inn noen knapper. Deretter stenges alarmer automatisk for så å aktiveres igjen om 24 timer.

Snooze

- Trykk [SNOOZE/SLEEP/NAP] inn når alarmer aktiveres. Alarmer skrur av og vil aktiveres igjen etter 9 minutter.
- Snoozefunksjonen skrur av automatisk etter 30 minutter.
- Snoozefunksjonen stenges hvis [RADIO ON/OFF] trykkes inn.
- Hvis AUTO OFF-modus er valgt for displayet, vil displayet tennes når [SNOOZE/SLEEP/NAP] trykkes inn, for senere å slukkes igjen.

Display

- Still inn displayets lysstyrke med [DIMMER LOW/HIGH/AUTO OFF].
LOW (svakt), **HIGH** (sterkt) eller **AUTO OFF** (av).
- AUTO OFF innebærer at displayet er slukket, men tennes når alarmen aktiveres.
- I AUTO OFF-modus kan tiden når som helst kontrolleres ved å trykke på valgfri knapp på projektorklokkens fram- eller overside.

OBS! Når [DIMMER LOW/HIGH/AUTO OFF] bryteren er skjovet til AUTO OFF slukkes displayet først etter ca. 10 sekunder og indikatoren for standby tennes i displayet.

År og dato

Vis innstilt år og dato ved å trykke på [◀◀ Y-M-D].

Innsovingstimer

1. Trykk på [SNOOZE/SLEEP/NAP] mens radioen er på. «90» blinker i displayet.
2. Trykk [SNOOZE/SLEEP/NAP] igjen vor å velge **90, 60, 30** eller **15** minutter.
3. Radioen stenges automatisk etter at innstilt tid har gått ut.

Hviletimer (forhåndsinnstilte hviletider)

1. Trykk på [SNOOZE/SLEEP/NAP] mens radioen er skrudd av.
2. «90» blinker i displayet.
3. Trykk [SNOOZE/SLEEP/NAP] igjen for å velge **90, 80, 70, 60, 50, 40, 30, 20** eller **10** minutters hvileperiode.

DST

Trykk og hold inne [▶▶ DST] i 2 sekunder for å skifte mellom sommer- og normaltid.

AUX-IN

- Til AUX-IN kan man f.eks. koble en mp3-spiller.
- Radioen stenges automatisk når AUX-IN brukes.
- Volumet til mp3-spilleren og projektorklokken justeres.

Reset

- Hvis projektorklokken ikke virker som den skal, kan det hjelpe å stille den tilbake.
- Bruk en spiss gjenstand (for eksempel en binders) for å forsiktig trykke inn [RESET].
- Projektorklokken går nå tilbake til fabrikkinnstillingene og alle dine innstillinger nullstilles.

Projektorikello

Tuotenro 36-4677 Malli AV-933

Lue käyttöohje ennen tuotteen käyttöönottoa ja säilytä se tulevaa tarvetta varten. Pidätämme oikeuden teknisten tietojen muutoksiin. Emme vastaa mahdollisista teksti- tai kuvavirheistä. Jos laitteeseen tulee teknisiä ongelmia, ota yhteys myymälään tai asiakaspalveluun (yhteystiedot käyttöohjeen lopussa).

Turvallisuus

- Laitteen päälle tai lähetyville ei saa asettaa tulenlähteitä, kuten palavia kynttilöitä.
- Älä sijoita laitetta ahtaaseen paikkaan siten, että laitteen ilmanvaihto kärsii.
- Varmista, että pistorasia on helppossa paikassa, sillä laite erotetaan verkkovirrasta irrottamalla virtajohto pistorasiasta.
- Älä peitä laitteen ilmanvaihtoaukkoja.
- Älä altista laitetta suoralle auringonpaisteelle tai erittäin kuumille, kylmille tai pölyisille ympäristöille. Älä myöskään altista laitetta voimakkaalle tärinälle tai iskuille.
- Älä aseta laitetta paikkoihin, joissa se saattaa altistua kosteudelle tai vesiroiskeille.

Huolto ja ylläpito

Puhdista projektorikelloradio ulkoisesti pehmeällä liinalla ja miedolla puhdistusaineella. Älä käytä voimakkaita puhdistusaineita tai liuottimia.

Kierrätys

Kierrätä tuote asianmukaisesti, kun poistat sen käytöstä. Tarkempia kierrätysohjeita saat kuntasi jäteneuvonnasta.

Tekniset tiedot

| | |
|-----------------------|-----------------------------------|
| Verkkoliitäntä | 230 V AC, 50 Hz, 5 W |
| Taajuuskaista | FM 88–108 MHz AM 540–1 600 kHz |
| Paristo | 1 x CR2032 |

Tuotekuvaus

- Projektorikello jossa FM/AM-radio
- Uniajastin ja herätystoiminto
- Linjatulo

Painikkeet ja toiminnot

1. [AL. 1] Herätys 1 päällä / pois päältä
2. [AL. SET] Herätysajan asetus
3. [◀◀ Y-M-D] Vuosi-kuukausi-päivä
4. [▶▶ DST] Kesä- ja talviajan asettaminen
5. [MODE] Vaihtaa eri asetustilojen välillä
6. [AL. 2] Herätys 2 päällä / pois päältä
7. [VOLUME +/-] Äänenvoimakkuus +/-
8. [TUNING] Radiokanavan valinta
9. LED-näyttö
10. Kaiutin
11. [FM/AM] Taajuusalueen valinta, FM tai AM
12. [RADIO ON/OFF] Radio päällä/pois päältä
13. [SNOOZE/SLEEP/NAP] Torkkutoiminto, uniajastin, lepoajastin
14. [180° FLIP] Kääntää heijastetun ajan 180°
15. [PROJECTION ON/OFF] Heijastus päällä / pois päältä
16. [BEEP/RADIO] Herätysäänen, äänisignaalin tai radion valinta
17. Projektori
18. [FOCUS] Heijastetun ajan tarkentaminen
19. AUX IN 3,5 mm:n linjatulo
20. [RESET] Tehdasasetusten palauttaminen
21. FM-antenni
22. Virtajohto
23. [DIMMER LOW/HIGH/AUTO OFF] Näytön valonvoimakkuuden asetus ja AUTO OFF
24. Tuotteen merkinnät
25. Paristolokero

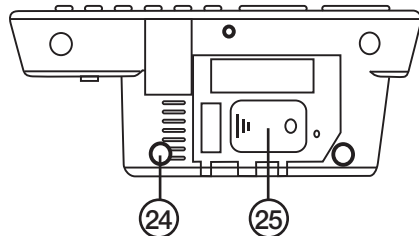
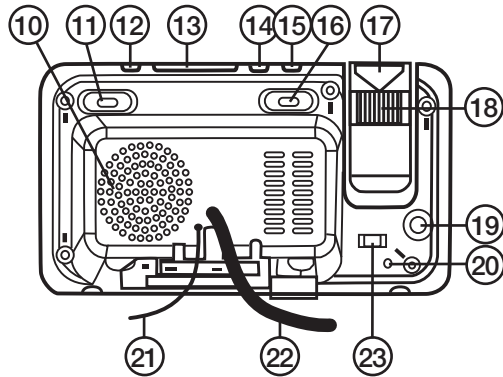
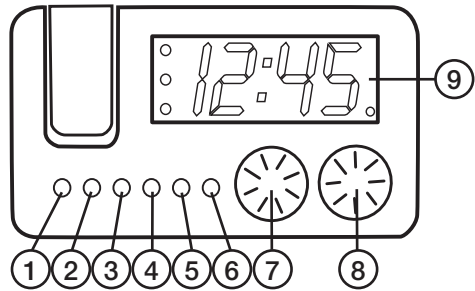

LED-näyttö

26. PM-merkkivalo, kun valittuna on 12 tunnin näyttötapa
27. Valmiustilan merkkivalo
28. Herätyksen 1 merkkivalo
29. Herätyksen 2 merkkivalo

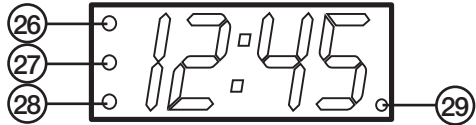

Käytön aloittaminen

1. Irrota paristolokeron ruuvi ja avaa kansi.
2. Aseta paristolokeroon 1 kpl CR2032-paristo (3 V). Varmista, että asetat plus-puolen ylöspäin.

Huom.! Sähkökatkoksen sattuessa:

- Pariston tarkoitus on varmistaa virransaanti sähkökatkoksen sattuessa sekä varmistaa mahdollisten herätysten säilyminen. Kun sähköt palaavat, kello palaa normaaliin virransyöttöön seinäpistorasian kautta.
- Kun projektorikello toimii paristolla, näyttö on pois päältä ja radio ei toimi.
- Mahdollisena herätysajankohtana kuuluu erityinen äänimerkki. Sama äänimerkki kuuluu myös radion sijasta, jos radio on valittu herätysääneksi.
- Herätys kuuluu 30 sekunnin ajan, minkä jälkeen se sammuu, jos mitään painiketta ei paineta.
- Herätysääni sammuu painamalla [RADIO ON/OFF].
- Torkkutoiminto ei toimi, kun projektorikelloradio toimii paristolla.

3. Liitä projektorikello seinäpistorasiaan.

Käyttö

Kellonaika ja päivämäärä

1. Paina [MODE] 2 sekunnin ajan. Vuodet vilkkuvat näytöllä.
2. Aseta vuosiluku painamalla [◀◀ Y-M-D] tai [▶▶ DST].
3. Paina [MODE] useita kertoja, kun haluat tehdä seuraavia asetuksia (seuraavassa järjestyksessä): Kuukausi – Päivä – 12/24 tunnin näyttötapa – Tunnit – Minuutit. Tee asetukset painamalla useita kertoja / pitämällä pohjassa [◀◀ Y-M-D] tai [▶▶ DST].

Projektori

- Käynnistä/sammuta projektori painamalla [PROJECTION ON/OFF].
- Säädä heijastuksen tarkkuutta katossa tai seinällä vääntämällä [FOCUS]-säädintä.
- Käännä heijastettua aikaa 180° painamalla [180° FLIP].
- Suurin etäisyys seinään/kattoon: 3 m.

Radio

1. Käynnistä ja sammuta radio painamalla [RADIO ON/OFF].
2. Valitse **FM** tai **AM** [FM/AM]-painikkeella. AM-antenni on sisäärakennettu.
3. Valitse radioasema [TUNING]-valitsimella.
4. Säädä äänenvoimakkuutta [VOLUME +/-]-painikkeella.

Herätys 1 ja 2

1. Paina [AL. SET]-painiketta 2 sekuntia. Herätyksen 1 tunnit vilkkuvat ja herätyksen 1 kuvake syttyy näytöllä.
2. Aseta tunnit painamalla [◀◀ Y-M-D] tai [▶▶ DST].
3. Aseta minuutit painamalla uudelleen [AL. SET].
4. Aseta viikonpäivävalinta painamalla [AL. SET]. Valitse yksi seuraavista vaihtoehdoista painamalla [◀◀ Y-M-D] tai [▶▶ DST]: 1–5 (maanantai–perjantai), 1–7 (koko viikko), 6–7 (lauantai–sunnuntai), 1–1 (yksi päivä viikossa).
5. Aloita herätyksen 2 asetukset painamalla [AL. SET].

Huom.! Jos valitset 1–1 (yksi päivä viikossa), näkyy näytöllä yksittäinen numero, kun painat [AL. SET]. Voit valita herätyksen viikonpäivän (1–7) painamalla [◀◀ Y-M-D] tai [▶▶ DST].

Herätyksen 2 tunnit vilkkuvat ja herätyksen 2 kuvake näkyy näytöllä.

6. Aseta herätys 2 samalla tavoin kuin herätys 1.
7. Voit tarkistaa herätysajat 1 ja 2 milloin tahansa painamalla [AL. SET].
8. Aktivoi/sammuta herätys 1 painamalla [AL. 1].
9. Aktivoi/sammuta herätys 2 painamalla [AL. 2].

Hälytysääni

- Valitse herätysääni [BEEP/RADIO]-kytkimellä: radio tai äänimerkki.
- Herätysääni tai radio soi 30 minuutin ajan, jos mitään painiketta ei paineta. Tämän jälkeen herätysääni sammuu automaattisesti ja aktivoituu uudelleen 24 tunnin kuluttua.

Torkkutoiminto

1. Kun herätys menee päälle, paina [SNOOZE/SLEEP/NAP], jolloin herätysääni hiljenee ja aktivoituu uudestaan 9 minuutin kuluttua.
2. Torkkutoiminto sammuu automaattisesti 30 minuutin jälkeen.
3. Torkkutoiminto sammuu myös, kun painat [RADIO ON/OFF].
4. Jos näytön AUTO OFF -tila on valittuna, näyttö menee päälle hetkeksi, kun painat [SNOOZE/SLEEP/NAP].

Näyttö

- Näytön valonvoimakkuutta säädetään [DIMMER LOW/HIGH/AUTO OFF]-säätimellä. **LOW** (heikko), **HIGH** (voimakas) tai **AUTO OFF** (pois päältä).
- AUTO OFF -tilassa näyttö on pimeä, mutta menee päälle kun herätys menee päälle.
- AUTO OFF -tilassa ajan voi milloin tahansa tarkistaa painamalla mitä tahansa projektorikellon etupuolella tai päällä olevaa painiketta.

Huom.! Kun [DIMMER LOW/HIGH/AUTO OFF]-säädin laitetaan AUTO OFF -asentoon, näyttö sammuu 10 sekunnin viiveellä ja valmiustilan merkki syttyy näytöllä.

Päivämäärä

Katso asetettu päivämäärä painamalla [◀ ◀ Y-M-D].

Uniajastin

1. Paina [SNOOZE/SLEEP/NAP], kun radio on päällä. Näytöllä vilkkuu ”90”.
2. Paina [SNOOZE/SLEEP/NAP] uudestaan valitaksesi **90, 60, 30** tai **15** minuuttia.
3. Radio menee automaattisesti pois päältä asetetun ajan jälkeen.

Lepoajastin (esiasetetut lepoajat)

1. Paina [SNOOZE/SLEEP/NAP], kun radio on pois päältä.
2. Kuvake ja ”90” vilkkuvat näytöllä.
3. Paina [SNOOZE/SLEEP/NAP] uudestaan valitaksesi **90, 80, 70, 60, 50, 40, 30, 20** tai **10** minuutin lepoajan.

DST

Paina [▶ ▶ DST] 2 sekunnin ajan valitaksesi kesä- tai talviajan.

AUX-IN (Linjatulo)

- Liitä esim. mp3-soitin 3,5 mm:n AUX IN -liitäntään..
- Radio menee automaattisesti pois päältä, kun linjatulo on käytössä.
- Säädä äänenvoimakkuutta mp3-soittimesta ja projektorikelloradiosta.

Reset

Mikäli projektorikello ei toimi kunnolla, palauta tehdasasetukset.

Paina [RESET]-painiketta varovasti sisään terävällä esineellä (esim. kuulakärkikynällä tai paperiliittimellä). Tämä palauttaa tehdasasetukset, jolloin kaikki asetukset (kello, päivämäärä ja herätysvalinnat) nollautuvat.

Sverige

Kundtjänst Tel: 0247/445 00
 Fax: 0247/445 09
 E-post: kundtjanst@clasohlson.se

Internet www.clasohlson.se

Post Clas Ohlson AB, 793 85 INSJÖN

Norge

Kundesenter Tlf.: 23 21 40 00
 Faks: 23 21 40 80
 E-post: kundesenter@clasohlson.no

Internett www.clasohlson.no

Post Clas Ohlson AS, Postboks 485 Sentrum, 0105 OSLO

Suomi

Asiakaspalvelu Puh.: 020 111 2222
 Sähköposti: info@clasohlson.fi

Internet www.clasohlson.fi

Osoite Clas Ohlson Oy, Annankatu 34–36 A, 00100 HELSINKI

Great Britain

For consumer contact, please visit
www.clasohlson.co.uk and click on
customer service.

Internet www.clasohlson.co.uk

clas ohlson