

Beach Speaker

Art.no 38-4747, 48, 49 Model iTravel

Please read the entire instruction manual before using the product and save it for future reference. We reserve the right for any errors in text or images and any necessary changes made to technical data. If you have any questions regarding technical problems please contact our customer services.

Safety

- The product should only be repaired by qualified service personnel.
- The product should not be dismantled or modified.
- Remove the batteries if the product is not to be used for a long time.
- Do not cover the product. Adequate ventilation with a distance of at least 15 cm between ventilation ports and the surrounding area is necessary to prevent the device from overheating.

Specifications

Mains or battery operated: 3 × AA/LR6 (sold separately).

Headphone socket 3.5 mm

Size 360 × 130 × 115 mm

Product description

Colourful water and dust resistant speaker that is great for the beach or other dusty environments such as building sites, etc. Plays music from your din iPhone/iPod, MP3 player or other device with a 3.5 mm connection. Transparent dome with carry handle and self-retracting 3.5 mm audio cable.

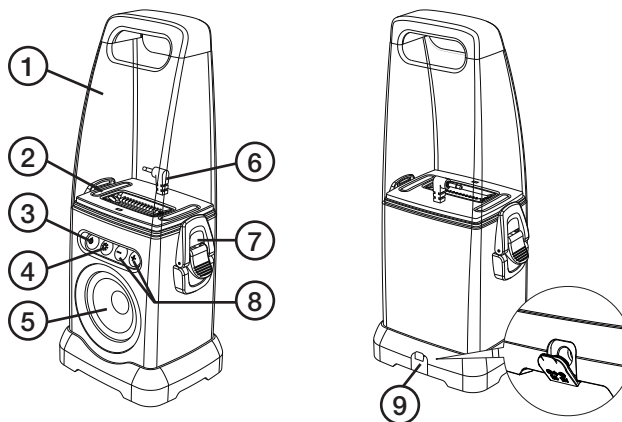

1. Transparent dome
2. LED
3. [⏻] On/off
4. [💡] Light
5. Waterproof speaker
6. Self-retracting 3.5 mm audio cable
7. Latches
8. [-], [+] Volume
9. 12 V DC connection (mains adaptor not included)

Inserting batteries

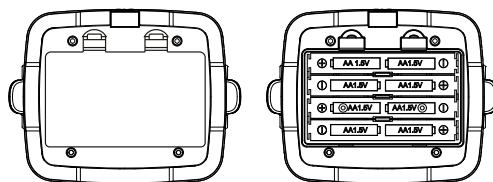

1. Open the battery cover underneath the speaker.
2. Insert 8 × AA/LR6 batteries. Refer to the markings in the battery compartment.
3. Refit the battery cover.

Use

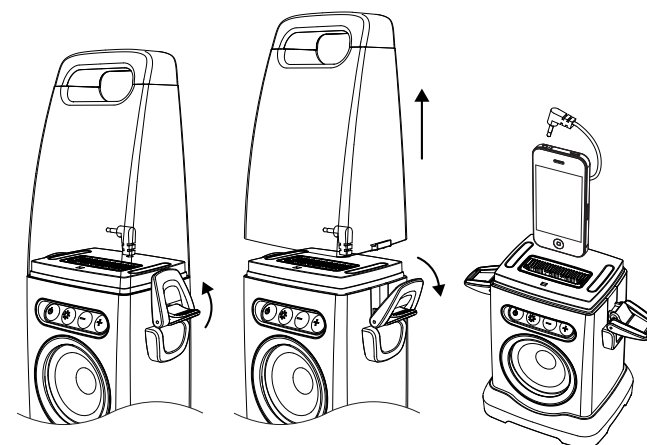

1. Undo the latches and remove the dome.
2. Place the audio source on the platform or into the slot.
3. Extend the audio cable and connect it to the audio source.
4. Turn on the audio device.
5. Press the [on/off] button.
6. Adjust for desired volume.
7. Press the light if needed.
8. Replace the dome and latch it securely to the speaker unit.

Note: Fully extend the audio cable to activate the self-retraction mechanism.

Care and maintenance

Wipe the product using a dry cloth as and when required. Never use abrasive cleaning agents or solvents.

Disposal

This product should be disposed of in accordance with local regulations. If you are unsure how to proceed, contact your local authority.

Strandhögtalare

Art.nr 38-4747, 48, 49 Modell iTravel

Läs igenom hela bruksanvisningen före användning och spara den sedan för framtida bruk. Vi reserverar oss för ev. text- och bildfel samt ändringar av tekniska data. Vid tekniska problem eller andra frågor, kontakta vår kundtjänst.

Säkerhet

- Produkten får endast repareras av kvalificerad servicepersonal.
- Produkten får inte demonteras eller ändras.
- Ta ur batterierna om inte apparaten ska användas under en längre period.
- Täck inte över anläggningen. Tillräcklig ventilation, med ett minsta avstånd på 15 cm mellan ventilationshålen och omgivande ytor, är nödvändig för att förhindra att anläggningen blir för varm.

Specifikationer

Drivs via batterieliminators eller 8 x AA/LR6-batterier (såljs separat).

Hörlursuttag 3,5 mm

Mått 360 × 130 × 115 mm

Produktbeskrivning

Färgglad vatten- och dammskyddad högtalare som passar perfekt på stranden, i dammiga miljöer mm. Spelar upp musik från din iPhone/iPod, MP3-spelare eller andra enheter med 3,5 mm anslutning. Transparent hölje med praktiskt bärhandtag samt självupprullande kabel med 3,5 mm anslutning.

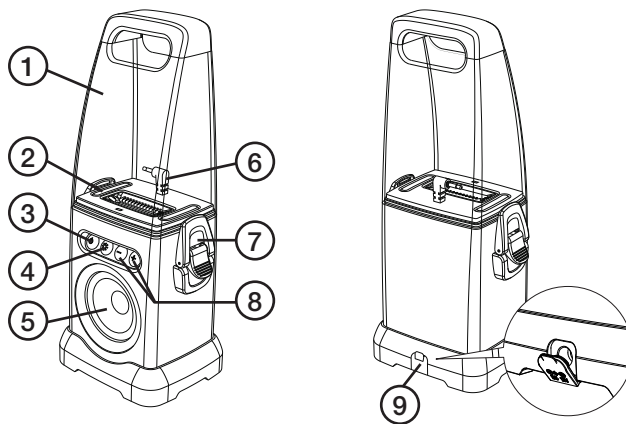

1. Genomsiktigt hölje
2. LED
3. [⏻] Av/på
4. [☀️] Belysning
5. Vattentät högtalare
6. Självupprullande kabel med 3,5 mm anslutning
7. Snäpplås
8. [-], [+] Volym
9. DC in 12 V (nätadapter ingår ej)

Hur man sätter i batterierna

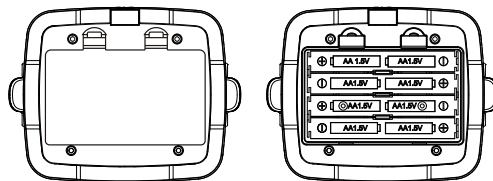

1. Öppna batteriluckan på undersidan av strandhögtalaren.
2. Sätt i 8 x AA/LR6-batterier. Observera märkningen i batterifacket.
3. Sätt tillbaka batteriluckan.

Användning

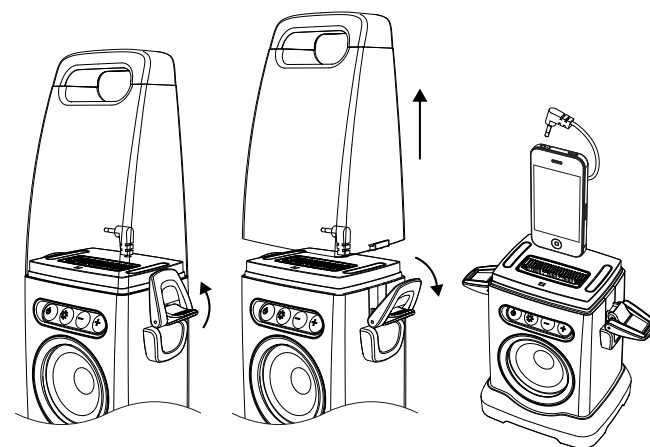

1. Knäpp upp snäpplåsen och ta bort höljet.
2. Placera ljudkällan i högtalaren.
3. Dra ut kabeln med 3,5 mm anslutning och anslut till ljudkällan.
4. Starta ljudkällan.
5. Tryck på [av/på].
6. Justera volymen.
7. Tryck på belysning för att eventuellt öka ljusstyrkan.
8. Sätt tillbaka höljet och lås fast det.

Obs! Dra ut hela ljudkabeln för att den ska kunna rullas in automatiskt.

Skötsel och underhåll

Vid behov, torka av produkten med en torr trasa. Använd aldrig slipande rengöringsmedel eller lösningsmedel.

Avfallshantering

När du ska göra dig av med produkten ska detta ske enligt lokala föreskrifter. Är du osäker på hur du ska gå tillväga, kontakta din kommun.

Strandhøytaler

Art.nr. 38-4747, 48, 49 Modell iTravel

Les brukerveiledningen nøye før produktet tas i bruk, og ta vare på den for framtidig bruk. Vi reserverer oss mot ev. tekst- og bildefeil, samt forandringer av tekniske data. Ved tekniske problemer eller spørsmål, ta kontakt med vårt kundesenter.

Sikkerhet

- Produktet må kun repareres av kvalifisert servicepersonell.
- Produktet må ikke demonteres eller forandres på.
- Ta ut batteriene dersom produktet ikke skal brukes over tid.
- Produktet må ikke tildekkes. Sørg for tilstrekkelig ventilasjon. Avstand fra ventilasjonsåpninger på anlegget og tilstøtende flater bør være min. 15 cm. Dette for å hindre at anlegget blir for varmt.

Spesifikasjoner

Drives med batterieliminatør eller 8 stk. AA/LR6-batterier (selges separat).

Hodetelefonuttak 3,5 mm

Mål 360 × 130 × 115 mm

Produktbeskrivelse

Fargerik vann- og støvbeskyttet høytaler som passer perfekt på stranden, i støvete miljøer etc. Super å bruke i kombinasjon med iPhone/iPod, mp3-spiller eller annet utstyr med 3,5 mm tilkobling. Transparent deksel med praktisk bærereim og kabeltrinse, som trekker kabelen inn automatisk. 3,5 mm tilkoblingsplugg.

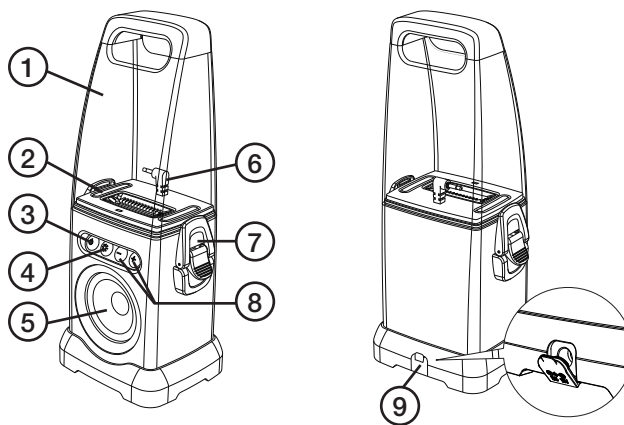

1. Gjennomsiktig deksel
2. LED
3. [⏻] Av/På
4. [☀️] Belysning
5. Vannrett høytaler
6. Kabel med 3,5 mm plugg som kveiles inn automatisk
7. Lås
8. [-], [+] Volum
9. DC in 12 V (nettadapter følger ikke med)

Hvordan sette i batterier

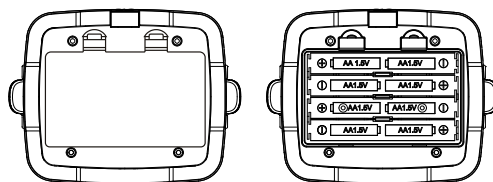

1. Åpne batterilokket som sitter på høytalerens underside.
2. Plasser 8 stk. AA/LR06-batterier i holderen. Følg merking i batteriholder.
3. Sett batterilokket tilbake igjen.

Bruk

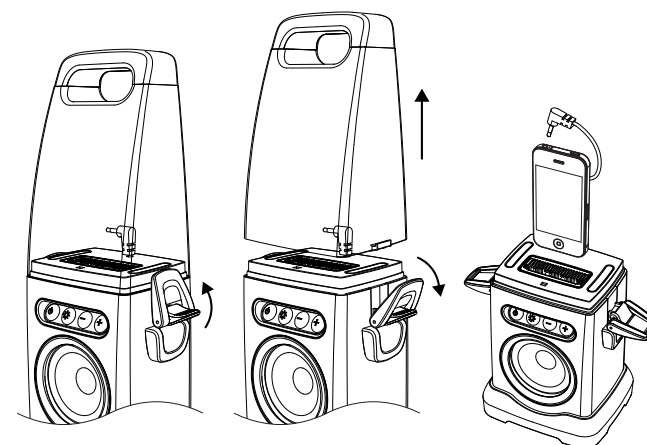

1. Knepp opp låsen og fjern dekselet.
2. Lydkilden plasseres i høytaleren.
3. Trekk ut kabelen og koble pluggen til lydkilden.
4. Start lydkilden.
5. Trykk på [av/på].
6. Juster volumet.
7. Trykk på belysning for å øke lysstyrken.
8. Sett tilbake batterilokket og fest det.

Obs! Trekk ut hele lyd-kabelen for å få den til å kveiles inn automatisk.

Stell og vedlikehold

Ved behov tørk av produktet med en tørr klut. Bruk aldri slipende rengjøringsmidler eller løsemidler.

Avfallshåndtering

Når produktet skal kasseres, må det skje i henhold til lokale forskrifter. Ved usikkerhet, ta kontakt med lokale myndigheter.

Rantakaiutin

Tuotenro 38-4747-48-49 Malli iTravel

Lue käyttöohje ennen laitteen käyttöönottoa ja säilytä se tulevaa tarvetta varten. Pidätämme oikeuden teknisten tietojen muutoksiin. Emme vastaa mahdollisista teksti- tai kuvavirheistä. Jos laitteeseen tulee teknisiä ongelmia, ota yhteys myymälään tai asiakaspalveluun.

Turvallisuus

- Laitteen saa korjata vain valtuutettu huoltohenkilö.
- Laitetta ei saa purkaa eikä muuttaa.
- Poista paristot, jos kaiutin on pitkään käyttämättä.
- Älä peitä laitetta. Riittävä ilmanvaihto on välttämätön, jotta laite ei ylikuumene. Ilmanottoaukon tulee olla vähintään 15 cm:n etäisyydellä ympäröivistä pinnoista.

Tekniset tiedot

Virtalähteenä muuntaja tai 8 kpl AA/LR6-paristoja (myydään erikseen).

Kuulokeliitäntä 3,5 mm

Mitat 360 × 130 × 115 mm

Tuotekuvaus

Värikäs vesi- ja pölysuojattu kaiutin, joka sopii erinomaisesti mm. rannalle ja pölyisiin ympäristöihin. Voit soittaa musiikkia iPhonesta, iPodista, MP3-soittimesta tai muista yksiköistä 3,5 mm:n liitännällä. Läpinäkyvä ulkopinta ja käytännöllinen kantokahva sekä itsekelautuva johto, jossa on 3,5 mm:n liitäntä.

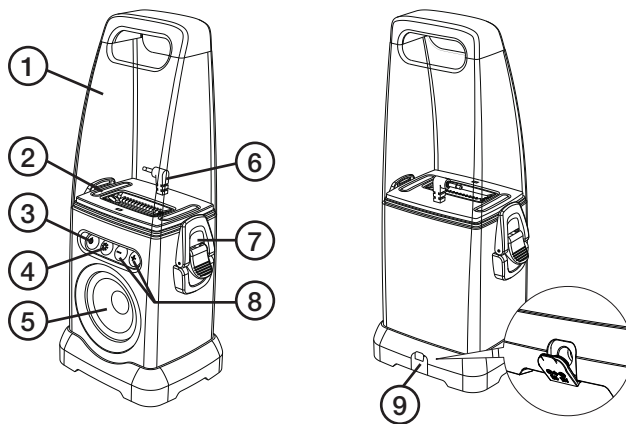

1. Läpinäkyvä ulkopinta
2. LED
3. [⏻] Virtakytkin
4. [☀️] Valo
5. Vesitiivis kaiutin
6. Itsekelautuva johto, jossa 3,5 mm:n liitäntä
7. Lukko
8. [-], [+] Äänenvoimakkuus
9. DC in 12 V (muuntaja ei sisälly)

Paristojen paikalleen asettaminen

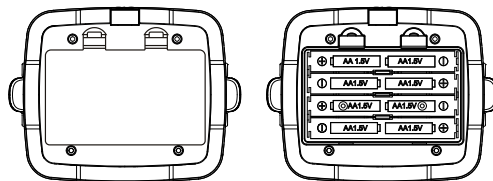

1. Avaa kaiuttimen alapuolella oleva paristolokero.
2. Aseta lokeroon 8 kappaletta AA/LR6-paristoja. Tarkista paristolokeron napaisuusmerkinnät.
3. Laita paristolokeron kansi takaisin paikalleen.

Käyttö

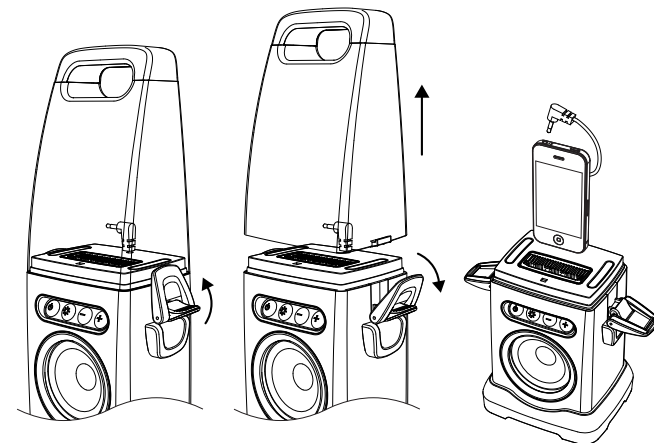

1. Avaa lukko ja poista päällyskotelo.
2. Aseta äänilähde kaiuttimeen.
3. Vedä ulos johto, jossa on 3, 5 mm:n liitäntä, ja liitä se äänilähteeseen.
4. Käynnistä äänilähde.
5. Paina virtakytkintä.
6. Säädä äänenvoimakkuutta.
7. Paina tarvittaessa valopainiketta lisätäksesi valonvoimakkuutta.
8. Aseta päällyskotelo takaisin paikalleen ja lukitse se kiinni.

Huom.! Vedä ulos koko äänijohto, jotta se kelautuu takaisin automaattisesti.

Huolto ja ylläpito

Puhdista laite tarvittaessa pyyhkimällä se kuivalla liinalla. Älä käytä hiovia puhdistusaineita tai liuottimia.

Kierrätys

Kierrätä tuote asianmukaisesti, kun poistat sen käytöstä. Tarkempia kierrätysohjeita saat kuntasi jäteneuvonnasta.

Strandlautsprecher

Art.Nr. 38-4747, 48, 49 Modell iTravel

Vor Inbetriebnahme die komplette Bedienungsanleitung durchlesen und aufbewahren. Irrtümer, Abweichungen und technische Änderungen behalten wir uns vor. Bei technischen Problemen oder anderen Fragen freut sich unser Kundenservice über eine Kontaktaufnahme.

Sicherheitshinweise

- Reparaturen unbedingt qualifizierten Servicetechnikern überlassen.
- Das Gerät darf nicht demontiert oder anderweitig verändert werden.
- Bei längerem Nichtgebrauch des Geräts die Batterien entnehmen.
- Das Gerät nicht abdecken. Sicherstellen, dass auf allen Seiten mindestens 15 cm Platz für eine ausreichende Belüftung ist, damit das Gerät sich nicht überhitzt.

Technische Daten

Betrieb mit Netzteil oder 8 × AA/LR6-Batterien (separat erhältlich).

Kopfhöreranschluss 3,5 mm

Abmessungen 360 × 130 × 115 mm

Produktbeschreibung

Farbenfroher, wasser- und staubgeschützter Lautsprecher, der perfekt an den Strand, in staubige Umgebungen u. ä. passt. Spielt Musik vom iPhone/iPod, MP3-Player oder anderen Geräten mit 3,5 mm-Anschluss. Transparentes Gehäuse mit praktischem Tragegriff sowie selbstaufrollendes Kabel mit 3,5 mm-Anschluss.

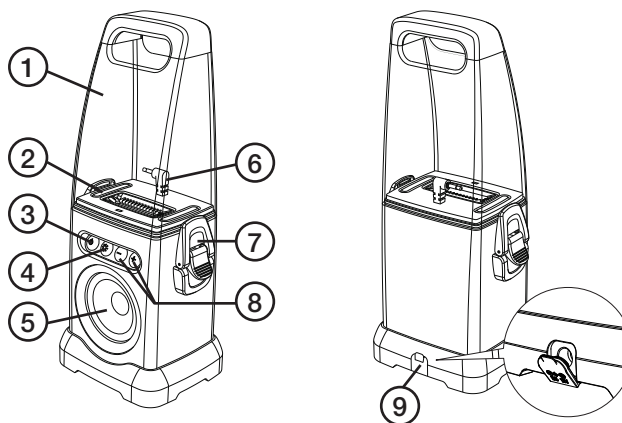

1. Durchsichtiges Gehäuse
2. LED
3. [⏻] Ein/Aus
4. [☀️] Beleuchtung
5. Wasserdichter Lautsprecher
6. Selbstaufrollendes Kabel mit 3,5 mm-Anschluss
7. Schnappverriegelung
8. [-], [+] Lautstärke
9. DC 12 V (Netzadapter separat erhältlich)

Einsetzen der Batterien

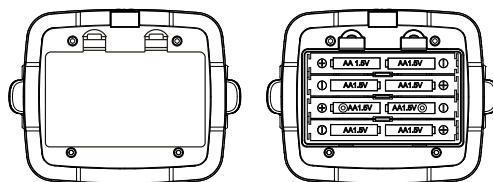

1. Das Batteriefach an der Unterseite des Strandlautspeakers öffnen.
2. 8 × AA/LR6-Batterien einlegen. Die Markierungen im Batteriefach beachten.
3. Die Batterieabdeckung wieder anbringen.

Bedienung

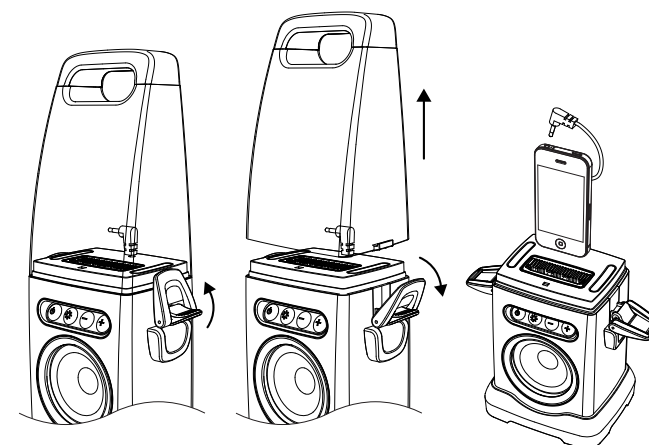

1. Die Schnappverriegelung öffnen und das Gehäuse abnehmen.
 2. Die Audioquelle im Lautsprecher platzieren.
 3. Das Kabel mit dem 3,5 mm-Anschluss herausziehen und an die Audioquelle anschließen.
 4. Audioquelle starten.
 5. Auf [Ein/Aus] drücken.
 6. Lautstärke einstellen.
 7. Auf Beleuchtung drücken, um die Lichtstärke eventuell zu erhöhen.
 8. Das Gehäuse wieder aufsetzen und verriegeln.
- Hinweis:** Das Audiokabel vollständig herausziehen, damit es sich automatisch wieder einrollen kann.

Pflege und Wartung

Bei Bedarf das Gerät mit einem trockenen Tuch reinigen. Niemals scheuernde Reinigungsmittel oder Lösungsmittel verwenden.

Hinweise zur Entsorgung

Bitte das Produkt entsprechend den lokalen Bestimmungen entsorgen. Weitere Informationen sind von der Gemeinde oder den kommunalen Entsorgungsbetrieben erhältlich.