

EXIBEL®

Bluetooth Speaker

Bluetooth-högtalare · Bluetooth-høytaler
Bluetooth-kaiutin · Bluetooth-Lautsprecher

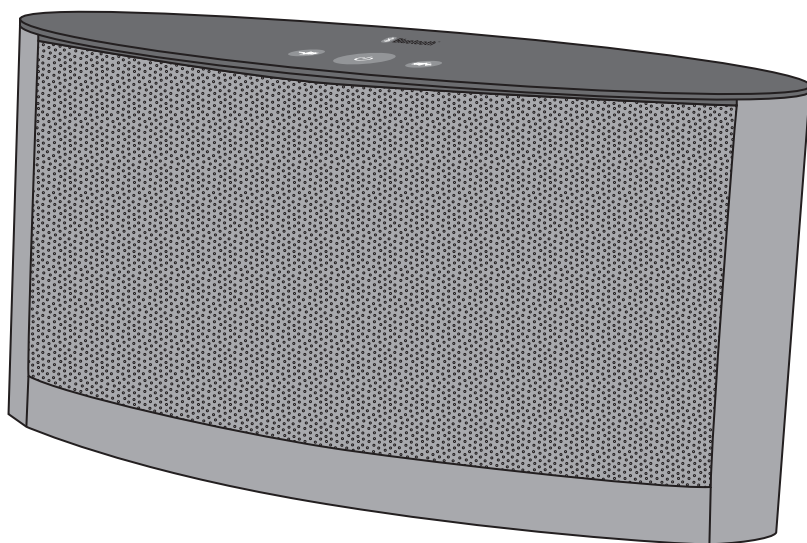

Art.no. Model
38-5475 KW-B25BT / BNX900

English	3
Svenska	10
Norsk	17
Suomi	24
Deutsch	31

Bluetooth Speaker

Item no. 38-5475

Model KW-B25BT / BNX900

Please read the entire instruction manual before using the product and then save it for future reference. We cannot be held responsible for any errors in the text or images or changes to technical data. If you experience any technical problems or have any other questions, please contact our Customer Services.

Safety

- The speaker should not be taken apart or modified. There are dangerous, unprotected voltages in some components in the speaker casing. Contact with these can lead to fire or electric shock.
- Do not cover the speaker. Adequate ventilation, with a distance of at least 5 cm between ventilation ports and surrounding surfaces, is necessary to prevent the speaker from overheating.
- The speaker must only be connected to a 100–240 V, 50/60 Hz wall socket.
- Make sure that the wall socket to which the mains lead is connected is easily accessible since this is the only way to completely disconnect it from the mains supply.
- Place the speaker on a stable, flat surface.
- Do not place the speaker where it could fall into water or other liquids. Do not place any objects containing liquid on the speaker, such as vases, drinks, etc.
- Do not place the speaker near naked flames, such as wood stoves, lit candles, etc.
- Position the speaker where there is no risk of people tripping over the mains lead.
- The speaker is intended for indoor use only.
- Never subject the speaker to high temperature, dust, heavy vibration, impacts, damp or moisture.
- Always handle the mains lead with care. Do not unplug the product by pulling on the mains lead; instead, grip the plug itself. Make sure that the mains lead does not come into contact with heat or sharp edges or become trapped.
- Unplug the mains lead during thunderstorms or if the speaker is not to be used for a long time.
- The speaker's Standby switch does not completely disconnect the speaker from the mains. To completely disconnect the speaker from the mains, the mains lead has to be removed from the wall socket.
- Protect your hearing. Listening on high volume for prolonged periods can lead to permanent hearing loss.
- Do not use the speaker if it or the mains lead is damaged in any way.
- Never use accessories which are not recommended by the manufacturer or place of purchase.
- The speaker should only be repaired by qualified service personnel.

Buttons and functions

Top

1. NFC connection
2. [-] Decrease volume
3. [⏻] On/Standby, Bluetooth connection, function selector
4. [+] Increase volume

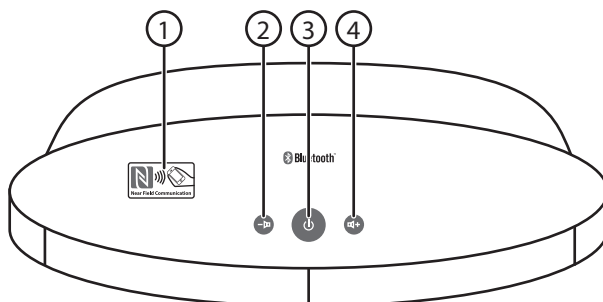

Front

5. LED indicator
6. Receiver for IR signals from remote control

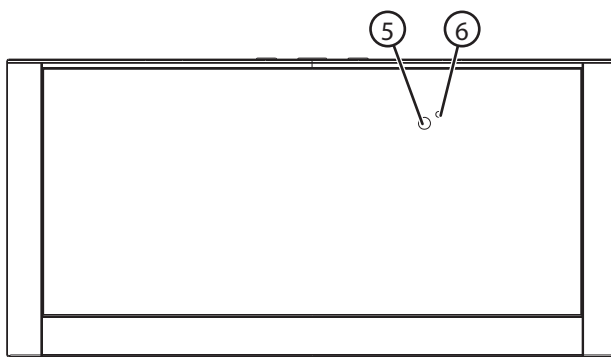

Back

7. Mains lead connection
8. 3.5 mm Line-in

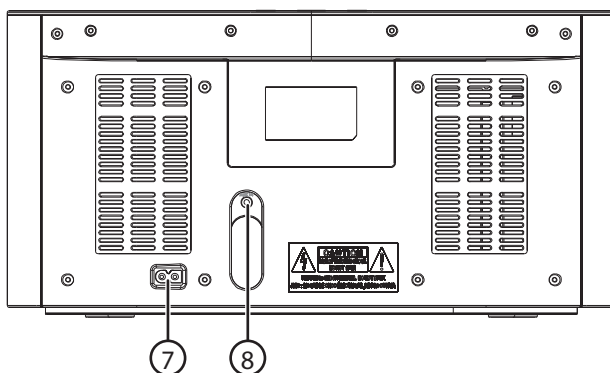

Remote Control

9. [⏻] On/Standby
10. [Bluetooth] Selection of playback from an external Bluetooth device
11. [M] Mute
12. [⏮] Playback of previous track from Bluetooth-connected device
13. [Bass+] Increase bass
14. [Bass-] Decrease bass
15. [PAIRING] Bluetooth connection
16. [AUX] Playback via Line-in
17. [▶||] Play/Pause
18. [▶▶] Playback of next track from Bluetooth-connected device
19. [VOL+] Increase volume
20. [VOL-] Decrease volume

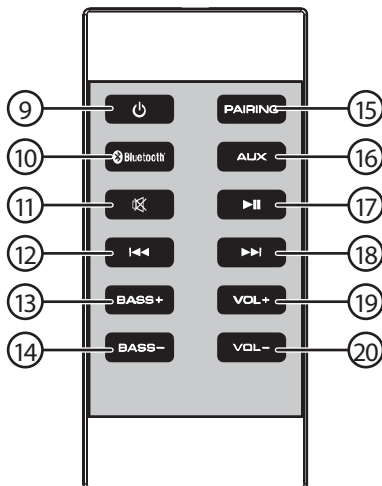

Remote control battery

1. Push the battery holder cover catch to the side and pull the battery holder forwards out of the remote control.
2. Insert a new battery (CR2025), ensuring that the + (positive) on the battery faces you as shown in the drawing.
3. Place the battery holder back into the remote control.

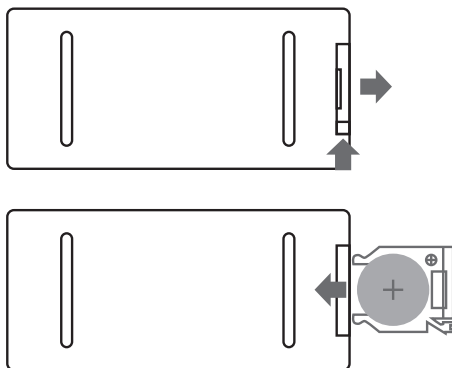

Operation

Switching on the Bluetooth speaker

Insert the mains lead into the speaker and a wall socket. The LED indicator will show a steady red to indicate Standby mode. Briefly press [⏻] on the speaker or remote control to turn on.

Selecting function

Press [⏻] the required number of times to select from:

- Line-in: The LED indicator will show a steady green.
- Playback from previously connected Bluetooth device: The LED indicator will flash slowly while searching for the device and show a steady blue once the device has been connected.

Standby mode

There are two options for placing the device in Standby mode:

1. Press [⏻] on the remote control to place the speaker in Standby mode. The LED indicator will show a steady red.
2. Hold down [⏻] on the speaker and release the button within 1–5 seconds to place the speaker in Standby mode. The LED indicator will show a steady red.

Note:

- In Standby mode the speaker will automatically switch off after one minute of inactivity. The red LED indicator will go out.
- In Bluetooth or Line-in mode the speaker will automatically switch off after 15 minutes of inactivity.
- Remember that even if the LED indicator has gone out the speaker is still connected to the mains and certain components inside the casing are live. Disconnect the mains lead from the wall socket if the speaker is not to be used for an extended period.

Connecting an external device via Bluetooth

1. Switch on the speaker.
2. Hold down [⏻] on the speaker for five seconds or [PAIRING] on the remote control for two seconds until the LED indicator flashes rapidly blue.
 - The LED indicator flashes rapidly blue: The speaker is searching for another device.
 - The LED indicator flashes slowly blue: Connection of a previously connected device is in progress.
 - The LED indicator shows a steady blue: Device connected.
3. Activate Bluetooth on the device to be paired and place the device in search mode.
4. When the speaker appears as “B25BT” on your device, select this to connect your device to the speaker. Refer to your device’s instruction manual if you are unsure.

Note: If you are prompted to enter a PIN code on your device, you should enter **0000** (four noughts). Certain devices may also require you to approve the connection.

5. The speaker gives an audible signal and the LED indicator shows a steady blue once contact has been established.
6. Start playback on your device.
7. Adjust the volume on both the device and the speaker to achieve the desired level.

Once your external device has been connected to the speaker via Bluetooth for the first time, the devices will automatically connect to each other next time they are switched on and are within the specified range (10 m).

Connecting a further external device via Bluetooth

Once you have connected the first device:

1. Hold down [⏻] on the speaker for five seconds or [PAIRING] on the remote control for two seconds until the LED indicator flashes rapidly blue.
2. Follow the same procedures as used when connecting the first device.

Receiving and making calls while playing music etc.

- Playback is paused if there is an incoming call or if you make a call yourself.
- Once the call is complete, playback resumes from the point at which it was paused.

Connecting an external device via NFC (Near Field Communication)

1. Switch on the speaker.
2. Press and hold [⏻] on either the speaker or remote control until the LED indicator flashes rapidly blue.
3. Activate Bluetooth and NFC on the device you intend to connect to the speaker.
4. Place the part of your device where the NFC antenna is situated (refer to your device's instruction manual if you are unsure) against the location of the NFC connection (1) on the speaker. You will find information about connecting the speaker on your device. Follow the instructions to connect it.
5. The speaker gives an audible signal and the LED indicator shows a steady blue once your external device has been connected to the speaker.

Playback from an external device via the Line-in jack

1. Press [⏻] on the speaker until the LED indicator shows a steady green, or press [AUX] on the remote control.
2. Connect the external device to the 3.5 mm Line-in jack (8) on the speaker's back panel.
3. Lower the volume and begin playback on the external device.
4. Adjust the volume on both the device and the speaker to achieve the desired level.

Note: The [▶▶], [▶▶|] and [|◀◀] controls on the remote control will not work to control playback as long as your external device is connected to the Line-in jack. Playback must be controlled from the external device.

Care and maintenance

- Unplug the mains lead from the wall socket and remove the batteries from the remote control if the speaker is not to be used for a long time.
- Clean the speakers using a lightly moistened cloth. Use only mild cleaning agents, never solvents or corrosive chemicals.

Troubleshooting chart

The speaker will not switch on.	<ul style="list-style-type: none"> • Check that the mains lead is connected properly to both the wall socket and the speaker. • Check that the wall socket is live.
Poor sound or no sound during Bluetooth playback.	<ul style="list-style-type: none"> • Check the volume on both the device and the speaker. • Make sure that the Bluetooth connection is functioning properly. • Test the music playback from your device before connecting it to the speaker to ensure that it is working. • Try playback using another file. The file you are attempting to play may be corrupt. • Make sure that no other wireless equipment is interfering with the Bluetooth connection. • Make sure that the Bluetooth device is within range of the speaker (max 10 m).
Poor sound or no sound during AUX-IN playback from an external device.	<ul style="list-style-type: none"> • Make sure that the 3.5 mm audio cable is undamaged and securely connected to the external device and the speaker. • Check the volume on the external device and the speaker. • Test the music playback from your external device before connecting it to the speaker to ensure that it is working. • Try playback using another file. The file you are attempting to play may be corrupt.
The remote control is not working.	<ul style="list-style-type: none"> • The remote's battery may be flat. Replace the battery if necessary. • Point the remote control directly at the speaker, making sure that you are within range (max 3 m). • If either the speaker or the remote control is exposed to strong sunlight the signals between them may be blocked.
The speaker freezes or does not operate correctly.	<ul style="list-style-type: none"> • Try disconnecting the device from the power supply completely by unplugging the mains lead from the wall socket. Then plug the mains lead back into the wall socket.

Waste disposal

This product should be disposed of in accordance with local regulations. If you are unsure what to do, contact your local authority.

Specifications

Power supply	100–240 V, 50/60 Hz
NFC connection	Yes
Bluetooth version	V2.1+EDR
Bluetooth range	10 m
Battery for remote control	1 x CR2025 (3 V)
Power consumption	140 W
Power consumption Standby	0.45 W
Line-in	3.5 mm
Size	40 x 21 x 17 cm
Weight	6.4 kg

Bluetooth-högtalare

Art.nr 38-5475

Modell KW-B25BT / BNX900

Läs igenom hela bruksanvisningen före användning och spara den sedan för framtida bruk. Vi reserverar oss för ev. text- och bildfel samt ändringar av tekniska data.

Vid tekniska problem eller andra frågor, kontakta vår kundtjänst (se adressuppgifter på baksidan).

Säkerhet

- Högtalaren får inte demonteras eller ändras. Farlig spänning finns oskyddad på komponenter inuti högtalarens hölje. Kontakt med dessa kan leda till brand eller ge elektriska stötar.
- Täck inte över högtalaren. Tillräcklig ventilation, med ett minsta avstånd på 5 cm mellan ventilationshålen och omgivande ytor, är nödvändig för att förhindra att högtalaren blir för varm.
- Högtalaren får bara anslutas till ett vägguttag som har 100–240 V, 50/60 Hz.
- Se till att vägguttaget där nätsladden ansluts sitter lättillgängligt eftersom nätsladden används som fränkopplingsanordning från elnätet.
- Placera högtalaren så att den står stadigt på en plan yta.
- Placera inte högtalaren så att den kan falla ner i vatten eller annan vätska. Ställ inte heller några föremål som innehåller vätska på högtalaren, t.ex. en blomvas eller dryck.
- Placera inte högtalaren i närheten av öppen eld som t.ex. vedspis/kamin eller levande ljus.
- Placera högtalaren så att ingen riskerar att snubbla på nätsladden.
- Högtalaren är endast avsedd för inomhusbruk.
- Utsätt aldrig högtalaren för höga temperaturer, dammig miljö, starka vibrationer, stötar, fukt eller väta.
- Misshandla inte nätsladden. Ryck inte i sladden, ta tag i stickproppen när du bryter strömmen. Se till att sladden inte kommer i kontakt med värme, vassa kanter eller kläms på något sätt.
- Dra ur nätsladden ur vägguttaget vid åska eller om högtalaren inte ska användas under en längre period.
- Högtalarens standbykopplare är sekundärt kopplad och skiljer inte högtalaren från elnätet. För att fullständigt skilja högtalaren från elnätet måste nätsladden tas ur vägguttaget.
- Skydda din hörsel. Lyssning med hög volym under lång tid kan leda till bestående hörselskador.
- Använd inte högtalaren om den eller nätsladden på något sätt är skadade.
- Använd aldrig ev. tillbehör som inte rekommenderats av tillverkaren eller inköpsstället.
- Högtalaren får endast repareras av kvalificerad servicepersonal.

Knappar och funktioner

Ovansida

1. NFC-anslutning
2. [-] Sänk volymen
3. [P] På/standby, Bluetooth-anslutning, funktionsväljare
4. [+] Höj volymen

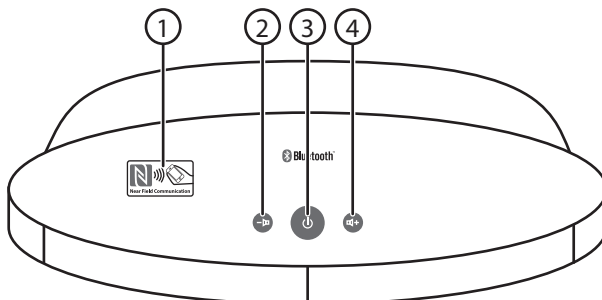

Framsida

5. LED-indikator
6. Mottagare för IR-signaler från fjärrkontrollen

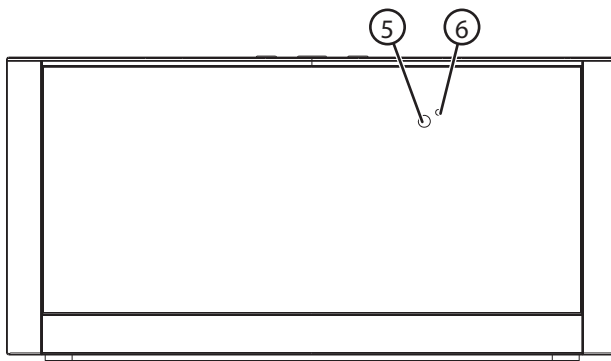

Baksida

7. Anslutning för nätsladd
8. 3,5 mm line in

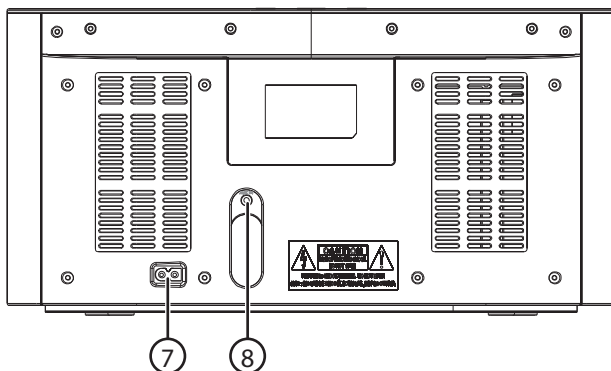

Fjärrkontroll

9. [⏻] På/standby
10. [Bluetooth] Val av uppspelning från extern Bluetooth-enhet
11. [M] Mute (tyst)
12. [◀◀] Uppspelning av föregående spår från Bluetooth-ansluten enhet
13. [Bass+] Höj basen
14. [Bass-] Sänk basen
15. [PAIRING] Bluetooth-anslutning
16. [AUX] Uppspelning via line in
17. [▶▶] Play/pause
18. [▶▶▶] Uppspelning av nästa spår från Bluetooth-ansluten enhet
19. [VOL+] Höj volymen
20. [VOL-] Sänk volymen

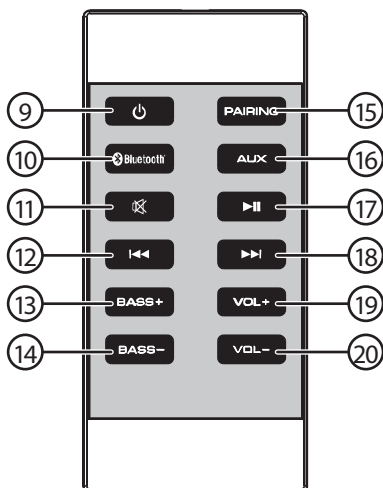

Batteri till fjärrkontroll

1. Tryck batterihållarens snäpplås åt sidan och dra batterihållaren rakt ut från fjärrkontrollen.
2. Sätt i ett nytt batteri (CR2025), se till att + (plus) på batteriet är vänt mot dig som bilden visar.
3. Sätt tillbaka batterihållaren med batteriet i fjärrkontrollen.

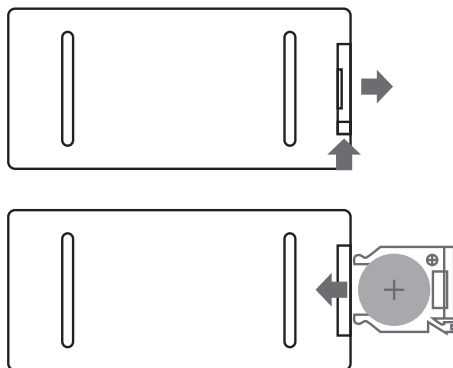

Användning

Slå på Bluetooth-högtalaren

Sätt i nätkabeln i dess anslutning på högtalaren och i ett vägguttag. LED-indikatorn lyser med fast rött sken vilket indikerar standbyläge. Tryck [⏻] kort på högtalaren eller på fjärrkontrollen för att slå på.

Välj funktion

Tryck [⏻] upprepade gånger för att välja mellan:

- Line in: LED-indikatorn lyser med fast grönt sken.
- Uppspelning från tidigare ansluten Bluetooth-enhet: LED-indikatorn blinkar långsamt för att söka efter enheten och lyser med med fast blått sken när enheten anslutits.

Standbyläge

Det finns 2 möjligheter att sätta enheten i standbyläge:

1. Tryck [⏻] på fjärrkontrollen för att sätta högtalaren i standbyläge. LED-indikatorn lyser med fast rött sken.
2. Håll in [⏻] på högtalaren och släpp knappen inom 1–5 sekunder för att sätta högtalaren i standbyläge. LED-indikatorn lyser med fast rött sken.

Obs!

- Från standbyläge slås högtalaren automatiskt av efter en minut om ingen aktivitet sker. Den röda LED-indikatorn släcks.
- Om ingen aktivitet sker inom 15 minuter i Bluetooth- eller line in-läge slås högtalaren automatisk av.
- Tänk på att även om LED-indikatorn släcks är högtalaren fortfarande ansluten till elnätet och vissa komponenter inuti höljet är strömförande. Dra ur närsladden ur vägguttaget om inte högtalaren ska användas under en längre period.

Anslut en extern enhet via Bluetooth

1. Slå på högtalaren.
2. Håll in [⏻] på högtalaren i 5 sekunder eller [PAIRING] på fjärrkontrollen i 2 sekunder tills LED-indikatorn blinkar snabbt med blått sken.
 - LED-indikatorn blinkar snabbt med blått sken: Högtalaren söker efter annan enhet.
 - LED-indikatorn blinkar långsamt med blått sken: Anslutning av tidigare ansluten enhet pågår.
 - LED-indikatorn lyser med blått fast sken: Enheten ansluten.
3. Aktivera Bluetooth på den enhet som ska paras ihop med högtalaren och sätt enheten i sökbar läge.
4. När högtalaren visas på din enhet, den heter "B25BT", väljer du den och ansluter din enhet till högtalaren. Se bruksanvisningen till din enhet om du är osäker.

Obs! Om du ombeds att ange PIN-kod på din enhet anger du **0000** (4 nollor). På vissa enheter måste du dessutom godkänna anslutningen.

5. När kontakt upprättats avger högtalaren en ljudsignal och LED-indikatorn lyser med fast blått sken.
6. Starta uppspelningen på din enhet.
7. Justera volymen på din enhet och på högtalaren till önskad nivå.

När din externa enhet en gång anslutits till högtalaren via Bluetooth ansluter enheterna automatiskt nästa gång de är påslagna och befinner sig inom angiven räckvidd (10 m).

Anslut ytterligare en extern enhet via Bluetooth

Efter att du anslutit den första enheten:

1. Håll in [⏻] på högtalaren i 5 sekunder eller [PAIRING] på fjärrkontrollen i 2 sekunder tills LED-indikatorn blinkar snabbt med blått sken.
2. Fortsätt på samma sätt som vid anslutning av den första enheten.

Telefonsamtal under uppspelning av musik etc.

- Uppspelningen avbryts vid inkommande samtal eller om du själv ringer upp någon.
- Uppspelningen fortsätter från den punkt där den avbröts när respektive samtal avslutas.

Anslut en extern enhet via NFC (Near Field Communication)

1. Slå på högtalaren.
2. Håll in [⏻] på högtalaren eller på fjärrkontrollen tills LED-indikatorn blinkar snabbt med blått sken.
3. Aktivera Bluetooth och NFC på den enhet du avser att ansluta till högtalaren.
4. Sätt den del av din enhet där NFC-antennen sitter (se bruksanvisningen till din enhet om du är osäker) mot platsen för NFC-anslutning (1) på högtalaren. Information om anslutningen av högtalaren syns på din enhet. Följ anvisningarna för att ansluta.
5. När din externa enhet anslutits till högtalaren avger högtalaren en ljudsignal och LED-indikatorn lyser med fast blått sken.

Uppspelning från extern enhet via line in

1. Tryck [⏻] på högtalaren tills LED-indikatorn lyser med fast grönt sken, eller tryck [AUX] på fjärrkontrollen.
2. Anslut din externa enhet till 3,5 mm line in-ingången (8) på högtalarens baksida.
3. Sänk volymen och starta uppspelningen på din externa enhet.
4. Justera volymen på din enhet och på högtalaren till önskad nivå.

Obs! [▶||], [▶▶|] och [|◀◀] kontrollerna på fjärrkontrollen fungerar inte för att kontrollera uppspelningen när din externa enhet är ansluten via line in. Kontrollera uppspelningen från din externa enhet.

Skötsel och underhåll

- Dra ur nätsladden ur vägguttaget och ta ur batterierna ur fjärrkontrollen om inte högtalaren ska användas under en längre period.
- Rengör högtalaren med en lätt fuktad trasa. Använd ett mildt rengöringsmedel, aldrig lösningsmedel eller frätande kemikalier.

Felsökningsschema

Det går inte att slå på högtalaren.	<ul style="list-style-type: none"> • Försäkra dig om att nätsladden är ordentligt ansluten till vägguttaget och till högtalaren. • Finns det ström i vägguttaget?
Dåligt eller inget ljud vid uppspelning via Bluetooth.	<ul style="list-style-type: none"> • Kontrollera volymen på din enhet och på högtalaren. • Försäkra dig om att Bluetooth-anslutningen är korrekt utförd. • Prova att spela upp musik från din enhet utan att den är ansluten till högtalaren för att försäkra dig om att den fungerar. • Prova att byta till en annan fil, den du försöker spela upp kan vara skadad. • Försäkra dig om att ingen annan trådlös utrustning stör Bluetooth-anslutningen. • Se till att ansluten enhet inte befinner sig för långt ifrån högtalaren. Max 10 m.
Dåligt eller inget ljud vid uppspelning från extern enhet via AUX-IN.	<ul style="list-style-type: none"> • Försäkra dig om att 3,5 mm-kabeln är hel och ordentligt ansluten till högtalaren och till din externa enhet. • Kontrollera volymen på din externa enhet och på högtalaren. • Prova att spela upp musik från din externa enhet utan att den är ansluten till högtalaren för att försäkra dig om att den fungerar. • Prova att byta till annan fil, den fil du försöker spela upp kan vara skadad.
Fjärrkontrollen fungerar inte.	<ul style="list-style-type: none"> • Fjärrkontrollens batteri kan vara förbrukat, byt batteri vid behov. • Rikta fjärrkontrollen rakt mot högtalaren och se till att avståndet inte är för långt. Max 3 m. • Om högtalaren eller fjärrkontrollen utsätts för starkt solljus kan detta blockera signalerna från att nå fram.
Högtalaren låser sig eller fungerar onormalt på annat sätt.	<ul style="list-style-type: none"> • Prova att helt bryta strömmen till högtalaren genom att dra nätsladden ur vägguttaget. Sätt sedan i sladden i vägguttaget igen.

Avfallshantering

När du ska göra dig av med produkten ska detta ske enligt lokala föreskrifter. Är du osäker på hur du ska gå tillväga, kontakta din kommun.

Specifikationer

Nätanslutning	100–240 V, 50/60 Hz
NFC-anslutning	Ja
Bluetooth-version	V2.1+EDR
Räckvidd Bluetooth	10 m
Batteri fjärrkontroll	1 x CR2025, 3 V
Strömförbrukning	140 W
Strömförbrukning standby	0,45 W
Line in	3,5 mm
Mått	40 x 21 x 17 cm
Vikt	6,4 kg

Bluetooth-høytaler

Art. nr. 38-5475

Modell KW-B25BT / BNX900

Les brukerveiledningen grundig før produktet tas i bruk og ta vare på den for framtidig bruk. Vi reserverer oss mot ev. feil i tekst og bilde, samt forandringer av tekniske data. Ved tekniske problemer eller spørsmål, ta kontakt med vårt kundesenter. (Se opplysninger om kundesenteret i denne bruksanvisningen).

Sikkerhet

- Produktet må ikke demonteres eller endres på. Farlig spenning ligger ubeskyttet på visse komponenter under produktets deksel. Kontakt med disse kan føre til brann eller gi elektriske støt.
- Høytaleren må ikke tildekkes. Sørg for tilstrekkelig med ventilasjon og hold en fri avstand på minst 5 cm mellom ventilasjonsåpninger og omgivelsene rundt. Dette er nødvendig for å forhindre at apparatet blir for varmt.
- Høytaleren skal kun kobles til strømuttak på 100-240 V, 50/60 Hz.
- Påse at strømuttaket hvor produktet kobles til er lett tilgjengelig da dette er den eneste frakoblingsanordningen for å koble produktet fra strøm.
- Plasser høytaleren slik at den står stødig og på et plant underlag.
- Plasser ikke produktet slik at det kan komme i kontakt med vann eller annen væske. Plasser aldri produktet nær gjenstander som kan føre til at væske skylles over det.
- Plasser ikke høytaleren nær åpen ild eller levende lys.
- Plasser produktet slik at ingen snubler i strømkabelen.
- Produktet er kun beregnet for innendørs bruk.
- Utsett aldri produktet for høye temperaturer, fuktighet, støvete miljøer, sterke vibrasjoner eller støt.
- Påse at ikke strømledningen skades. Trekk i selve støpselet og ikke i ledningen, når høytaleren skal kobles fra strømmettet. Påse at strømledningen ikke kommer i kontakt med varme, olje, skarpe kanter eller annet som kan skade den.
- Trekk støpselet ut fra strømuttaket ved tordenvær og hvis produktet ikke skal brukes over tid.
- Høytalerens standby-bryter er sekundært koblet og skiller ikke høytaleren fra strømmettet. For å gjøre produktet helt strømløst, må støpselet trekkes ut fra strømuttaket.
- Beskytt hørselen din. Lytting med høyt volum over lengre tid kan føre til varige hørselsskader.
- Bruk ikke høytaleren dersom strømkabelen eller støpselet er skadet.
- Det må ikke benyttes tilbehør som ikke er anbefalt av produsent/forhandler.
- Produktet må kun repareres av kyndig servicepersonell.

Knapper og funksjoner

Oversiden

1. NFC-tilkobling
2. [-] Senke volumet
3. [På/standby, Bluetooth-tilkobling, funksjonsvelger
4. [+] Heve volumet

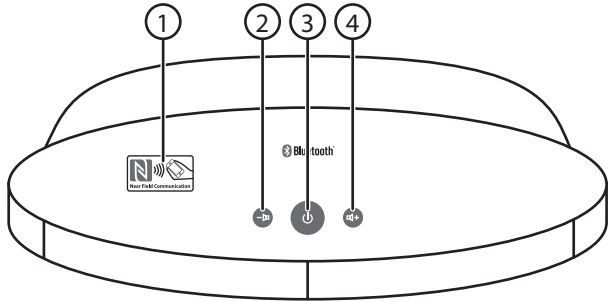

Front

5. LED-indikator
6. Mottaker for IR-signaler fra fjernkontrollen

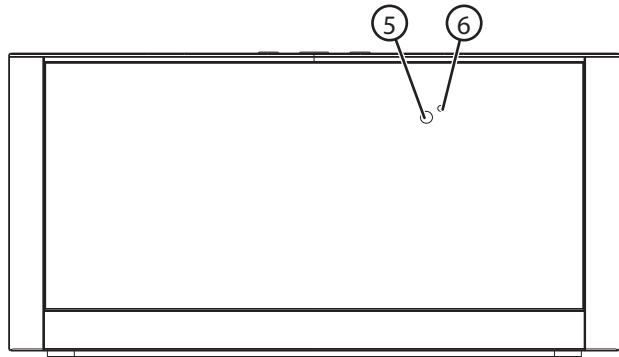

Bakside

7. Tilkobling for strømkabel
8. 3,5 mm line-in

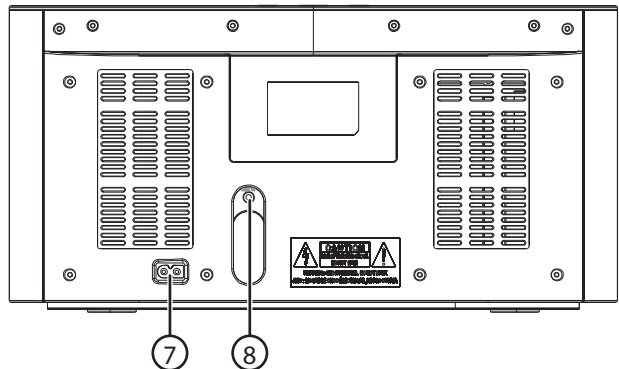

Fjernkontroll

9. [⏻] På/standby
10. [📶 Bluetooth] Valg av avspilling fra ekstern Bluetooth-enhet
11. [🔇] Mute (stille)
12. [⏮] Spilling av foregående spor fra Bluetooth-tilkoblet enhet
13. [BASS+] Øke bassen
14. [BASS-] Senke bassen
15. [PAIRING] Bluetooth-tilkobling
16. [AUX] Avspilling via line-in
17. [▶||] Play/pause
18. [▶▶] Avspilling av neste spor fra Bluetooth-tilkoblet enhet
19. [VOL +] Heve volumet
20. [VOL -] Senke volumet

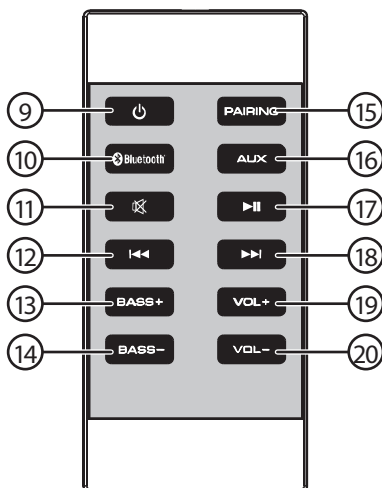

Batteri til fjernkontroll

1. Trykk sneplåsen på batteriholderen til siden og trekk holderen rett ut fra fjernkontrollen.
2. Sett i et nytt batteri av typen CR2025. Pluss (+) på batteriet skal være vendt mot deg, som vist på fig.
3. Sett batteriholderen på plass i fjernkontrollen igjen.

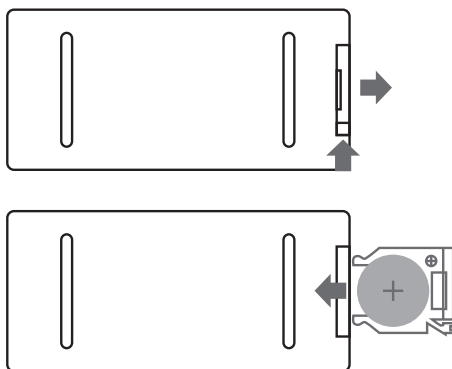

Bruk

Slå på Bluetooth-høytaleren

Strømkabelen plugges til høytaleren og deretter i strømuttaket. LED-indikatoren lyser med kontinuerlig lys. Dette indikerer standbymodus. Trykk [] kort på høytaleren eller på fjernkontrollen for å slå på.

Velg funksjon

Trykk [] gjentatte ganger for å velge mellom:

- Line-in: LED-indikatoren lyser med et kontinuerlig grønt skinn.
- Avspilling fra tidligere tilkoblet Bluetooth-enhet: LED-indikatoren blinker langsomt for å søke etter enheten og lyser med fast blått lys når enheten er tilkoblet.

Standbymodus

Det er 2 måter å sette enheten i standbymodus:

1. Trykk [] på fjernkontrollen for å stille høytaleren i standbymodus. LED-indikatoren lyser med et kontinuerlig rødt lys.
2. Hold [] på høytaleren inne og slipp knappen innen 1–5 sekunder for å sette høytaleren i standbymodus. LED-indikatoren lyser med et kontinuerlig rødt lys.

Obs!

- Høytaleren skrus automatisk av etter ett minutt i standbymodus, hvis det ikke skjer noen annen aktivitet. Den røde LED-indikatoren slukkes.
- Hvis det ikke skjer noen aktivitet innen 15 minutter i Bluetooth- eller line-in-modus, vil høytaleren skrus av automatisk.
- Det er viktig å huske at selv om LED-indikatoren slukkes er høytaleren fremdeles koblet til strømmettet og enkelte komponenter inni dekselet er strømførende. Støpselet må kobles fra strømuttaket dersom produktet ikke skal brukes på en stund.

Tilkobling av ekstern enhet via Bluetooth

1. Slå på høytaleren.
2. Hold [] på høytaleren inne i 5 sekunder eller [PAIRING] på fjernkontrollen i 2 sekunder til LED-indikatoren blinker raskt med blått lys.
 - LED-indikatoren blinker raskt med blått lys: Høytaleren søker etter annen enhet.
 - LED-indikatoren blinker sakte med blått lys: Tilkobling av tidligere tilkoblet enhet pågår.
 - LED-indikatoren lyser med et kontinuerlig blått lys: Enheten er tilkoblet.
3. Aktiver Bluetooth på den enheten som skal brukes sammen med Bluetooth-høytaleren og sett enheten i søkemode.
4. Når høytaleren vises på din enhet, den heter «B25BT», velger du den og kobler enheten din til høytaleren. Se bruksanvisningen til enheten hvis du er usikker.

Obs! Hvis du blir bedt om å oppgi PIN-kode på enheten, oppgi **0000** (4 nuller). På enkelte enheter må du også godkjenne tilkoblingen.

5. Når kontakten er opprettet vil høyttaleren avgi et lydsignal og LED-indikatoren lyser med kontinuerlig blått lys.
6. Start avspillingen på enheten din.
7. Volumet justeres, både på det eksterne utstyret og på høyttaleren, til ønsket nivå.

Når den eksterne enheten din har blitt koblet til høyttaleren en gang via Bluetooth, vil enheten automatisk kobles opp mot hverandre neste gang de skrur på og er innen rekkevidde av hverandre (maks 10 meter).

Tilkobling av nok en ekstern enhet via Bluetooth

Etter at den første enheten er koblet til, som beskrevet ovenfor:

1. Hold [⏻] på høyttaleren inne i 5 sekunder eller [PAIRING] på fjernkontrollen i 2 sekunder til LED-indikatoren blinker raskt med blått lys.
2. Fortsett på samme måte som beskrevet ovenfor for tilkobling av den første enheten.

Telefonsamtale under avspilling av musikk etc.

- Avspillingen avbrytes ved innkommende samtale eller når du selv ringer ut.
- Avspillingen fortsetter fra der den ble avbrutt når samtalen avsluttes.

Tilkobling av ekstern enhet via NFC (Near Field Communication)

1. Slå på høyttaleren.
2. Hold [⏻] på høyttaleren eller fjernkontrollen inne til LED-indikatoren blinker raskt med blått lys.
3. Aktiver Bluetooth og NFC på den enheten du skal koble høyttaleren til.
4. Plasser den delen av enheten din hvor NFC-antennene er (se bruksanvisningen til enheten hvis du er usikker) mot plassen for NFC-tilkobling (1) på høyttaleren. Informasjon om tilkoblingen av høyttaler kommer opp på skjermen på enheten din. Følg anvisningene for å koble til.
5. Når den eksterne enheten er koblet til høyttaleren avgir høyttaleren et lydsignal og LED-indikatoren lyser med fast blått lys.

Avspilling fra ekstern enhet via line-in

1. Trykk [⏻] på høyttaleren til LED-indikatoren lyser med fast grønt lys, eller trykk [AUX] på fjernkontrollen.
2. Koble den eksterne enheten til 3,5 mm line-in-inngangen (8) på høyttalerens bakside.
3. Senk volumet og start avspillingen fra den eksterne enheten.
4. Volumet justeres, både på det eksterne utstyret og på høyttaleren, til ønsket nivå.

Obs! [▶||], [▶▶|] og [|◀◀] kontrollene på fjernkontrollen fungerer ikke til å kontrollere avspillingen med når den eksterne enheten er koblet til via line-in. Kontroller avspillingen fra den eksterne enheten.

Stell og vedlikehold

- Trekk ut støpselet og ta ut batteriene fra fjernkontrollen hvis anlegget ikke skal brukes på en stund.
- Rengjør produktet med en lett fuktet klut. Bruk et mildt rengjøringsmiddel, aldri løsningsmidler eller etsende kjemikalier.

Feilsøking

Det går ikke å slå på høyttaleren.	<ul style="list-style-type: none">• Kontroller at strømledningen er riktig koblet til høyttaleren og strømuttaket.• Er det strøm i strømuttaket?
Dårlig eller ingen lyd ved avspilling via Bluetooth.	<ul style="list-style-type: none">• Kontroller voluminnstillingen både på enheten og høyttaleren.• Påse at Bluetooth-koblingen er riktig.• Forsøk å spille av musikk fra enheten din uten at den er koblet til høyttaleren, for å forsikre deg om at den fungerer.• Prøv å skifte til en annen fil. Den filen du prøver å spille av kan være skadet.• Kontroller deg om at det ikke er annet trådløst utstyr som forstyrrer Bluetooth-tilkoblingen.• Påse at tilkoblet enhet ikke er for langt unna høyttaleren. Maks 10 m.
Dårlig eller ingen lyd ved avspilling fra ekstern enhet via AUX-IN.	<ul style="list-style-type: none">• Sjekk at 3,5 mm-kabelen er hel og riktig tilkoblet både til høyttaleren og den eksterne enheten.• Kontroller voluminnstillingen både på enheten og høyttaleren.• Forsøk å spille av musikk fra enheten din uten at den er koblet til høyttaleren, for å forsikre deg om at den fungerer.• Prøv å skifte til en annen fil. Den filen du prøver å spille av kan være skadet.
Fjernkontrollen fungerer ikke.	<ul style="list-style-type: none">• Batteriene kan være utbrukt. Skift dem ved behov.• Vend fjernkontrollen direkte mot høyttaleren og pass på at avstanden mellom kontroll og enhet ikke blir for stor. Maks 3 m.• Hvis høyttaleren eller fjernkontrollen utsettes for sterkt sollys kan dette blokkere signalene i å nå frem.
Høyttaleren låser seg eller fungerer ikke som de skal.	<ul style="list-style-type: none">• Forsøk med å bryte strømmen til høyttaleren helt ved å trekke strømkabelen til batterieliminatoren ut av strømuttaket. Plasser så stikkkontakten i et strømuttak igjen.

Avfallshåndtering

Når produktet skal kasseres, må det skje i henhold til lokale forskrifter. Ved usikkerhet, ta kontakt med lokale myndigheter.

Spesifikasjoner

Spenning	100–240 V, 50/60 Hz
NFC-tilkobling	Ja
Bluetooth-versjon	V2.1+EDR
Rekkevidde Bluetooth	10 m
Batteri fjernkontroll	1 x CR2025 (3 V)
Strømforbruk	140 W
Strømforbruk standby	0,45 W
Line-in	3,5 mm
Mål	40 x 21 x 17 cm
Vekt	6,4 kg

Bluetooth-kaiutin

Tuotenumero 38-5475

Malli KW-B25BT / BNX900

Lue käyttöohjeet ennen tuotteen käyttöönottoa ja säilytä ne tulevaa tarvetta varten. Pidätämme oikeuden teknisten tietojen muutoksiin. Emme vastaa mahdollisista teksti- tai kuvavirheistä. Jos laitteeseen tulee teknisiä ongelmia tai sinulla on muuta kysyttävää, ota yhteys asiakaspalveluumme (yhteystiedot käyttöohjeen lopussa).

Turvallisuus

- Älä pura tai muuta laitetta. Kaiuttimen kuoren alla olevissa komponenteissa on vaarallista jännitettä. Kosketus näiden kanssa voi aiheuttaa tulipalon tai sähköiskuja.
- Älä peitä laitetta. Muista tarvittava ilmanvaihto: tuuletusaukkojen ja ympäröivien pintojen välillä tulisi olla vähintään 5 cm väliä, jotta laite ei kuumenisi liikaa.
- Laitteen voi liittää ainoastaan seinäpistorasiaan, jonka jännite on 100–240 V, 50/60 Hz.
- Varmista, että pistorasia, johon liität laitteen virtajohdon, on lähettyvillä, koska laitteen virran voi katkaista kokonaan ainoastaan irrottamalla virtajohdon sähköverkosta.
- Aseta kaiutin tasaiselle alustalle.
- Älä aseta laitetta paikkaan, josta se voi tippua veteen tai muuhun nesteeseen. Älä aseta laitteen päälle esineitä, jotka sisältävät nestettä, kuten maljakkoa tai juomapulloa.
- Älä sijoita laitetta lähelle avotulta, kuten esim. puuhellaa, kamiinaa tai takan läheisyyteen.
- Sijoita laite niin, että kukaan ei kompastu sen sähköjohtoon.
- Kaiutinta saa käyttää ainoastaan sisätiloissa.
- Älä altista laitetta korkeille lämpötiloille, pölylle, voimakkaalle värinälle, iskuille tai kosteudelle.
- Käsittele virtajohtoa varoen. Älä katkaise virtaa vetämällä laitteen johdosta, vaan ota kiinni töpselistä. Varmista, että johto ei altistu kuumuudelle, osu teräviin reunoihin, eikä jää millään tavoin puristuksiin.
- Irrota muuntaja seinäpistorasiasta ukkosella ja silloin, kun kaiutinta ei käytetä pitkään aikaan.
- Laitteen standby-kytkin ei katkaise laitetta kokonaan verkkovirrasta. Irrota laite kokonaan verkkovirrasta irrottamalla virtajohto pistorasiasta.
- Suojaa kuuloasi. Musiikin kuunteleminen kovalla äänenvoimakkuudella pitkäkestoisesti voi aiheuttaa pysyviä kuulovaurioita.
- Älä käytä laitetta, jos se tai sen virtajohto on jollain lailla vahingoittunut.
- Älä käytä laitteen kanssa lisäosia, joita valmistaja tai jälleenmyyjä ei ole suositellut.
- Kauttimen saa korjata ainoastaan ammattilainen.

Painikkeet ja toiminnot

Yläpuoli

1. NFC-liitäntä
2. [-] Vähennä äänenvoimakkuutta
3. [P] Päällä/standby-tila, Bluetooth-liitäntä, toiminnonvalitsin
4. [L+] Lisää äänenvoimakkuutta

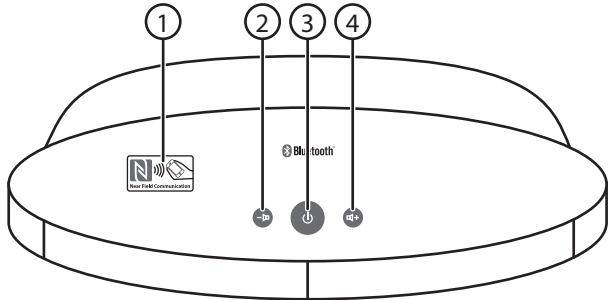

Etupuoli

5. Led-merkkivalo
6. Kaukosäätimen IR-signaalien vastaanotin

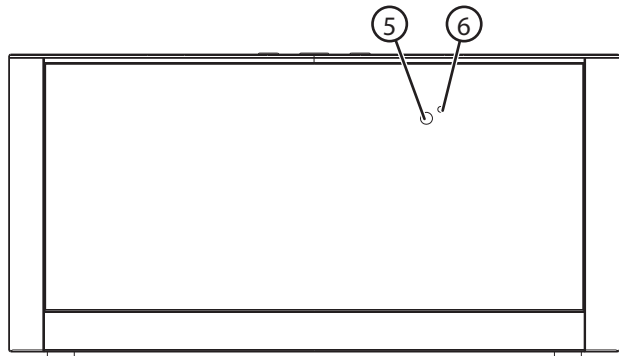

Takapuoli

7. Virtajohdon liitäntä
8. 3,5 mm line in

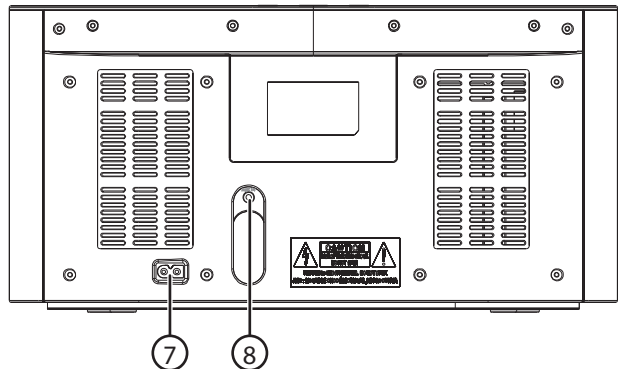

Kaukosäädin

9. [⏻] Päällä/standby-tila
10. [Bluetooth] Valitse toisto ulkoisesta Bluetooth-laitteesta
11. [🔇] Mute (mykistys)
12. [⏪] Edellisen kappaleen toisto Bluetoothilla liitetystä laitteesta
13. [Bass+] Lisää bassoa
14. [Bass-] Vähennä bassoa
15. [PAIRING] Bluetooth-yhteys
16. [AUX] Toisto line in -liitännän kautta
17. [▶||] Play/pause
18. [⏩] Seuraavan kappaleen toisto Bluetoothilla liitetystä laitteesta
19. [VOL+] Lisää äänenvoimakkuutta
20. [VOL-] Vähennä äänenvoimakkuutta

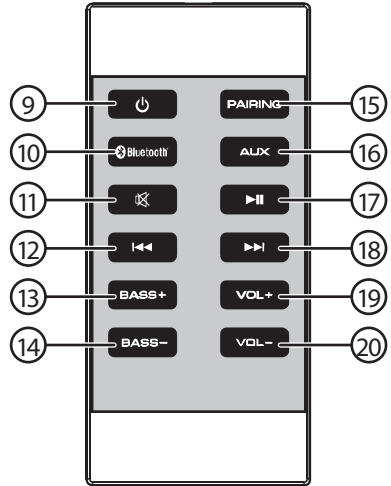

Kaukosäätimen paristo

1. Paina paristolokeron napsautuslukkoa sivulle ja vedä paristolokero suoraan ulos kaukosäätimestä.
2. Aseta lokeroon uusi paristo (CR2025), ja katso että pariston plusmerkki + on käännettynä sinua päin kuvan osoittamalla tavalla.
3. Aseta paristolokero takaisin kaukosäätimeen.

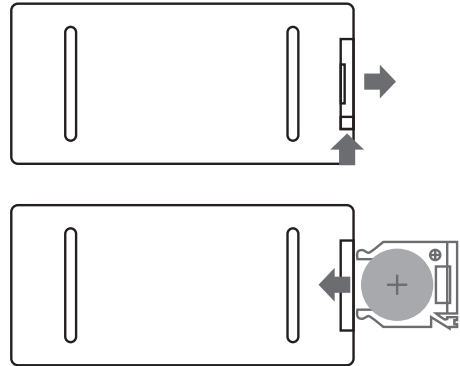

Käyttö

Käynnistä Bluetooth-kaiutin

Liitä virtajohto kaiuttimen liitäntään ja seinäpistorasiaan. Led-merkkivalo palaa punaisena, mikä merkitsee laitteen olevan standby-tilassa. Paina lyhyesti kaiuttimen tai kaukosäätimen [🔊]-painiketta ja kaiutin menee päälle.

Valitse toiminto

Paina [🔊]-painiketta useita kertoja valitaksesi jonkun seuraavista vaihtoehdoista:

- Line in: Led-merkkivalo palaa vihreänä.
- Toisto aiemmin liitetystä bluetooth-laitteesta: Led-merkkivalo vilkkuu hitaasti etsiessään laitetta ja palaa sinisenä vilkkumatta, kun yhteys on muodostettu.

Standby-tila

Voit asettaa laitteen standby-tilaan kahdella eri tavalla:

1. Paina kaukosäätimen [🔊]-painiketta asettaaksesi kaiuttimen standby-tilaan. Led-merkkivalo palaa punaisena.
2. Paina kaiuttimen [🔊]-painiketta pohjaan 1–5 sekunnin ajan asettaaksesi kaiuttimen standby-tilaan. Led-merkkivalo palaa punaisena.

Huom.!

- Kaiutin menee standby-tilassa automaattisesti pois päältä, jos mitään toimintaa ei tapahdu yhteen minuuttiin. Punainen led-merkkivalo sammuu.
- Jos mitään toimintaa ei tapahdu 15 minuuttiin kaiuttimen ollessa Bluetooth- tai line in -tilassa, menee se automaattisesti pois päältä.
- Muistathan, että vaikka led-merkkivalo sammuu, on kaiutin edelleen liitettynä verkkovirtaan ja jotkut komponentit sen kuoren alla johtavat edelleen virtaa. Irrota virtajohto seinäpistorasiasta, kun kaiutinta ei käytetä pitkään aikaan.

Liitä kaiuttimeen ulkoinen laite Bluetoothin kautta

1. Käynnistä kaiutin.
2. Pidä kaiuttimen [🔊]-painiketta pohjassa 5 sekunnin ajan tai paina kaukosäätimen [PAIRING]-painiketta 2 sekunnin ajan, kunnes led-merkkivalo alkaa vilkkua nopeasti sinisenä.
 - Led-merkkivalo vilkkuu nopeasti sinisenä: Kaiutin etsii toista laitetta.
 - Led-merkkivalo vilkkuu hitaasti sinisenä: Kaiutin muodostaa yhteyttä aikaisemmin yhdistettyyn laitteeseen.
 - Led-merkkivalo palaa vilkkumatta sinisenä: Yhteys on muodostettu.
3. Aktivoi sen laitteen bluetooth, jonka haluat liittää kaiuttimeen ja aseta se hakutilaan.
4. Kun kaiutin näkyy bluetooth-laitteessasi nimellä "B25BT", valitse se ja liitä laitteesi kaiuttimeen. Jos olet epävarma, tarkista oikea menettely kaiuttimeen yhdistettävän bluetooth-laitteesi käyttöohjeista.

Huom.! Jos laite kysyy sinulta PIN-koodia, se on **0000** (4 nollaa). Jossain laitteissa sinun täytyy myös erikseen hyväksyä laitteen liittäminen.

5. Kun yhteys on muodostettu, kaiuttimesta kuuluu merkkiääni ja led-merkkivalo palaa sinisenä.
6. Aloita musiikin toisto kaiuttimeen liitetyssä laitteessa.
7. Säädä liitetyn laitteen ja kaiuttimen äänenvoimakkuus haluamallesi tasolle.

Kun olet kerran liittänyt ulkoisen laitteesi kaiuttimeen Bluetoothin välityksellä, muodostavat laitteet seuraavalla kerralla yhteyden automaattisesti, kun ne ovat päällä ja sijaitsevat alle 10 metrin päässä toisistaan.

Liitä kaiuttimeen viellä toinen ulkoinen laite Bluetoothin kautta

Kun olet liittänyt ensimmäisen laitteen:

1. Pidä kaiuttimen [🔊]-painiketta pohjassa 5 sekunnin ajan tai paina kaukosäätimen [PAIRING]-painiketta 2 sekunnin ajan, kunnes led-merkkivalo alkaa vilkkua nopeasti sinisenä.
2. Jatka samalla tavalla, kuin ensimmäistä laitetta liittäessäsi.

Puhelut musiikin tms. toiston aikana

- Toisto keskeytyy puhelun saapuessa tai kun itse soitat jollekulle.
- Toisto jatkuu samasta kohdasta puhelun päättyttyä.

Liitä kaiuttimeen ulkoinen laite NFC:n kautta (Near Field Communication)

1. Käynnistä kaiutin.
2. Pidä kaiuttimen tai kaukosäätimen [🔊]-painiketta pohjassa kunnes led-merkkivalo alkaa vilkkua nopeasti sinisenä.
3. Aktivoi sen laitteen Bluetooth tai NFC, jonka haluat liittää kaiuttimeen.
4. Aseta ulkoisen laitteesi se puoli, missä NFC-antenni on (katso tarvittaessa tarkemmat tiedot laitteen käyttöohjeesta) kohti kaiuttimen NFC-liitäntää. Tieto yhteyden muodostumisesta näkyy laitteessasi. Noudata ohjeita muodostaaksesi yhteyden.
5. Kun yhteys on muodostettu, kaiuttimesta kuuluu merkkiääni ja led-merkkivalo palaa sinisenä.

Toisto ulkoisesta laitteesta line in -liitännän kautta

1. Paina kaiuttimen [🔊]-painiketta, kunnes led-merkkivalo palaa vihreänä tai paina kaukosäätimen [AUX]-painiketta.
2. Liitä laite 3,5 mm:n line in -liitäntään (8) kaiuttimen takapuolella.
3. Vähennä äänenvoimakkuutta ja aloita toisto liitetystä laitteesta.
4. Säädä liitetyn laitteen ja kaiuttimen äänenvoimakkuus haluamallesi tasolle.

Huom.! Kaukosäätimen painikkeet [▶▶], [▶▶▶] ja [▶▶▶▶] eivät toimi, kun laite on liitetty line in -liitännän kautta. Ohjaa musiikin kuuntelua ulkoisesta laitteestasi.

Huolto ja ylläpito

- Irrota virtajohto seinäpistorasiasta ja poista paristo kaukosäätimen paristolokerosta silloin, kun kaiutinta ei käytetä pitkään aikaan.
- Puhdista laite kevyesti kostutetulla liinalla. Käytä mietoa puhdistusainetta. Älä koskaan käytä liuotusaineita tai syövyttäviä kemikaaleja.

Vianhakutaulukko

Kaiutin ei mene päälle.	<ul style="list-style-type: none">• Varmista, että virtajohto on kunnolla kiinni seinäpistorasiassa ja kaiuttimessa.• Onko seinäpistorasiassa virtaa?
Huono äänenlaatu tai ei ääntä ollenkaan Bluetoothin kautta toistettaessa.	<ul style="list-style-type: none">• Säädä liitetyn laitteen ja kaiuttimen äänenvoimakkuutta.• Varmista, että Bluetooth-yhteys on muodostettu oikein.• Soita musiikkia ulkoisesta laitteestasi ilman, että se on liitettynä kaiuttimeen, ja varmista näin, että se toimii.• Vaihda kansiota. Se kansio, jota yrität toistaa, voi olla vahingoittunut.• Varmistu siitä, ettei mikään muu langaton laite häiritse Bluetooth-liitäntää.• Varmista, että liitetty laite ei ole liian kaukana kaiuttimesta. Etäisyys enintään 10 m.
Huono äänenlaatu tai ei ääntä ollenkaan AUX-IN-liitännän kautta toistettaessa.	<ul style="list-style-type: none">• Varmista, että 3,5 mm:n johto on ehjä ja kunnolla kiinnitetty kaiuttimeen ja laitteeseen.• Säädä liitetyn laitteen ja kaiuttimen äänenvoimakkuutta.• Soita musiikkia ulkoisesta laitteestasi ilman, että se on liitettynä kaiuttimeen, ja varmista näin, että se toimii.• Vaihda kansiota. Se kansio, jota yrität toistaa, voi olla vahingoittunut.
Kaukosäädin ei toimi.	<ul style="list-style-type: none">• Kaukosäätimen paristo voi olla loppu, vaihda se tarvittaessa.• Suuntaa kaukosäädin suoraan kaiutinta kohti ja varmista ettei välimatka ole liian pitkä. Etäisyys enintään 3 m.• Jos kaiutin tai kaukosäädin altistetaan voimakkaalle auringonvalolle, voi tämä estää signaaleita pääsemästä perille.
Kaiutin lukittuu tai toimii muuten epänormaalisti.	<ul style="list-style-type: none">• Katkaise kaiuttimesta kokonaan virta irrottamalla virtajohto pistorasiasta. Liitä virta sitten takaisin.

Kierrätys

Hävitä ja kierrätä laite käytön jälkeen paikallisten säännösten mukaisesti. Jos olet epävarma, ota yhteyttä kuntasi jäteviranomaisiin.

Tekniset tiedot

Verkkovirta	100–240 V, 50/60 Hz
NFC-liitäntä	Kyllä
Bluetooth-versio	V2.1+EDR
Bluetoothin kantama	10 m
Kaukosäätimen paristo	1 x CR2025, 3 V
Virrankulutus	140 W
Virrankulutus standby-tilassa	0,45 W
Line in	3,5 mm
Mitat	40 x 21 x 17 cm
Paino	6,4 kg

Bluetooth-Lautsprecher

Art.Nr. 38-5475 Modell KW-B25BT / BNX900

Vor Inbetriebnahme die komplette Bedienungsanleitung durchlesen und aufbewahren. Irrtümer, Abweichungen und Änderungen behalten wir uns vor. Bei technischen Problemen oder anderen Fragen freut sich unser Kundenservice über eine Kontaktaufnahme (Kontakt siehe Rückseite).

Sicherheitshinweise

- Der Lautsprecher darf nicht demontiert oder anderweitig geändert werden. Im Inneren des Lautsprechers befinden sich nicht isolierte Komponenten mit gefährlicher Stromspannung. Bei Kontakt können diese zu Bränden oder Stromschlägen führen.
- Den Lautsprecher nicht zudecken. Sicherstellen, dass auf allen Seiten mindestens 5 cm Platz für eine ausreichende Belüftung ist.
- Der Lautsprecher darf nur an Steckdosen mit 100–240 V, 50/60 Hz angeschlossen werden.
- Die Netzsteckdose sollte leicht zugänglich sein, da das Gerät durch Abziehen des Netzsteckers ausgeschaltet wird.
- Den Lautsprecher auf eine stabile, ebene Fläche stellen.
- Den Lautsprecher immer so aufstellen, dass er nicht in Wasser oder andere Flüssigkeiten fallen kann. Niemals Gegenstände mit Flüssigkeiten (z. B. Blumenvasen oder Getränke) auf den Lautsprecher stellen.
- Den Lautsprecher nicht in der Nähe von offenem Feuer aufstellen, z. B. einem Kamin oder Kerzen.
- Der Lautsprecher muss so aufgestellt werden, dass das Netzkabel keine Stolpergefahr darstellt.
- Der Lautsprecher ist nur zur Verwendung in Innenräumen geeignet.
- Den Lautsprecher niemals hohen Temperaturen, staubigen Umgebungen, starken Erschütterungen oder Feuchtigkeit aussetzen.
- Niemals das Netzkabel zweckentfremden. Zum Ausschalten nicht am Kabel, sondern am Stecker ziehen. Das Kabel nicht über scharfe Kanten ziehen oder klemmen und vor Wärme schützen.
- Bei Gewitter oder bei längerem Nichtgebrauch stets den Netzstecker ziehen.
- Der Standby-Schalter des Lautsprechers ist sekundär geschaltet und trennt den Lautsprecher nicht vom Stromnetz. Um den Lautsprecher komplett vom Stromnetz zu trennen, muss der Netzstecker aus der Steckdose gezogen werden.
- Das Gehör schützen: Das Hören mit hoher Lautstärke über längere Zeiträume kann zur dauerhaften Schädigung des Gehörs führen.
- Den Lautsprecher nicht verwenden, wenn dieser oder das Netzkabel beschädigt ist.
- Nur vom Hersteller oder vom Händler empfohlenes Zubehör verwenden.
- Reparaturen unbedingt qualifizierten Servicetechnikern überlassen.

Tasten und Funktionen

Oberseite

1. NFC-Anschluss
2. [-] Lautstärke senken
3. [] Ein/Standby, Bluetooth-Anschluss, Funktionswähler
4. [] Lautstärke erhöhen

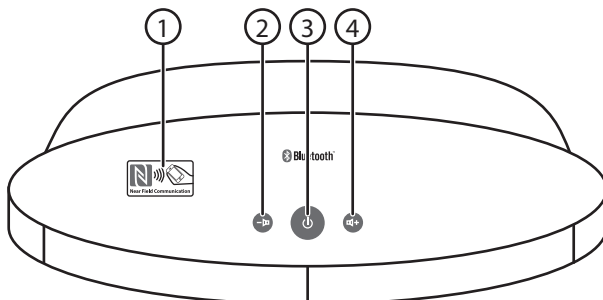

Vorderseite

5. LED-Anzeige
6. IR-Empfänger für Signale von der Fernbedienung

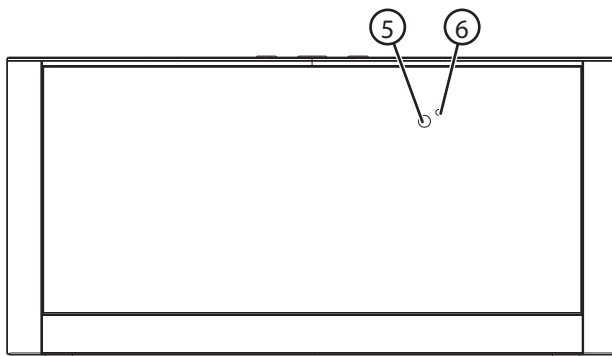

Rückseite

7. Anschluss für Netzkabel
8. 3,5 mm Line In

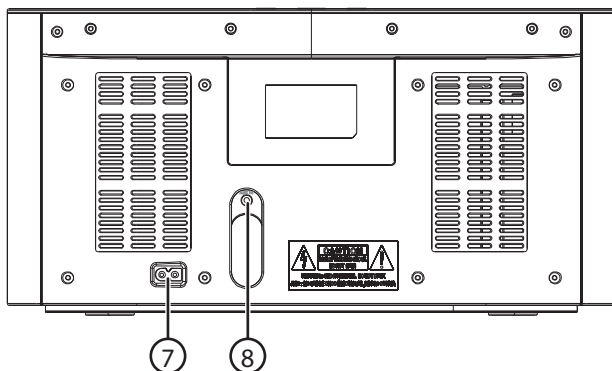

Fernbedienung

9. [⏻] Ein/Standby
10. [Bluetooth] Wiedergabe von einer externen Bluetooth-Einheit wählen
11. [M] Mute (Stummschaltung)
12. [◀◀] Vorherigen Titel von der per Bluetooth verbundenen Einheit wiedergeben
13. [Bass+] Bass erhöhen
14. [Bass-] Bass senken
15. [PAIRING] Bluetooth-Verbindung
16. [AUX] Wiedergabe über Line In
17. [▶|] Wiedergabe/Pause
18. [▶▶] Nächsten Titel von der per Bluetooth verbundenen Einheit wiedergeben
19. [VOL+] Lautstärke erhöhen
20. [VOL-] Lautstärke senken

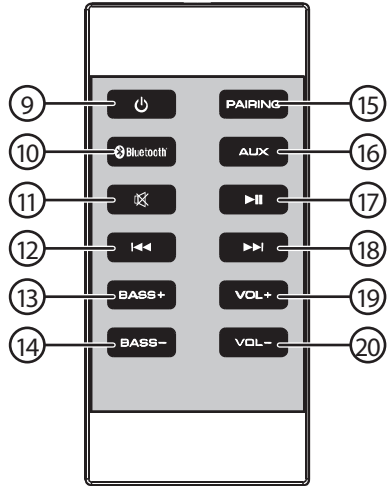

Batterie für die Fernbedienung

1. Die Sperre des Batteriehalters zur Seite drücken und den Halter gerade aus der Fernbedienung herausziehen.
2. Eine neue Batterie (CR2025) einsetzen und darauf achten, dass das + wie abgebildet zu liegen kommt.
3. Den Batteriehalter mit der Batterie wieder in die Fernbedienung einsetzen.

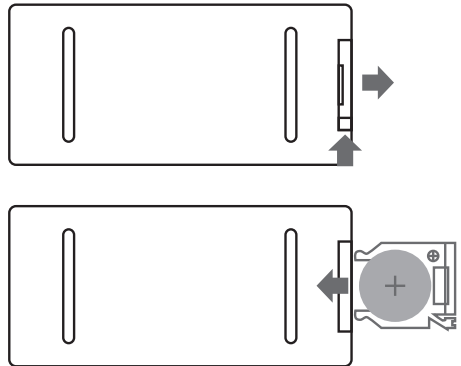

Betrieb

Lautsprecher einschalten

Die Anschlüsse des Netzkabels an Lautsprecher und Steckdose anschließen. Die LED-Anzeige leuchtet konstant rot (Standby-Modus). Zum Einschalten kurz [⏻] am Lautsprecher oder an der Fernbedienung betätigen.

Funktion wählen

Wiederholt [⏻] betätigen, um zwischen folgenden Optionen zu wählen:

- Line In: Die LED-Anzeige leuchtet konstant grün.
- Wiedergabe von einer zuvor verbundenen Bluetooth-Einheit: Die LED-Anzeige blinkt langsam und sucht nach der Einheit. Sie leuchtet konstant blau, sobald die Einheit verbunden wurde.

Standby-Modus

Es gibt 2 Möglichkeiten, um die Einheit in den Standby-Modus zu versetzen:

1. [⏻] an der Fernbedienung betätigen, um den Standby-Modus zu aktivieren. Die LED-Anzeige leuchtet konstant rot.
2. [⏻] am Lautsprecher gedrückt halten und innerhalb von 1–5 Sekunden loslassen, um den Standby-Modus zu aktivieren. Die LED-Anzeige leuchtet konstant rot.

Hinweis:

- Aus dem Standby-Modus schaltet sich der Lautsprecher nach einer Minute automatisch ab, wenn keine Wahl getroffen wird. Die rote LED erlischt.
- Wenn im Bluetooth- oder Line-In-Modus innerhalb von 15 Minuten keine Wahl getroffen wird, schaltet sich der Lautsprecher automatisch ab.
- Bitte beachten: Auch wenn die LED erlischt, ist der Lautsprecher weiterhin an das Stromnetz angeschlossen und es befinden sich stromführende Teile im Gehäuse. Bei längerer Nichtbenutzung den Netzstecker ziehen.

Eine externe Einheit über Bluetooth verbinden

1. Lautsprecher einschalten.
2. [⏻] am Lautsprecher 5 Sekunden oder [PAIRING] an der Fernbedienung 2 Sekunden gedrückt halten, bis die LED schnell blau blinkt.
 - Die LED blinkt schnell blau: Der Lautsprecher sucht nach einer anderen Einheit.
 - Die LED blinkt langsam blau: Die Verbindung mit der zuvor verbundenen Einheit wird hergestellt.
 - Die LED-Anzeige leuchtet konstant blau: Die Einheit ist verbunden.
3. Die Bluetooth-Funktion der zu verbindenden Einheit aktivieren und diese in den Suchmodus versetzen.
4. An der zu verbindenden Einheit wird der Lautsprecher unter dem Namen „B25BT“ angezeigt. Diesen auswählen und anschließen. Für weitere Informationen die Bedienungsanleitung des anzuschließenden Geräts lesen.

Hinweis: Bei eventueller PIN-Nachfrage folgenden Code eingeben: **0000** (vier Nullen). Bei manchen Geräten muss die Verbindung bestätigt werden.

5. Sobald die Verbindung hergestellt ist, ertönt ein akustisches Signal und die LED leuchtet konstant blau.
6. Die Musikwiedergabe an der verbundenen Einheit starten.
7. Die Lautstärke an der Einheit und am Lautsprecher regeln.

Nachdem die externe Einheit einmal über Bluetooth mit dem Lautsprecher verbunden wurde, verbinden sich die Einheiten beim nächsten Mal automatisch, sofern sie eingeschaltet sind und sich innerhalb der angegebenen Reichweite (10 m) befinden.

Eine weitere externe Einheit über Bluetooth verbinden

Nachdem die erste Einheit verbunden wurde:

1. [⏻] am Lautsprecher 5 Sekunden oder [PAIRING] an der Fernbedienung 2 Sekunden gedrückt halten, bis die LED schnell blau blinkt.
2. Auf die gleiche Weise wie beim Verbinden der ersten Einheit vorgehen.

Anrufe während der Wiedergabe von Musik usw.

- Die Wiedergabe wird bei ein- und ausgehenden Anrufen unterbrochen.
- Nach Beendigung des Gesprächs wird die Wiedergabe an dem Punkt fortgesetzt, an dem sie unterbrochen wurde.

Eine externe Einheit über NFC (Near Field Communication) verbinden

1. Lautsprecher einschalten.
2. [⏻] am Lautsprecher oder an der Fernbedienung gedrückt halten, bis die LED schnell blau blinkt.
3. Bluetooth und NFC an der Einheit aktivieren, die mit dem Lautsprecher verbunden werden soll.
4. Den Teil der Einheit, an dem sich die NFC-Antenne befindet (die Bedienungsanleitung des Geräts lesen), mit dem NFC-Anschluss (1) am Lautsprecher verbinden. Informationen über die Verbindung des Lautsprechers werden an der Einheit angezeigt. Zum Verbinden die Hinweise befolgen.
5. Sobald die externe Einheit mit dem Lautsprecher verbunden ist, ertönt ein akustisches Signal und die LED leuchtet konstant blau.

Wiedergabe von einer externen Einheit über Line In

1. [⏻] am Lautsprecher betätigen, bis die LED konstant grün leuchtet, oder [AUX] an der Fernbedienung drücken.
2. Die externe Einheit am 3,5 mm Line-In-Eingang (7) auf der Rückseite des Lautsprechers anschließen.
3. Die Lautstärke senken und die Wiedergabe an der externen Einheit starten.
4. Die Lautstärke an der Einheit und am Lautsprecher regeln.

Hinweis: Die Wiedergabe kann nicht mithilfe von [▶||], [▶▶I] und [I◀◀] an der Fernbedienung gesteuert werden, wenn die externe Einheit über Line In angeschlossen ist. Die Wiedergabe über die externe Einheit steuern.

Reinigung und Pflege

- Bei längerem Nichtgebrauch stets den Netzstecker ziehen und die Batterien aus der Fernbedienung nehmen.
- Den Lautsprecher mit einem leicht angefeuchteten Tuch reinigen. Ein mildes Reinigungsmittel verwenden, keine scharfen Chemikalien oder Lösungsmittel.

Fehlersuche

Der Lautsprecher kann nicht eingeschaltet werden.	<ul style="list-style-type: none"> • Sicherstellen, dass das Netzkabel ordnungsgemäß an Steckdose und Lautsprecher angeschlossen ist. • Ist die Steckdose stromführend?
Kein oder schlechter Ton bei der Wiedergabe über Bluetooth.	<ul style="list-style-type: none"> • Die Lautstärke an der externen Einheit und am Lautsprecher kontrollieren. • Sicherstellen, dass die Bluetooth-Verbindung ordnungsgemäß hergestellt wurde. • Die Musikwiedergabe an der externen Einheit testen, ohne dass sie mit dem Lautsprecher verbunden ist. • Einen anderen Titel abspielen, da der aktuelle eventuell beschädigt ist. • Sicherstellen, dass keine anderen drahtlosen Geräte die Bluetooth-Verbindung stören. • Sicherstellen, dass die verbundene Einheit nicht zu weit vom Lautsprecher entfernt ist. Maximalabstand 10 m.
Kein oder schlechter Ton bei der Wiedergabe von einer externen Einheit über AUX.	<ul style="list-style-type: none"> • Sicherstellen, dass das 3,5-mm-Kabel intakt und ordnungsgemäß an Lautsprecher und externe Einheit angeschlossen ist. • Die Lautstärke an der externen Einheit und am Lautsprecher kontrollieren. • Die Musikwiedergabe an der externen Einheit testen, ohne dass sie mit dem Lautsprecher verbunden ist. • Einen anderen Titel abspielen, da der aktuelle eventuell beschädigt ist.
Die Fernbedienung funktioniert nicht.	<ul style="list-style-type: none"> • Die Batterie der Fernbedienung ist u. U. erschöpft. Bei Bedarf austauschen. • Die Fernbedienung direkt auf den Lautsprecher richten, wobei der Abstand nicht zu groß sein sollte. Maximalabstand 3 m. • Bei starker Sonneneinstrahlung kann sich das Signal zwischen Fernbedienung und Lautsprecher verschlechtern.
Der Lautsprecher hängt sich oder verhält sich unnormal.	<ul style="list-style-type: none"> • Probeweise die Stromversorgung des Lautsprechers durch Abziehen des Netzsteckers trennen. Den Netzstecker wieder in die Steckdose stecken.

Hinweise zur Entsorgung

Bitte das Produkt entsprechend den lokalen Bestimmungen entsorgen.
Weitere Informationen sind von der Gemeinde oder den kommunalen Entsorgungsbetrieben erhältlich.

Technische Daten

Betriebsspannung	100–240 V, 50/60 Hz
NFC-Anschluss	Ja
Bluetooth-Version	V2.1+EDR
Reichweite Bluetooth	10 m
Batterie Fernbedienung	1 x CR2025, 3 V
Stromverbrauch	140 W
Stromverbrauch Standby	0,45 W
Line In	3,5 mm
Abmessungen	40 x 21 x 17 cm
Gewicht	6,4 kg

Declaration of Conformity



Hereby, Clas Ohlson AB, declares that this Bluetooth Speaker

38-5475

KW-B25BT / BNX900

is in compliance with the essential requirements and
other relevant provisions of Directive 1999/5/EC

Article 3.1a (Health): EMF/SAR 99/519 EC Council
Recommendation

Article 3.1a (Safety): EN 60065

Article 3.1b (EMC): EN 301489-1
EN 301489-17

Article 3.2 (Radio): EN 300328

Insjön, Sweden, Mars 2013

CE 0979

A handwritten signature in black ink, appearing to read 'Klas Balkow', with a long horizontal flourish extending to the right.

Klas Balkow
President

Clas Ohlson, 793 85 Insjön, Sweden

