

Wireless Stereo Headphones with Microphone

Art.no 38-5590-1, -2, -3, -4 Model R

Please read the entire instruction manual before use and save it for future reference. We reserve the right for any errors in text or images and for making any necessary technical changes to this document. If you should have any questions concerning technical problems please contact our Customer Services.

Things to consider:

- Other wireless equipment using the same frequency band can reduce the transmission range.
- The range of all wireless equipment depends on the type of obstacles located between the transmitter and the receiver (e.g. a concrete wall will interfere with the signal more than a plasterboard wall).

If you experience problems, try the following:

- Turn off any other existing wireless equipment to check whether this is the cause of the problem.
- Move any other existing wireless equipment. Shorten the distance between the sending and receiving devices and reduce the number of obstacles (walls, furniture, etc.) between them.

Safety

- Protect your hearing. Listening on high volume for prolonged periods can lead to permanent hearing loss.
- Switch off the headphones in environments that may be affected by the wireless transmission, e.g. hospitals or other health institutions.
- Do not use the headphones while driving.
- Do not let children play with the headphones.
- Never immerse the headphones in water.
- Never use the headphones if they are damaged or not working properly.

Care and maintenance

Storage temperature: -15 to 55 °C.

Disposal

This product should be disposed of in accordance with local regulations. If you are unsure how to proceed, contact your local authority.

Specifications

Bluetooth	V 3.0
Range	10–20 m in an open environment
Listening time	Approx. 20 hours
Standby time	325 hours
Charge time	3 hours
Battery	Lithium polymer
Frequency range	15 Hz – 22 kHz
Operating temperature	-10 to 50 °C
Sensitivity	110 dB
Weight	283 g

Buttons and functions

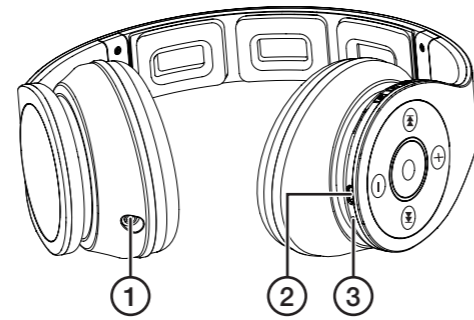

1. 3.5 mm Line-in
2. Micro USB connection for the charge lead provided
3. Microphone

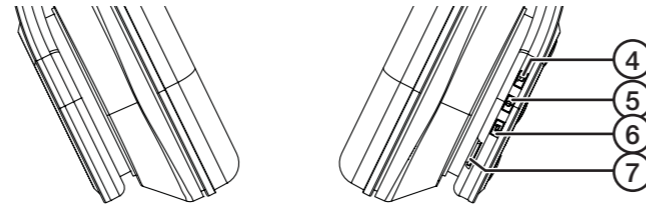

4. [🎵] Selection of equaliser mode (SD card mode only): Pop, rock, country, classic or jazz.
5. [⏻] Button for selecting playback from SD card, switching playback mode between SD card and Bluetooth, Play/Pause when playing from SD card.
6. [↔] Switch between SD card and Line-in.
7. Micro SD card slot.
8. LED indicator
9. [⏮] Previous track
10. [+] Increase volume
11. Multi-function button
12. [⏭] Next track
13. [-] Decrease volume

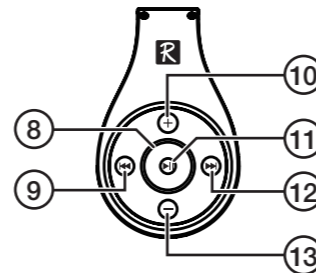

Operation

Charging

1. Connect the charge lead provided to its input port (2) on the headphones and to a USB charger or computer.
2. The LED indicator (8) will show steady red, indicating that charging is in progress.
3. It takes approx. 3 hours to fully charge the built-in battery (the battery is permanently installed and cannot be replaced).
4. The LED indicator will show steady blue once the battery is fully charged.

Turning on the headphones

Note: The headphones can be turned on in various modes depending on the length of time for which the multi-function button (11) is held down:

- 4 seconds: Hold the multifunction button in for 4 seconds until the headphones emit an audible signal and the LED indicator flashes blue to automatically reconnect to the last connected device.
- 8 seconds: Hold down the multi-function button for 8 seconds so that the headphones may be detected by other Bluetooth devices.

Turning off the headphones

Hold down the multi-function button for approx. 4 seconds until the headphones give an audible signal and the LED indicator goes out.

Pairing the headphones with your mobile phone

1. Make sure that the devices are separated by no more than 1 metre.
2. Hold down the multi-function button for 8–10 seconds until the headphones switch on and the LED indicator shows a steady blue. This indicates that the headphones may be detected by other Bluetooth devices.
3. Activate Bluetooth on the mobile phone that is to be paired with the headphones and place the mobile phone in search mode.
4. The headphones will appear as “R” on your mobile phone. Select these to connect your mobile phone to the headphones. Refer to your mobile phone’s instruction manual if you are unsure. **Note:** If you are prompted to enter a PIN code on your mobile phone, you should enter **0000** (four noughts). Certain mobile phones may also require you to approve the connection.
5. When contact has been established the LED indicator will flash twice every 4 seconds.
6. Turn down the volume and start playback by pressing the multi-function button once. (You can also start playback from your mobile phone.)
7. Adjust the volume on both your mobile phone and the headphones to achieve the desired level.
8. If you later wish to reconnect to the most recently connected device, hold down the multi-function button for 4 seconds.

Playing music etc. via Bluetooth

Once the headphones have been connected to your mobile phone via Bluetooth, press the multi-function button once to start playback. In other respects playback is as described in the section above entitled *Buttons and functions*.

Playing music from an SD card and/or Line-in

1. Insert an SD card containing music/speech files etc. in the headphones.
2. Turn on the headphones by holding down the multi-function button (11) for 4 seconds until the headphones give an audible signal and the LED indicator flashes blue. **Note:** If the headphones are already on and connected via Bluetooth, turn off any playback via Bluetooth by pressing the multi-function button once. Allow Bluetooth enough time to disconnect by waiting 15 seconds before continuing.
3. Hold down [⏻] for approx. 4 seconds until the LED indicator shows a steady green. Playback from SD card begins. You may need to press [⏻] once if playback is in pause mode.
4. If required, connect the 3.5 mm cable provided between your external audio source and Line-in (3) on the headphones (this stops any playback from an SD card).
5. Turn down the volume and begin playback on the external device.
6. Adjust the volume on both your external device and the headphones to achieve the desired level.
7. Control other playback settings from the external device.
8. Press [↔] to alternate between playback from an SD card and Line-in.
9. When playing from an SD card/Line-in, use [⏻] for Play/Pause.
10. Hold down [⏻] for 4 seconds to switch back to playback via Bluetooth, if required. Resume playback by pressing the multi-function button once.

Telephone calls

When your mobile phone is connected to the headphones via Bluetooth you can answer and deal with incoming calls using the buttons on the headphones.

Answering incoming calls

1. The headphones give a ringtone when receiving an incoming call.
2. Press the multi-function button once to answer (you can also press the Answer button on your mobile phone if you wish).

Ending a call

Press the multi-function button again (you can also press the End button on your mobile phone if you wish).

Rejecting calls

Press the multi-function button for 2 seconds (you can also press the corresponding button on your mobile phone if you wish).

Placing calls on hold

Note: Not all mobile phones support this function. If during a call you receive a call from someone else you may place the first call on hold while answering the second.

1. Hold down the multi-function button for 2 seconds and answer the second call.
2. Hold down the multi-function button again for 2 seconds to return to the first call.

Redialling the last call

Note: Not all mobile phones support this function. Press the multi-function button twice.

Voice dialling

Note: Not all mobile phones support this function. Hold down the multi-function button for 2 seconds.

Troubleshooting chart

The speakers will not switch on.	<ul style="list-style-type: none"> • Make sure that the battery is charged. Refer to the section <i>Operation-Charging</i> above. • Make sure to hold down the multi-function button for at least 4 seconds.
No sound during Bluetooth playback.	<ul style="list-style-type: none"> • Check the volume. • Make sure that your Bluetooth device has really established contact with the headphones. See the section <i>Pairing the headphones with your mobile phone</i> above.
No sound during SD card or Line-in playback.	<ul style="list-style-type: none"> • Check the volume. • Check that the SD card and the files on the card are not damaged and that they are compatible with the headphones. Try playing the files on another device. • Check that the 3 mm cable used is in good condition and correctly connected.

Declaration of Conformity



Hereby, Clas Ohlson AB declares that following product(s):

Wireless Bluetooth Stereo Headphone
Art.no: 38-5590-1, 38-5590-2, 38-5590-3 Model: R

is in compliance with the essential requirements and other relevant provisions of Directive 1999/5/EC.

Article 3.1a (Safety):	EN 60950-1 IEC 62133 EN 62479
Article 3.1b (EMC):	EN 301489-1 EN 301489-17
Article 3.2 (Radio):	EN 300328

CE 1622

Insjön, Sweden, April 2013

Klas Balkow,
President.
Clas Ohlson, 793 85 Insjön, Sweden

Trådlösa stereohörlurar med mikrofon

Art.nr 38-5590-1, -2, -3, -4 Modell R

Läs igenom hela bruksanvisningen före användning och spara den sedan för framtida bruk. Vi reserverar oss för ev. text- och bildfel samt ändringar av tekniska data. Vid tekniska problem eller andra frågor, kontakta vår kundtjänst.

Tänk på att:

- Annan befintlig trådlös utrustning på samma frekvensband kan påverka räckvidden negativt.
- Räckvidden på all trådlös utrustning påverkas av vilka hinder som finns mellan sändaren och mottagaren (t.ex. en betongvägg dämpar signalen avsevärt mer än en gipsvägg).

Vid funktionsproblem, prova följande lösningar:

- Stäng av övriga befintliga trådlösa utrustningar för att kontrollera om de kan vara orsaken till problemet.
- Flytta den trådlösa utrustningen och/eller förkorta avståndet, samt minska antalet hinder (väggar, möbler etc.) mellan sändaren och mottagaren.

Säkerhet

- Skydda din hörsel. Lyssning med hög volym under lång tid kan leda till bestående hörselskador.
- Stäng av hörlurarna om du vistas i miljöer som kan påverkas av den trådlösa överföringen, t.ex. på sjukhus eller andra vårdinrättningar.
- Använd inte hörlurarna vid bilkörning.
- Låt inte barn leka med hörlurarna.
- Sänk aldrig ner hörlurarna i vatten.
- Använd aldrig hörlurarna om de skadats eller inte fungerar normalt.

Skötsel och underhåll

Förvaringstemperatur -15 till 55 °C.

Avfallshantering

När du ska göra dig av med produkten ska detta ske enligt lokala föreskrifter. Är du osäker på hur du ska gå tillväga, kontakta din kommun.

Specifikationer

Bluetooth	V 3.0
Räckvidd	10–20 m i öppen miljö
Lyssningstid	Ca 20 timmar
Standbytid	Ca 325 timmar
Uppladdningstid	Ca 3 timmar
Batteri	Litiumpolymer
Frekvensområde	15 Hz – 22 kHz
Användningstemperatur	-10 till 50 °C
Känslighet	110 dB
Vikt	283 g

Knappar och funktioner

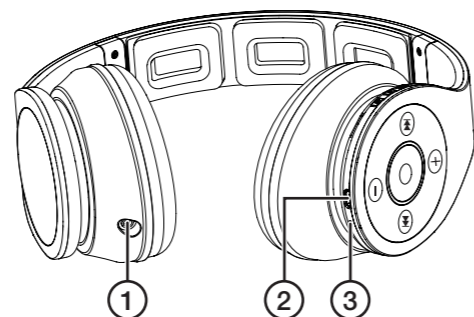

1. 3,5 mm line in
2. Micro-USB-anslutning för medföljande laddkabel
3. Mikrofon

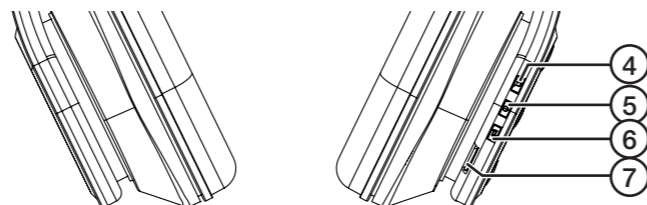

4. [🎵] Val av equalizerläge (gäller endast SD-kortsläge): Pop, rock, country, classic eller jazz.
5. [⏪] Knapp för att välja uppspelning från SD-kort, byta uppspelningsläge mellan SD-kort och Bluetooth, play/pause vid uppspelning från SD-kort.
6. [↔] Växla mellan SD-kort och line in
7. MicroSD-kortplats
8. LED-indikator
9. [⏮] Föregående spår
10. [+] Höj volymen
11. Multifunktionsknapp
12. [⏭] Nästa spår
13. [-] Sänk volymen

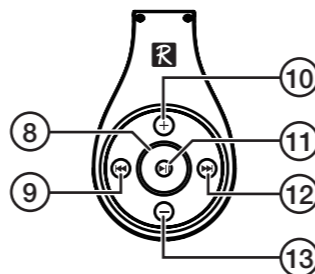

Användning

Laddning

1. Anslut medföljande laddkabel till dess ingång (2) på hörlurarna och till USB-laddare eller dator.
2. LED-indikatorn (8) lyser rött vilket indikerar att laddning pågår.
3. Det tar ca 3 timmar att ladda upp det inbyggda batteriet helt (batteriet är fast monterat och går inte att byta ut).
4. När batteriet är fulladdat lyser LED-indikatorn med blått sken.

Slå på hörlurarna

Obs! Hörlurarna kan slås på i olika lägen beroende på hur länge multifunktionsknappen (11) hålls in:

- 4 sekunder: Håll in multifunktionsknappen i 4 sekunder tills hörlurarna avger en ljudsignal och LED-indikatorn blinkar med blått sken för att automatiskt återansluta till senast anslutna enhet.
- 8 sekunder: Håll in multifunktionsknappen i 8 sekunder för att hörlurarna ska bli upptäckbara för andra Bluetooth-enheter.

Slå av hörlurarna

Håll in multifunktionsknappen i ca 4 sekunder tills hörlurarna avger en ljudsignal och LED-indikatorn släcks.

Para ihop hörlurarna med din mobiltelefon

1. Se till att enheterna befinner sig max 1 meter från varandra.
2. Håll in multifunktionsknappen i 8–10 sekunder så att hörlurarna slås på och LED-indikatorn lyser med fast blått sken. Detta indikerar att hörlurarna är upptäckbara för andra Bluetooth-enheter.
3. Aktivera Bluetooth på den mobiltelefon som ska paras ihop med hörlurarna och sätt mobiltelefonen i sökbar läge.
4. När hörlurarna visas på din mobiltelefon, de heter "R", väljer du dem och ansluter din mobiltelefon till hörlurarna. Se bruksanvisningen till din mobiltelefon om du är osäker. **Obs!** Om du ombeds att ange PIN-kod på din mobiltelefon anger du 0000 (4 nollor). På vissa mobiltelefoner måste du dessutom godkänna anslutningen.
5. När kontakt upprättats blinkar LED-indikatorn 2 gånger var 4:e sekund.
6. Dra ner volymen och starta uppspelningen genom att trycka på multifunktionsknappen en gång (du kan också starta uppspelningen från din mobiltelefon).
7. Justera volymen på din mobiltelefon och på hörlurarna till önskad nivå.
8. Om du vid ett senare tillfälle vill återansluta till senast anslutna enhet, håll in multifunktionsknappen i 4 sekunder.

Uppspelning av musik etc. via Bluetooth

När hörlurarna är anslutna till din mobiltelefon via Bluetooth, tryck på multifunktionsknappen en gång för att påbörja uppspelningen. Hantera i övrigt uppspelningen på det sätt som beskrivs under avsnitt *Knappar och funktioner* ovan.

Uppspelning av musik från SD-kort och/eller line in

1. Sätt i ett SD-kort som innehåller musik-/talfiler etc. i hörlurarna.
2. Slå på hörlurarna genom att hålla in multifunktionsknappen (11) i 4 sekunder tills hörlurarna avger en ljudsignal och LED-indikatorn blinkar med blått sken. **Obs!** Om hörlurarna redan är påslagna och anslutna via Bluetooth, stäng av ev. uppspelning via Bluetooth genom att trycka på multifunktionsknappen en gång. Vänta i 15 sekunder innan du går vidare för att Bluetooth-anslutningen ska hinna koppla ifrån.
3. Håll in [⏪] i ca 4 sekunder tills LED-indikatorn lyser med fast grönt sken. Uppspelning från SD-kort startar, du kan behöva trycka [⏪] en gång om uppspelningen är i pausläge.
4. Anslut ev. den medföljande 3,5 mm-kabeln mellan din externa ljudkälla och line in (1) på hörlurarna (ev. uppspelning från SD-kortet stoppas).
5. Dra ner volymen och starta uppspelningen på din externa enhet.
6. Justera volymen till önskad nivå på din externa enhet och på hörlurarna.
7. Hantera i övrigt uppspelningen från din externa enhet.
8. Tryck [↔] för att växla mellan uppspelning från SD-kort och line in.
9. Vid uppspelning från SD-kort/line in använd [⏪] för play/pause.
10. Håll in [⏪] i 4 sekunder för att växla tillbaka till ev. uppspelning via Bluetooth. Starta uppspelningen genom att trycka in multifunktionsknappen en gång.

Telefonsamtal

När din mobiltelefon är ansluten till hörlurarna via Bluetooth kan du svara på och hantera inkommande samtal med hörlurarnas knappar.

Svara på inkommande samtal

1. Vid inkommande samtal avger hörlurarna en ringsignal.
2. Tryck på multifunktionsknappen en gång för att svara (du kan också trycka på svara-knappen på din mobiltelefon om du vill).

Avsluta samtal

Tryck in multifunktionsknappen igen (du kan också trycka på avsluta-knappen på din mobiltelefon om du vill).

Avvisa samtal

Håll in multifunktionsknappen i två sekunder (du kan också trycka på motsvarande knapp på din mobiltelefon om du vill).

Parkera samtal

Obs! Alla mobiltelefoner har inte stöd för denna funktion. Om du under pågående samtal blir uppringd av någon annan kan du parkera det första samtalet medan du svarar på det andra.

1. Håll in multifunktionsknappen i 2 sekunder och svara på det andra samtalet.
2. Håll in multifunktionsknappen i 2 sekunder igen för att återgå till det första samtalet.

Återuppringning av senaste samtal

Obs! Alla mobiltelefoner har inte stöd för denna funktion. Tryck 2 gånger på multifunktionsknappen.

Röstuppringning

Obs! Alla mobiltelefoner har inte stöd för denna funktion. Håll in multifunktionsknappen i 2 sekunder.

Felsökningschema

Hörlurarna går inte att slå på.	<ul style="list-style-type: none"> • Försäkra dig om att batteriet är laddat. Se avsnitt <i>Användning-Laddning</i> ovan. • Håller du in multifunktionsknappen i minst 4 sekunder?
Inget ljud vid uppspelning via Bluetooth.	<ul style="list-style-type: none"> • Kontrollera volymen. • Försäkra dig om att din Bluetooth-enhet verkligen har kontakt med hörlurarna. Se avsnitt <i>Para ihop hörlurarna med din mobiltelefon</i> ovan.
Inget ljud vid uppspelning via SD-kort eller line in.	<ul style="list-style-type: none"> • Kontrollera volymen. • Kontrollera att SD-kortet och filerna på kortet är oskadade och kompatibla med hörlurarna. Prova att spela upp filerna i annan enhet. • Kontrollera att den 3,5 mm-kabel som används är hel och ansluten på korrekt sätt.

Trådløse hodetelefoner med mikrofon

Art. nr. 38-5590-1, -2, -3, -4 Modell R

Les brukerveiledningen grundig før produktet tas i bruk og ta vare på den for framtidig bruk. Vi reserverer oss mot ev. feil i tekst og bilde, samt forandringer av tekniske data. Ved tekniske problemer eller spørsmål, ta kontakt med vårt kundesenter.

Husk:

- Annet trådløst utstyr som er innstilt på samme frekvens, kan på påvirke rekkevidden negativt.
- Hindringer mellom sender og mottaker kan påvirke kontakten (rekkevidden) mellom disse. En betongvegg kan f.eks. dempe signalene dramatisk i forhold til en gipsvegg.

Ved problemer, prøv følgende:

- Skru av øvrig trådløst utstyr for å kontrollere hvor årsak til problemene ligger.
- Flytt det trådløse utstyret og gjør avstanden mellom sender og mottaker mindre. Forsøk også å redusere antall hindringer mellom sender og mottaker (vegger, møbler etc.).

Sikkerhet

- Beskytt hørselen din. Lytting med høyt volum over lengre tid kan føre til varige hørselsskader.
- Skru av hodetelefonene hvis du besøker områder som kan påvirke den trådløse overføringen, som f.eks. på sykehus eller andre institusjoner.
- Bruk ikke hodetelefonene ved bilkjøring.
- La ikke barn leke med hodetelefonene.
- Senk aldri hodetelefonene ned i vann.
- Bruk aldri hodetelefonene hvis de er skadet eller ikke fungerer som de skal.

Stell og vedlikehold

Temperatur for oppbevaring: -15 til 55 °C.

Avfallshåndtering

Når produktet skal kasseres, må det skje i henhold til lokale forskrifter. Ved usikkerhet, ta kontakt med lokale myndigheter.

Spesifikasjoner

Bluetooth	V 3.0
Rekkevidde	10–20 m i åpent miljø
Lyttetid	Ca. 20 timer
Standbytid	Ca. 325 timer
Ladetid	Ca. 3 timer
Batteri	Litiumpolymer
Frekvensområde	15 Hz – 22 kHz
Brukstemperatur	-10 til 50 °C
Følsomhet	110 dB
Vekt	283 g

Knapper og funksjoner

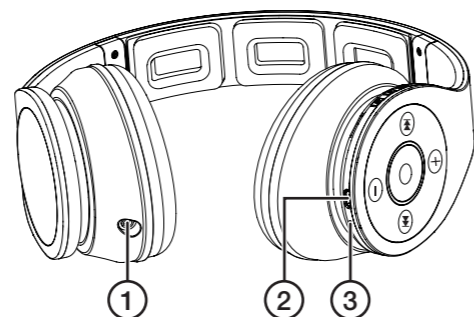

1. 3,5 mm line-in
2. Micro-USB-tilkobling for medfølgende ladekabel
3. Mikrofon

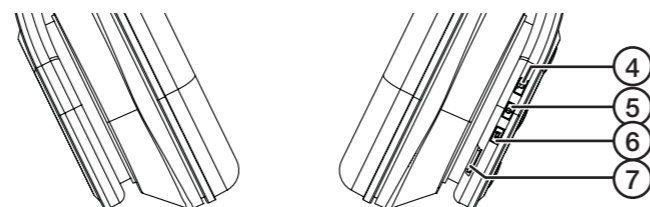

4. [🎵] Valg av equalizermodus (gjelder kun i SD-kortmodus): Pop, rock, country, classic eller jazz.
5. [⏮] Knapp for å velge avspilling fra SD-kort, velg avspillingsmodus mellom SD-kort og Bluetooth, play/pause ved avspilling fra SD-kort.
6. [↔] Skifte mellom SD-kort og line-in.
7. Plass for MicroSD-kort.
8. LED-indikator
9. [⏪] Foregående spor
10. [+] Heve volumet
11. Multifunksjonsknapp
12. [⏩] Neste spor
13. [-] Senke volumet

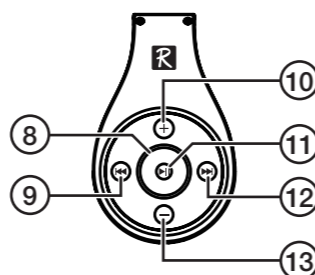

Bruk

Lading

1. Ladekabelen kobles til inngang (2) på høretelefonene og til en USB-lader eller datamaskin.
2. LED-indikatoren (8) lyser rødt, noe som indikerer at lading pågår.
3. Det tar ca. 3 timer å lade opp det innebygde batteriet. Batteriet er fastmontert og kan ikke byttes.
4. Når batteripakken er fulladet lyser LED-indikatoren med et fast skinn.

Skru på hodetelefonene

Obs! Hodetelefonene kan slås på i forskjellige innstillinger, avhengig av hvor lenge multifunksjonsknappen (11) holdes inne:

- 4 sekunder: Hold multifunksjonsknappen inne i 4 sekunder til headsetet avgir et lydsignal og LED-indikatoren blingker med et blått lys. Nå kobles den til den samme enheten som sist ble brukt.
- 8 sekunder: Hold multifunksjonsknappen inne i 8 sekunder for at hodetelefonene skal kunne «oppdage» andre Bluetooth-enheter.

Slå av hodetelefonene

Hold multifunksjonsknappen inne i ca. 4 sekunder til hodetelefonene avgir et lydsignal og LED-indikatoren slukkes.

Parre hodetelefonene med mobiltelefonen

1. Pass på at det ikke er større avstand mellom enhetene enn 1 meter.
2. Hold multifunksjonsknappen inne i 8–10 sekunder slik at hodetelefonene skrur på og LED-indikatoren lyser med kontinuerlig blått lys. Dette indikerer at hodetelefonene er mottakelige for andre Bluetooth-enheter.
3. Aktiver Bluetooth på den mobiltelefonen som skal brukes sammen med hodetelefonene og sett mobilen i søkemodus. Se bruksanvisningen til mobilen hvis du er usikker.
4. Når hodetelefonene vises på mobiltelefonen, de heter «R», velger du dem og kobler mobiltelefonen til hodetelefonene. **Obs!** Hvis du blir bedt om å oppgi PIN-kode på mobilen, oppgi **0000** (4 nuller). På enkelte mobiltelefoner må du også godkjenne tilkoblingen.
5. Når kontakten opprettes blinker LED-indikatoren 2 ganger hvert 4. sekund.
6. Skru ned volumet og start avspillingen ved å trykke på multifunksjonsknappen en gang. Avspillingen kan også startes fra mobiltelefonen.
7. Volumet justeres til ønsket nivå både på mobilen og på hodetelefonene.
8. Hvis du ved en senere anledning ønsker å koble til sist tilkoblede enhet, så hold multifunksjonsknappen inne i 4 sekunder.

Avspilling av musikk etc. via Bluetooth

Når hodetelefonen er koblet til mobilen via Bluetooth trykkes multifunksjonsknappen inn en gang for å starte avspillingen. Kontroller avspillingen på den måten som beskrives under avsnittet *Knapper og funksjoner* ovenfor.

Avspilling av musikk fra SD-kort og/eller line in

1. Plasser et SD-kort med musikk-/talefiler etc. i hodetelefonene.
2. Slå på hodetelefonene ved å holde multifunksjonsknappen (11) inne i 4 sekunder til hodetelefonene avgir et lydsignal og LED-indikatoren blinker blått. **Obs!** Dersom hodetelefonene allerede er skrudd på og koblet til via Bluetooth, skru av ev. avspilling via Bluetooth ved å trykke på multifunksjonsknappen én gang. Vent i 15 sekunder før du går videre, slik at Bluetooth-koblingen får koblet seg fra.
3. Hold [⏮] inne i ca. 4 sekunder til LED-indikatoren lyser med kontinuerlig grønt lys. Avspilling fra SD-kort starter. Hvis avspillingen er i pausemodus må man trykke på [⏮] en gang til.
4. Den medfølgende 3,5 mm kablet kobles mellom den eksterne lydilden og line-in (3) på høretelefonene (ev. avspilling fra SD-kortet stoppes).
5. Senk volumet og start avspillingen fra den eksterne enheten.
6. Juster volumet på den eksterne enheten og hodetelefonene til ønsket nivå.
7. Øvrig avspilling styres fra den eksterne enheten.
8. Trykk [↔] for å skifte mellom SD-kort og line-in.
9. Ved avspilling fra SD-kort/line-in benytt [⏮] for play/pause.
10. Hold [⏮] inne i 4 sekunder for å gå tilbake til ev. avspilling via Bluetooth. Start avspillingen ved å trykke inn multifunksjonsknappen én gang.

Telefonsamtale

Når mobiltelefonen er koblet til hodetelefonene via Bluetooth, kan du svare på og behandle innkommende samtaler med knappene på hodetelefonene.

Svare på en innkommende samtale

1. Ved innkommende samtale avgir hodetelefonene et ringesignal.
2. Trykk på multifunksjonsknappen en gang for å svare (man kan også trykke på svar-knappen på mobiltelefonen).

Avslutte samtale

Trykk på multifunksjonsknappen en gang til (man kan også trykke på avslutt-knappen på mobiltelefonen).

Avvise samtale

Trykk inn multifunksjonsknappen og hold i to sekunder (man kan også trykke på tilsvarende knapp på mobiltelefonen).

Parkere samtale

Obs! Det er ikke alle mobiltelefoner som har støtte for denne funksjonen. Hvis man, under pågående samtale, blir oppringt av en annen, kan den første samtalen parkeres mens du svarer den andre.

1. Hold multifunksjonsknappen inne i 2 sekunder og svar på den andre samtalen.
2. Hold multifunksjonsknappen inne i 2 sekunder igjen for å gå tilbake til den første samtalen.

Gjenoppringing av siste nummer

Obs! Det er ikke alle mobiltelefoner som har støtte for denne funksjonen. Trykk 2 ganger på multifunksjonsknappen.

Stemmeoppringing

Obs! Det er ikke alle mobiltelefoner som har støtte for denne funksjonen. Hold multifunksjonsknappen inne i 2 sekunder.

Feilsøking

Hodetelefonene kan ikke slås på.	<ul style="list-style-type: none">• Påse at batteriene er ladet. Se avsnitt <i>Bruk-Lading</i> ovenfor.• Holder du multifunksjonsknappen inne i minst 4 sekunder?
Ingen lyd ved spilling via Bluetooth.	<ul style="list-style-type: none">• Kontroller volumet.• Forviss deg om at Bluetooth-enheten din har kontakt med høretelefonene. Se avsnitt <i>Parre høretelefonene med mobiltelefonen</i>.
Ingen lyd ved spilling via SD-kort eller line in.	<ul style="list-style-type: none">• Kontroller volumet.• Kontroller at SD-kortet og filene på kortet er uskadet og kompatible med høretelefonene. Prøv å spille filene i en annen enhet.• Kontroller at den 3,5 mm-kablet som brukes er hel og riktig koblet.

Langattomat stereokuulokkeet, joissa mikrofoni

Tuotenumero 38-5590-1, -2, -3, -4 Malli R

Lue käyttöohjeet ennen tuotteen käyttöönottoa ja säilytä ne tulevaa tarvetta varten. Pidätämme oikeuden teknisten tietojen muutoksiin. Emme vastaa mahdollisista teksti- tai kuvavirheistä. Jos laitteeseen tulee teknisiä ongelmia, ota yhteys myymälään tai asiakaspalveluun.

Ota huomioon seuraavat asiat:

- Muut samalla taajuudella toimivat langattomat laitteet voivat heikentää kantamaa.
- Lähettimen ja vastaanottimen väliset esteet vaikuttavat kaikkien langattomien laitteiden kantamaan (esim. betoniseinä heikentää signaalia huomattavasti kipsiseinää enemmän).

Kokeile ongelmatilanteessa seuraavia keinoja:

- Sammuta muut langattomat laitteet selvittääksesi aiheuttavatko ne ongelmia.
- Siirrä langattomia laitteita, lyhennä laitteiden välistä etäisyyttä ja poista lähettimen ja vastaanottimen väliset esteet, kuten huonekalut.

Turvallisuus

- Suojaa kuuloasi. Pitkäaikainen altistuminen kovalle äänen voimakkuudelle saattaa aiheuttaa pysyviä kuulovaurioita.
- Sammuta kuulokkeet ympäristöissä, joissa langattomat laitteet voivat aiheuttaa häiriöitä, kuten sairaaloissa ja muissa hoitolaitoksissa.
- Älä käytä kuulokkeita, kun ajat autoa.
- Älä anna lasten leikkiä kuulokkeilla.
- Älä upota kuulokkeita veteen.
- Älä käytä kuulokkeita, jos ne ovat vioittuneet tai eivät toimi normaalisti.

Huolto ja puhdistus

Käyttölämpötila -15 ... 55 °C.

Kierrättäminen

Kierrätä tuote asianmukaisesti, kun poistat sen käytöstä. Tarkempia kierrätysohjeita saat kuntasi jäteneuvonnasta.

Tekniset tiedot

Bluetooth	V 3.0
Kantama	10–20 m avoimessa tilassa
Käyttöaika	Noin 20 tuntia
Valmiusaika	325 tuntia
Latausaika	3 tuntia
Akku	Litiumpolymeeriakku
Taajuusalue	15 Hz – 22 kHz
Käyttölämpötila	-10 ... 50 °C
Herkkyyks	110 db
Paino	283 g

Painikkeet ja toiminnot

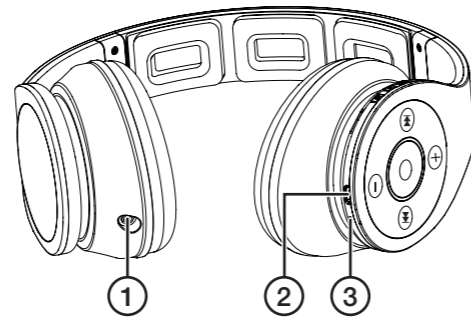

- 3,5 mm:n linjatulo
- Latauskaapelin mikro-USB-liitäntä
- Mikrofoni

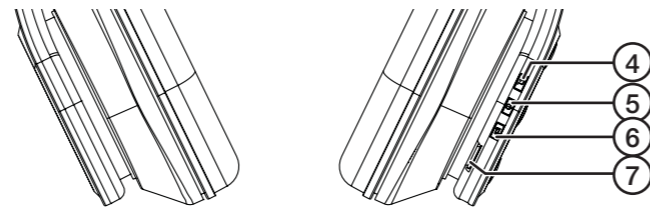

- [🎵] Taajuuskorjaimen valinta (koskee ainoastaan SD-muistikorttia): Pop, rock, country, classic tai jazz.
- [⏮] Toisto SD-kortilta, toistotilan vaihto SD-kortista Bluetoothiin, play/pause SD-kortilta toistettaessa.
- [⏪] Toistotilan vaihto SD-kortista linjatuloon.
- Mikro-SD-korttipaikka
- LED-merkkivalo
- [⏩] Edellinen raita
- [+] Äänenvoimakkuuden lisääminen
- Monitoimipainike
- [▶▶] Seuraava raita
- [-] Äänenvoimakkuuden pienentäminen

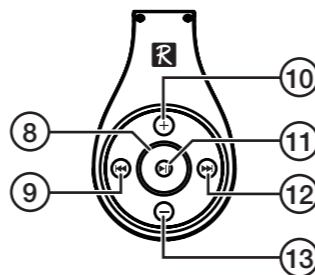

Käyttö

Lataus

- Liitä mukana tuleva latauskaapeli kuulokkeiden kaapeliiliitäntään (2) ja USB-laturiin tai tietokoneeseen.
- LED-merkkivalo (8) palaa punaisena, kun kuulokkeet latautuvat.
- Akun lataaminen täyteen kestää noin 3 tuntia. Akku on kiinteä ja sitä ei voi vaihtaa.
- Kun akku on täynnä, LED-merkkivalo palaa sinisenä.

Kuulokkeiden käynnistäminen

Huom.! Kuulokkeet voidaan käynnistää eri tiloissa sen mukaan, miten kauan monitoimipainiketta (11) painetaan:

- 4 sekuntia: Yhdistä kuulokkeet automaattisesti viimeksi liitettyyn yksikköön painamalla monitoimipainiketta noin 4 sekunnin ajan, kunnes kuulokkeista kuuluu merkkiäänä ja LED-merkkivalo vilkkuu sinisenä.
- 8 sekuntia: Kun painat monitoimipainiketta 8 sekunnin ajan, kuulokkeet voidaan liittää toiseen Bluetooth-yksikköön.

Kuulokkeiden sammuttaminen

Paina monitoimipainiketta noin 4 sekunnin ajan, kunnes kuulokkeista kuuluu merkkiäänä ja LED-merkkivalo sammuu.

Kuulokkeiden liittäminen matkapuhelimeen

- Varmista, että liitettävien laitteiden välinen etäisyys on enintään 1 metri.
- Paina monitoimipainiketta 8–10 sekunnin ajan. Kuulokkeet menevät päälle ja LED-merkkivalo palaa sinisenä. Kuulokkeet ovat valmiina liitettäväksi toiseen Bluetooth-yksikköön.
- Aktivoi kuulokkeeseen liitettävän matkapuhelimen Bluetooth ja laita matkapuhelin hakutilaan.
- Kuulokkeet näkyvät matkapuhelimessa nimellä "R". Valitse ne ja matkapuhelin kuulokkeisiin. Katso lisätietoja matkapuhelimesi käyttöohjeesta. **Huom.!** Jos matkapuhelin pyytää PIN-koodia, syötä 0000 (4 nollaa). Tietyissä matkapuhelimeissa liitäntä täytyy lisäksi hyväksyä.
- Kun yhteys on muodostettu, LED-merkkivalo vilkkuu kaksi kertaa 4 sekunnin välein.
- Pienennä äänenvoimakkuutta ja käynnistä toisto painamalla monitoimipainiketta kerran. Voit käynnistää toiston myös matkapuhelimesta.
- Säädä äänenvoimakkuus sopivaksi matkapuhelimesta ja kuulokkeista.
- Voit yhdistää kuulokkeet myöhemmin uudelleen viimeksi liitettyyn laitteeseen painamalla monitoimipainiketta 4 sekunnin ajan.

Musiikin toistaminen Bluetoothin kautta

Kun olet liittännyt kuulokkeet matkapuhelimeen Bluetoothin kautta, käynnistä toisto painamalla monitoimipainiketta kerran. Ohjaa toistoa kohdassa Painikkeet ja toiminnot kuvatulla tavalla.

Musiikin toistaminen SD-kortilta ja/tai linjatulon kautta

- Aseta SD-kortti kuulokkeiden muistikorttipaikkaan.
- Käynnistä kuulokkeet painamalla monitoimipainiketta (11) noin 4 sekunnin ajan, kunnes kuulokkeista kuuluu merkkiäänä ja LED-merkkivalo vilkkuu sinisenä. **Huom.!** Jos kuulokkeet ovat jo päällä ja liitettyinä Bluetooth-yhteyden kautta, sulje Bluetooth-yhteyden kautta tapahtuva toisto painamalla monitoimipainiketta kerran. Odota 15 sekuntia, jotta Bluetooth-yhteys katkeaa.
- Paina painiketta [⏮] noin neljän sekunnin ajan, kunnes LED-merkkivalo palaa vihreänä. Toisto SD-kortilta käynnistyy. Jos toisto on pause-tilassa, paina painiketta [⏮] kerran.
- Liitä mukana tuleva 3,5 mm:n kaapeli ulkoiseen äänilähteeseen ja kuulokkeiden linjatuloon (3) (mahdollinen toisto SD-kortilta sammuu).
- Pienennä äänenvoimakkuutta ja käynnistä toisto ulkoisesta yksiköstä.
- Säädä äänenvoimakkuus sopivaksi ulkoisesta yksiköstä ja kuulokkeista.
- Ohjaa toistoa ulkoisesta laitteesta.
- Vaihda toisto SD-kortilta linjatuloon painikkeella [↔].
- Toistettaessa SD-kortilta/linjatulon kautta käynnistä ja keskeytä toisto painikkeella [⏮].
- Voit vaihtaa takaisin toistoon Bluetooth-yhteyden kautta painamalla painiketta [⏮] neljän sekunnin ajan. Käynnistä toisto painamalla monitoimipainiketta kerran.

Puhelut

Kun matkapuhelin on liitettyä kuulokkeisiin Bluetooth-yhteyden kautta, voit hallita puheluita kuulokkeen painikkeilla.

Saapuvaan puheluun vastaaminen

- Kuulokkeet ilmoittavat saapuvasta puhelusta merkkiäänellä.
- Vastaa puheluun painamalla monitoimipainiketta kerran. Voit halutessasi vastata puheluun myös matkapuhelimen vastauspainikkeella.

Puhelun lopettaminen

Lopeta puhelu painamalla monitoimipainiketta uudelleen. Voit halutessasi lopettaa puhelun myös matkapuhelimen vastauspainikkeella.

Puhelun hylkääminen

Hylkää puhelu painamalla monitoimipainiketta kahden sekunnin ajan. Voit halutessasi hylätä puhelun myös matkapuhelimen painikkeella.

Puhelun laittaminen pittoon

Huom.! Kaikki matkapuhelimet eivät tue tätä toimintoa. Jos saat puhelun aikana toisen puhelun, voit laittaa ensimmäisen puhelun pittoon ja vastata toiseen puheluun.

- Vastaa toiseen puheluun painamalla monitoimipainiketta kahden sekunnin ajan.
- Palaa ensimmäiseen puheluun painamalla monitoimipainiketta kahden sekunnin ajan.

Viimeksi valitun numeron uudelleenvalinta

Huom.! Kaikki matkapuhelimet eivät tue tätä toimintoa. Paina monitoimipainiketta kaksi kertaa.

Puheohjattu numerovalinta

Huom.! Kaikki matkapuhelimet eivät tue tätä toimintoa. Paina monitoimipainiketta kahden sekunnin ajan.

Vianhakutaulukko

Kuulokkeet eivät mene päälle.	<ul style="list-style-type: none"> Varmista, että akku on ladattu. Katso kohta <i>Käyttö</i> ja <i>Lataus</i>. Paina monitoimipainiketta vähintään neljän sekunnin ajan.
Ääntä ei kuulu Bluetooth-toistossa.	<ul style="list-style-type: none"> Tarkista äänenvoimakkuus. Varmista, että yksikön ja kuulokkeiden välillä on Bluetooth-yhteys. Katso kohta <i>Kuulokkeiden liittäminen matkapuhelimeen</i>.
Ääntä ei kuulu toistossa SD-kortilta tai linjatulon kautta.	<ul style="list-style-type: none"> Tarkista äänenvoimakkuus. Varmista, että SD-kortti ja kortilla olevat tiedostot eivät ole vahingoittuneet ja että ne ovat yhteensopivat kuulokkeiden kanssa. Kokeile tiedostojen toistamista toisella laitteella. Varmista, että 3,5 mm:n kaapeli on ehjä ja liitetty oikein.

Stereo-Funkkopfhörer mit Mikrofon

Art.Nr. 38-5590-1, -2, -3, -4 Modell R

Vor Inbetriebnahme die komplette Bedienungsanleitung durchlesen und aufbewahren. Irrtümer, Abweichungen und Änderungen behalten wir uns vor. Bei technischen Problemen oder anderen Fragen freut sich unser Kundenservice über eine Kontaktaufnahme.

Bitte beachten:

- Andere Funkausrüstung, die auf demselben Frequenzband sendet, kann die Reichweite beeinträchtigen.
- Die Reichweite jeder Funkausrüstung wird durch Hindernisse zwischen Sender und Empfänger beeinträchtigt (beispielsweise wird das Signal durch eine Betonwand deutlich stärker gedämpft als durch eine Gipswand).

Bei Funktionsproblemen bitte folgende Lösungen testen:

- Sonstige Funkausrüstung abschalten, um zu prüfen, ob sie die Problemursache ist.
- Die Funkausrüstung versetzen und/oder den Abstand verringern. Außerdem die Zahl der Hindernisse (Wände, Möbel) zwischen Sender und Empfänger verringern.

Sicherheitshinweise

- Das Gehör schützen! Wird das Gehör über längere Zeit einer hohen Lautstärke ausgesetzt, kann es geschädigt werden.
- In Umgebungen, in denen die Funkübertragung zu Störungen führen kann, ist der Kopfhörer auszuschalten (z. B. in Krankenhäusern o. ä.).
- Beim Autofahren darf der Kopfhörer nicht verwendet werden.
- Kinder nicht mit dem Kopfhörer spielen lassen.
- Den Kopfhörer nicht in Wasser tauchen.
- Den Kopfhörer nicht verwenden, wenn er beschädigt ist oder nicht fehlerfrei funktioniert.

Pflege und Wartung

Lagertemperatur –15 bis 55 °C.

Hinweise zur Entsorgung

Bitte das Produkt entsprechend den lokalen Bestimmungen entsorgen. Weitere Informationen sind von der Gemeinde oder den kommunalen Entsorgungsbetrieben erhältlich.

Technische Daten

Bluetooth-Version	3.0
Reichweite	10–20 m ohne Hindernisse
Wiedergabedauer	Ca. 20 Stunden
Standby-Dauer	325 Stunden
Ladezeit	3 Stunden
Akku	Lithium-Polymer
Frequenzbereich	15 Hz – 22 kHz
Betriebstemperatur	–10 bis 50 °C
Empfindlichkeit	110 dB
Gewicht	283 g

Tasten und Funktionen

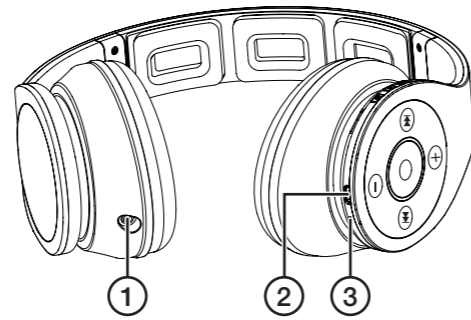

1. 3,5 mm-Line-In
2. Micro-USB-Buchse für mitgeliefertes Ladekabel
3. Mikrofon

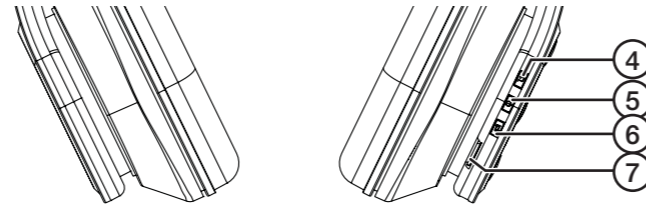

4. [🎵] Equalizer-Modus einstellen (gilt ausschließlich für SD-Kartenmodus): Pop, Rock, Country, Classic oder Jazz.
5. [⏮] Taste zum Einstellen der Wiedergabe von einer SD-Karte, Wechsel zwischen Wiedergabemodus von der SD-Karte und über Bluetooth, Play/Pause bei Wiedergabe von der SD-Karte.
6. [↔] Wechsel zwischen SD-Karte und Line-In.
7. Steckplatz für microSD-Karte.
8. LED-Anzeige
9. [⏪] Vorheriger Titel
10. [+] Lautstärke erhöhen
11. Multifunktionstaste
12. [⏩] Nächster Titel
13. [-] Lautstärke reduzieren

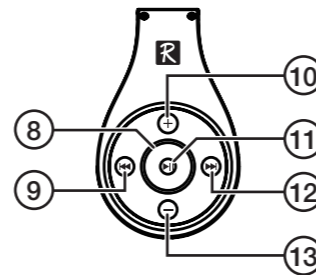

Bedienung

Laden

1. Das mitgelieferte Ladekabel an den Eingang am Kopfhörer (2) und an ein USB-Ladegerät bzw. einen Computer anschließen.
2. Die LED-Anzeige (8) leuchtet rot, wenn der Ladevorgang läuft.
3. Das vollständige Aufladen des eingebauten Akkus dauert ca. 3 Stunden (der Akku ist fest montiert und lässt sich nicht auswechseln).
4. Ist der Akku vollständig geladen, leuchtet die LED-Anzeige blau.

Kopfhörer einschalten

Achtung: Je nachdem, wie lange die Multifunktionstaste (11) eingedrückt wird, wird der Kopfhörer auf einen anderen Funktionsmodus eingestellt:

- 4 Sekunden: Die Multifunktionstaste für 4 Sekunden gedrückt halten, bis ein Tonsignal zu hören ist und die LED blau blinkt. Das Headset stellt die Verbindung jetzt wieder her.
- 8 Sekunden: Durch Gedrückthalten der Multifunktionstaste für 8 Sekunden ist der Kopfhörer für andere Bluetooth-Geräte sichtbar.

Kopfhörer ausschalten

Nach Gedrückthalten der Multifunktionstaste für ca. 4 Sekunden ertönt am Kopfhörer ein Audiosignal und die LED-Anzeige erlischt.

Kopfhörer mit dem eigenen Mobiltelefon verbinden

1. Die beiden Geräte dürfen max. 1 Meter voneinander entfernt sein, wenn eine Verbindung hergestellt werden soll.
2. Durch Gedrückthalten der Multifunktionstaste für 8–10 Sekunden wird der Kopfhörer eingeschaltet und die LED-Anzeige leuchtet blau. Dies bedeutet, dass der Kopfhörer von anderen Bluetooth-Geräten gefunden werden kann.
3. Nun muss die Bluetooth-Funktion des anzuschließenden Mobiltelefons aktiviert werden, und das Mobiltelefon ist in den Suchmodus zu versetzen.
4. Auf dem Mobiltelefon erscheint der Kopfhörer als „R“. Diesen auswählen und an das Mobiltelefon anschließen. Weitere Informationen sind in der Bedienungsanleitung des Mobiltelefons zu finden. **Achtung:** Bei eventueller PIN-Nachfrage auf dem Mobiltelefon folgende PIN eingeben: 0000 (vier Nullen). Bei manchen Mobiltelefonen muss die Verbindung zusätzlich bestätigt werden.
5. Nach erfolgter Verbindung blinkt die LED-Anzeige alle 4 Sekunden zweimal auf.
6. Lautstärke reduzieren und Wiedergabe durch einmaliges Betätigen der Multifunktionstaste starten (die Wiedergabe lässt sich auch vom Mobiltelefon aus starten).
7. Die Lautstärke am Mobiltelefon und am Kopfhörer nach Bedarf einstellen.
8. Wenn der Kopfhörer zu einem späteren Zeitpunkt erneut mit dem zuletzt angeschlossenen Gerät verbunden werden soll, ist einfach die Multifunktionstaste 4 Sekunden lang gedrückt zu halten.

Wiedergabe von Musik usw. über Bluetooth

Ist der Kopfhörer per Bluetooth mit einem Mobiltelefon verbunden, wird die Wiedergabe durch einmaliges Betätigen der Multifunktionstaste gestartet. Die Wiedergabe wird wie im Abschnitt *Tasten und Funktionen* beschrieben gesteuert.

Wiedergabe von Musik von einer SD-Karte und/oder Line-In

1. Eine SD-Karte mit Musik- oder anderen Audiodateien in den Kopfhörer einsetzen.
2. Die Multifunktionstaste (11) 4 Sekunden lang gedrückt halten, bis der Kopfhörer ein Audiosignal abgibt und die LED-Anzeige blau blinkt. **Achtung:** Ist der Kopfhörer bereits eingeschaltet und per Bluetooth verbunden, die Bluetooth-Wiedergabe durch einmaliges Betätigen der Multifunktionstaste anhalten. Danach 15 Sekunden warten, bis die Bluetooth-Verbindung vollständig deaktiviert ist.
3. [⏮] ca. 4 Sekunden gedrückt halten, bis die LED-Anzeige grün leuchtet. Die Wiedergabe von der SD-Karte startet, eventuell muss einmal [⏮] betätigt werden, falls sich die Wiedergabe im Pausenmodus befindet.
4. Eventuell das mitgelieferte 3,5-mm-Kabel zwischen externer Audioquelle und Line-In (3) am Kopfhörer anschließen (eine mögliche Wiedergabe von der SD-Karte wird dann angehalten).
5. Die Lautstärke senken und die Wiedergabe vom externen Gerät starten.
6. Die Lautstärke am externen Gerät und am Kopfhörer nach Bedarf einstellen.
7. Danach die Wiedergabe über das externe Gerät steuern.
8. Auf [↔] drücken, um zwischen Wiedergabe von der SD-Karte und Line-In zu wechseln.
9. Bei der Wiedergabe von der SD-Karte bzw. Line-In [⏮] verwenden, um Play/Pause zu wählen.
10. [⏮] 4 Sekunden lang gedrückt halten, um zu einer evtl. Wiedergabe per Bluetooth zurückzukehren. Die Wiedergabe durch einmaliges Betätigen der Multifunktionstaste starten.

Telefonieren

Wenn der Kopfhörer per Bluetooth an das Mobiltelefon angeschlossen ist, lassen sich Telefonanrufe über die Tasten am Kopfhörer annehmen und steuern.

Anruf annehmen

1. Ruft jemand auf dem Mobiltelefon an, signalisiert der Kopfhörer dies mit einem Klingelton.
2. Der Anruf lässt sich dann durch einmaliges Drücken auf die Multifunktionstaste annehmen (es kann stattdessen auch die Anrufannahmetaste am Mobiltelefon betätigt werden).

Gespräch beenden

Ein Telefongespräch lässt sich durch erneutes Drücken auf die Multifunktionstaste beenden (es kann stattdessen auch die Beenden-Taste am Mobiltelefon betätigt werden).

Anruf abweisen

Ein Anruf lässt sich durch zweimaliges Drücken auf die Multifunktionstaste abweisen (es kann stattdessen auch die entsprechende Taste am Mobiltelefon betätigt werden).

Gespräch halten

Achtung: Nicht alle Mobiltelefone verfügen über diese Funktion. Ruft während eines laufenden Gesprächs eine weitere Person an, lässt sich das erste Gespräch halten, während der zweite Anruf angenommen wird.

1. Dafür muss die Multifunktionstaste 2 Sekunden lang gedrückt gehalten werden. Der zweite Anruf wird jetzt angenommen.
2. Durch erneutes Gedrückthalten der Multifunktionstaste für 2 Sekunden wird wieder zum ersten Gespräch gewechselt.

Wahlwiederholung

Achtung: Nicht alle Mobiltelefone verfügen über diese Funktion. Zweimal die Multifunktionstaste betätigen.

Anrufen mit Hilfe der Sprachsteuerung

Achtung: Nicht alle Mobiltelefone verfügen über diese Funktion. Die Multifunktionstaste zwei Sekunden lang gedrückt halten.

Fehlersuche

Der Kopfhörer lässt sich nicht einschalten.	<ul style="list-style-type: none"> • Sicherstellen, dass der Akku aufgeladen ist. Siehe oben, Abschnitt <i>Bedienung, Laden</i>. • Wurde die Multifunktionstaste wirklich 4 Sekunden lang gedrückt?
Kein Ton bei der Bluetooth-Wiedergabe.	<ul style="list-style-type: none"> • Die Lautstärkeregelung überprüfen. • Sicherstellen, dass das Bluetooth-Gerät wirklich mit dem Kopfhörer verbunden ist. Siehe oben, Abschnitt <i>Kopfhörer mit dem eigenen Mobiltelefon verbinden</i>.
Kein Ton bei der Wiedergabe von SD-Karte oder Line-In.	<ul style="list-style-type: none"> • Die Lautstärkeregelung überprüfen. • Sicherstellen, dass die SD-Karte und die Dateien darauf unbeschädigt und mit dem Kopfhörer kompatibel sind. Die Wiedergabe der Dateien auf einem anderen Gerät testen. • Sicherstellen, dass das verwendete 3,5-mm-Kabel unbeschädigt und korrekt angeschlossen ist.