

No. 38-2073

Universal Remote Control

Universal fjärrkontroll
Universal fjernkontroll
Yleiskaukosäädin



Model BW6390

Ver: 200801

ENGLISH

SVENSKA

NORSK

SUOMI

CLAS OHLSON

Universal Remote Control

Art. number 38-2073, model BW6390

Please read the entire instruction manual before using and save it for future use. We apologise for any text or photo errors and any changes of technical data. If you have any questions concerning technical problems please contact our Customer Service Department (see address on reverse.)

Features

1. IR-emitter
2. On/off switch
3. Status indicator (red LED)
4. Device selector buttons
5. Function buttons



Product description

Universal remote control (URC)

This remote control is manufactured pre-programmed and replaces up to 8 separate remote controls for controlling, for example, TVs, VCRs, satellite receivers, cable TV receivers, and DVD players. Just to enter the correct device code and your URC will be ready for use. A list of device codes is found at the end of this instruction manual. The URC can also be taught (programmed) by existing remote controls.

- Pre-programmed for most existing brands.
- Replaces damaged or lost remote controls.
- Replaces up to 8 remote controls, for example for TVs, VCRs, satellite and digital TV receivers, DVD players and cable TV receivers.
- Function for Teletext.
- Operated with 3x R03/AAA batteries (not included).

To consider...

- The remote control is compatible with most brands on the market but there is no guarantee that it will work with your specific model of the device. Even if the brand is included in the code list.
- It is not possible to see in the code list if the remote control is compatible with your specific device model, you have to try it out.
- The remote control may work with more codes than one. One has to try it out until finding the code that works with the most button presses.

To remember

Installation of batteries

The remote control is operated on 3x R03/AAA batteries.

1. Remove the battery lid on the back.
2. Insert the batteries according to the marking in the battery compartment. Remember to align the batteries correctly, with the plus (+) and minus (-) according to the marking.
3. Replace the battery lid.

Low batteries

If the indicator blinks slowly 2 times after that you have pressed a button the batteries are starting to go low. You then have to replace the batteries with new ones.

Programming the remote control

1. Entering device code

Enter the code in the following manner:

1. Open the included code list and look under the headline for the type of device that corresponds to your equipment.

TV Brands Codes for TVs.

VCR Brands Codes for VCRs.

SAT Brands Codes for satellite receivers as well as codes for digital receivers for cable TV and terrestrial television broadcasting network.

CTV Brands Codes for analogue cable TV receivers.

DVD Brands Codes for DVD players.
Under this headline you then look for the code that corresponds to the brand of your device, for example Philips. Every code contains 4 digits. If there is more than one device code for your brand, you begin with the first one.

2. Turn on, for example, the TV manually or with the original remote control. Choose channel 1.
3. Press the button for desired device, for example **[TV]**
By first pressing the **[SHIFT]** button and then button for desired device access is granted for controlling and additional 4x of devices.
4. Press the buttons **[CH +]** and **[VOL-]** simultaneously for 2 seconds until the LED light is lit.
5. Enter your four digit device code with the buttons **[0] – [9]**.
The LED light is directly turned off.

Test the function of the remote control with the device that you have just programmed. If the device responds correctly to the buttons you press, you have entered the right device code. Otherwise, you will have to repeat the procedure above with the other device codes available for your brand until your device reacts in the right way when you press the buttons and until most buttons work correctly.

In the same manner, you set the device codes for other devices as well. Just remember to press the button for device type in step 3 above.

Note

If the LED light flashes 6 times after entering the four digit device code the programming has been interrupted for one of the following reasons:

1. No digit has been pressed during an 8 second period.
2. An invalid device code has been entered.
3. The device code has not been entered correctly. The device code may only contain the numbers 0-9.

Programming a new device code for a chosen device type automatically replaces the old code.

[**TV**] – the button can only save TV codes.

[**VCR**] – the button can only save VCR codes.

[**DVD**] and [**SAT**] – the buttons can save all device codes (incl. TV and VCR codes).

Tip

When you have found the correct device code we recommend that you write down the code on the label on the backside of the remote control.

2. If no device code works with your device

If you cannot find the correct device code for your device you can search through all the remote control's codes for the respective device type.

TV - TVs

VCR - VCRs

SAT - Satellite and digital TV receivers

DVD - DVD players

Searching through the remote control's codes

If you cannot find the right device code in the list, you can search in the following manner:

1. Turn on, for example, the TV manually or with the original remote control.
2. Press the button for the desired device, for example [**TV**]
By first pressing the [**SHIFT**] button and then button for desired device access is granted for controlling an additional 4x of devices.
3. Press the buttons [**CH +**] and [**VOL-**] simultaneously for 2 seconds until the LED light is lit.
4. Enter the corresponding search code from the following table. **The LED light is turned off directly after that the search code is entered.**

Device type	Search code
TV	0001
VCR	0002
SAT	0003
CTV	0004
DVD	0005







(In this example, you press the code for TV: 0001)

5. Press the same button as in step 2 for desired device type. (In this example the [TV] button).
6. Press the buttons [CH +] and [VOL -] simultaneously for 2 seconds until the LED light is lit. Now the remote control is ready to search.
7. Point the remote control towards desired device (in this example, the TV) and press the button  several times slowly and with patience until the device is turned off. When the device has turned off, you immediately press the button for the device you have chosen in the steps above (in this example the [TV] button) to store the search code. The LED light is turned off.

In the same manner as above, search for the device code for other devices. Remember to press the correct button for the desired device type in steps 2 and 5 above.

Important!

If the on/off switch on your device is not controlled by infrared lights, you follow steps 2 through 6 above and start the search. Then, follow the instructions below.

- Press alternately on the button  and another important function button until your device reacts with the desired function. Press the button for the device you have chosen in the steps above (in this example the [TV] button) to store the search code. For example, you press alternately on  and [1] or on  and **PLAY**.
- Every time that you press the button  the remote control skips to the next code and sends out a signal for turning off the device. If you do not manage to stop pressing  in time before the device is turned off, you turn on the device again as fast as you can. Before the indicator (the LED light) is turned off you press to skip backwards. Repeat step 7 above and store the code.
- If the LED light flashes 6 times after that you have pressed , you have reached the library's last code. Press on [CH +] and [VOL -] to restore the remote control and repeat the above procedure to search again.

Note

- DVD, SAT and other device codes may be stored on all function buttons except TV and VCR.

3. Recording functions from other remote controls

If some functions from the original remote control are missing on this URC, you can “teach” the remote control these functions from the old remote control.

In addition to controlling pre-programmed devices, this URC can also control for example HiFi equipment. The remote control can be taught a total of 240 commands.

1. Press the button for desired device, for example [**TV**]. The LED light flashes once.
(By first pressing the [**SHIFT**] button and then button for desired device, access is granted for controlling an additional 4pcs of devices).
2. Press the buttons [**CH +**] and [**VOL-**] simultaneously for 2 seconds until the LED light is lit.
3. Enter the recording code “**0000**”. The LED light continues to shine with a steady light.
4. Point the original remote control towards the infrared eye on the universal remote control at a distance of about 5-8 cm.
Put the remote controls on a flat surface to get good contact between the remote controls. Also make sure to have fresh batteries in both remote controls.
5. Press briefly on the button you want to program on the universal remote control, for example [**1**] for channel 1. If no button has been chosen within 8 seconds, the LED light flashes quickly 6 times and the programming is cancelled.
6. Press briefly on the corresponding button on the original remote control (in this example Channel 1). The LED light flashes and then returns to a steady light.
If the LED light flashes quickly 6 times, the programming has failed. Adjust the remote controls’ position in relationship to each other and try again according to steps 5 and 6.
If the receiving remote control does not want to receive the code, press the button on the original remote control a little bit longer.
7. Repeat steps 5-6 to programme additional functions.
When the programming is done, press the button for desired device (the same as in step 1). The LED light is turned off and the remote control is ready to use.

4. Advanced recording of functions from other remote controls

If recorded functions only work once in a while, the original remote control contains double signals. If this happens, follow the instructions below.

1. Press the button for desired device, for example [**TV**]. The LED light flashes once.
(By first pressing the [**SHIFT**] button and then button for desired device, access is granted for controlling an additional 4pcs of devices).
2. Press the buttons [**CH +**] and [**VOL-**] simultaneously for 2 seconds until the LED light is lit.
3. Enter the recording code "0000". The LED light continues to shine with a steady light.
4. Point the original remote control towards the infrared eye on the universal remote control at a distance of about 5-8 cm.
Put the remote controls on a flat surface to get good contact between the remote controls.
Also makes sure that both remote controls have fresh batteries.
5. Press briefly on the button you want to program on the universal remote control, for example [**1**] for channel 1. If no button has been chosen within 8 seconds, the LED light flashes quickly 6 times and the programming is cancelled.
6. Press briefly on the corresponding button on the original remote control (in this example, Channel 1). The LED light flashes and then returns to a steady light. If the receiving remote control does not want to receive the code, press the button on the original remote control a little bit longer.
7. Repeat steps 5-6.
8. Press the button for desired device (the same as in step 1). The LED light is turned off and the remote control is ready to use.

Important!

- The function buttons (TV/DVD/SAT/VCR) and the SHIFT button are not programmable.
- Every button can only fill one function. Recording a new function automatically annuls the previous function.
- If the LED light flashes quickly 6 times during recording, the memory is full. Return to normal mode by pressing a button for desired device. To clear the memory, follow the instruction "**Entering device code**".

The memory holds a total of 240 commands/functions.

Usage

Normal usage

Point the remote control towards the device and press desired button for desired function. The LED light flashes when sending to confirm that the button is pressed.

Programme control

With this function you can control the sound level with the volume and the mute buttons without having to switch between the different device buttons, even when the remote control is set on a different device. This is only valid in modes [**SAT**] and [**VCR**].

Activation – Channel switch:

1. Press the button for the device you wish to use, e.g. [**TV**].
2. Press and hold [**CH +**] while pressing the button for the device on which you wish to change channels for, e.g. [**SAT**].
3. Release [**CH+**]. The light diode blinks once when the function has been activated.

Deactivation – Channel switch:

1. Press the button for the device you are using, e.g. [**TV**].
2. Press and hold [**CH-**] while pressing the button you are switching channels on, e.g. [**SAT**].
3. Release [**CH -**]. The light diode blinks twice when the function has been activated.

Activation – Volume:

1. Press the button for the device you wish to use, e.g. [**TV**].
2. Press and hold [**VOL +**] while pressing the button for the device which you want to change volume for, e.g. [**SAT**].
3. Release [**VOL +**]. The light diode blinks twice when the function has been activated.



Deactivation – Volume:

1. Press the button for the device you wish to use, e.g. [**TV**].
2. Press and hold [**VOL -**] while pressing the button for the device which you want to change volume for, e.g. [**SAT**].
3. Release [**VOL -**]. The light diode blinks twice when the function has been deactivated.



Double connection - and disconnection function

Allows you to turn a second device on or off at the same time as the device the remote control is currently activated on.

Programme double connect-/disconnection function:

1. Press the button for the device that will be used with the remote control, e.g. **[TV]**.
2. Press and hold  at the same time as you press the button for the second device that shall turn on/off right after the first device (the one that was chosen in step 1), e.g. **[SAT]**.
3. Release . The light diode blinks once when the function has been activated.

Deactivate double connect-/disconnection function:

1. Press the button for the device which the remote control is being used with, e.g. **[TV]**.
2. Press and hold  at the same time as you press the button for the second device which was programmed to turn on/off at the same time, e.g. **[SAT]**.
3. Release . The light diode flashes twice when the function has been deactivated.

Secondary function

The buttons that have a secondary function are marked with a blue symbol above respective button. To use a secondary function, you press the **[SHIFT]** button and then on corresponding function button.

Care and maintenance

- Do not expose the remote control to dust, strong sunlight, humidity, shocks or high temperatures.
- Never mix new and old batteries. The old ones may start to leak and destroy the device.
- Never use corroding or polishing solvents on the remote control.
- Do not take apart the remote control. It does not contain any components that can be adjusted by the user.

Troubleshooting

Problem	My remote control is not working at all!
Action 1	Check your device. If the on/off switch is on OFF nothing will work.
Action 2	Check that the batteries are turned right with the plus and minus the right way.
Action 3	Make sure that you have pressed the button for the correct device.
Action 4	Change the batteries if they are low.
Action 5	It does not work with your device model, the remote control does not work with all models on the market so even if your brand (for example Philips) is included in the code list there is no guarantee that it will work with your exact model of the device.
Problem	If there are several device codes for my device, then what should I do?
Action 1	Test the device codes one at a time until you find the one that works with the most buttons.
Problem:	My equipment only reacts to some commands.
Action 1	You have set a code that only works for some commands but not for others. Try different codes until most of the buttons work.

Disposal

Follow local ordinances when disposing of this product. If you are unsure about how to dispose of this product contact your municipality.

Specifications

System: Pre-programmed infrared remote control

Supply voltage: 3 pcs R03/AAA-batteries (not included)

Measurements in mm: 220 x 45 x 17

Universal Fjärrkontroll

Art.nr 38-2073, modell BW6390

Läs igenom hela bruksanvisningen före användning och spara den sedan för framtida bruk. Vi reserverar oss för ev. text- och bildfel samt ändringar av tekniska data. Vid tekniska problem eller andra frågor, kontakta vår kundtjänst (se adressuppgifter på baksidan).

Huvuddelar

1. IR-sändare
2. Strömbrytare
3. Statusindikator (röd lysdiod)
4. Knappar för val av apparat
5. Funktionsknappar



Produktbeskrivning

Universal fjärrkontroll (UFK)

Denna fjärrkontroll är förprogrammerad från fabrik. Den ersätter upp till 8 separata fjärrkontroller för styrning av ex. TV-apparater, videobandspelare, satellitmottagare, kabeltevemottagare och DVD-spelare. Du behöver bara knappa in rätt apparatkod så är din UFK klar för användning. En lista över apparatkoder finns längst bak i den här bruksanvisningen. UFK kan även läras (programmeras) från befintliga fjärrkontroller.

- Förprogrammerad för de flesta förekommande fabrikat.
- Ersätter skadade eller tappade fjärrkontroller.
- Ersätter upp till 8 fjärrkontroller, ex. TV, videobandspelare, satellit- och digitaltvmottagare, DVD-spelare och kabeltevemottagare.
- Funktion för Text-TV.
- Drivs med 3 st. R03/AAA-batterier (medföljer ej).

Att tänka på...

- Fjärrkontrollen passar de flesta märkena på marknaden med det är inte säkert att den passar just din modell av apparat. Även om märket finns med i kodlistan.
- Det går inte att se i kodlistan om fjärrkontrollen passar just din apparatmodell, du måste prova dig fram.
- Fjärrkontrollen kan fungera på fler koder än en. Man får prova sig fram till den kod som de flesta knappfunktionerna fungerar på.

Att komma igång

Installation av batterier

Fjärrkontrollen drivs med 3 st. R03/AAA-batterier.

1. Ta bort batteriluckan på baksidan.
2. Sätt i batterierna enligt märkningen i batterifacket. Kom ihåg att vända batterierna rätt med plus (+) och minus (-) enligt märkningen.
3. Sätt tillbaka batteriluckan.

Svaga batterier

Om indikatorn blinkar sakta 2 gånger efter att du tryckt på en knapp så börjar batterispänningen att bli för låg. Du måste då byta ut batterierna till nya.

Programmering av fjärrkontrollen

1. Inknappning av apparatkod

Knappa in koden på följande sätt:

1. Slå upp den medföljande kodlistan (Code list) och leta under rubriken för den apparattyp som din utrustning motsvarar.

TV Brands Koder för TV-apparater.

VCR Brands Koder för videoapparater.

SAT Brands Koder för satellitmottagare samt koder för digitalmottagare för kabel-tv och det markbundna nätet.

CTV Brands Koder för analoga kabel-tv mottagare.

DVD Brands Koder för dvd-spelare.
Under denna rubrik letar du sedan efter den kod som motsvarar märket på din apparat, t.ex. Philips. Varje kod har 4 siffror. Om det finns fler apparatkoder än en för ditt märke så börjar du med den första.

2. Slå på t.ex. TV:n manuellt eller med originalfjärrkontrollen. Välj kanal 1.
3. Tryck på knappen för önskad apparat, t.ex. [**TV**]
Genom att först trycka in [**SHIFT**] – knappen och sedan knapp för önskad apparat ges tillgång till att styra ytterligare 4 st. apparater.
4. Håll knapparna [**CH +**] och [**VOL -**] samtidigt intryckta i 2 sekunder tills lysdioden tänds.
5. Knappa in din firsiffriga apparatkod med knapparna [**0**] – [**9**].
Lysdioden slocknar direkt.

Testa funktionen på fjärrkontrollen mot den apparat som du just programmerat. Om apparaten svarar korrekt på dina knapptryckningar så har du knappat in rätt apparatkod. I annat fall får du upprepa proceduren ovan med de övriga apparatkoder som står till förfogande för ditt fabrikat tills din apparat reagerar på rätt sätt på dina knapptryckningar och tills de flesta knapparna fungerar korrekt.

Du gör även på samma sätt för att knappa in apparatkoderna för övriga apparater. Kom bara ihåg att trycka på knappen för apparattyp i steg 3 ovan.

Anmärkning

Om lysdioden blinkar 6 gånger efter inmatning av den fyrsiffriga apparatkoden har programmeringen avbrutits pga. något av följande:

1. Ingen siffra har tryckts in under en period av 8 sekunder.
2. En ogiltigt apparatkod har knappats in.
3. Apparatkoden har inte knappats in rätt. Apparatkoden får endast innehålla siffrorna 0-9.

Programmering av en ny apparatkod på vald apparattyp ersätter automatiskt den gamla koden.

[**TV**] – knappen kan endast spara TV-koder.

[**VCR**] – knappen kan endast spara VCR-koder.

[**DVD**] och [**SAT**] – knapparna kan spara alla apparatkoder (inkl. TV- och VCR-koder).

Tips

När du funnit rätt apparatkod rekommenderar vi att du antecknar koden på etiketten på baksidan av fjärrkontrollen.

2. Om ingen apparatkod fungerar till din apparat

Om du inte hittar rätt apparatkod för din apparat kan du söka igenom alla fjärrkontrollens koder för respektive apparattyp.

TV - Teveapparater

VCR - Videobandspelare

SAT - Satellit- och digitaltvmottagare

DVD - DVD-spelare

Genomsökning av fjärrkontrollens koder

Om du inte hittar rätt apparatkod i listan så kan du söka på följande sätt:

1. Slå på t.ex. TV:n manuellt eller med originalfjärrkontrollen.
2. Tryck på knappen för önskad apparat, t.ex. [**TV**]
Genom att först trycka in [**SHIFT**] – knappen och sedan knapp för önskad apparat ges tillgång till att styra ytterligare 4 st. apparater.
3. Håll knapparna [**CH +**] och [**VOL -**] samtidigt intryckta i 2 sekunder tills lysdioden tänds.
4. Knappa in motsvarande sökkod ur följande tabell.
Lysdioden slocknar direkt efter inknappad sökkod

Apparattyp	Sökkod
TV	0001
VCR	0002
SAT	0003
CTV	0004
DVD	0005









(I detta exempel trycker du koden för TV: 0001)

- Tryck en gång till på samma knapp för önskad apparattyp som i steg 2. (I detta exempel [**TV**] – knappen).
- Håll knapparna [**CH +**] och [**VOL -**] samtidigt intryckta i 2 sekunder tills lysdioden tänds.
Nu är fjärrkontrollen klar för sökning.
- Rikta fjärrkontrollen mot önskad apparat (i detta exempel mot teveapparaten) och tryck på knappen  flera gånger sakta och tålmodigt tills apparaten stängs av. När din apparat har slagits av trycker du omedelbart på knappen för den apparat du valt i stegen ovan (i detta exempel [**TV**] – knappen) för att lagra sökkoden. Lysdioden slocknar.

Gör på samma sätt som ovan för att söka apparatkoden för övriga apparater. Kom ihåg att trycka på rätt knapp för önskad apparattyp i steg 2 och 5 ovan.

Viktigt!

Om strömbrytarfunktionen på din apparat inte är IR-styrd så följer du steg 2 till 6 ovan och startar avsökningen. Följ sedan instruktionerna nedan.

- Tryck växelvis på knappen  och en annan viktig funktionsknapp tills din apparat reagerar med önskad funktion. Tryck på knappen för den apparat du valt i stegen ovan (i detta exempel [**TV**] – knappen) för att lagra sökkoden. Du trycker t.ex. växelvis på  och [**1**] eller på  och .
- Varje gång som du trycker på knappen  hoppar fjärrkontrollen till nästa kod och skickar ut en signal för avstängning av apparaten. Om du inte hann med att sluta trycka på  i tid när apparaten stängdes av slår du på apparaten igen så fort du kan. Innan indikatorn (lysdioden) slocknar trycker du på  för att hoppa bakåt. Upprepa steg 7 ovan och lagra koden.
- Om lysdioden blinkar 6 gånger efter det att du tryckte på  är du framme vid bibliotekets sista kod. Tryck på [**CH +**] och [**VOL -**] för att återställa fjärrkontrollen och upprepa ovanstående förfarande för att söka på nytt.

Anm.

- DVD, SAT och andra apparatkoder kan lagras på alla funktionsknappar förutom TV och VC.

3. Inläring av funktioner från andra fjärrkontroller

Om du saknar vissa funktioner från originalfjärrkontrollen på denna UFK, kan du "lära" fjärrkontrollen dessa funktioner från fjärrkontrollen.

Förutom att styra förprogrammerade apparater kan UFK även styra t.ex. HiFi-utrustning. Fjärrkontrollen kan läras med totalt 240 kommandon.

1. Tryck på knappen för önskad apparat, t.ex. [**TV**].
Lysdioden blinkar en gång.
(Genom att först trycka in [**SHIFT**] – knappen och sedan knapp för önskad apparat ges tillgång till att styra ytterligare 4 st. apparater).
2. Håll knapparna [**CH +**] och [**VOL -**] samtidigt intryckta i 2 sekunder tills lysdioden tänds.
3. Knappa in inlärningskoden "0000". Lysdioden fortsätter lysa med fast sken.
4. Rikta originalfjärrkontrollen mot IR-ögat på universalfjärrkontrollen med ca 5-8 cm avstånd.
Lägg fjärrkontrollerna på ett plant underlag för att få bra kontakt mellan fjärrkontrollerna.
Se även till att ha fräscha batterier i båda fjärrkontrollerna.
5. Tryck kort på den knapp du vill programmera på universalfjärrkontrollen, t.ex. [**1**] för kanal 1.
Om ingen knapp valts på 8 sekunder blinkar lysdioden snabbt 6 gånger och programmeringen avbryts.
6. Tryck kort på motsvarande knapp på originalfjärrkontrollen (i detta exempel Kanal 1). Lysdioden blinkar till och övergår i fast sken.
Om lysdioden blinkar snabbt 6 gånger har programmeringen misslyckats. Justera fjärrkontrollernas position i förhållande till varandra och försök igen enligt steg 5 och 6.
Om mottagande fjärrkontroll inte vill ta emot koden, håll in knappen på originalfjärrkontrollen under en lite längre stund.
7. Repetera steg 5-6 för att programmera ytterligare funktioner.
När programmeringen är färdig, tryck knappen för önskad apparat (samma som i steg 1). Lysdioden slocknar och fjärrkontrollen är klar för användning.

4. Avancerad inläring av funktioner från andra fjärrkontroller

Om inlärd funktion endast fungerar någon enstaka gång, innehåller originalfjärrkontrollen dubbla signaler. Följ då instruktionen nedan.

1. Tryck på knappen för önskad apparat, t.ex. [**TV**].
Lysdioden blinkar en gång.
(Genom att först trycka in [**SHIFT**] – knappen och sedan knapp för önskad apparat ges tillgång till att styra ytterligare 4 st. apparater).
2. Håll knapparna [**CH +**] och [**VOL -**] samtidigt intryckta i 2 sekunder tills lysdioden tänds.
3. Knappa in inlärningskoden "0000". Lysdioden fortsätter lysa med fast sken.
4. Rikta originalfjärrkontrollen mot IR-ögat på universalfjärrkontrollen med ca 5-8 cm avstånd.
Lägg fjärrkontrollerna på ett plant underlag för att få bra kontakt mellan fjärrkontrollerna.
Se även till att ha fräscha batterier i båda fjärrkontrollerna.
5. Tryck kort på den knapp du vill programmera på universalfjärrkontrollen, t.ex. [**1**] för kanal 1.
Om ingen knapp valts på 8 sekunder blinkar lysdioden snabbt 6 gånger och programmeringen avbryts.
6. Tryck kort på motsvarande knapp på originalfjärrkontrollen (i detta exempel Kanal 1). Lysdioden blinkar till och övergår i fast sken igen. Om mottagande fjärrkontroll inte vill ta emot koden, håll in knappen på originalfjärrkontrollen under en lite längre stund.
7. Upprepa steg 5-6.
8. Tryck nu på knappen för önskad apparat (samma som i steg 1). Lysdioden slocknar och fjärrkontrollen är klar för användning.

Viktigt!

- Funktionsknapparna (TV/DVD/SAT/VCR) samt SHIFT-knappen är ej programmerbara.
- Varje knapp kan hålla endast en funktion. Inläring av ny funktion skriver automatiskt över föregående funktion.
- Om lysdioden under inläring blinkar snabbt 6 gånger är minnet fullt. Återgå till normal användning genom att trycka på en knapp för önskad apparat. För att rensa minnet, följ instruktionen "**Inknappning av apparatkod**".
Minnet rymmer totalt 240 kommandon/funktioner.

Användning

Normal användning

Rikta fjärrkontrollen mot apparaten och tryck på önskad knapp för önskad funktion. Lysdioden blinkar vid sändning för att bekräfta knapptryckningen.

Programkontroll

Med denna funktion kan du göra kanalbyte eller ändra ljudstyrkan på teven utan att vara tvungen att växla till tv-läget när fjärrkontrollen är inställd för en annan apparat. Detta gäller endast i läge [**SAT**] och [**VCR**].

Aktivering - kanalbyte:

1. Tryck på knappen för den apparat du önskar använda, t.ex. [**TV**].
2. Tryck och håll in [**CH +**] samtidigt som du trycker in knappen för den apparat du önskar kunna byta kanal på, t.ex. [**SAT**].
3. Släpp [**CH +**]. Lysdioden blinkar en gång när funktionen aktiverats.

Avaktivering - kanalbyte:

1. Tryck på knappen för den apparat du använder, t.ex. [**TV**].
2. Tryck och håll in [**CH -**] samtidigt som du trycker in knappen för den apparat du byter kanal på, t.ex. [**SAT**].
3. Släpp [**CH -**]. Lysdioden blinkar två gånger när funktionen avaktiverats.

Aktivering - volym:

1. Tryck på knappen för den apparat du önskar använda, t.ex. [**TV**].
2. Tryck och håll in [**VOL +**] samtidigt som du trycker in knappen för den apparat du önskar kunna ändra volymen på, t.ex. [**SAT**].
3. Släpp [**VOL +**]. Lysdioden blinkar en gång när funktionen aktiverats.



Avaktivering - volym:

1. Tryck på knappen för den apparat du använder, t.ex. [**TV**].
2. Tryck och håll in [**VOL -**] samtidigt som du trycker in knappen för den apparat du ändrar volymen på, t.ex. [**SAT**].
3. Släpp [**VOL -**]. Lysdioden blinkar två gånger när funktionen avaktiverats.



Dubbel till- och fråslagsfunktion

Låter dig slå på eller av en annan apparat samtidigt som den apparat fjärrkontrollen är inställd på.

Programmera dubbelt till-/fråslag:

1. Tryck på knappen för den apparat som fjärrkontrollen ska användas med, t.ex. [**TV**].
2. Tryck och håll in  samtidigt som du trycker in knappen för den andra apparaten som ska slå på/av direkt efter den första apparaten (den som valdes i steg 1), t.ex. [**SAT**].
3. Släpp . Lysdioden blinkar en gång när funktionen aktiverats.

Avaktivera dubbelt till-/fråslag:

1. Tryck på knappen för den apparat som fjärrkontrollen används med, t.ex. [**TV**].
2. Tryck och håll in  samtidigt som du trycker in knappen för den andra apparaten som programmerades att slå på/av samtidigt, t.ex. [**SAT**].
3. Släpp . Lysdioden blinkar två gånger när funktionen avaktiverats.

Sekundär funktion

De knappar som har en sekundär funktion är markerade med en grå symbol ovanför respektive knapp. För att använda en sekundär funktion så trycker du på [**SHIFT**] –knappen och sedan på motsvarande funktionsknapp.

Skötsel

- Utsätt inte fjärrkontrollen för damm, starkt solsken, fukt, stötar eller höga temperaturer.
- Blanda aldrig nya och gamla batterier. De gamla kan börja läcka och förstöra apparaten.
- Använd inga frätande eller slipande rengöringsmedel på fjärrkontrollen.
- Ta inte isär fjärrkontrollen. Den innehåller inga komponenter som kan justeras av användaren.

Felsökning

Fel	Min fjärrkontroll fungerar inte alls!
Åtgärd 1	Kolla din apparat. Om huvuströmbrytaren står på OFF så fungerar ingenting.
Åtgärd 2	Kolla så att batterierna är rätt vända med plus och minus åt rätt håll.
Åtgärd 3	Försäkra dig om att du tryckt på knappen för rätt apparattyp.
Åtgärd 4	Byt ut batterierna om de är svaga.
Åtgärd 5	Den passar inte till din modell av apparat. Fjärrkontrollen passar inte till alla modeller på marknaden så även om ditt fabrikat (t.ex. Philips) finns med i kodlistan så är det inte säkert att den passar till just din modell av apparat.
Fel	Om det står flera apparatkoder för min apparat, hur ska jag då bära mig åt?
Åtgärd 1	Testa apparatkoderna en i taget tills du hittar den som de flesta knappar fungerar rätt på.
Fel	Min utrustning reagerar bara på en del kommandon.
Åtgärd 1	Du har ställt in en kod som bara fungerar på några kommandon men inte på andra. Försök med andra koder tills de flesta knapparna fungerar.

Avfallshantering

När du ska göra dig av med produkten ska detta ske enligt lokala föreskrifter. Är du osäker på hur du ska gå tillväga, kontakta din kommun.

Specifikationer

System: Förprogrammerad IR fjärrkontroll

Drivspänning: 3 st. R03/AAA-batterier (medföljer ej)

Mått i mm: 220 x 45 x 17

Universal fjernkontroll

Art.nr. 38-2073, modell BW6390

Les hele bruksanvisningen grundig og ta vare på den til senere bruk. Vi reserverer oss for ev. tekst- og bildefeil, samt forandringer av tekniske data. Ved tekniske problemer eller andre spørsmål, ta kontakt med vår kundetjeneste (se opplysninger på baksiden).

Hoveddeler

1. IR-sender
2. Strømbryter
3. Statusindikator (rød lysdiode)
4. Knapper for valg av apparat
5. Funksjonsknapper



Produktbeskrivelse

Universal fjernkontroll (UFK)

Denne fjernkontrollen er forhåndsprogrammert fra fabrikk. Den erstatter opp til 8 separate fjernkontroller for styring av eksempelvis TV-apparater, videospillere, dvd-spillere, mottaker for kabel, satellitt og digital-tv. Du trenger bare å taste inn riktig apparatkode så er din UFK klar til bruk. En liste over apparatkoder er å finne lengst bak i denne bruksanvisningen. UFK kan også læres (programmeres) fra eksisterende fjernkontroller.

- Forprogrammert for de fleste fabrikat.
- Erstatter fjernkontroller som er skadet eller forsvunnet.
- Erstatter opp til 8 fjernkontroller, for eksempel TV, video, dvd, mottaker for kabel, satellitt og digital-tv.
- Tekst-TV funksjon
- Drives med 3 stk. R03/AAA-batterier (medfølger ikke).

Å tenke på

- Fjernkontrollen passer de fleste merkene på markedet, men det er ikke sikkert at den passer til din modell selv om merket står i kodelisten.
- Det er ikke mulig å se i kodelisten om fjernkontrollen passer til akkurat din modell, du må prøve deg fram.
- Fjernkontrollen kan fungere på flere koder enn en. Man må prøve seg fram til den koden som de fleste knappefunksjonene fungerer på.

Å komme i gang

Installasjon av batterier

Fjernkontrollen drives med 3 stk. R03/AAA-batterier.

1. Fjern batterilokket på baksiden.
2. Sett i batteriene i følge markeringen i batteriluken. Husk å sette i batteriene riktig med tanke på plass (+) og minus (-).
3. Sett på batterilokket igjen.

Svake batterier

Dersom indikatoren blinker sakte to ganger etter at du har trykket på en knapp, begynner batterispenningen å bli for lav. Du må da bytte ut batteriene med nye.

Programmering av fjernkontrollen

1. Inntasting av apparatkode

Tast inn koden på følgende måte:

1. Slå opp den medfølgende kodelisten (Code list) og se under rubrikken for den apparattype ditt utstyr tilsvarer.

TV Brands Koder for TV-apparater.

VCR Brands Koder for videoapparater.

SAT Brands Koder for satellittmottaker samt koder for digitalmottaker for kabel-TV.

CTV Brands Koder for analoge kabel-TV mottakere.

DVD Brands Koder for dvd-spiller
Under denne rubrikken ser du deretter etter den kode som tilsvarer merket på ditt apparat. F.eks. Phillips. Hver kode har 4 siffer. Hvis det står flere koder for ditt merke så begynner du med den første.

2. Slå på f.eks. TV-en manuelt eller med originalfjernkontrollen. Velg kanal 1.
3. Trykk på knappen for ønsket apparat, f.eks. **[TV]**. Ved å først trykke inn **[SHIFT]** – knappen og deretter knapp for ønsket apparat, gis det tilgang til å styre ytterligere 4 apparater.
4. Hold knappene **[CH+]** og **[VOL-]** inntrykt samtidig i 2 sekunder til lysdioden tennes.
5. Tast inn din 4-sifrede apparatkode med knappene **[0]-[9]**. Lysdioden slokker med en gang.

Test funksjonen på fjernkontrollen mot det apparatet du nettopp har programmert. Dersom apparatet svarer riktig på dine trykk, så er fjernkontrollen riktig programmert. Hvis den ikke virker, gjenta prosedyren og prøv de andre kodene etter tur til det fungerer som ønsket.

Du gjør nøyaktig det samme for apparatkoder på øvrige apparater. Husk bare å trykke å knappen for apparattype på trinn 3 ovenfor.

Anmerking

Dersom lysdioden blinker 6 ganger etter inntasting av den 4-sifrede koden, har programmeringen blitt avbrutt på grunn av noe av de følgende:

1. Ingen sifre er tastet i løpet av 8 sekunder.
2. En ugyldig apparatkode er tastet.
3. Apparatkoden er tastet feil. Koden kan kun inneholde sifrene 0-9.

Programmering av en ny apparatkode på valgt apparattype erstatter automatisk den gamle koden.

[TV] – knappen kan kun lagre TV-koder.

[VCR] – knappen kan kun lagre videokoder.

[DVD] og **[SAT]** – knappene kan lagre alle apparatkoder (inkl. TV- og VCR-koder).

Tips

Når du har funnet riktig apparatkode, anbefaler vi at du skriver ned koden på etiketten på baksiden av fjernkontrollen.

2. Dersom ingen apparatkode fungerer på ditt apparat

Dersom du ikke finner noen kode som fungerer på ditt apparat, kan du søke igjennom alle koder for respektive apparattype.

TV - TV-apparater

VCR - Videospillere

SAT - Satellitt og digital TV-mottaker.

DVD - DVD-spiller

Gjennomsøking av fjernkontrollens koder

Dersom du ikke finner riktig apparatkode i listen, kan du søke på følgende måte:

1. Slå på TV-en manuelt eller med originalfjernkontrollen.
2. Trykk på knappen for ønsket apparat, f.eks. **[TV]**
Ved å først trykke inn **[SHIFT]** – knappen og deretter knapp for ønsket apparat gis tilgang til å styre ytterligere 4 apparater.
3. Hold knappene **[CH+]** og **[VOL-]** inntrykt samtidig i 2 sekunder til lysdioden tennes.
4. Tast inn tilsvarende søkekode fra følgende tabell.
Lysdioden slokner med en gang etter koden er trykket inn.

Apparattype	Søkekode
TV	0001
VCR	0002
SAT	0003
CTV	0004
DVD	0005







(I dette eksemplet trykker du koden for TV: 0001)

- Trykk en gang til på samme knapp for ønsket apparattype som i trinn 2. (I dette eksemplet **[TV]** – knappen).
- Hold knappene **[CH+]** og **[VOL-]** inntrykt samtidig i 2 sekunder til lysdioden tennes. Nå er fjernkontrollen klar for søking.
- Rett fjernkontrollen mot ønsket apparat (i dette tilfellet mot TV-apparatet) og trykk på knappen  flere ganger sakte og tålmodig til apparatet skrur av. Når apparatet er skrudd av, trykk umiddelbart inn knapp for ønsket apparat (I dette eksemplet **[TV]** – knappen) for å lagre søkekode. Lysdioden slukkes.

Gjør på samme måte for å søke på apparatkoder for øvrige apparater. Husk å trykke på riktig knapp for ønsket apparattype i trinn 2 og 5 ovenfor.

Viktig

Dersom strømbryterfunksjonen på apparatet ditt ikke er IR-styrt, så følger du trinn 2 til 6 over og starter søkingen. Følg deretter instruksjonene nedenfor.

- Trykk vekselvis på knappen  og en annen viktig funksjonsknapp til apparatet reagerer med ønsket funksjon. Trykk på knappen for det apparatet du har valgt (**[TV]** - knappen) for å lagre søket. Du trykker f.eks. vekselvis  og **[1]** eller på  og **[▶]**.
- Hver gang du trykker på knappen  hopper fjernkontrollen til neste kode og sender ut et signal for å slå av apparatet. Dersom du ikke rakk å slutte og trykke  i tide når apparatet ble skrudd av, så slår du apparatet på igjen, så fort du kan. Før indikatoren (Lysdioden) slukkes trykker du på  for å hoppe bakover. Gjenta trinn 7 og lagre koden.
- Hvis lysdioden blinker 6 ganger etter at du trykte på  er du framme ved bibliotekets siste kode. Trykk på **[CH+]** og **[VOL -]** for å tilbake stille fjernkontrollen, og gjenta ovenstående for å søke på nytt.

Anm.

- DVD. SAT og andre apparatkoder kan lagres på alle funksjonsknapper unntatt TV og VCR.

3. Innlæring av funksjoner fra andre fjernkontroller

Dersom du mangler visse funksjoner fra originalfjernkontrollen på UFK, kan du lære fjernkontrollen disse funksjonene fra fjernkontrollen.

I tillegg til å styre forhåndsprogrammerte apparater, kan UFK også styre HIFI-utstyr. Fjernkontrollen kan læres opp med totalt 240 kommandoer.

1. Trykk på knappen for ønsket apparat, f.eks. **[TV]**.
Lysdioden blinker en gang. (Ved å først trykke inn **[SHIFT]** – knappen, og deretter knapp for ønsket apparat gis det tilgang til å styre ytterligere 4 apparater).
2. Hold knappene **[CH+]** og **[VOL-]** inne samtidig i 2 sekunder til lysdioden tennes.
3. Tast inn læringskoden "0000". Lysdioden fortsetter å lyse.
4. Rett originalfjernkontrollen mot IR-øyet på universalfjernkontrollen med ca 5-8cm avstand. Legg fjernkontrollene på et plant underlag for å få bra kontakt mellom fjernkontrollene. Påse også at batteriene i begge fjernkontrollene er nye.
5. Trykk kort på den knappen du vil programmere på universalfjernkontrollen, f.eks. **[1]** for kanal 1. Hvis ingen knapp er valgt på 8 sekunder blinker dioden hurtig 6 ganger og programmeringen blir avbrutt.
6. Trykk kort på tilsvarende knapp på originalfjernkontrollen (i dette eksemplet kanal 1). Lysdioden blinker og går over til å lyse kontinuerlig igjen.

Om lysdioden blinker hurtig 6 ganger er programmeringen mislykket. Juster fjernkontrollenes posisjon i forhold til hverandre og forsøk trinn 5 og 6 igjen.

Dersom UFK ikke vil ta imot koden, hold inn knappen på originalfjernkontrollen litt lenger.

7. Repeter trinn for å programmere ytterligere funksjoner. Når programmeringen er ferdig, trykk knappen for ønsket apparat(samme som trinn 1). Lysdioden slukner og fjernkontrollen er klar til bruk.

4. Avansert læring av funksjoner fra andre fjernkontroller

Dersom innlærte funksjoner kun fungerer av og til, inneholder originalfjernkontrollen doble signaler. Følg da instruksjonene nedenfor.

1. Trykk på knappen for ønsket apparat, f.eks. **[TV]**.
Lysdioden blinker en gang. (Ved å først trykke inn **[SHIFT]** – knappen og deretter knapp for ønsket apparat gis tilgang til å styre ytterligere 4 apparater).
2. Hold knappene **[CH+]** og **[VOL-]** inntrykt samtidig i 2 sekunder til lysdioden tennes.
3. Tast inn læringskoden ”**0000**”. Lysdioden fortsetter å lyse.
4. Rett originalfjernkontrollen mot IR-øyet på universalfjernkontrollen med ca 5-8cm avstand. Legg fjernkontrollene på et plant underlag for å få bra kontakt mellom fjernkontrollene. Påse også at batteriene i begge fjernkontrollene er nye.
5. Trykk kort på den knappen du vil programmere på universalfjernkontrollen, f.eks. **[1]** for kanal 1. Om ingen knapp er valgt på 8 sekunder blinker dioden hurtig 6 ganger og programmeringen blir avbrutt.
6. Trykk kort på tilsvarende knapp på originalfjernkontrollen (i dette eksemplet kanal 1). Lysdioden blinker og går over til å lyse kontinuerlig igjen. Dersom UFK ikke vil ta imot koden, hold inn knappen på originalfjernkontrollen litt lenger. Gjenta trinn 5 og 6.
7. Gjenta trinn 5-6.
8. Trykk på knappen for ønsket apparat (Samme som trinn 1). Lysdioden slukkes og fjernkontrollen er klar til bruk.

Viktig!

- Funksjonsknappene (TV/DVD/SAT/VCR) samt SHIFT-knappen er ikke programmerbare.
- Hver knapp kan ha bare en funksjon. Innlæring av ny funksjon skriver automatisk over foregående funksjon.
- Dersom lysdioden ved innlæring blinker hurtig 6 ganger er minnet fullt. Gå tilbake til normal bruk ved å trykke på en knapp for ønsket apparat. For å slette minnet, følg instruksjonen ”**Inntasting av apparatkode**”. Minnet inneholder totalt 240 kommandoer/funksjoner.

Bruk

Normal bruk

Rett fjernkontrollen mot apparatet og trykk på ønsket knapp for ønsket funksjon. Lysdioden blinker ved sending for å bekrefte tastingen.

Programkontroll

Med denne funksjonen kan du utføre kanalbytte eller endre lydstyrker på TV-en uten å være tvunget til å skifte til TV-modus når fjernkontrollen er innstilt for et annet apparat. Dette gjelder kun i posisjonene **[SAT]** og **[VCR]**.

Aktivering - kanalbytte:

1. Trykk på knappen for det apparatet du ønsker å bruke, f.eks. **[TV]**.
2. Trykk og hold inne **[CH +]** samtidig som du trykker inn knappen for det apparat du ønsker å kunne bytte kanal på, f.eks. **[SAT]**.
3. Slipp **[CH +]**. Lysdioden blinker en gang når funksjonen er aktivert.

Deaktivering – kanalbytte:

1. Trykk på knappen for det apparatet du bruker, f.eks. **[TV]**.
2. Trykk og hold inne **[CH –]** samtidig som du trykker inn knappen for det apparat du bytter kanal på, f.eks. **[SAT]**.
3. Slipp **[CH -]**. Lysdioden blinker to ganger når funksjonen er deaktivert.

Aktivering - volum:

1. Trykk på knappen for det apparatet du ønsker å bruke, f.eks. **[TV]**.
2. Trykk og hold inne **[VOL +]** samtidig som du trykker inn knappen for det apparat du ønsker å kunne endre volum på, f.eks. **[SAT]**.
3. Slipp **[VOL +]**. Lysdioden blinker en gang når funksjonen er aktivert.



Deaktivering – volum:

1. Trykk på knappen for det apparatet du bruker, f.eks. **[TV]**.
2. Trykk og hold inne **[VOL –]** samtidig som du trykker inn knappen for det apparat du endrer volumet på, f.eks. **[SAT]**.
3. Slipp **[VOL –]**. Lysdioden blinker to ganger når funksjonen er deaktivert.



Dobbel til- og fraslagsfunksjon

Lar deg slå på eller av et annet apparat samtidig som det apparatet fjernkontrollen er innstilt på.

Programmer dobbelt til-/fraslag

1. Trykk på knappen for det apparatet som fjernkontrollen skal brukes med, f.eks. [**TV**].
2. Trykk og hold inne  samtidig som du trykker inn knappen for det andre apparatet som skal slå på/av rett etter det første apparatet (den som ble valgt i trinn 1), f.eks. [**SAT**].
3. Slipp . Lysdioden blinker en gang når funksjonen er aktivert.

Deaktiver dobbelt til-/fraslag

1. Trykk på knappen for det apparatet som fjernkontrollen skal brukes med, f.eks. [**TV**].
2. Trykk og hold inne  samtidig som du trykker inn knappen for det andre apparatet som ble programmert til å slå på/av samtidig, f.eks. [**SAT**].
3. Slipp . Lysdioden blinker to ganger når funksjonen er deaktivert.

Sekundær funksjon

De knapper som har en sekundær funksjon er merket med et blått symbol over respektive knapp. For å bruke en sekundær funksjon, trykker du på [**SHIFT**] – knappen og deretter på tilsvarende funksjonsknapp.

Vedlikehold

- Utsett ikke fjernkontrollen for støv, sterkt solskinn, fukt, støt eller høye temperaturer.
- Bland aldri nye og gamle batterier. De gamle kan begynne å lekke og ødelegge apparatet.
- Bruk ingen etsende eller slpende rengjøringsmiddel på fjernkontrollen.
- Ta ikke fjernkontrollen fra hverandre. Den inneholder ingen komponenter som kan justeres av brukeren.

Feilsøking

Feil:	Min fjernkontroll fungerer ikke i det hele tatt!
Tiltak 1:	Sjekk apparatet. Om hovedstrømbryteren står på OFF, så fungerer det ikke.
Tiltak 2:	Sjekk at batteriene er satt i riktig. Pluss og minus må stå riktig.
Tiltak 3:	Forsikre deg om at du har trykt inn knappen for riktig apparattype.
Tiltak 4:	Bytt ut batteriene om de er svake.
Tiltak 5:	Den passer ikke til din modell. Selv om den går til type (F.eks Phillips) går den ikke nødvendigvis til alle modeller.
Feil:	Om det står flere apparatkoder til mitt apparat, hva gjør jeg?
Tiltak 1:	Test en kode om gangen til du finner den som flest knapper fungerer på.
Feil:	Mitt utstyr reagerer bare på noen av kommandoene.
Tiltak 1:	Du har stilt inn en kode som bare fungerer på noen kommandoer men ikke på andre. Forsøk med andre til de fleste kommandoer fungerer.

Avfallshåndtering

Når du skal kvitte deg med produktet skal dette skje i henhold til lokale forskrifter. Er du usikker på hvordan du går fram, ta kontakt med lokale myndigheter.

Spesifikasjoner

System:	Forprogrammert IR fjernkontroll
Drivspenning	3 R03/AAA-batterier (Medfølger ikke)
Mål i mm:	220 x 45 x 17

Yleiskaukosäädin

Tuotenumero 38-2073, malli BW6390

Lue käyttöohjeet ennen tuotteen käyttöönottoa. Säilytä käyttöohjeet tulevaa tarvetta varten. Pidätämme oikeudet teknisten tietojen muutoksiin. Emme vastaa mahdollisista teksti- tai kuvavirheistä. Jos laitteeseen tulee teknisiä ongelmia, ota yhteys myymälään tai asiakaspalveluun (yhteystiedot käyttöohjeen lopussa).

Laitteen osat

1. Infrapunalähetin
2. Virtakytkin
3. Merkkivalo
(punainen led-valo)
4. Laitteenvaihtopainikkeet
5. Toiminnonvalitsinpainikkeet

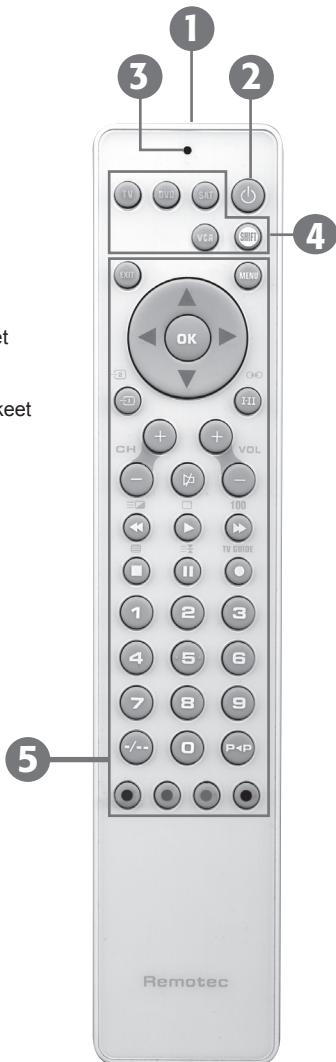

Tuotekuvaus

Yleiskaukosäädin

Kaukosäädin on valmiiksi ohjelmoitu. Kaukosäädin korvaa jopa 8 erillistä kaukosäädintä, ja sillä voi ohjata esim. televisioita, videonauhureita, satelliittivastaanottimia, DVD-soittimia ja kaapelitelevisiovastaanottimia. Näppäile vain oikea laitekoodi, niin kaukosäädin on käyttövalmis. Laitekoodilista löytyy käyttöohjeen lopusta. Kaukosäädintä voidaan myös opettaa toisen kaukosäätimen avulla.

- Ohjelmoitu yhteensopivaksi useimpien tunnetumpien laitteiden kanssa.
- Korvaa hajonneet tai kadonneet kaukosäätimet.
- Korvaa jopa 8 kaukosäädintä: Televisiot, videonahurit, satelliittivastaanottimet, DVD-soittimet ja kaapelitelevisiovastaanottimet.
- Teksti-TV-toiminto.
- Paristot (3 kpl R03/AAA) eivät sisälly.

Ota huomioon...

- Kaukosäädin sopii useimpiin markkinoilla oleviin merkkeihin, mutta ei välttämättä juuri sinun laitteeseesi. Vaikka merkki olisikin koodilistalla.
- Koodilistalta ei näe, että käykö kaukosäädin juuri sinun malliisi, sinun täytyy itse selvittää yhteensopivuus.
- Kaukosäädin voi toimia useammilla kuin yhdellä koodilla. Kokeile itse millä koodilla suurin osa näppäintoiminnoista toimii.

Käytön aloittaminen

Paristojen asennus

Laite toimii kolmella R03 (AAA)-paristolla.

1. Poista laitteen takapuolella oleva paristolokeron kansi.
2. Aseta paristot paristolokeron merkintöjen mukaisesti. Muista laittaa paristot paristolokeron merkintöjen (+) ja (-) mukaisesti.
3. Pane paristolokeron kansi takaisin paikalleen.

Heikot paristot

Mikäli merkkivalo vilkkuu hitaasti kaksi kertaa jonkin painikkeen painamisen jälkeen, ovat paristot menettäneet tehoaan. On tullut aika vaihtaa paristot uusiin.

Kaukosäätimen ohjelmointi

1. Laitekoodin asetus

Aseta laitekoodi seuraavalla tavalla

1. Ota esille kaukosäätimen mukana tullut koodilista (Code list), ja hae sieltä laitettasi vastaava laitetyyppi.

TV Brands Televisioiden koodit.

VCR Brands Videonauhureiden koodit.

SAT Brands Satelliittivastaanottimien ja digivastaanottimien (kaapeli- ja antennimallit) koodit.

CTV Brands Analogisen kaapeli-tv-vastaanottimen koodit.

DVD Brands DVD-soitinten koodit.
Hae tämän otsikon alta oman laitteesi merkki, esim. Philips. Jokaisessa koodissa on 4 numeroa. Jos laitteesi merkillä on useita koodeja, aloita ensimmäisellä.

2. Käynnistä televisio manuaalisesti tai television vanhalla kaukosäätimellä. Valitse kanava 1.
3. Paina halutun laitteen painiketta, esim. [**TV**]
Paina ensin [**SHIFT**] –painiketta ja sen jälkeen halutun laitteen painiketta, niin voit ohjata vielä 4 muuta laitetta.
4. Pidä painikkeita [**CH+**] ja [**VOL-**] samanaikaisesti alas painettuna kahden sekunnin ajan, kunnes merkkivalo syttyy.
5. Näppäile nelinumeroinen laitekoodisi painikkeilla [**0**] – [**9**].
Merkkivalo sammuu välittömästi.

Testaa kaukosäätimen toiminta juuri ohjelmoimallasi laitteella. Mikäli laite vastaa oikealla tavalla painikkeiden painalluksiin, olet syöttänyt oikean laitekoodin. Muussa tapauksessa saat toistaa menettelyn muilla oman merkkisi laitekoodeilla kunnes laitteesi (esim. TV) reagoi oikein toimintoihin, ja kunnes suurin osa painikkeista toimii oikein.

Näppäile myös muiden laitteiden laitekoodit samalla tavalla. Muista painaa laitteenvälitsinpainiketta kohdan 3 mukaisesti.

Huomautus

Mikäli merkkivalo vilkkuu 6 kertaa 4-numeroisen laitekoodin syöttämisen jälkeen, ohjelmointi on keskeytynyt jonkin seuraavan syyn takia:

1. Mitään painiketta ei ole painettu 8 sekunnin aikana.
2. Olet syöttänyt väärän laitekoodin.
3. Laitekoodia ei ole syötetty oikein. Laitekoodissa voi olla ainoastaan numerot 0-9.

Valitun laitetyypin uuden laitekoodin ohjelmoiminen korvaa automaattisesti vanhan koodin.

[TV] –painike voi säästää ainoastaan TV-koodeja.

[VCR] –painike voi säästää ainoastaan VCR-koodeja (videonauhuri).

[DVD] ja **[SAT]** –painikkeet voivat säästää kaikkia laitekoodeja (myös. TV- ja VCR-koodeja).

Vinkki!

Kun olet löytänyt oikean laitekoodin, suosittelemme, että merkitset koodin kaukosäätimen takapuolella olevaan etikettiin.

2. Jos mikään laitekoodi ei toimi laitteessasi

Jos et löydä laitteesi oikeaa laitekoodia, voit hakea kaukosäätimen kaikki koodit kullekin laitetyypille:

TV - Televisiot

VCR - Videonauhurit

SAT - Satelliitti- ja digitaalivastaanottimet

DVD - DVD-soittimet

Kaukosäätimen koodien haku

Jos et löytänyt listalta oikeaa laitekoodia, voit kokeilla myös seuraavia toimenpiteitä:

1. Käynnistä televisio manuaalisesti tai television vanhalla kaukosäätimellä.
2. Paina halutun laitteen painiketta, esim. **[TV]**
Paina ensin **[SHIFT]** –painiketta ja sen jälkeen halutun laitteen painiketta, niin voit ohjata vielä 4 muuta laitetta.
3. Pidä painikkeita **[CH+]** ja **[VOL-]** samanaikaisesti alas painettuna kahden sekunnin ajan, kunnes merkkivalo syttyy.
4. Näppäile vastaava hakukoodi seuraavasta taulukosta.
Merkkivalo sammuu heti hakukoodin syöttämisen jälkeen.

Laitetyyppi	Hakukoodi
TV	0001
VCR	0002
SAT	0003
CTV	0004
DVD	0005







(Näppäile tässä tapauksessa television koodi: 0001)

5. Paina uudelleen samaa, halutun laitetypin painiketta, kuten kohdassa 2, (tässä tapauksessa [TV]-painiketta).
6. Pidä painikkeita [CH+] ja [VOL-] samanaikaisesti alas painettuna kahden sekunnin ajan, kunnes merkkivalo syttyy.
Nyt kaukosäädin valmis hakua varten.
7. Suuntaa kaukosäädin kohti haluttua laitetta (tässä tapauksessa televisio) ja paina -painiketta useita kertoja hitaasti ja kärsivällisesti kunnes laite sammuu. Kun laitteesi on sammunut, tallenna hakukoodi painamalla välittömästi yllä olevassa kohdassa valitsemasi laitteen painiketta (tässä tapauksessa [TV]-painiketta). Merkkivalo sammuu.

Etsi muiden laitteiden laitekoodit samalla tavalla. Muista painaa oikeaa painiketta halutun laitetypin kohdalla 2 ja 5 mukaisesti.

Tärkeää!

Mikäli laitteesi virtakytkintoiminto ei ole infrapunaohjattu, seuraa kohtia 2 - 6 ja aloita haku. Noudata tämän jälkeen alla olevia ohjeita.

- Paina vaihdellen -painiketta ja jotain muuta tärkeää toimintopainiketta, kunnes laite reagoi halutulla tavalla. Tallenna hakukoodi painamalla yllä olevassa kohdassa valitsemasi laitteen painiketta (tässä tapauksessa [TV]-painiketta). Paina esim. vaihdellen  ja [1] tai  ja ►.
- Aina kun painat painiketta  kaukosäädin hyppää seuraavaan koodiin ja lähettää laitteen sulkemissignaalin. Mikäli et ehtinyt lopettaa painamasta painiketta  kun laite sammui, käynnistä laite uudelleen välittömästi. Siirry taaksepäin painamalla  ennen kuin merkkivalo (led-valo) sammuu. Toista kohta 7 ja tallenna koodi.
- Mikäli merkkivalo vilkkuu 6 kertaa sen jälkeen kun painoit painiketta  olet viimeisen koodin kohdalla. Palauta alkuperäiset asetukset painamalla [CH+] ja [VOL -] ja yritä uudelleen toistamalla yllä oleva menettely uudelleen.

Huom.!

- DVD, SAT ja muut laitekoodit voidaan tallentaa kaikilla muilla toimintopainikkeilla paitsi TV- ja VCR-painikkeilla.

3. Toimintojen opettaminen muista kaukosäätimistä

Mikäli uudessa kaukosäätimessä ei ole joitain vanhan kaukosäätimesi toimintoja, voit "opettaa" nämä toiminnot uuteen kaukosäätimeen vanhasta kaukosäätimestäsi.

Ohjelmoitujen laitteiden lisäksi kaukosäätimellä voidaan ohjata esim. hifi-laitteita. kaukosäätimeen voidaan opettaa yhteensä 240 käskyä.

1. Paina halutun laitteen painiketta, esim. [**TV**]. Merkkivalo vilkkuu kerran.
(Voit ohjata 4 muuta laitetta painamalla ensin pohjaan [**SHIFT**]-painikkeen ja sen jälkeen halutun laitteen painiketta).
2. Pidä painikkeita [**CH+**] ja [**VOL-**] samanaikaisesti alas painettuna kahden sekunnin ajan, kunnes merkkivalo syttyy.
3. Syötä opetuskoodi "0000". Punainen merkkivalo palaa.
4. Suuntaa alkuperäinen kaukosäädin kohti uuden kaukosäätimen infrapunasilmää noin 5-8 cm:n etäisyydeltä. Aseta kaukosäädin tasaiselle pinnalle, niin kaukosäädinten välinen kontakti paranee.
Varmista myös, että kaukosäädinten paristoissa on riittävästi virtaa!
5. Paina nopeasti sitä painiketta, jonka haluat ohjelmoida yleiskaukosäätimeen, esim. [**1**] (kanava 1).
Mikäli mitään painiketta ei paineta 8 sekunnin aikana, merkkivalo vilkkuu nopeasti 6 kertaa ja ohjelmointi keskeytyy.
6. Paina lyhyesti alkuperäisen kaukosäätimen vastaavaa painiketta (tässä tapauksessa kanava 1). Merkkivalo vilkkuu ja siirtyy palamaan vilkkumatta.
Mikäli merkkivalo vilkkuu nopeasti 6 kertaa, ohjelmointi on epäonnistunut. Aseta kaukosäätimet vastakkain ja toista uudelleen kohdat 5 ja 6.
Mikäli vastaanottava kaukosäädin ei halua vastaanottaa koodia, paina alkuperäisen kaukosäätimen painiketta hieman pidempään.
7. Ohjelmoi lisää toimintoja toistamalla kohdat 5-6.
Kun ohjelmointi on valmis, paina halutun laitteen painiketta (sama kuin kohta 1). Merkkivalo sammuu ja kaukosäädin on käyttövalmis.

4. Lisätoimintojen opettaminen muista kaukosäätimistä

Mikäli opetetut toiminnot toimivat vain muutamia kertoja, alkuperäiskaukosäätimessä on tuplasignaali. Noudata tässä tapauksessa alla olevia ohjeita.

1. Paina halutun laitteen painiketta, esim. [**TV**]. Merkkivalo vilkkuu kerran.
(Voit ohjata 4 muuta laitetta painamalla ensin pohjaan [**SHIFT**]-painikkeen ja sen jälkeen halutun laitteen painiketta).
2. Pidä painikkeita [**CH+**] ja [**VOL-**] samanaikaisesti alas painettuna kahden sekunnin ajan, kunnes merkkivalo syttyy.
3. Syötä opetuskoodi "0000". Punainen merkkivalo palaa.
4. Suuntaa alkuperäinen kaukosäädin kohti uuden kaukosäätimen infrapunasilmää noin 5-8 cm:n etäisyydeltä. Aseta kaukosäädin tasaiselle pinnalle, niin kaukosäädinten välinen kontakti paranee.
Varmista myös, että kaukosäädinten paristoissa on riittävästi virtaa!
5. Paina nopeasti sitä painiketta, jonka haluat ohjelmoida yleiskaukosäätimeen, esim. [**1**] (kanava 1).
Mikäli mitään painiketta ei paineta 8 sekunnin aikana, merkkivalo vilkkuu nopeasti 6 kertaa ja ohjelmointi keskeytyy.
6. Paina lyhyesti alkuperäisen kaukosäätimen vastaavaa painiketta (tässä tapauksessa kanava 1). Merkkivalo vilkkuu ja siirtyy palamaan vilkkumatta. Mikäli vastaanottava kaukosäädin ei halua vastaanottaa koodia, paina alkuperäisen kaukosäätimen painiketta hieman pidempään.
7. Toista kohdat 5-6.
8. Paina halutun laitteen painiketta (sama kuin kohta 1). Merkkivalo sammuu ja kaukosäädin on käyttövalmis.

Tärkeää!

- Toimintopainikkeita (TV/DVD/SAT/VCR) sekä SHIFT-painiketta ei voi ohjelmoida.
- Kussakin painikkeessa voi olla vain yksi toiminto. uuden toiminnon opettaminen poistaa automaattisesti vanhan toiminnon.
- Mikäli merkkivalo vilkkuu 6 kertaa opettamisen aikana, muisti on täynnä. Palaa normaaliin käyttöön painamalla halutun laitteen painiketta. Tyhjennä muisti noudattamalla kohdan "**Laitekoodin asetus**" mukaisesti.
Muistiin mahtuu yhteensä 240 käskyä/toimintoa.

Käyttö

Tavallinen käyttö

Suuntaa kaukosäädin kohti laitetta ja paina haluttua painiketta. Merkkivalo vahvistaa napinpainalluksen vilkkumalla lähetyksen aikana.

Ohjelmanhallinta

Tämän toiminnon ansiosta voit ohjata television äänenvoimakkuutta ja mykistystoimintoa, ilman, että sinun täytyy vaihtaa eri laitepainikkeiden välillä, vaikka kaukosäädin olisi säädetty toiselle laitteelle. Koskee ainoastaan [SAT]- ja [VCR]-tiloja.

Aktivointi - kanavanvaihto:

1. Paina halutun laitteen painiketta, esim. [TV].
2. Paina samanaikaisesti [CH +]-painiketta ja sen laitteen painiketta, jonka kanavaa haluat vaihtaa, esim. [SAT].
3. Päästä [CH +]-painike. Merkkivalo vilkkuu kerran, kun toiminto aktivoidaan.

Aktivoinnin poisto - kanavanvaihto:

1. Paina halutun laitteen painiketta, esim. [TV].
2. Paina samanaikaisesti [CH –]-painiketta ja sen laitteen painiketta, jonka kanavaa haluat vaihtaa, esim. [SAT].
3. Päästä [CH –]-painike. Merkkivalo vilkkuu kaksi kertaa, kun toiminto otetaan pois päältä.

Aktivointi - äänenvoimakkuus:

1. Paina halutun laitteen painiketta, esim. [TV].
2. Paina samanaikaisesti [VOL +]-painiketta ja sen laitteen painiketta, jonka kanavaa haluat vaihtaa, esim. [SAT].
3. Päästä [VOL +]-painike. Merkkivalo vilkkuu kerran, kun toiminto aktivoidaan.



Aktivoinnin poisto - äänenvoimakkuus:

1. Paina halutun laitteen painiketta, esim. [TV].
2. Paina samanaikaisesti [VOL –]-painiketta ja sen laitteen painiketta, jonka äänenvoimakkuutta haluat vaihtaa, esim. [SAT].
3. Päästä [VOL –]-painike. Merkkivalo vilkkuu kaksi kertaa, kun toiminto otetaan pois päältä.



Kaksinkertainen päälle- ja poiskytkentä

Mahdollistaa toisen laitteen päälle- tai poiskytkemisen yhtä aikaa kaukosäätimeen asetetun laitteen kanssa.

Kaksinkertaisen päälle- ja poiskytkennän ohjelmointi:

1. Paina sen laitteen painiketta, jota kaukosäätimellä käytetään, esim. [TV].
2. Paina samanaikaisesti -painiketta ja sen laitteen painiketta, jonka haluat menevän päälle/sammuvan ensimmäisen laitteen (joka valittiin kohdassa 1) kanssa yhtä aikaa, esim. [SAT].
3. Päästä . Merkkivalo vilkkuu kerran, kun toiminto aktivoidaan.

Kaksinkertaisen päälle- ja poiskytkennän poistaminen:

1. Paina sen laitteen painiketta, jota kaukosäätimellä käytetään, esim. [TV].
2. Paina samanaikaisesti -painiketta ja sen laitteen painiketta, joka on ohjelmoitu sammumaan/syttymään samanaikaisesti, esim. [SAT].
3. Päästä -painike. Merkkivalo vilkkuu kaksi kertaa, kun toiminto otetaan pois päältä.

Toissijaiset toiminnot

Ne painikkeet joissa on toissijaisia toimintoja, on merkitty kunkin painikkeen yläpuolella olevalla harmaalla symbolilla. Paina [SHIFT]-painiketta ja vastaavaa toimintopainiketta valitaksesi toissijaisen toiminnon.

Hoito

- Suojaa kaukosäädin pölyltä, suoralta auringonvalolta, kosteudelta, kuumuudelta ja iskuilta.
- Älä käytä vanhoja ja uusia paristoja yhdessä. Vanhat paristot saattavat alkaa vuotamaan ja vahingoittaa laitetta.
- Älä käytä syövyttäviä tai hiovia puhdistusaineita kaukosäätimen puhdistamiseen.
- Älä pura kaukosäädintä. Se ei sisällä komponentteja, joita voisit säätää.

Vianetsintä

Ongelma	Kaukosäätimeni ei toimi ollenkaan!
Toimenpide 1	Tarkista laite. Mikäli laitteen päävirtakytkin on sammutettu (asennossa OFF), kaukosäädin ei toimi ollenkaan.
Toimenpide 2	Tarkista että paristojen napaisuus on oikein
Toimenpide 3	Tarkista, että olet painanut oikean laitetyypin painiketta.
Toimenpide 4	Vaihda heikot paristot.
Toimenpide 5	Kaukosäädin ei toimi sinun laitemallisi kanssa. Kaukosäädin ei sovi kaikkiin markkinoilla oleviin malleihin. Vaikka laitteesi merkki, esim. Philips olisi listalla, ei ole varmaa, että kaukosäädin sopisi juuri sinun malliisi.
Ongelma	Ongelma: Mitä teen, jos laitteellani on useita laitekoodeja?
Toimenpide 1	Testaa laitekoodit yksi kerrallaan, kunnes löydät sen koodin, johon suurin osa painikkeista reagoi oikealla tavalla.
Ongelma	Ongelma: Laitteeni reagoi vain joihinkin käskyihin.
Toimenpide 1	Olet valinnut koodin, joka reagoi vain joihinkin käskyihin, mutta ei kaikkiin. Kokeile muita koodeja, kunnes löydät koodin, jolla suurin osa painikkeista toimii halutulla tavalla.

Kierrätys

Kierrätä tuote asianmukaisesti, kun poistat sen käytöstä. Ota yhteys kuntasi jäteneuvontaan, mikäli olet epävarma.

Tekniset tiedot

Järjestelmä:	Esiohjelmoitu infrapunakaukosäädin
Käyttöjännite:	Kolme R03/AAA-paristoa (eivät sisälly)
Mitat millimetreinä:	220 x 45 x 17

SVERIGE

KUNDTJÄNST Tel: 0247/445 00
Fax: 0247/445 09
E-post: kundtjanst@clasohlson.se

INTERNET www.clasohlson.se

BREV Clas Ohlson AB, 793 85 INSJÖN

NORGE

KUNDESENTER Tlf.: 23 21 40 00
Faks: 23 21 40 80
E-post: kundesenter@clasohlson.no

INTERNETT www.clasohlson.no

POST Clas Ohlson AS, Postboks 485 Sentrum,
0105 OSLO

SUOMI

ASIAKASPALVELU Puh: 020 111 2222
Faksi: 020 111 2221
Sähköposti: info@clasohlson.fi

INTERNET www.clasohlson.fi

OSOITE Clas Ohlson Oy, Yrjönkatu 23 A,
00100 HELSINKI

GREAT BRITAIN

For consumer contact, please visit
www.clasohlson.co.uk and click on
customer service.

INTERNET www.clasohlson.co.uk

CLAS OHLSON

www.clasohlson.com