

18-8034 / 38-2538

Stereo Cassette Radio with CD

Stereokassettradio med cd
Radio med kasset- og CD-spiller
Cd-radionauhuri



Model: KW-36R-UK / KW-36R

CLAS OHLSON

www.clasohlson.com

ENGLISH

SVENSKA

NORSK

SUOMI

Ver. 200805

Stereo cassette radio with CD

Art. no. 18-8034 / 38-2538, model KW-36R-UK / KW-36R

Please read the entire instruction manual before using and save it for future use. We apologise for any text or photo errors and any changes of technical data. If you have any questions concerning technical problems please contact our Customer Service Department (see address on reverse.)

Safety Instructions

Safety Symbols



Warning!

Do not open the casing! Certain components within the product's casing contain dangerous currents. Contact with these may give you an electric shock.

On CD player



CLASS 1 LASER DEVICE

Warning! Do not open the casing! Invisible laser radiation which can cause eye damage. Do not look directly into the laser beam or look directly at it through an optical instrument.

- The product should only be repaired by qualified service personnel.
- The product should not be taken apart or modified.
- The product is made only for use indoors.
- Never expose the device to high temperatures, blows, dampness or moisture.
- Do not place the product where it could fall into water or another type of liquid.
- Do not place the device in a damp, dusty environment or where there are strong vibrations.
- Shut off the standby function during night time or when you travel away.

Power Supply

Mains connection

1. Check that the voltage (V) which is shown in the marking table on the back of the device is the same as in your local electrical network (230 V AC, 50 Hz). Ask customer service for advice if that is not the case.
2. Connect the cable to the wall socket. The device is now ready to be used.
3. To shut the power off completely pull out the plug from the wall socket. Pull out the plug from the wall socket to protect the device in case of lightning and thunderstorms.

Inserting batteries

- Open the battery cover on the back and insert 8 LR14/C batteries. Make sure to place the batteries according to the markings in the battery compartment.

Controls

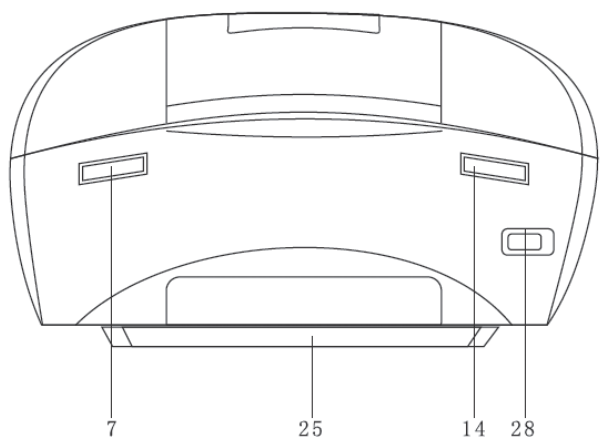
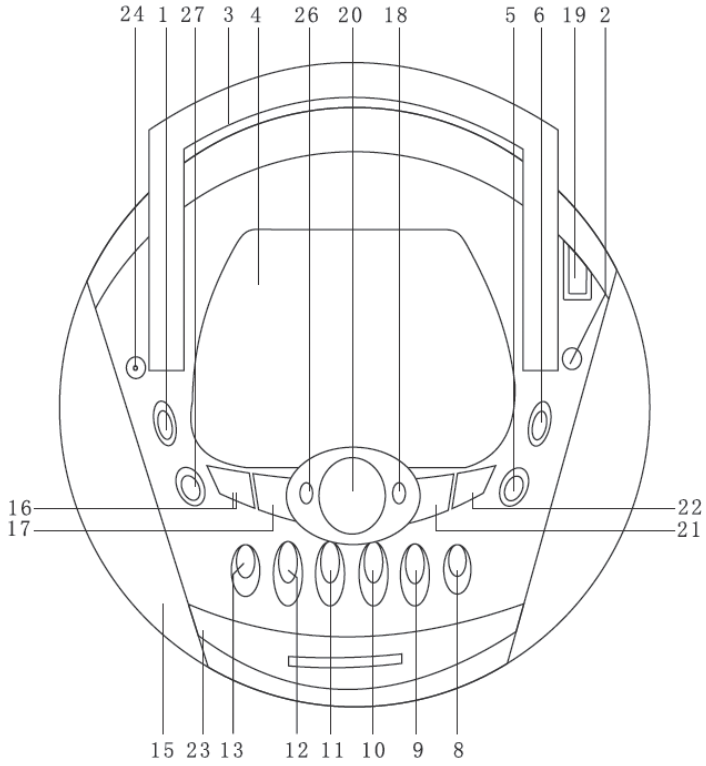

1. **Function switch**
2. **FM telescope antenna**
3. **Handle**
4. **CD slot**
5. **Release button for CD door**
6. **Band switch**
 - Switch for frequency band
7. **Frequency selector**
8. **● RECORD**
 - Recording button for cassette tapes
9. **▶ PLAY**
 - Starts playing of cassette
10. **◀ REWIND**
 - Rewinds the tape
11. **▶▶ F.FWD**
 - Fast forwards the tape
12. **■▲ STOP/EJECT**
 - Stops the cassette playing/opens the cassette door
13. **|| PAUSE**
 - Pauses the cassette playing
14. **Volume control**
15. **Loudspeaker**
16. **◀◀ / ◀**
 - Press once or several times to get to previous track on the CD
 - Press and hold to search back in a track
17. **▶▶ / ▶**
 - Press once or several times to get to the next track on the CD
 - Press and hold to search forward in a track
18. **REPEAT**
 - Repeated playing of CD
19. **Status indicator**
 - Displays tuned in AM/FM station.
20. **Display window**
 - Displays the CD player's functions
21. **STOP**
 - Press to stop playing of CD.
22. **PLAY/PAUSE**
 - Press to start or pause the CD.
23. **Cassette door**
24. **Headphone socket (3.5 mm stereo)**
25. **Battery compartment for 8 x LR14/C-batteries (not included)**
26. **PROGRAM**
 - Programmes and displays overview of the programmed track numbers on a CD.
27. **DBBS (Dynamic Bass Boost)**
 - Press to activate amplified base.
28. **Connection for cable**

Basic functions

Shut off: Save energy

To avoid unnecessary electrical use, always turn the device in position (TAPE OFF) when the device is not in use.

Radio reception

1. Set the function switch in position RADIO.
2. Choose desired frequency band by setting the band switch in position AM, FM or FM (ST).
3. Turn the frequency selector to set desired station. Pull out the telescope antenna and angle it for the best possible FM reception (at AM reception turn the entire device for the best possible reception).
4. Adjust the volume with the volume control.
5. When you are done listening, set the function switch in position TAPE (OFF) to shut off the power.

Play cassette tape

1. Set the function switch in position TAPE.
2. Press ■▲ STOP/EJECT to open the cassette door.
3. Insert a tape and shut the cassette door.
4. Press ▶ PLAY to start playing.
5. Press || PAUSE if you want to stop the playing temporarily. Press || PAUSE again to resume the playing.
6. By pressing ◀◀ or ▶▶ you can fast forward or rewind the tape in both directions.
7. Press ■▲ STOP/EJECT to stop the cassette. The buttons are released automatically when the tape comes to an end, unless the || PAUSE button is pushed in.

Recording

Common information regarding recording

- Recording is allowed as long as it does not break the copy right law or other rights owned by a third party.
- The cassette recorder is not suitable for recording on cassettes of type CHROME (IEC II) or METAL (IEC IV). Use cassettes of type NORMAL (IEC I) where the tabs have not been removed.
- The best level for recording is automatically set. It is impossible to affect an ongoing recording with the VOLUME and DBBS functions.
- During 7 seconds in the beginning and end of the tape no recording is done.

- In order to prevent a tape is deleted by mistake you can break one or both of the tabs on the bottom. It is now not possible to record on the side on which the tab was removed.

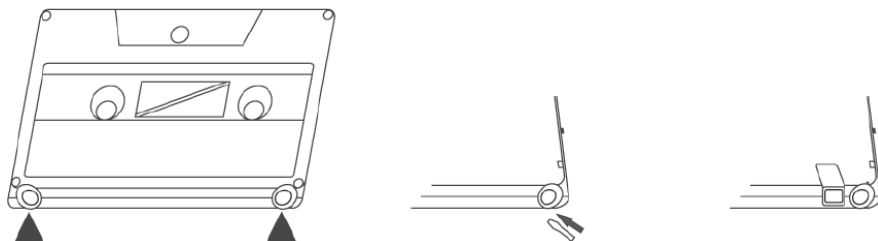

- If the holes that were covered by the tabs are taped over it is once again possible to record on the tape.

Recording from radio or CD

1. Prepare playing of CD (see chapter, Play a CD) or tune in desired radio station. (see chapter, Radio reception).
2. Press **■▲** STOP/EJECT to open the cassette door.
3. Insert a cassette and shut the cassette door.
4. Press **●** REC to start the recording and start the playing of the CD if you wish to use that as the recording source.
5. Press **||** PAUSE if you temporarily want to stop the recording. Press **||** PAUSE again to resume the playing.
6. Press **■▲** STOP/EJECT to stop the recording.

Playing a CD

This CD player can play Audio Discs, CD-R and CD-RW. Do not try to play CD-ROM, Cdi, VCD, or discs suited for computers.

1. Set the function selector to CD.
2. Open the CD door by pressing the button CD DOOR OPEN.
3. Place a CD, CD-R or CD-RW or a CD with the text up and shut the door. After a little while the display will show the total amount of tracks on the CD.
4. Press **▶ ||** PLAY/PAUSE to start the playing again.
5. Press **▶ ||** PLAY/PAUSE to stop the playing temporarily. Press **▶ ||** PLAY/PAUSE again to resume the playing.
6. Press **■** STOP if you want to end the playing.

Note! The CD player stops also

- If you open the CD door.
- When you choose RADIO or TAPE as sound source.
- The entire CD has been played.

Choose a different track

During the playing you can use ◀◀ or ▶▶ to choose a particular track.

If you have selected a track in the stop-or pause mode, you start playing by pressing ▶ || PLAY/PAUSE.

- Press ▶▶ shortly to get to the next track, or press repeatedly until the desired track number is shown in the display.
- Press ◀◀ shortly to return to the track that was previously played.
- Press shortly more than once to return to previous tracks.

Find a section in a track

1. Press ◀◀ or ▶▶ and keep the button pushed down. The CD is now being played with high speed and low volume.
2. Release ◀◀ or ▶▶ when you hear the section you are seeking. The normal playing resumes.

Other playing types

REPEAT – the given track is played over and over again.

REPEAT ALL – the entire CD is played repeatedly.

Programming of track numbers

You can store up to 20 tracks in the order you desire. You can also store the same track more than once.

1. In the stop position you press PROGRAM. The display shows “PROGRAM” at the same time as “01” blinks.
2. Choose the track you want to programme with ◀◀ or ▶▶, when the track you want to programme is displayed you press PROGRAM to store the track.
3. If several tracks are programmed, repeat step 1 and 2 to programme tracks on spots 2 to 20.
4. Press ▶ || PLAY/PAUSE to start playing your program.

Erase program

You can erase the contents by:

- Open the CD door.
- Choose RADIO as the sound source.
- Press ■ STOP during current playing or when the player is in stop position.

Care and Maintenance

General Care

- Use a soft, dry cloth to clean the device. Do not use detergent which contains alcohol, ammonia, petrol or abrasives as it can damage the casing.

Handling of CD player and discs

- The CD player's lens must not be touched!
- Sudden changes in the surrounding temperature can cause condensation and the lens can be covered by vapour. In this case, it is not possible to play a CD.
- Do not try to dry off the lens. Instead let the device stand in a warm room until the moisture has evaporated.
- Always close the CD door to keep the CD pocket free from dust. Use a soft, dry cloth to take away the dust from the pocket if it is needed.
- If the CD needs to be cleaned it can be cleaned with a soft, lintfree cloth from the middle out towards the edge in a straight line. Do not use detergent as it can damage the CD.
- Never attach stickers to the CD.

Troubleshooting Guide

Problem	Cause	Solution
No sound/ No voltage	The volume is not adjusted.	Adjust the volume.
	The cable is not connected correctly.	Control the cable's connection
	The batteries are low or not correctly inserted.	Check the batteries.
No disc indication.	No CD is inserted.	Insert a CD, CD-R or CD-RW
	The CD disc is scratched or dirty.	Change or clean the disc. See instructions for care.
	The laser lens is misty.	Wait until the lens has become adjusted to the room's temperature.
	The CD-R disc is empty or the copying has not finished.	Use a finalized CD-R.
Playing of the CD does not work.	The CD disc is scratched or dirty.	Change or clean the disc.
	The laser lens is misty.	Wait until the lens has become adjusted to the room's temperature.
	A program is activated.	Deactivate the programme.
Bad sound from the cassette.	Dust or dirt on heads etc.	Clean the cassette player's parts. See instructions for care.
	Wrong type of cassette (METAL or CROME).	Only use cassettes of type NORMAL (IEC I) when recording.
It is not possible to record.	The cassette's tabs may be broken.	Tape the space where the tab was sitting originally.

Disposal

Follow local ordinances when disposing of this product. If you are unsure about how to dispose of this product contact your municipality.

Specifications

Power Supply: 230 V AC, 50 Hz eller 8 x LR14/C-batteries (not included)

Dimensions: 270 x 155 x 265 mm

Radio

Frequency range: AM 540 – 1600 KHz

FM 88 – 108 MHz

Loudspeaker

Output: 2 x 1.5 W RMS

Stereokassettradio med cd

Art.nr 18-8034 / 38-2538, modell KW-36R-UK / KW-36R

Läs igenom hela bruksanvisningen före användning och spara den sedan för framtida bruk. Vi reserverar oss för ev. text- och bildfel samt ändringar av tekniska data. Vid tekniska problem eller andra frågor, kontakta vår kundtjänst (se adressuppgifter på baksidan).

Säkerhetsföreskrifter

Lägg märke till dessa säkerhetssymboler



Varning! Öppna inte höljet! Farlig spänning finns oskyddat på komponenter inuti produktens hölje, kontakt med dessa kan leda till brand eller ge elektriska stötar.

Vid CD-spelare



KLASS 1 LASERAPPARAT

Varning! Öppna inte höljet! Osynlig laserstrålning som kan orsaka ögonskador. Rikta inte blicken in mot strålen och titta inte direkt på den genom optiska instrument.

- Produkten får endast repareras av kvalificerad servicepersonal.
- Produkten får inte demonteras eller ändras.
- Produkten är avsedd endast för inomhusbruk.
- Utsätt aldrig apparaten för höga temperaturer, stötar, fukt eller väta.
- Placera inte produkten så att den kan falla ner i vatten eller annan vätska. Ställ inte heller några föremål som innehåller vätska på produkten, t.ex. en blomvas eller läskedryck.
- Placera inte apparaten i en fuktig, dammig miljö eller där det förekommer starka vibrationer.
- Stäng av eventuell standby-funktion om natten eller när du reser bort.

Strömförsörjning

Nätanslutning

1. Kontrollera om spänningen (V), som finns angiven på märkskylten på baksidan av enheten är densamma som den i ditt lokala elnät (230 V AC, 50 Hz). Rådfråga försäljningsstället om så inte är fallet.
2. Anslut nätkabeln till vägguttaget. Anläggningen är nu färdig att användas.
3. För att helt stänga av strömmen, dra ur kontakten ur vägguttaget. Dra ur kontakten ur vägguttaget för att skydda enheten under kraftiga åskväder.

Sätta i batterierna

- Öppna batteriluckan på enhetens undersida och sätt i 8 st. LR14/C-batterier. Se till att vända batterierna rätt enligt märkningen i batterifacket.

Kontroller

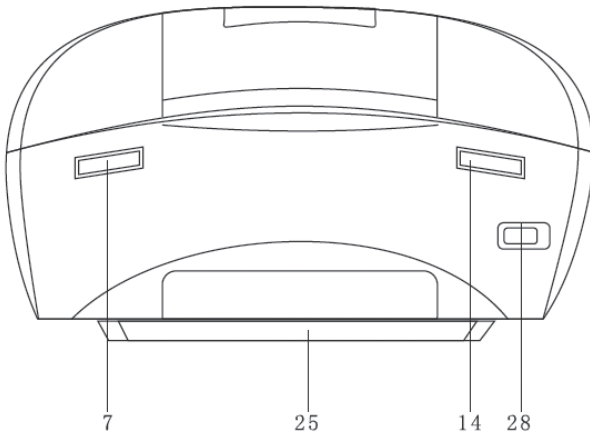
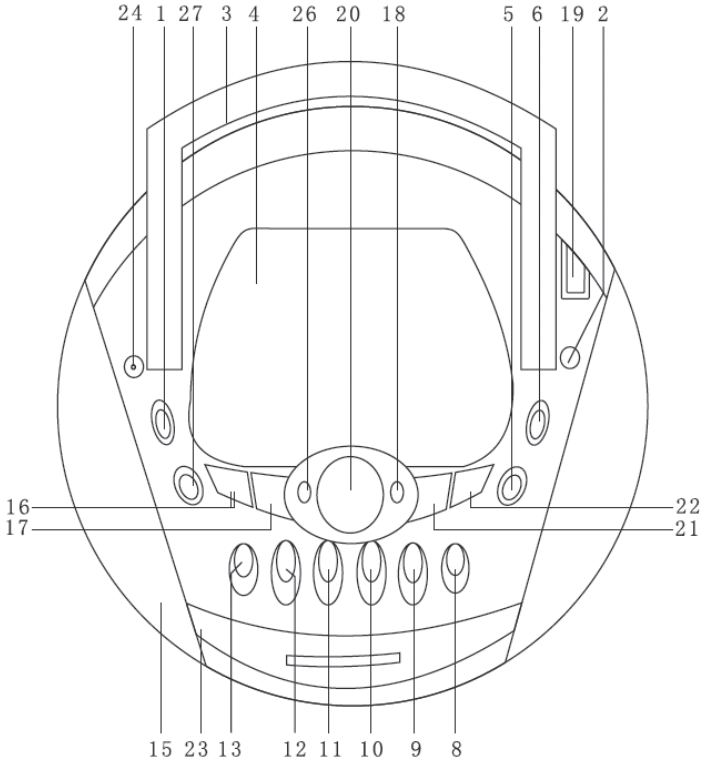

1. **Funktionsomkopplare**
2. **FM-teleskopantenn**
3. **Bärhandtag**
4. **Cd-lucka**
5. **Öppningsknapp för cd-lucka**
6. **Bandomkopplare**
 - Omkopplare för frekvensband
7. **Frekvensväljare**
8. **● RECORD**
 - Inspelningsknapp för kassetband
9. **▶ PLAY**
 - Startar kassetavspelning
10. **◀◀ REWIND**
 - Snabbspolning bakåt av kassetband
11. **▶▶ F.FWD**
 - Snabbspolning framåt av kassetband
12. **■▲ STOP/EJECT**
 - Stoppar kassetavspelning/Öppnar kassetluckan
13. **|| PAUSE**
 - Paus vid kassetavspelning
14. **Volymratt**
15. **Högtalare**
16. **◀◀ / ◀◀**
 - Tryck en eller flera gånger för att komma till föregående spår på cd-skivan
 - Tryck och håll in för att söka bakåt i ett spår.
17. **▶▶ / ▶▶**
 - Tryck en eller flera gånger för att komma till nästa spår på cd-skivan
 - Tryck och håll in för att söka framåt i ett spår.
18. **REPEAT**
 - Repeterad uppspelning av cd.
19. **Stationsindikator**
 - Visar inställd AM/FM-station.
20. **Displayfönster**
 - Visar cd-spelarens funktioner.
21. **STOP**
 - Tryck för att stoppa uppspelning av cd.
22. **PLAY/PAUSE**
 - Tryck för att starta eller pausa cd-uppspelningen.
23. **Kassetlucka**
24. **Hörlursuttag (3,5 mm stereo)**
25. **Batterifack för 8 st. LR14/C-batterier (medföljer ej)**
26. **PROGRAM**
 - Programmerar och visar översikt över programmerade spårnummer på en cd-skiva.
27. **DBBS (Dynamic Bass Boost)**
 - Tryck för att aktivera förstärkt basåtergivning.
28. **Anslutning för nätsladd**

Grundfunktioner

Stänga av strömmen: spara energi

För att undvika onödig el-åtgång ställ alltid funktionsväljaren i läge TAPE (OFF) när anläggningen inte används.

Radiomottagning

1. Sätt funktionsomkopplaren i läge RADIO.
2. Välj önskat frekvensband genom att sätta bandomkopplaren i läge AM, FM eller FM(ST).
3. Vrid på stationsväljaren för att ställa in önskad station. Drag ut teleskopantennen och vinkla den för bästa möjliga FM-mottagning (vid AM-mottagning, vrid hela enheten för bästa möjliga mottagning).
4. Justera ljudvolymen med volymreglaget.
5. När du lyssnat färdigt, ställ funktionsväljaren i läge TAPE (OFF) för att stänga av strömmen.

Spela kassettband

1. Sätt funktionsomkopplaren i läge TAPE.
2. Tryck på ■▲ STOP/EJECT för att öppna kassettluckan.
3. Lägg i ett inspelat band och stäng kassettluckan.
4. Tryck på ► PLAY för att starta avspelningen.
5. Tryck på II PAUSE om du vill avbryta avspelningen tillfälligt. Tryck igen på II PAUSE för att fortsätta avspelningen.
6. Genom att trycka på ◀ eller ▶ kan du snabbspola bandet i båda riktningarna.
7. Tryck på ■▲ STOP/EJECT för att stanna bandet. Knapparna frigörs automatiskt när bandet är slut, om inte II PAUSE-knappen är intryckt.

Inspelning

Allmän information om inspelning

- Inspelning är tillåten så länge den inte bryter mot upphovsrätten eller andra rättigheter som innehas av tredje part.
- Kassettbandsspelaren lämpar sig inte för inspelning på kassetter av typ CH-ROME (IEC II) eller METAL (IEC IV). Använd kassetter av typ NORMAL (IEC I) där flikarna inte har brutits av.
- Den bästa nivån för inspelning ställs in automatiskt. Det går inte att påverka en pågående inspelning med VOLYM- och DBBS-kontrollerna.
- Under 7 sekunder alldeles i början och slutet av bandet, när ledarbandet passerar inspelningshuvudena sker ingen inspelning.

- För att skydda ett band från att raderas av misstag kan du bryta av en eller båda plastflikarna på undersidan av bandet. Det går nu inte att spela in på den sida där fliken är avlägsnad.

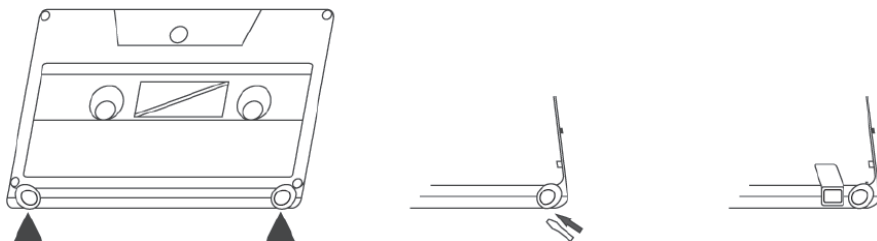

- Om hålen som täcktes av flikarna tejpas över går det åter att spela in på bandet.

Inspelning från radio eller cd-skiva

- Förbered uppspelning av en cd-skiva (se avsnitt Spela en cd-skiva) eller ställ in önskad radiostation. (se avsnitt Radiomottagning).
- Tryck på **■▲ STOP/EJECT** för att öppna kassettluckan.
- Lägg i en lämplig kassett och stäng kassettluckan.
- Tryck på **● REC** för att starta inspelningen och starta sedan uppspelningen av cd-skivan om du önskar spela in från cd.
- Tryck på **|| PAUSE** om du vill göra ett tillfälligt avbrott i inspelningen. Tryck på **|| PAUSE** igen för att fortsätta inspelningen.
- Tryck på **■▲ STOP/EJECT** för att stoppa inspelningen.

Spela en cd-skiva

Denna cd-spelare kan spela Audio Discs, CD-R och CD-RW. Försök inte spela CD-ROM, Cdi, VCD, eller cd-skivor som är avsedda för dator.

- Ställ funktionsväljaren på CD.
- Öppna cd-luckan genom att trycka på knappen CD DOOR OPEN.
- Lägg i en CD, CD-R eller CD-RW med textsidan uppåt och stäng luckan. Efter en liten stund visar displayen det totala antalet låtar/spår som finns på skivan.
- Tryck på **▶ || PLAY/PAUSE** för att starta avspelingen.
- Tryck på **▶ || PLAY/PAUSE** för att stoppa avspelingen tillfälligt. Tryck på **▶ || PLAY/PAUSE** igen för att fortsätta.
- Tryck på **■ STOP** om du vill stoppa avspelingen.

Obs: Cd-spelaren stannar även

- när du öppnar cd-luckan.
- när du väljer RADIO eller TAPE som ljudkälla.
- när hela cd-skivan är avspelad.

Välja ett annat spår

Under avspelnigen kan du använda ◀◀ eller ▶▶ för att välja ett särskilt spår. Om du har valt ett spårnummer i stopp- eller pausläge, startar du avspelnigen genom att trycka på ▶ || PLAY/PAUSE.

- Tryck kort en gång på ▶▶ för att komma till nästa spår, eller tryck upprepade gånger tills det önskade spårnumret visas på displayen.
- Tryck kort en gång på ◀◀ för att återgå till början av det spår som just spelas.
- Tryck kort mer än en gång för att komma till tidigare spår.

Finna ett avsnitt i ett spår

1. Tryck ner ◀◀ eller ▶▶ och håll knappen nedtryckt. Cd-skivan spelas nu med hög hastighet och låg volym.
2. Släpp upp ◀◀ eller ▶▶ när du hör det avsnitt du söker. Den normala avspelnigen fortsätter.

Andra spelsätt

REPEAT – det aktuella spåret spelas om och om igen.

REPEAT ALL – hela cd-skivan spelas upprepade gånger.

Programmering av spårnummer

Du kan lagra upp till 20 spår i den följd du önskar. Du kan även lagra samma spår mer än en gång.

1. I stoppläge trycker du på PROGRAM. Displayen visar "PROGRAM" samtidigt som "01" blinkar.
2. Välj spårnummer med ◀◀ eller ▶▶, när det spår du vill programmera visas trycker du en gång på PROGRAM för att lagra spåret.
3. Om fler spår ska programmeras in upprepa steg 1 och 2 för att programmera in spår på programplatserna 2 till 20.
4. Tryck på ▶ || PLAY/PAUSE för att spela ditt program.

Radera program

Du kan radera innehållet i minnesfunktionen genom att:

- Öppna cd-luckan.
- Välja RADIO som ljudkälla.
- Trycka på ■ STOP under pågående avspelnig eller när spelaren är i stoppläge.

Skötsel och underhåll

Allmän skötsel

- Använd en mjuk, torr trasa för att rengöra anläggningen. Använd inte rengöringsmedel som innehåller alkohol, ammoniak, bensen eller slipmedel, eftersom det kan skada höljet.

Hantering av CD-spelare och CD-skivor

- CD-spelarens lins får inte vidröras!
- Plötsliga förändringar i den omgivande temperaturen kan orsaka kondens och göra att linsen i din täcks av imma. Det är då inte möjligt att spela CD-skivor.
- Försök inte torka av linsen, utan låt anläggningen stå i ett varmt rumt tills fukten har avdunstat.
- Stäng alltid CD-luckan för att hålla CD-facket dammfritt. Använd en mjuk, torr trasa för att torka bort damm från facket om det behövs.
- Om CD-skivan behöver rengöras kan den torkas med en mjuk, luddfri trasa från mitten ut mot kanten i rak linje. Använd inte rengöringsmedel, eftersom det kan skada skivan.
- Fäst aldrig några klisterlappar på CD-skivan.

Felsökningsschema

Problem	Orsak	Förslag till lösning
Inget ljud / Ingen ström	Volymen är inte inställd	Ställ in volymen
	Nätsladden är inte ansluten på rätt sätt	Kontrollera nätsladdens anslutning
	Batterierna är slut eller sitter inte i på rätt sätt	Kontrollera batterierna eller sätt i dem rätt
Ingen skivindikation	Ingen cd-skiva är ilagd	Lägg i en CD, CD-R eller CD-RW
	Cd-skivan är skrapad eller smutsig	Byt eller rengör skivan. Se skötselansvisningar
	Laserlinsen är immig	Vänta tills linsen har anpassat sig efter rummets temperatur
	CD-R-skivan är tom eller så har kopieringen inte avslutats	Använd en färdigkopierad CD-R
Avspelning av cd-skivor fungerar inte	Cd-skivan är skrapad eller smutsig	Byt eller rengör skivan
	Laserlinsen är immig	Vänta tills linsen har anpassat sig efter rummets temperatur
	Ett program är aktiverat	Gå ur programmet
Dåligt ljud från kassetten.	Damm eller smuts på tonhuvudena etc.	Rengör kassetbandspelarens delar. Se skötselansvisningar.
	Fel sorts kassett används. (METAL eller CROME)	Använd endast kassetter av typen NORMAL (IEC I) vid inspelning.
Det går inte att spela in.	Kassetten flikar kan vara avbrutna.	Klistra en bit tejp över utrymmet där fliken har suttit.

Avfallshantering

När du ska göra dig av med produkten ska detta ske enligt lokala föreskrifter. Är du osäker på hur du ska gå tillväga, kontakta din kommun.

Specifikationer

Strömförsörjning: 230 V AC, 50 Hz eller 8 st. LR14/C-batterier (medföljer ej)
Mått: 270 x 155 x 265 mm

Radio

Frekvensområde: AM 540 – 1600 KHz
FM 88 – 108 MHz

Högtalare

Uteffekt: 2 x 1,5 W RMS

Radio med kassett- og CD-spiller

Art. nr.: 18-8034 / 38-2538, modell KW-36R-UK / KW-36R

Les nøye igjennom hele bruksanvisningen og ta vare på den til senere bruk. Vi reserverer oss mot ev. tekst- og bildefeil, samt forandringer av tekniske data. Ved tekniske problemer eller andre spørsmål, ta kontakt med vårt kundesenter (se opplysninger på baksiden).

Sikkerhetsforskrifter

Legg merke til disse sikkerhetssymbolene



Advarsel! Åpne ikke dekselet. Farlig spenning ligger ubeskyttet på komponenter inne i produktets deksel, kontakt med disse kan føre til brann eller gi elektriske støt.

Ved CD-spiller



KLASSE 1 LASERAPPARAT

Advarsel! Åpne ikke dekselet. Usynlig laserstråling som kan forårsake øyeskader. Rett ikke blikket mot strålen, og se ikke rett på den gjennom optiske instrumenter.

- Produktet må kun repareres av kvalifisert servicepersonell.
- Produktet må ikke demonteres eller endres.
- Produktet er kun beregnet for innendørs bruk.
- Utsett aldri produktet for høye temperaturer, fukt eller væte.
- Plasser ikke produktet slik at det kan falle ned i vann eller annen væske. Still aldri produktet i nærheten av gjenstander som kan forårsake at vann eller annen væske skylles over produktet.
- Plasser ikke apparatet i et fuktig, støvete miljø eller der det forekommer sterke vibrasjoner.
- Skru av en eventuell standby funksjon om natten, eller når du reiser bort.

Strømforsyning

Strømtilkobling

1. Kontroller om spenningen (V), som er angitt på merkeskiltet på baksiden av apparatet, er den samme som i ditt lokale strømnett (230 V AC, 50 Hz). Spør salgsstedet om råd hvis ikke dette er tilfelle.
2. Koble strømkabelen til vegguttaket. Anlegget er nå klart til bruk.
3. For å skru helt av strømmen, dra kontakten ut av vegguttaket. Dra kontakten ut av vegguttaket for å beskytte anlegget ditt ved kraftig tordenvær.

Sett i batteriene

- Åpne batteriluken på enhetens underside og sett i 8 stk. LR14/C-batterier. Påse at batteriene ligger riktig vei i følge merkingen i batteriluken.

Kontroller

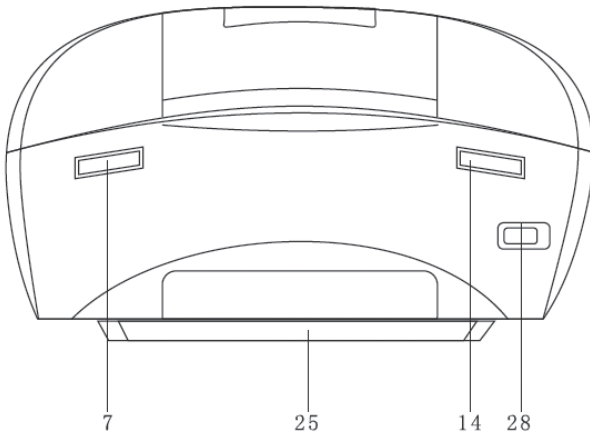
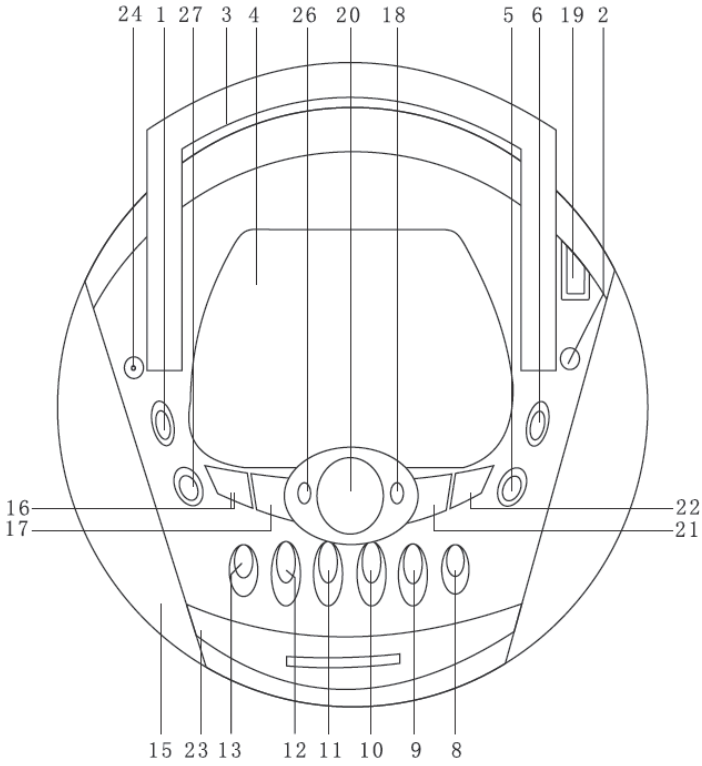

1. **Funksjonsvelger**
2. **FM teleskopantenne**
3. **Bærehåndtak**
4. **CD-luke**
5. **Åpningsknapp for CD-skuff**
6. **Båndvelger**
 - For valg av frekvensbånd
7. **Frekvensvelger**
8. **● RECORD**
 - Innspillingsknapp for kassettbånd
9. **▶ PLAY**
 - Starter spilling av kasset
10. **◀ REWIND**
 - Hurtigspoling bakover
11. **▶▶ F.FWD**
 - Hurtigspoling framover
12. **■▲ STOP/EJECT**
 - Stopper spillingen av kasset/Åpner kassetluken
13. **|| PAUSE**
 - Pause på spilling av kasset
14. **Volumratt**
15. **Høytaler**
16. **◀◀ / ◀**
 - Trykk en eller flere ganger for å komme til foregående spor på CD-platen
 - Trykk og hold inne for å søke bakover i et spor.
17. **▶▶ / ▶**
 - Trykk en eller flere ganger for å komme til neste spor på CD-platen.
 - Trykk og hold inne for å søke framover i et spor.
18. **REPEAT**
 - Repetert spilling av CD.
19. **Stasjonsindikator**
 - Viser innstilt AM/FM-stasjon.
20. **Displayvindu**
 - Viser CD-spillerens funksjoner
21. **STOP**
 - Trykk for å stoppe spillingen av CD.
22. **PLAY/PAUSE**
 - Trykk for å starte eller å ta en pause i CD-spillingen.
23. **Kassettilukk**
24. **Hodetelefonuttak (3,5 mm stereo)**
25. **Batteriholder for 8 stk. LR14/C-batterier (medfølger ikke).**
26. **PROGRAM**– Programmerer og viser oversikt over programmerte spornummer på en CD-plate.
27. **DBBS (Dynamic Bass Boost)**
 - Trykk for å aktivere en forsterket bassgengivelse.
28. **Tilkobling for strømkabel**

Grunnfunksjoner

Skru av strømmen: spar energi

For å unngå unødig strømbruk, still alltid funksjonsvelgeren på TAPE (OFF) når anlegget ikke er i bruk.

Radiomottak

1. Sett funksjonsvelgeren på **RADIO**.
2. Velg ønsket frekvensbånd ved å sette båndvelgeren på AM, FM eller FM(ST).
3. Vri på stasjonsvelgeren for å stille inn ønsket stasjon. Dra ut teleskopantennen og vinkle den for best mulig FM-mottak (ved AM-mottak må man vri på hele enheten for å finne best mulig mottaksforhold.)
4. Juster volumet med volumreguleringen.
5. Når du har hørt ferdig, still funksjonsvelgeren på TAPE (OFF) for å skru av strømmen.

Spille kassett

1. Sett funksjonsvelgeren på **TAPE**.
2. Trykk på **■▲** (STOP/EJECT) for å åpne kassettluken.
3. Sett inn en innspilt kassett og lukk kassettluken.
4. Trykk på **▶** PLAY for å starte avspillingen.
5. Trykk på **||** PAUSE dersom du vil avbryte avspillingen midlertidig. Trykk en gang til på **||** PAUSE for å fortsette spillingen.
6. Ved å trykke på **◀** eller **▶** kan du spole båndet raskt i begge retninger.
7. Trykk på **■▲** STOP/EJECT for å stoppe båndet. Knappene frigjøres automatisk når båndet er slutt, hvis ikke **||** PAUSE-knappen er aktivert.

Innspilling

Allmenn informasjon om innspilling

- Innspilling er tillatt så lenge den ikke bryter med opphavsretten eller andre rettigheter som innehas av tredje part.
- Kassettpilleren passer ikke for innspilling på kassetter av type CHROME (IEC II) eller METAL (IEC IV). Bruk kassetter av type NORMAL (IEC I) der flikene ikke er fjernet.
- Det beste nivået for innspilling stilles inn automatisk. Du kan ikke påvirke en pågående innspilling med VOLUM- og DBBS-kontrollene.
- I 7 sekunder helt i begynnelsen og slutten av båndet, når lederbåndet passerer innspillingshodene skjer ingen innspilling.

- For å beskytte et bånd fra å slettes ved en feiltakelse, kan du bryte av en eller begge plastflikene på undersiden av båndet. Det er nå umulig å spille inn på den siden der fliken er fjernet.

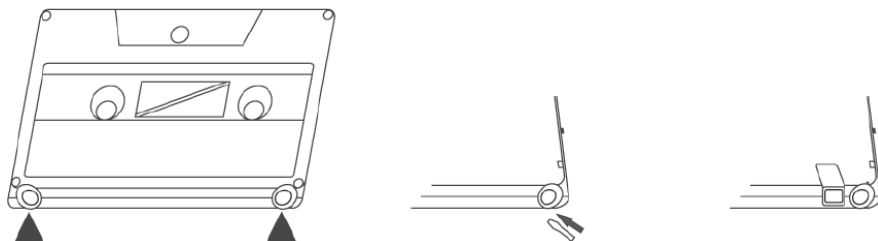

- Dersom hullene, som ble dekket av flikene teipes igjen, kan du igjen spille inn på båndet.

Innspilling fra radio eller CD-plate

1. Forbered avspilling av en CD-plate (se avsnitt Spille en CD-plate) eller still inn ønsket radiostasjon. (Se "Radiomottak").
2. Trykk på ■▲ (STOP/EJECT) for å åpne kassettluken.
3. Legg i en passende kassett og steng kassettluken.
4. Trykk på ● REC for å starte innspillingen og start deretter spillingen av CD-platen hvis du ønsker å spille inn fra en CD.
5. Trykk på || PAUSE hvis du ønsker å stoppe innspillingen midlertidig. Trykk på || PAUSE en gang til for å fortsette innspillingen.
6. Trykk på ■▲ STOP/EJECT for å avslutte innspillingen.

Spill en CD-plate

Denne CD-spilleren kan spille Audioplater, CD-R og CD-RW. Forsøk ikke å spille CD-ROM, CDi, VCD, eller CD-plater som er beregnet for PC.

1. Still inn funksjonsvelgeren på CD.
2. CD-lokket åpnes ved å trykke på CD DOOR OPEN.
3. Legg i en CD, CD-R eller CD-RW med tekstsiden opp og steng luken. Etter en kort stund viser displayet det totale antallet låter på platen.
4. Trykk på ► || PLAY/PAUSE for å starte avspillingen.
5. Trykk på ► || PLAY/PAUSE for å stoppe avspillingen midlertidig. Trykk på ► || PLAY/PAUSE igjen for å fortsette.
6. Trykk på ■ STOP hvis du vil stoppe spillingen.

Obs: CD-spilleren stopper også

- når du åpner CD-lokket.
- når du velger RADIO eller TAPE som lydkilde.
- når hele CD-platen er spilt.

Velg et annet spor

Under avspillingen kan du bruke ◀◀ eller ▶▶ for å velge et spesielt spor.

Dersom du har valgt et spornummer i stopp- eller pausemodus, starter du avspillingen igjen ved å trykke på ▶ || PLAY/PAUSE.

- Trykk kort en gang på ▶▶ for å komme til neste spor, eller trykk gjentatte ganger til det ønskede spornummeret vises i displayet.
- Trykk kort en gang på ◀◀ for å gå tilbake til begynnelsen av det sporet du nettopp har spilt.
- Trykk kort mer enn en gang for å komme til tidligere spor.

Finn et avsnitt i et spor

1. Trykk ned ◀◀ eller ▶▶ og hold knappen nede. CD-platen spilles nå med høy hastighet og lavt volum.
2. Slipp opp ◀◀ eller ▶▶ når du hører det avsnittet du søker. Den normale avspillingen fortsetter.

Andre valg

REPEAT – det aktuelle sporet spilles om og om igjen.

REPEAT ALL – hele CD-platen spilles gjentatte ganger.

Programmering av spornummer

Du kan lagre opp til 20 spor i den rekkefølge du ønsker. Du kan også lagre samme spor mer enn en gang.

1. I stoppmodus trykker du på PROGRAM. Displayet viser "PROGRAM" samtidig som "01" blinker.
2. Velg spornummer med ◀◀ eller ▶▶, når det sporet du vil programmere vises, trykker du en gang på PROGRAM for å lagre sporet.
3. Dersom flere spor skal programmeres inn, gjenta trinn 1 og 2 for å programmere inn spor på programplassene 2 til 20.
4. Trykk på ▶ || PLAY/PAUSE for å spille av ditt program.

Slette program

Du kan slette innholdet i minnefunksjonen ved å:

- Åpne CD-luken.
- Velg RADIO som lydkilde.
- Trykk på ■ STOP under pågående avspilling eller når spilleren er i stoppmodus.

Vedlikehold

Allment vedlikehold

- Bruk en myk, tørr klut for å rengjøre anlegget. Bruk ikke rengjøringsmiddel som inneholder alkohol, ammoniakk, benzen eller slipemiddel, da dette kan skade dekkelet.

Håndtering av CD-spiller og CD-plater

- CD-spillerens linse må ikke berøres!
- Plutselige forandringer i omgivelsenes temperatur kan forårsake kondens og forårsake dugg på linsen. Det er da ikke mulig å spille CD-plater.
- Forsøk ikke å tørke av linsen, men la anlegget stå i et varmt rom til fukten har fordampet.
- Steng alltid CD-luken for å holde CD-spilleren støvfri. Bruk en myk, tørr klut for å tørke bort støv fra lokket dersom det er behov.
- Dersom CD-platen må rengjøres kan den tørkes med en myk, løfri klut fra midten og ut mot kanten i rett linje. Bruk ikke rengjøringsmiddel, da dette kan skade platen.
- Fest aldri klistremerker på CD-platen.

Feilsøkingsskjema

Problem	Årsak	Forslag til løsning
Ingen lyd / Ingen strøm.	Volumet er ikke innstilt.	Still inn volumet.
	Strømkabelen er ikke koblet til på riktig måte.	Kontroller strømkabelens tilkobling.
	Batteriene er utbrukt eller de er feil innsatt.	Kontroller batteriene.
Ingen plateindikasjon.	Ingen CD-plate er lagt i.	Legg i en CD, CD-R eller CD-RW.
	CD-platen er skrapet eller skitten.	Bytt eller rengjør platen. Se vedlikeholdsanvisninger.
	Laserlinsen er tildugget.	Vent til linsen har tilpasset seg etter rommets temperatur.
	CD-R-platen er tom eller kopieringen er ikke avsluttet.	Bruk en ferdigkopiert CD-R.
Avspilling av CD-plater fungerer ikke.	CD-platen er skrapet eller skitten.	Bytt eller rengjør platen.
	Laserlinsen er tildugget.	Vent til linsen har tilpasset seg etter rommets temperatur.
	Et program er aktivert.	Gå ut av programmet.
Dårlig lyd fra kassetten.	Støv eller smuss på lydhodene etc.	Rengjør kassettspillerens deler. Se vedlikeholdsanvisninger.
	Feil type kassett brukes. (METAL eller CROME)	Bruk kun kassetter av typen NORMAL (IEC I) ved innspilling.
Det er ikke mulig å spille inn.	Kassettsens fliker kan være fjernet.	Sett på en teipbit over rommet der fliken satt.

Avfallshåndtering

Når du skal kvitte deg med produktet, skal dette skje i henhold til lokale forskrifter. Er du usikker på hvordan du går fram, ta kontakt med lokale myndigheter.

Spesifikasjoner

Strømforsyning: 230 V AC, 50 Hz eller 8 stk. LR14/C-batterier (medfølger ikke).
Mål: 270 x 155 x 265 mm

Radio

Frekvensområde: AM 540 – 1 600 KHz
FM 88-108 MHz

Høytaler

Uteffekt: 2 x 1,5 W RMS

Cd-radionauhuri

Tuotenumero 18-8034 / 38-2538, malli KW-36R-UK / KW-36R

Lue käyttöohjeet ennen tuotteen käyttöönottoa. Säilytä käyttöohjeet tulevaa tarvetta varten. Pidätämme oikeuden teknisten tietojen muutoksiin. Emme vastaa mahdollisista teksti- tai kuvavirheistä. Jos laitteeseen tulee teknisiä ongelmia, ota yhteys myymälään tai asiakaspalveluun (yhteystiedot käyttöohjeen lopussa).

Turvallisuusohjeita

Huomioi seuraavat turvallisuussymbolit



Varoitus! Älä avaa laitteen kotelo! Kotelon sisällä on vaarallista jännitettä sisältäviä suojaamattomia komponentteja, jotka voivat aiheuttaa sähköiskun.

CD-soittimessa



LUOKAN 1 LASERLAITE

Varoitus! Älä avaa laitteen kotelo! Näkymätön lasersäde voi aiheuttaa silmävaurioita. Älä katso säteeseen edes optisten instrumenttien läpi.

- Tuotteen saa korjata vain valtuutettu huoltoliike.
- Älä pura tai muuta tuotetta.
- Tuote on tarkoitettu vain sisäkäyttöön.
- Älä altista laitetta liian korkeille lämpötiloille, iskuille, kosteudelle tai vedelle.
- Älä sijoita tuotetta sellaiseen paikkaan, josta se voi tippua veteen tai muuhun nesteeseen. Älä laita laitteen päälle nesteitä sisältäviä esineitä, kuten maljakoita tai limsapulloja.
- Älä käytä laitetta kosteissa tai pölyisissä tiloissa tai paikoissa, joissa siihen kohdistuu voimakasta värähtelyä.
- Sammuuta mahdollinen valmiustila yön ajaksi ja poistuessasi kotoa.

Virtalähde

Verkkoliitäntä

1. Varmista, että laitteen takaosan arvokilpeen merkitty jännite (V) on sama, kuin sähköverkkosi jännite (230 V AC, 50 Hz). Kysy myyjältä neuvoja, jos jännite ei ole sama.
2. Liitä virtajohdon pistoke seinäpistorasiaan. Laite on käyttövalmis.
3. Katkaise laitteesta virta kokonaan irrottamalla pistoke pistorasiasta. Suojaa laitetta ja irrota pistoke ukkosen ajaksi.

Paristojen asettaminen

- Avaa paristolokeron kansi laitteen pohjassa ja aseta lokeroon kahdeksan LR14/C-paristoa. Varmista, että paristot tulevat oikein päin.

Toiminnot

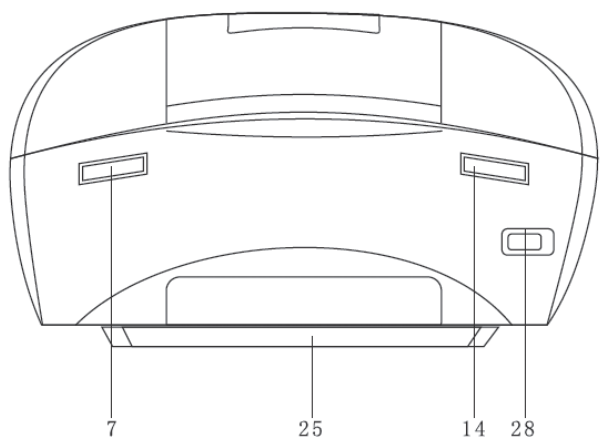
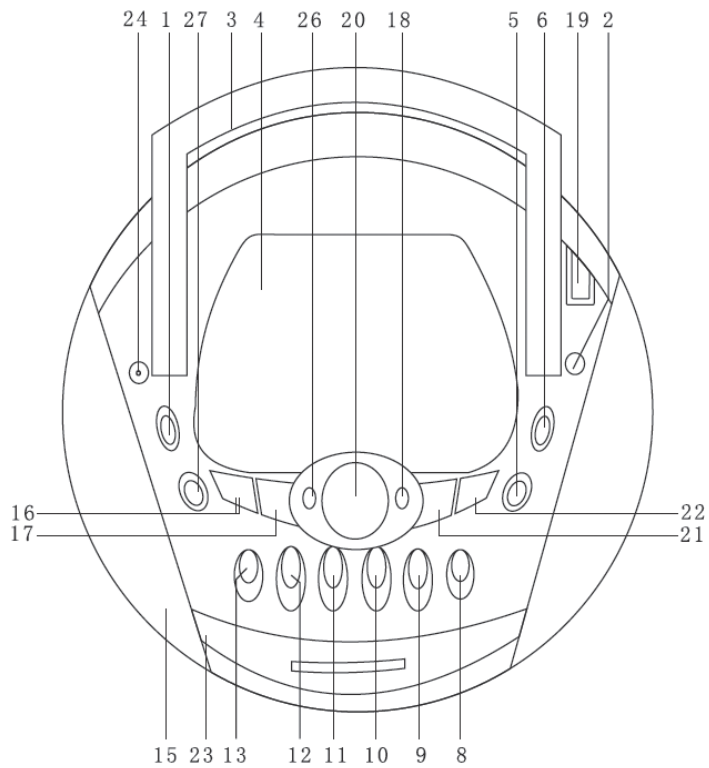

SUOMI

1. **Toimintovalitsin**
2. **FM-teleskooppiantenni**
3. **Kantokahva**
4. **Cd-lokero**
5. **Cd-lokeron avauspainike**
6. **Tajuusaluevalitsin**
 - Valitsee taajuusalueen
7. **Taajuusvalitsin**
8. ● **RECORD**
 - Nauhoittaa kasetille
9. ▶ **PLAY**
 - Aloittaa kasetin toistamisen
10. ◀◀ **REWIND**
 - Pikakelaa kasettia taaksepäin
11. ▶▶ **F.FWD**
 - Pikakelaa kasettia eteenpäin
12. ■▲ **STOP/EJECT**
 - Lopettaa toiston/avaa kasettilokeron
13. || **PAUSE**
 - Tauko kasetin toistossa
14. **Äänenvoimakkuuden säätö**
15. **Kaiuttimet**
16. ◀◀ / ◀◀
 - Siirry edellisiin raitoihin painamalla yhden tai useamman kerran
 - Pidä pohjassa ja etsi kohtaa taaksepäin raidalla.
17. ▶▶ / ▶▶
 - Siirry seuraaviin raitoihin painamalla yhden tai useamman kerran
 - Pidä pohjassa ja etsi kohtaa eteenpäin raidalla.
18. **REPEAT**
 - Cd:n uudelleentoisto.
19. **Radioaseman merkkivalo**
 - Näyttää asennetun AM/FM-aseman.
20. **Displayfönster**
 - Näyttää cd-soittimen toiminnot.
21. **STOP**
 - Cd:n toiston lopetus.
22. **PLAY/PAUSE**
 - Aloittaa tai keskeyttää cd:n toiston.
23. **Kasettilokero**
24. **Kuulokeliitäntä (3,5 mm stereo)**
25. **Paristolokero, 8 LR14/C-paristoa (eivät sisälly)**
26. **PROGRAM**
 - Cd-levyn raitojen ohjelmointi ja ohjelmoitujen raitojen numeroiden näyttö.
27. **DBBS (Dynamic Bass Boost)**
 - Aktivoi bassonvahvistuksen.
28. **Virtajohdon liitäntä**

Perustoiminnot

Säästä sähköä katkaisemalla laitteesta virta.

Välttääksesi turhaa sähkönkulutusta, käännä toiminnonvalitsin aina TAPE (OFF) -asentoon, kun laitetta ei käytetä.

Radiovastaanotto

1. Aseta toimintovalitsin RADIO-asentoon.
2. Valitse haluamasi taajuusalue asettamalla taajuusaluevalitsin asentoon AM, FM tai FM(ST).
3. Valitse radiokanava nuppia kääntämällä. Vedä teleskoopiantenni ulos ja suuntaa se niin, että FM-vastaanoton kuuluvuus on mahdollisimman hyvä (saadaksesi AM-vastaanoton kuuluvuuden mahdollisimman hyväksi on sinun käännettävä koko laitetta).
4. Säädä äänenvoimakkuus säätönupilla.
5. Lopeta kuuntelu ja katkaise virta asettamalla toimintovalitsin asentoon TAPE (OFF).

Kasettien soittaminen

1. Aseta toimintovalitsin TAPE-asentoon.
2. Avaa kasettilokero painamalla ■▲ STOP/EJECT -painiketta.
3. Aseta lokeroon kasetti ja sulje lokero.
4. Aloita toisto painamalla ► PLAY -painiketta.
5. Paina II PAUSE, jos haluat keskeyttää toiston tilapäisesti. Jatka toistoa painamalla uudelleen II PAUSE.
6. Painamalla ◀ tai ▶ voit pikakelata nauhaa taakse- tai eteenpäin.
7. Pysäytä nauha painamalla ■▲ STOP/EJECT -painiketta. Painikkeet vapautuvat automaattisesti nauhan loputtua, mikäli II PAUSE -painike ei ole painettuna.

Tallennus

Yleistä tietoa tallennuksesta

- Tallentaminen on sallittua, ellei se riko tekijänoikeuksia tai muita kolmannen osapuolen oikeuksia.
- Kasettinauhurilla ei voi tallentaa seuraaville kasettityypeille: CHROME (IEC II) ja METAL (IEC IV). Käytä NORMAL (IEC I) -kasetteja, joiden kielekkeitä ei ole poistettu.
- Äänenvoimakkuus on automaattisesti oikea tallennettaessa. Ääneen ei voi vaikuttaa nauhoituksen aikana VOLYM- ja DBBS-näppäimillä.
- Nauhan alussa ja lopussa on 7 sekunnin pätkä, jonka päälle ei voi nauhoittaa.

- Voit varmistaa, ettei nauhan päälle tallenneta vahingossa murtamalla toisen tai molemmat muovikielekkeet kasetin alaosasta. Poistetun kielekkeen puolelle ei voi tallentaa.

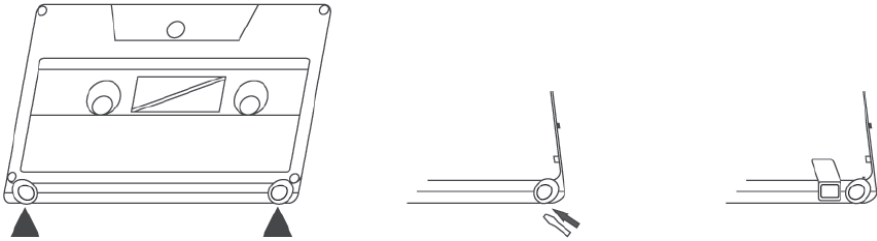

- Jos peität reiän teipillä, voit taas nauhoittaa kasetille.

Tallentaminen radiosta tai cd-levyltä

1. Valmistele cd-levyn toiston aloittaminen (ks. Cd-levyn kuuntelu) tai valitse haluamasi radioasema (ks. Radiovastaanotto).
2. Avaa kasettilokero painamalla ■▲ STOP/EJECT -painiketta.
3. Aseta lokeroon kasetti ja sulje lokero.
4. Aloita tallentaminen painamalla ● REC -painiketta ja aloita sitten cd-levyn toisto, jos haluat tallentaa cd-levyltä.
5. Keskeytä tallennus hetkeksi painamalla || PAUSE -painiketta. Jatka tallennusta painamalla uudelleen || PAUSE.
6. Lopeta nauhoitus painamalla ■▲ STOP/EJECT.

Cd-levyn kuuntelu

Cd-soitin toistaa seuraavat formaatit: Audio Disc, CD-R, CD-RW. Älä yritä kuunnella CD-ROM-, CDi-, VCD-levyjä tai tietokoneelle tarkoitettuja cd-levyjä.

1. Säädä toimintovalitsin asentoon CD.
2. Avaa cd-luukku painamalla CD DOOR OPEN.
3. Aseta cd-, CD-R- tai CD-RW-levy koteloon tekstipuoli ylöspäin ja sulje kansi. Näytölle ilmestyy pian levyn raitojen kokonaismäärä.
4. Aloita toisto painamalla ▶ || PLAY/PAUSE.
5. Keskeytä toisto tilapäisesti painamalla ▶ || PLAY/PAUSE. Jatka toistoa painamalla uudelleen ▶ || PLAY/PAUSE.
6. Lopeta toisto painamalla ■ STOP.

Huom.: Cd-levy pysähtyy myös

- jos avaat cd-kannen.
- jos valitset äänilähteeksi RADIO tai TAPE.
- kun cd-levy on soitettu loppuun.

Raidan valitseminen

Voit käyttää näppäimiä ◀◀ tai ▶▶ raitojen valitsemiseen.

Jos olet valinnut raidan valmius- tai taukotilassa, aloita toisto painamalla PLAY/PAUSE.

- Siirry seuraaviin raitoihin painamalla nopeasti ▶▶ kerran tai useammin.
- Siirry juuri toistettavan raidan alkuun painamalla nopeasti ◀◀.
- Siirry edellisiin raitoihin painamalla painiketta nopeasti useita kertoja.

Raidan tietyn kohdan hakeminen

1. Paina ◀◀ tai ▶▶ ja pidä pohjassa. Cd-levyä toistetaan nopeasti ja äänenvoimakkuus on pieni.
2. Päästä painike, kun olet päässyt haluamaasi kohtaan. Normaali toisto jatkuu.

Muut toistotavat

REPEAT – raidan jatkuva toisto

REPEAT ALL – koko cd-levyn jatkuva toisto

Raitojen ohjelmointi

Voit ohjelmoida 20 raitaa haluamaasi järjestykseen. Saman raidan voi ohjelmoida useita kertoja.

1. Paina PROGRAM pysäytystilassa. Näytöllä näkyy ”PROGRAM” ja luku ”01” vilkkuu.
2. Valitse raidan numero painikkeella ◀◀ tai ▶▶. Kun olet haluamasi raidan kohdalla, tallenna raidan valinta painamalla kerran painiketta PROGRAM.
3. Toista kohdat 1 ja 2 jos haluat ohjelmoida useampia raitoja ohjelmointipaikoille 2–20.
4. Aloita toisto painamalla ▶ || PLAY/PAUSE.

Poista ohjelmointi

Ohjelmointi voidaan poistaa seuraavilla tavoilla:

- Avaa CD-luukku.
- Valitse äänilähteeksi RADIO.
- Paina ■ STOP toiston aikana tai kun soitin on valmiustilassa.

Huolto ja ylläpito

Yleinen huolto

- Käytä puhdistamiseen pehmeää ja kuivaa liinaa. Älä käytä puhdistusaineita, jotka sisältävät alkoholia, ammoniakkia, bensiiniä tai hiovia aineita. Ne voivat vahingoittaa kuorta.

Cd-soittimen ja cd-levyjen käsittely

- Cd-soittimen lukupäähän ei saa koskea!
- Ympäristön äkilliset lämpötilanmuutokset voivat aiheuttaa kosteuden tiivistymisen cd-soittimen lukupäähän. Tällöin cd-levyjä ei voi soittaa.
- Älä yritä kuivata lukupäätä, vaan anna laitteen olla lämpimässä huoneessa, kunnes kosteus on hävinnyt.
- Sulje aina cd-kansi, jotta lokero pysyy pölyttömänä. Käytä tarvittaessa pölyn poistamiseen pehmeää ja kuivaa liinaa.
- Puhdista cd-levy tarvittaessa pehmeällä, nukkaamattomalla liinalla keskeltä suoraan reunaa kohti. Älä käytä puhdistusaineita, sillä ne voivat vahingoittaa levyä.
- Älä kiinnitä cd-levyihin tarroja.

Vianhakutaulukko

Ongelma	Syy	Ratkaisuehdotus
Ei ääntä/ ei virtaa	Äänenvoimakkuutta ei ole säädetty	Säädä äänenvoimakkuus
	Verkkojohtoa ei ole liitetty oikein	Varmista verkkojohdon liitäntä
	Paristot ovat lopussa tai niitä ei ole asetettu oikein	Tarkista, että paristot ovat kunnossa ja aseta ne oikein
Ei ilmoitusta levystä	Laitteessa ei ole cd-levyä	Aseta laitteeseen cd, CD-R tai CD-RW
	Levy on naarmuuntunut tai likainen	Puhdista tai vaihda levy. Katso hoito-ohjeita
	Laserlukupää on kostea	Odota, että lukupää on sopeutunut huoneen lämpötilaan
	CD-R -levy on tyhjä tai kopiointia ei ole päätetty	Käytä valmiiksi kopioitua CD-R-levyä
Cd-levyn toisto ei onnistu	Levy on naarmuuntunut tai likainen	Puhdista tai vaihda levy
	Laserlukupää on kostea	Odota, että lukupää on sopeutunut huoneen lämpötilaan
	Ohjelmointi on päällä	Poistu ohjelmointitilasta
Nauhurissa huono äänenlaatu	Pölyä tai likaa äänipäissä	Puhdista kasettisoittimen osat. Katso hoito-ohjeita.
	Vääränlainen kasetti (METAL tai CROME)	Käytä nauhoitukseen vain NORMAL (IEC I) -kasetteja.
Tallennus ei onnistu.	Kasetin kielekkeet voivat olla poistettu.	Liimaa pala teippiä kielekkeiden päälle.

Kierrätys

Kierrätä tuote asianmukaisesti, kun poistat sen käytöstä. Ota yhteys kuntasi jäte-neuvontaan, mikäli olet epävarma.

Tekniset tiedot

Virtalähde 230 V AC, 50 Hz tai 8 kpl LR14/C-paristoja (eivät sisälly)
Mitat 270 x 155 x 265 mm

Radio

Taajuusalue AM 540 – 1600 kHz
FM 88–108 MHz

Kaiuttimet

Antoteho 2 x 1,5 W RMS

SVERIGE

KUNDTJÄNST Tel: 0247/445 00
 Fax: 0247/445 09
 E-post: kundtjanst@clasohlson.se

INTERNET www.clasohlson.se

BREV Clas Ohlson AB, 793 85 INSJÖN

NORGE

KUNDESENTER Tlf.: 23 21 40 00
 Faks: 23 21 40 80
 E-post: kundesenter@clasohlson.no

INTERNETT www.clasohlson.no

POST Clas Ohlson AS, Postboks 485 Sentrum, 0105 OSLO

SUOMI

ASIAKASPALVELU Puh: 020 111 2222
 Faksi: 020 111 2221
 Sähköposti: info@clasohlson.fi

INTERNET www.clasohlson.fi

OSOITE Clas Ohlson Oy, Yrjönkatu 23 A, 00100 HELSINKI

GREAT BRITAIN

For consumer contact, please visit
www.clasohlson.co.uk and click on
customer service.

INTERNET www.clasohlson.co.uk

CLAS OHLSON

www.clasohlson.com