

Docking speaker for iPod/iPhone

Högtalare för iPod-/iPhone
Høyttaler for iPod-/iPhone
Kaiutin iPodille/iPhonelle



Art.no
38-4415

Model
SB005

Ver. 201105



English

Svenska

Norsk

Suomi

clas ohlson

Docking speaker for iPod/iPhone

Art.no 38-4415 Model SB005

Please read the entire instruction manual before use and save it for future reference. We reserve the right for any errors in text or images and for making any necessary technical changes to this document. If you should have any questions concerning technical problems please contact our Customer Services.

Safety

- The product should not be taken apart or modified. Certain exposed parts inside the casing carry dangerous current. Touching these can lead to fire or electric shock.
- The product is intended for indoor use only.
- Never subject the product to high temperature, dust, heavy vibration, impacts, humidity or moisture.
- Do not place the product where there is a risk of it falling into water or other liquid. Do not place any objects containing liquid on the product, e.g. flower vases or drinks.
- Protect your hearing. Listening to the player on high volume for prolonged periods can lead to permanent hearing loss.

Product description

- Docking speaker for iPod/iPhone, with remote control
- LINE-IN jack



Specifications

Mains supply	100–240 V, 50–60 Hz
Mains adaptor	16 V, 2.5 A
Output power	6 x 2+15 W RMS
Size (L x B x H)	360 x 160 x 160 mm
Weight	2.2 kg

Buttons and functions

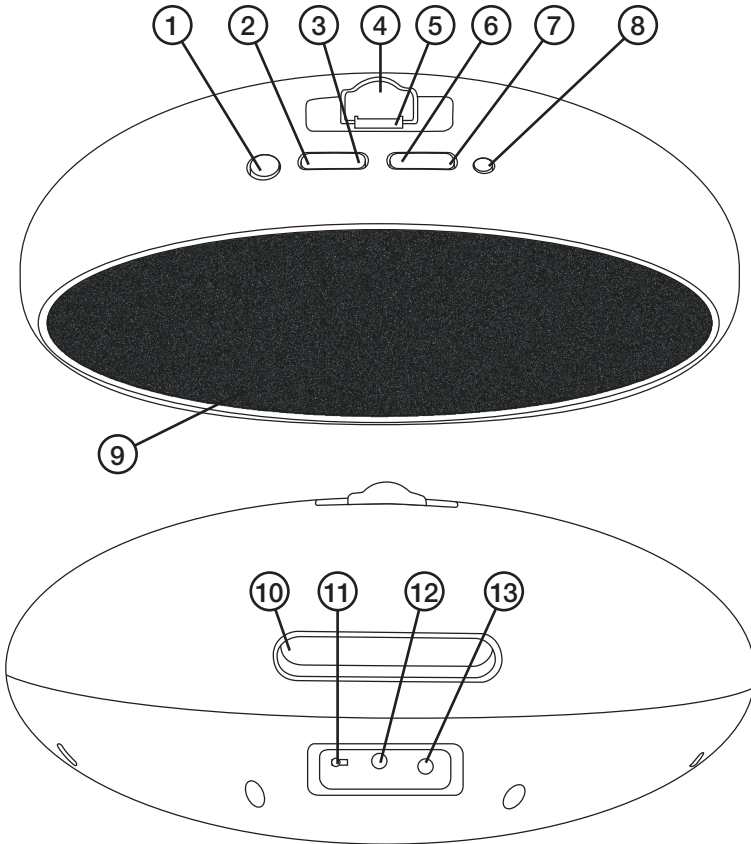
Speaker



1. [] Standby switch
2. [VOL -] Lower volume
3. [VOL +] Raise volume
4. Adjustable support for iPod/iPhone
5. iPod/iPhone dock
6. [] Down in the play list/menu
7. [] Up in the play list/menu

8. [] Play/Pause
9. Led indicator
10. Sound hole
11. [ON/OFF] switch
12. Mains adaptor socket
13. LINE-IN jack

Remote controller

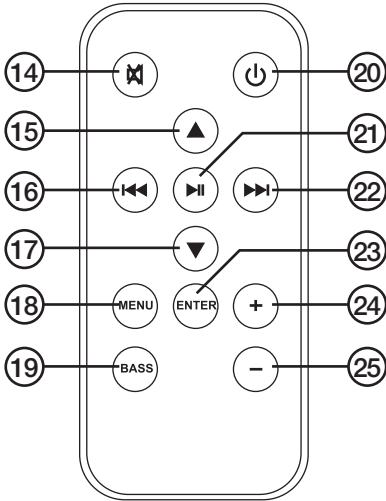

- 14. [M] Mute button
- 15. [▲] Up in the play list/menu
- 16. [◀◀] Backwards in the play list/menu
- 17. [▼] Down in the play list/menu
- 18. [MENU] Backwards in the iPod/iPhone menu
- 19. [BASS] Raise/lower bass level
- 20. [⏻] Standby switch
- 21. [▶||] Play/Pause
- 22. [▶▶] Forwards in the play list/menu
- 23. [ENTER] Confirm selection
- 24. [+] Volume/Bass
- 25. [-] Volume/Bass

Operation

Note: Be careful not to damage your iPod/iPhone or the dock during the docking process.

- Plug the mains adaptor into a wall socket and then into the socket on the back of the unit. Make sure the ON/OFF switch (11) is in the ON position. A blue LED on the front of the unit will start to flash to indicate that the unit is in standby mode.
- Place an iPod/iPhone into the dock and adjust the back support (4) until the iPod/iPhone is firmly seated.
- As long as the speaker is in standby or play mode, the iPod/iPhone will be charged.
- Press [⏻] to start playback. The LED will now shine steadily.
- Start/stop playback and navigate in the play lists and in the iPod/iPhone menus using the controls listed above.
- The Repeat and Random functions cannot be controlled via the unit or the remote controller; they can only be controlled using the buttons on your iPod/iPhone.

Bass

- The remote controller has a bass control.
- Press [BASS] and then [+]/[-] to raise or lower the level of the bass.
Note: After 5 seconds, the [+]/[-] buttons revert to controlling the volume.

LINE-IN

An external/auxiliary audio device can be connected to the LINE-IN jack (13). The sound from any docked iPod/iPhone will be disconnected when an external audio device has been connected. Disconnect the external audio device from the line-in jack and press [▶||] to resume iPod/iPhone playback.

Care and maintenance

- Do not subject the appliance to excessive force, shock, dust or extreme temperature.
- Do not tamper with or modify the appliance in any way.
- Use a damp cloth to clean the outer casing. Never use solvents or corrosive cleaning products.
- Keep the appliance away from sources of electrical noise.

Troubleshooting guide

The unit will not switch on.	<ul style="list-style-type: none"> • Make sure the mains adaptor is properly connected to both the unit and the wall socket. • Make sure that the wall socket is live/switched on and that the adaptor or cable is not damaged. • Make sure the ON/OFF switch (11) on the back of the unit is in the ON position.
No sound from connected iPod/iPhone.	<ul style="list-style-type: none"> • Check the volume. • Make sure that your iPhone/iPod is properly connected to the dock.
No sound from connected external device.	<ul style="list-style-type: none"> • Check the volume level of both the speaker and the external audio device. • Make sure that the device is properly connected to the LINE-IN jack. • Make sure that the connected external device is turned on and in play mode.

Disposal

Follow local ordinances when disposing of this product. If you are unsure how to proceed, contact your local authority.

Högtalare för iPod-/iPhone

Art.nr 38-4415 Modell SB005

Läs igenom hela bruksanvisningen före användning och spara den sedan för framtida bruk. Vi reserverar oss för ev. text- och bildfel samt ändringar av tekniska data. Vid tekniska problem eller andra frågor, kontakta vår kundtjänst (se adressuppgifter på baksidan).

Säkerhet

- Produkten får inte demonteras eller ändras. Farlig spänning finns oskyddad på komponenter inuti produktens hölje. Kontakt med dessa kan leda till brand eller ge elektriska stötar.
- Produkten är endast avsedd för inomhusbruk.
- Utsätt aldrig produkten för höga temperaturer, dammig miljö, starka vibrationer, stötar, fukt eller väta.
- Placera inte produkten så att den kan falla ner i vatten eller annan vätska. Ställ inte några föremål som innehåller vätska på produkten, t.ex. en blomvas eller dryck.
- Skydda din hörsel. Att lyssna med hög volym under lång tid kan leda till bestående hörselskador.

Produktbeskrivning

- Högtalare med fjärrkontroll för iPod-/iPhone
- LINE IN-ingång

Specifikationer

Nätanslutning	100–240 V, 50–60 Hz
Nätadapter	16 V, 2,5 A
Uteffekt	6 x 2+15 W RMS
Mått (L x B x H)	360 x 160 x 160 mm
Vikt	2227 g

Knappar och funktioner

Högtalare

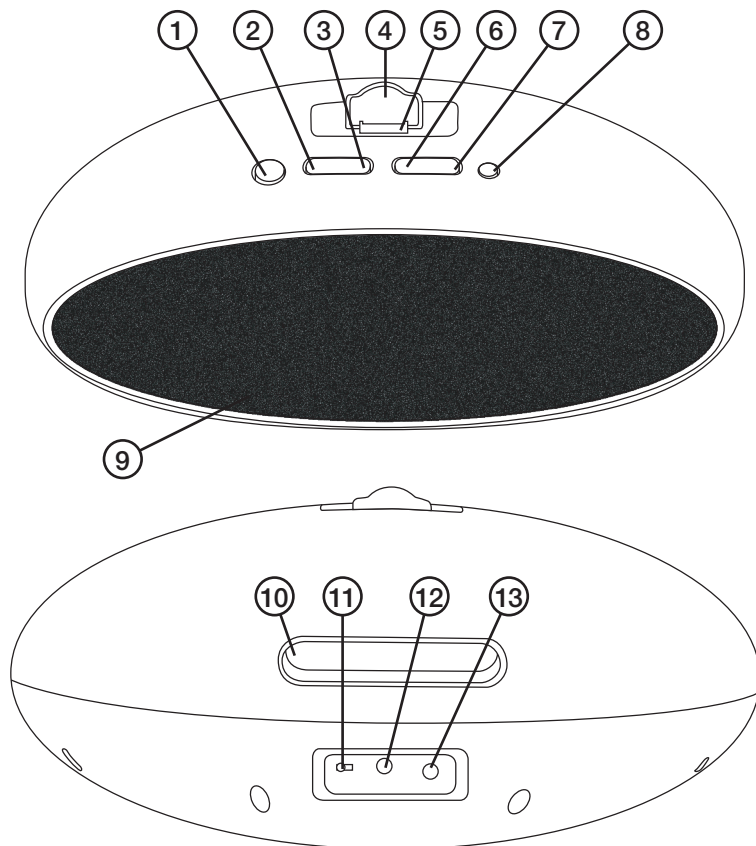

1. [⏻] Standby På/Av
2. [VOL -] Minska volym
3. [VOL +] Öka volym
4. Justerbart stöd för iPod/iPhone
5. iPod-/iPhonedocka
6. [⏮] Nedåt i spellista/meny
7. [⏭] Uppåt i spellista/meny

8. [▶||] Play/Pause
9. Ledindikator
10. Ljudhål
11. [ON/OFF] Strömbrytare
12. Anslutning för medföljande nätadapter
13. LINE IN-ingång

Fjärrkontroll

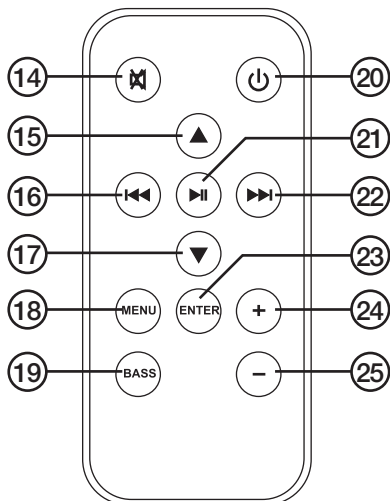

14. [Mute] Tyst
15. [▲] Uppåt i spellista/meny
16. [◀◀] Bakåt i spellista/meny
17. [▼] Nedåt i spellista/meny
18. [MENU] Bakåt i iPod-/iPhonemenyn
19. [BASS] Öka/minska basen
20. [Power] Standby På/Av
21. [▶||] Play/Pause
22. [▶▶] Framåt i spellista/meny
23. [ENTER] Bekräfta val
24. [+] Volym/Bas
25. [-] Volym/Bas

Användning

Obs! Var försiktig när du ansluter din iPod/iPhone så att inte den eller dockan skadas.

- Anslut nätadaptorn till ett vägguttag och till dess ingång på apparatens baksida. Kontrollera att ON/OFF-brytaren (11) är i läge ON. En blå LED-lampa blinkar på apparatens framsida vilket indikerar standbyläge.
- Anslut en iPod/iPhone till dockan och justera stödet (4) så att din iPod/iPhone sitter stadigt i dockan.
- Så länge högtalaren är i standby-/playläge laddas din iPod/iPhone.
- Tryck [Power] för att starta uppspelningen. LED-lampan lyser med fast sken.
- Starta/stoppa uppspelning och navigera i spellistor och i iPod-/iPhonemenyerna på det sätt som beskrivits ovan.
- Repeat- och Randomfunktionerna kan inte styras från apparaten eller fjärrkontrollen, styr dessa direkt från din iPod/iPhone.

BASS

- Fjärrkontrollen har en BASS-kontroll.
- Tryck [BASS] och sedan [+] / [-] för att öka eller minska basåtergivningen.
OBS! [+] / [-] kontrollerna återgår efter ca 5 sekunder till att åter styra volymen.

LINE IN

Anslut en extern enhet till LINE IN-ingången (13). Ljudet från ev. ansluten iPod/iPhone stängs av när en extern enhet ansluts. Dra ur den externa enheten och tryck [▶II] för att starta uppspelning från iPod/iPhone igen.

Skötsel och underhåll

- Utsätt inte apparaten för slag eller stötar och inte heller för extremt dammiga, mycket varma eller kalla miljöer.
- Gör inga ingrepp eller ändringar på apparaten.
- Använd endast en lätt fuktad trasa för att rengöra apparaten utvändigt. Använd aldrig lösningsmedel eller frätande kemikalier.
- Placera inte apparaten på eller i närheten av andra elektriska apparater som kan ge upphov till störningar.

Felsökningsschema

Apparaten går inte att slå på.	<ul style="list-style-type: none">• Se till att nätadaptern är ordentligt ansluten till både apparat och vägguttag.• Kontrollera att det finns ström i vägguttaget och att inte nätadaptern eller sladden är skadad.• Kontrollera att ON/OFF-brytaren (11) på apparatens baksida är i läge ON.
Inget ljud från ansluten iPod/iPhone.	<ul style="list-style-type: none">• Kontrollera volymen.• Se till att din iPod/iPhone är ordentligt ansluten till dockan.
Inget ljud från ansluten extern enhet.	<ul style="list-style-type: none">• Kontrollera högtalarens och den anslutna enhetens volym.• Se till att enheten är ordentligt ansluten till LINE IN- ingången.• Se till så att den anslutna enheten är påslagen och i playläge.

Avfallshantering

När du ska göra dig av med produkten ska detta ske enligt lokala föreskrifter. Är du osäker på hur du ska gå tillväga, kontakta din kommun.

Høytaler for iPod-/iPhone

Art.nr. 38-4415 Modell SB005

Les nøye igjennom hele bruksanvisningen og ta vare på den til senere bruk. Vi reserverer oss mot ev. tekst- og bildefeil, samt forandringer av tekniske data. Ved tekniske problemer eller andre spørsmål, ta kontakt med vårt kundesenter (se opplysninger på baksiden).

Sikkerhet

- Produktet må ikke demonteres eller forandres på. Farlig spenning ligger ubeskyttet på visse komponenter under produktets deksel. Kontakt med disse kan føre til brann eller gi elektriske støt.
- Produktet er kun beregnet for innendørs bruk.
- Utsett aldri produktet for høye temperaturer, fuktighet, støvete miljøer, sterke vibrasjoner eller støt.
- Plasser ikke produktet slik at det kan komme i kontakt med vann eller annen væske. Plasser aldri produktet nær gjenstander som kan forårsake at væske skylles over produktet.
- Beskytt hørselen din. Lytting med høyt volum over lengre tid kan føre til varige hørselsskader.

Produktbeskrivelse

- Høytaler med fjernkontroll for iPod-/iPhone
- LINE IN-inngang

Spesifikasjoner

Strømtilkobling	100–240 V, 50–60 Hz
Strømadapter	16 V, 2,5 A
Effekt ut	6 x 2 + 15 W RMS
Mål (l x b x h)	360 x 160 x 160 mm
Vekt	2227 g

Knapper og funksjoner

Høytaler

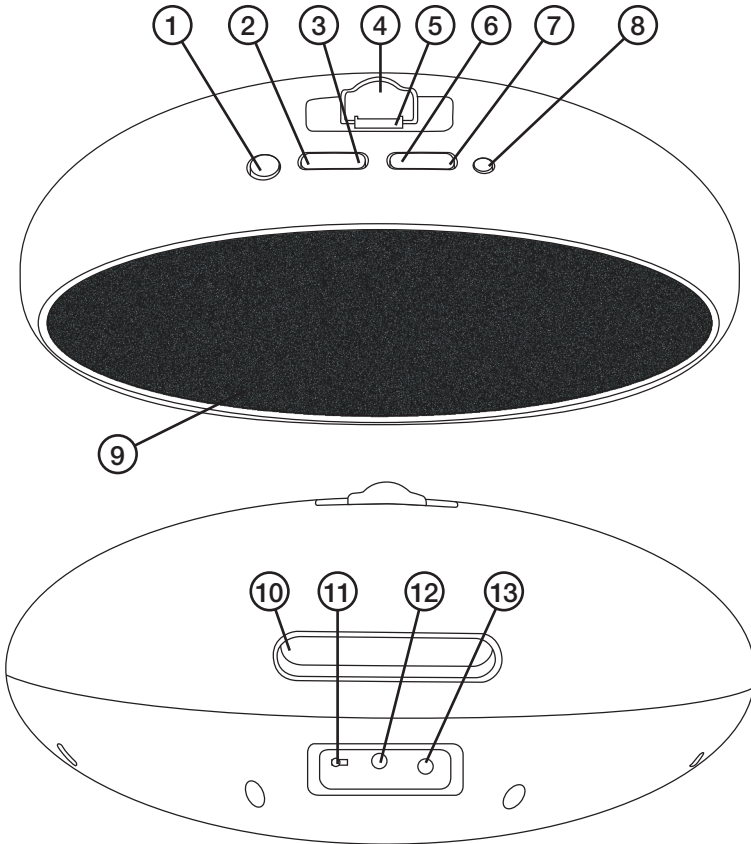

1. [⏻] Standby av/på
2. [VOL -] Senke volum
3. [VOL +] Heve volum
4. Justerbart støtte for iPod/iPhone
5. iPod/iPhone-dokkingstasjon
6. [⏮] Ned i spillelisten/meny
7. [⏭] Opp i spillelisten/meny

8. [▶||] Play/Pause
9. Ledindikator
10. Lydutgang
11. [ON/OFF] Strømbryter
12. Tilkoblingspunkt for nettdapter
13. LINE IN-inngang

Fjernkontroll

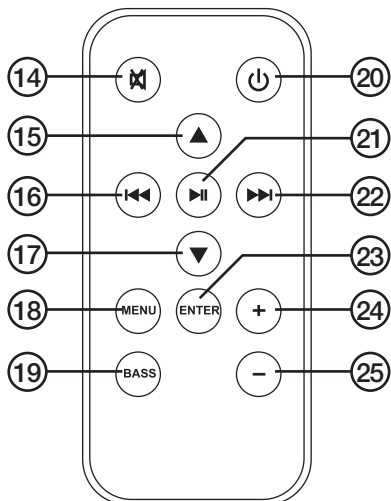

14. [🔇] Stille
15. [▲] Oppover i spillelisten/menyen
16. [◀◀] Bakover i spillelisten/menyen
17. [▼] Nedover i spillelisten/menyen
18. [MENU] Bakover i iPod-/iPhonemenyen
19. [BASS] Øke/reducere basstyrken
20. [🔌] Standby av/på
21. [▶▶] Play/Pause
22. [▶▶] Framover i spillelisten/menyen
23. [ENTER] Bekrefte valg
24. [+] Volum/Bass
25. [-] Volum/Bass

Bruk

Obs! Vær forsiktig når iPoden/iPhonen kobles til slik at den ikke skades.

- Nettadapteren kobles til et strømuttak og til inngangen på apparatets bakside. Kontroller at ON/OFF-bryteren (11) er i innstilt på ON. En blå LED-lampe på apparatets framside blinker for å indikere standbymodus.
- iPoden/iPhonen kobles til dokkingstasjonen. Juster støtten (4) slik at iPoden/iPhonen sitter godt plassert i dokkingstasjonen.
- Når høyttaleren er i standby-/spillemodus lades iPoden/iPhonen.
- Trykk på [🔌] for å starte avspillingen. LED- lampen lyser med et kontinuerlig skinn.
- Starte/stoppe avspilling og navigere spillelister i iPod-/iPhonemenyen på samme måte som beskrevet ovenfor.
- Repeat- og Random-funksjonene kan ikke styres fra apparatet eller fjernkontrollen. De styres direkte fra iPoden/iPhonen.

Bass

- Fjernkontrollen har en BASS-kontroll.
- Trykk [BASS] og deretter [+]/[-] for å øke eller minske bassgjengivelsen.
OBS! [+]/[-] kontrollene går tilbake etter ca. 5 sekunder til igjen å styre volumet.

LINE IN

En ekstern enhet kobles til LINE IN-inngangen (13). Lyden fra en ev. tilkoblet iPod/iPhone skrur av når en ekstern enhet kobles til. Trekk ut den eksterne enheten og trykk [▶||] for å starte avspillingen fra iPod/iPhone igjen.

Stell og vedlikehold

- Utsett ikke apparatet for slag eller støt. Det må heller ikke utsettes for ekstremt mye støv, sterk varme eller kalde miljøer.
- Ikke foreta inngrep eller endringer på apparatet.
- Bruk en myk, lett fuktet klut til rengjøring av hovedenhetens utvendige deksel. Bruk aldri løsemidler eller etsende kjemikalier.
- Plasser ikke apparatet på eller nær elektriske apparater som kan gi forstyrrelser.

Feilsøking

Det går ikke å starte apparatet.	<ul style="list-style-type: none">• Påse at strømadapteren er skikkelig plugget både til apparatet og strømuttaket.• Sjekk at den er spenning i strømuttaket og at ledningen ikke er skadet.• Kontroller at ON-/OFF-bryteren (11) er i innstilt på ON.
Ingen lyd fra tilkoblet iPod-/iPhone.	<ul style="list-style-type: none">• Kontroller volumet.• Påse at iPoden/iPhonen er koblet riktig.
Ingen lyd fra tilkoblet ekstern enhet.	<ul style="list-style-type: none">• Kontroller volumet på den tilkoblede enheten og høyttaleren.• Påse at enheten er ordentlig koblet til LINE IN-inngangen.• Påse at den tilkoblede enheten er påskrudd og i playmodus.

Avfallshåndtering

Når produktet skal kasseres, må det skje i henhold til lokale forskrifter. Ved usikkerhet, ta kontakt med lokale myndigheter.

Kaiutin iPodille/iPhonelle

Tuotenro 38-4415 Malli SB005

Lue käyttöohjeet ennen tuotteen käyttöönottoa ja säilytä ne tulevaa tarvetta varten. Pidätämme oikeuden teknisten tietojen muutoksiin. Emme vastaa mahdollisista teksti- tai kuvavirheistä. Jos laitteeseen tulee teknisiä ongelmia, ota yhteys myymälään tai asiakaspalveluun (yhteystiedot käyttöohjeen lopussa).

Turvallisuus

- Älä pura tai muuta laitetta. Tuotteen rungon sisällä on vaarallista jännitettä sisältäviä suojaamattomia komponentteja. Niiden koskettaminen voi johtaa tulipaloon tai sähköiskuun.
- Tuote on tarkoitettu vain sisäkäyttöön.
- Älä altista tuotetta korkeille lämpötiloille, pölylle, tärinälle, iskuille, kosteudelle tai nesteille.
- Älä sijoita tuotetta sellaiseen paikkaan, josta se voi tippua veteen tai muuhun nesteeseen. Älä pane laitteen päälle nesteitä sisältäviä esineitä, kuten maljakoita tai limsapulloja.
- Suojaa kuuloasi. Pitkäaikainen altistuminen kovalle äänenvoimakkuudelle saattaa aiheuttaa pysyviä kuulovaurioita.

Tuotekuvaus

- Kaiutin iPodille/iPhonelle ja kaukosäädin
- LINE IN -liitäntä





Tekniset tiedot

Verkkoliitäntä	100–240 V, 50–60 Hz
Muuntaja	16 V, 2,5 A
Antoteho	6 x 2 + 15 W (RMS)
Mitat (PxLxK)	360 x 160 x 160 mm
Paino	2 227 g

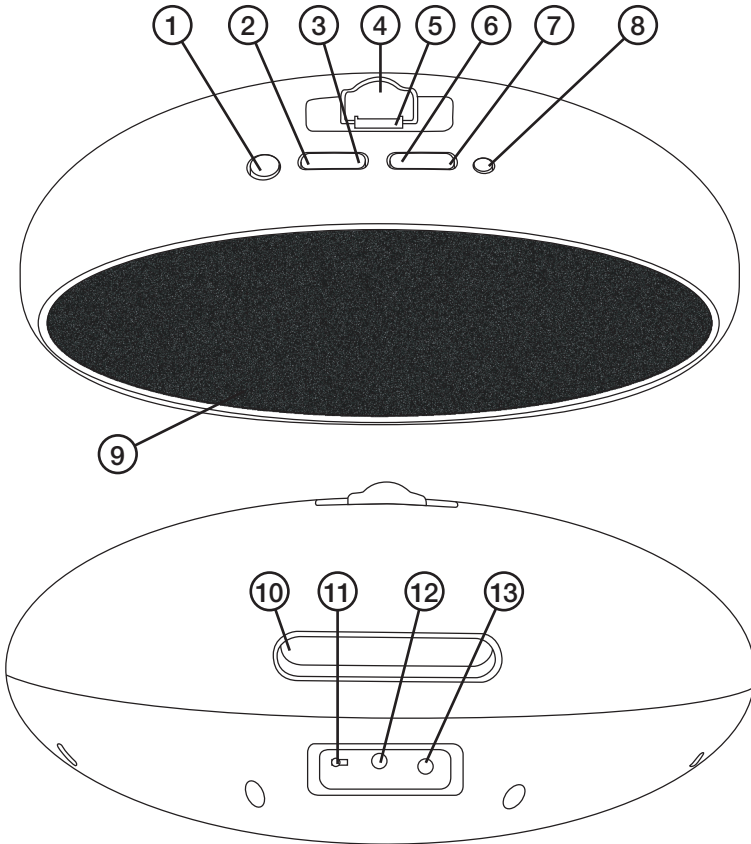
Painikkeet ja toiminnot

Kaiutin



1. [] Valmiustila päällä / pois päältä
2. [VOL -] Vähennä äänenvoimakkuutta
3. [VOL +] Lisää äänenvoimakkuutta
4. Säädettävä iPod/iPhone-tuki
5. iPod/iPhone-telakka
6. [] Alaspäin soittolistalla/valikossa
7. [] Ylöspäin soittolistalla/valikossa
8. [] Toisto/tauko
9. Led-ilmaisin
10. Äänireikä
11. [ON/OFF] Virtakytin
12. Mukana tulevan muuntajan liitäntä
13. LINE IN -liitäntä

Kaukosäädin

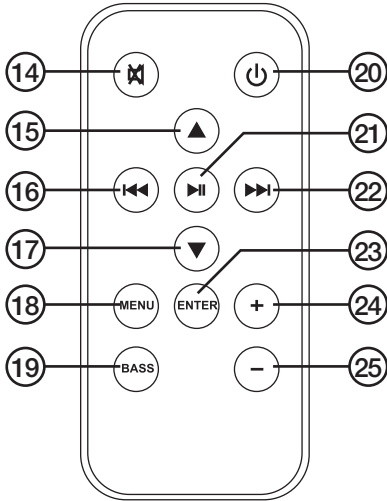

14. [M] Äänetön
15. [▲] Ylöspäin soittolistalla/valikossa
16. [◀◀] Taaksepäin soittolistalla/valikossa
17. [▼] Alaspäin soittolistalla/valikossa
18. [MENU] Taaksepäin iPod/iPhone-valikossa
19. [BASS] Basson lisääminen/vähentäminen
20. [⏻] Valmiustila päällä / pois päältä
21. [▶▶] Toisto/tauco
22. [▶▶] Eteenpäin soittolistalla/valikossa
23. [ENTER] Valinnan vahvistaminen
24. [+] Äänenvoimakkuus/basso
25. [-] Äänenvoimakkuus/basso

Käyttö

Huom.! Liitä iPod/iPhone varovasti, ettei iPod/iPhone tai telakka vahingoitu.

- Kytke muuntaja seinäpistorasiaan ja laitteen takapuolella olevaan muuntajan liitántään. Varmista, että ON/OFF-kytkin (11) on ON-asennossa. Laitteen etupuolella oleva sininen led-valo vilkkuu merkinä valmiustilasta.
- Liitä iPod/iPhone telakkaan ja säädä tukea (4) niin, että iPod/iPhone on tukevasti paikallaan.
- iPod/iPhone latautuu niin pitkään, kun kaiutin on valmius/toistotilassa.
- Aloita toisto painamalla [⏻]. Led-valo palaa.
- Käynnistä/lopetta toisto ja navigoi soittolistoissa ja iPod/iPhone-valikoissa edellä mainitulla tavalla.
- Uudelleentoistoa ja toistoa satunnaisessa järjestyksessä ei voi ohjata kaiuttimesta tai kaukosäätimestä, ohjaa näitä toimintoja suoraan iPodista/iPhonesta.

Basso

- Kaukosäätimessä on bassonsäätö.
- Lisää tai vähennä bassontoistoa painamalla [BASS] ja tämän jälkeen [+] / [-].
Huom.! [+] / [-] -ohjauspainikkeet palaavat noin 5 sekunnin jälkeen äänen-voimakkuuden säätöön.

LINE IN

Liitä LINE IN -liitäntään (13) ulkoinen yksikkö. Mahdollisesti liitetyn iPodin/iPhonen ääni menee pois päältä, kun laitteeseen liitetään ulkoinen yksikkö. Jatka iPod/iPhone-toistoa irrottamalla ulkoinen yksikkö ja painamalla [▶||].

Huolto ja ylläpito

- Älä altista laitetta iskuille tai runsaalle pölylle äläkä erittäin kuumille tai kylmille lämpötiloille.
- Älä muuta laitetta millään tavoin.
- Puhdista laite ulkoisesti kostutetulla liinalla. Älä käytä liuottimia tai syövyttäviä kemikaaleja.
- Älä sijoita laitetta häiriötä aiheuttavien laitteiden päälle tai läheisyyteen.

Vianhaku

Laite ei käynnisty.	<ul style="list-style-type: none">• Varmista, että muuntaja on kunnolla kiinni sekä laitteessa että pistorasiassa.• Tarkista, että pistorasiassa on virtaa ja että muuntaja ja johto ovat kunnossa.• Varmista, että laitteen takana oleva ON/OFF-kytkin (11) on ON-asennossa.
Liitetystä iPodista/iPhonesta ei kuulu ääntä.	<ul style="list-style-type: none">• Tarkista äänenvoimakkuus.• Varmista, että iPod/iPhone on kunnolla kiinni telakassa.
Liitetystä ulkoisesta laitteesta ei kuulu ääntä.	<ul style="list-style-type: none">• Tarkista kaiuttimen ja liitetyn laitteen äänenvoimakkuus.• Varmista, että laite on kunnolla kiinni LINE IN -liitäntässä.• Varmista, että liitetty laite on päällä ja toistotilassa.

Kierrätys

Kierrätä tuote asianmukaisesti, kun poistat sen käytöstä. Tarkempia kierrätysohjeita saat kuntasi jäteneuvonnasta.

iPhone, iPod, iPod classic, iPod nano and iPod touch are trademarks of Apple Inc., registered in the U.S. and other countries.

“Made for iPod” and “Made for iPhone” mean that an electronic accessory has been designed to connect specifically to iPod or iPhone respectively, and has been certified by the developer to meet Apple performance standards. Apple is not responsible for the operation of this device or its compliance with safety and regulatory standards. Please note that the use of this accessory with iPod or iPhone may affect wireless performance.

Sverige

Kundtjänst Tel: 0247/445 00
 Fax: 0247/445 09
 E-post: kundtjanst@clasohlson.se

Internet www.clasohlson.se

Post Clas Ohlson AB, 793 85 INSJÖN

Norge

Kundesenter Tlf.: 23 21 40 00
 Faks: 23 21 40 80
 E-post: kundesenter@clasohlson.no

Internett www.clasohlson.no

Post Clas Ohlson AS, Postboks 485 Sentrum, 0105 OSLO

Suomi

Asiakaspalvelu Puh.: 020 111 2222
 Sähköposti: info@clasohlson.fi

Internet www.clasohlson.fi

Osoite Clas Ohlson Oy, Annankatu 34–36 A, 00100 HELSINKI

Great Britain

For consumer contact, please visit
www.clasohlson.co.uk and click on
customer service.

Internet www.clasohlson.co.uk

clas ohlson