

Portable Bluetooth Speaker

Art.no 38-5367 Model Jmusic-G
38-5483 Jmusic-R

Please read the entire instruction manual before using the product and then save it for future reference. We reserve the right for any errors in text or images and any necessary changes made to technical data. If you have any questions regarding technical problems please contact our Customer Services.

Safety

- Do not place the Bluetooth speaker where it could fall into water or other liquids. Do not place any objects which contain liquid onto the Bluetooth speaker such as vases, drinks, etc.
- Never subject the Bluetooth speaker to high temperature, dust, heavy vibration, impacts, humidity or moisture.
- Never attempt to tamper with or modify the Bluetooth speaker in any way.

Buttons and functions

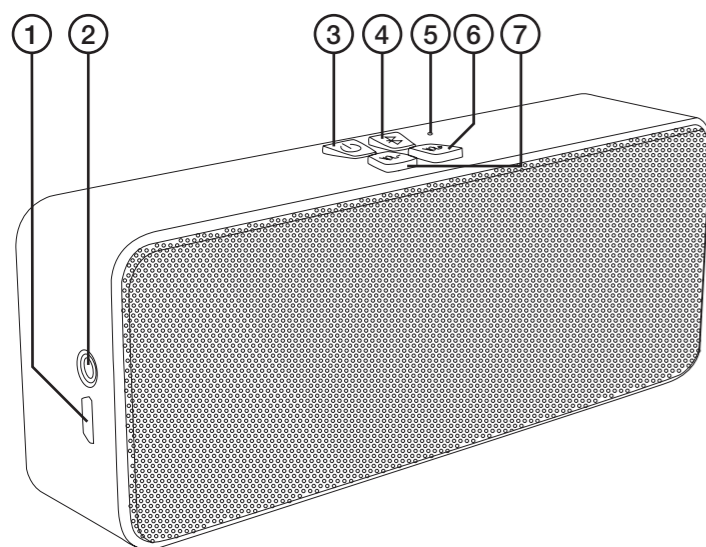

- Micro-USB port for connecting a charger cable
- 3.5 mm line-in
- [⏻] On/off, play/pause and handsfree function
- [📶] Bluetooth connection
- Microphone
- [VOL+, ▶▶] Press repeatedly to raise the volume, hold down to play the next track. Transfer call.
- [VOL-, ◀◀] Press repeatedly to lower the volume, hold down to play the previous track. Transfer call.

Operating instructions

Recharging the battery

Note: Charge the battery until it is fully charged before using the Bluetooth speaker for the first time.

- Make sure that the Bluetooth speaker is switched off.
- Connect the included USB cable to the charging port (1) on the Bluetooth speaker and to a computer or other USB charger.
- [⏻] shines steadily when charging is in progress. The symbol goes off when the battery is fully charged. **Note:** [⏻] flashes and the Bluetooth speaker emits an audible signal when the battery is low.

Switching the Bluetooth speaker on/off

Switching on and pairing with an external device

- Hold down [⏻] for 3 seconds. [⏻] and [📶] flash alternately. The Bluetooth speaker is now switched on and in search mode.
- Activate Bluetooth on the device to be paired and place it into search mode.
- The Bluetooth speaker will appear as "Jmusic" on your device. Select this as the device to be paired. Refer to your device's instruction manual if you are unsure.

Note: If you are prompted to enter a PIN code, you should enter **0000** (four noughts). Certain devices may even require you to approve the connection.

If the latest device that the Bluetooth speaker was paired with is switched on and in range when the Bluetooth speaker is switched on, it will connect automatically.

Switching off

Hold down [⏻] for 3 seconds.

Bluetooth button

This button is used to switch between input audio devices when the Bluetooth speaker is switched on.

Example:

The Bluetooth speaker is switched on and paired with a tablet. You wish to switch input audio device and use your mobile phone as input audio device instead, do as follows:

- Hold down [⏻] for 3 seconds. [⏻] and [📶] flash alternately.
- Activate Bluetooth on the device to be paired and place it into search mode.
- The Bluetooth speaker will appear as "Jmusic" on your device. Select this as the device to be paired. Refer to your device's instruction manual if you are unsure.

Note: If you are prompted to enter a PIN code, you should enter **0000** (four noughts). Certain devices may even require you to approve the connection.

Handsfree function

Note: The functions described below only work when your mobile phone is connected via Bluetooth.

- When the Bluetooth speaker is connected to your mobile phone via Bluetooth, the Bluetooth speaker can be used to make and answer phone calls.
- If your mobile phone supports voice dialling, you can use the Bluetooth speaker's built-in microphone to make such calls. Refer to your mobile phone's instruction manual if you are unsure.

Speakerphone function

- Make a call using your phone's keypad as usual.
- When the call is answered, the audio of the call will be heard on the Bluetooth speaker.

Redialling the last number called

Press [📶] 2 times to call the previous number dialled.

Voice dialling

Press [⏻] twice, wait for a voice prompt and say the name of the person you want to call (speak into the Bluetooth speaker's microphone).

Note: Some mobile phone may not support this feature.

Answering, ending and rejecting incoming calls

When the Bluetooth speaker is switched on and connected to a mobile phone via Bluetooth and there is an incoming call, you will hear an audible signal (type of signal is subject to the mobile phone).

- Press [⏻] once to answer a call.
- Press [⏻] once to end a call.
- Press and hold [⏻] 2 seconds to reject a call.

Transferring calls from the Bluetooth speaker to a mobile phone

- You can transfer calls from the Bluetooth speaker to a mobile phone by holding down [VOL+, ▶▶] and [VOL-, ◀◀] simultaneously.
- If you want to transfer the call back to the Bluetooth speaker, hold down the same two keys again.

Note: Some mobile phones may require confirmation or additional actions. Refer to your mobile phone's instruction manual if you are unsure.

Playback from an external device via the line-in jack

- Connect the included 3.5 mm cable to your external device and to the jack (2) on the Bluetooth speaker.
- Switch the Bluetooth speaker on.
- Start and control other playback settings from the external device.
- Any playback via Bluetooth will be interrupted when the 3.5 mm cable is connected.

Note: It is not possible to control playback from the Bluetooth speaker when an external device is connected to the line-in jack.

Care and maintenance

- Clean the Bluetooth speaker using a lightly moistened cloth. Only use mild cleaning agents, never solvents or corrosive chemicals.
- If the Bluetooth speaker is not to be used for a long time, the battery should be charged once a year to prolong its service life.

Disposal

This product should be disposed of in accordance with local regulations. If you are unsure how to proceed, contact your local authority.

Specifications

Range 10 m
Bluetooth A2DP
Size 15 × 3 × 6 cm

Troubleshooting guide

The Bluetooth speaker will not switch on.	<ul style="list-style-type: none"> Make sure that the battery is fully charged.
Poor sound or no sound during Bluetooth playback.	<ul style="list-style-type: none"> Check the volume. Make sure that there is no cable connected to the 3.5 mm line-in jack when using Bluetooth. Make sure that the Bluetooth connection is functioning properly. Test the playback from your external device before connecting it. Try playback using another file or format e.g. MP3. The file you are attempting to play may be incompatible or damaged. Make sure that no other Bluetooth device is already connected.
Poor sound or no sound during playback via the line-in jack.	<ul style="list-style-type: none"> Make sure that the 3.5 mm audio cable is undamaged and securely connected to the device and the speaker. Check the volume on the connected device and the speaker. Test the playback from your external device before connecting it. Try playback using another file or format e.g. MP3. The file you are attempting to play may be incompatible or damaged.

Declaration of Conformity



Hereby, Clas Ohlson AB declares that following product(s):

Portable Bluetooth Speaker
Art.no 38-5367 Model Jmusic-G
38-5483 Jmusic-R

is in compliance with the essential requirements and other relevant provisions of Directive 1999/5/EC.

Article 3.1a (Safety):	EN 60950-1
Article 3.1b (EMC):	EN 301489-1 EN 301489-17
Article 3.2 (Radio):	EN 300328



Insjön, Sweden, Mars 2013

Klas Balkow,
President,
Clas Ohlson, 793 85 Insjön, Sweden

Portabel Bluetooth-högtalare

Art.nr 38-5367 Modell Jmusic-G
38-5483 Jmusic-R

Läs igenom hela bruksanvisningen före användning och spara den sedan för framtida bruk. Vi reserverar oss för ev. text- och bildfel samt ändringar av tekniska data. Vid tekniska problem eller andra frågor, kontakta vår kundtjänst.

Säkerhet

- Placera inte Bluetooth-högtalaren så att den kan falla ner i vatten eller annan vätska. Ställ inte heller några föremål som innehåller vätska på Bluetooth-högtalaren.
- Utsätt aldrig Bluetooth-högtalaren för höga temperaturer, dammig miljö, starka vibrationer, stötar, fukt eller väta.
- Försök inte ta isär Bluetooth-högtalaren, modifiera eller ändra den på något sätt.

Knappar och funktioner

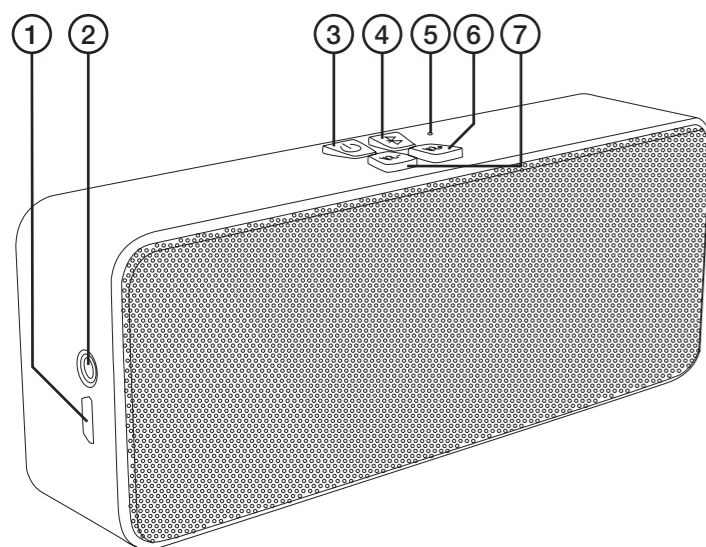

- Micro-USB-anslutning för laddkabel
- 3,5 mm-line in
- [På/av, play/pause och handsfreefunktioner]
- [Bluetooth-anslutning]
- Mikrofon
- [VOL+, ►►] Tryck kort upprepade gånger för att höja volymen, håll ner för att spela upp nästa spår. Flytta samtal.
- [VOL-, ◀◀] Tryck kort upprepade gånger för att sänka volymen, håll ner för att spela upp föregående spår. Flytta samtal.

Användning

Ladda batteriet

Obs! Ladda batteriet tills det är fulladdat innan Bluetooth-högtalaren används första gången.

- Se till att Bluetooth-högtalaren är avstängd.
- Anslut medföljande USB-kabel till dess anslutning (1) på Bluetooth-högtalaren och till en dator eller annan USB-laddare.
- [På] lyser med fast sken när laddning pågår. Symbolen släcks när batteriet är fulladdat. **Obs!** [På] blinkar och Bluetooth-högtalaren avger en ljudsignal när batteriet är urladdat.

Slå på/av Bluetooth-högtalaren

Slå på och anslut extern enhet via Bluetooth

- Håll in [På] i 3 sekunder. [På] och [Bluetooth] blinkar växelvis. Bluetooth-högtalaren är nu påslagen och i sökläge.
- Aktivera Bluetooth på den enhet som ska paras ihop med Bluetooth-högtalaren och sätt enheten i sökbar läge.
- När Bluetooth-högtalaren visas på din enhet, den heter "Jmusic", väljer du den och ansluter. Se bruksanvisningen till din enhet om du är osäker.

Obs! Om du ombeds att ange PIN-kod på din enhet anger du 0000 (4 nollor). På vissa enheter måste du dessutom godkänna anslutningen.

Om den senast ihopparade enheten är påslagen och inom Bluetooth-högtalarens räckvidd när högtalaren slås på kommer enheten automatiskt att anslutas.

Slå av

Håll in [På] i 3 sekunder.

Bluetooth-knappen

Används för att byta uppspelningsenhet när Bluetooth-högtalaren är påslagen.

Exempel:

Bluetooth-högtalaren är påslagen och ansluten till t.ex. en surfplatta. Om du vill byta uppspelningsenhet och t.ex. använda din mobiltelefon som uppspelningsenhet istället, gör så här:

- Håll in [Bluetooth] i 3 sekunder. [På] och [Bluetooth] blinkar växelvis.
- Aktivera Bluetooth på den enhet som ska paras ihop med Bluetooth-högtalaren och sätt enheten i sökbar läge.
- När Bluetooth-högtalaren visas på din enhet, den heter "Jmusic", väljer du den och ansluter. Se bruksanvisningen till din enhet om du är osäker.

Obs! Om du ombeds att ange PIN-kod på din enhet anger du 0000 (4 nollor). På vissa enheter måste du dessutom godkänna anslutningen.

Handsfree-funktion

Obs! Nedanstående funktioner fungerar bara när din mobiltelefon är ansluten via Bluetooth.

- När Bluetooth-högtalaren är ansluten till din mobiltelefon via Bluetooth kan Bluetooth-högtalaren användas för att ringa upp och svara på telefonsamtal.
- Om din mobiltelefon har röstuppringningsfunktion kan du använda Bluetooth-högtalarens inbyggda mikrofon för att ringa sådana samtal. Se bruksanvisningen till din mobiltelefon om du är osäker.

Använd som högtalare vid telefonsamtal

- Ring upp med mobiltelefonens sifbertangenter som vanligt.
- När samtalet besvaras kommer ljudet från samtalet automatiskt att höras i Bluetooth-högtalaren.

Återuppringning av senast ringda samtal

Tryck [Bluetooth] 2 gånger för att ringa upp senast slagna nummer igen.

Röstuppringning

Tryck [På] kort två gånger, vänta på en röstprompt och säg namnet på den person du vill ringa upp (rikta dig mot Bluetooth-högtalarens mikrofon).

Obs! Fungerar bara om din telefon har röstuppringningsfunktion.

Besvara, avsluta och avvisa inkommande samtal

När Bluetooth-högtalaren är påslagen och ansluten till en mobiltelefon via Bluetooth avger den en ringsignal vid inkommande samtal (typ av ringsignal bestäms från mobiltelefonen).

- Tryck [På] kort en gång för att besvara samtalet.
- Tryck [På] kort en gång för att avsluta samtalet.
- Tryck och håll in [På] i 2 sekunder för att avvisa samtalet.

Flytta samtal från Bluetooth-högtalaren till mobiltelefonen

- Du kan flytta samtalen från Bluetooth-högtalaren till mobiltelefonen genom att hålla in [VOL+, ►►] och [VOL-, ◀◀] samtidigt.
- Håll in samma tangenter igen för att flytta tillbaka samtalet till Bluetooth-högtalaren.

Obs! På vissa mobiltelefoner kan du behöva bekräfta överföringen eller utföra andra inställningar. Se bruksanvisningen till din mobiltelefon om du är osäker.

Uppspelning från extern enhet via line in

- Anslut den medföljande 3,5 mm-kabeln till din externa enhet och till ingången (2) på Bluetooth-högtalaren.
- Slå på Bluetooth-högtalaren.
- Starta och styr uppspelningen från din externa enhet.
- Ev. uppspelning via Bluetooth stängs av när 3,5 mm-kabeln ansluts.

Obs! Det går inte att styra uppspelningen från Bluetooth-högtalaren när en extern enhet är ansluten via line in.

Skötsel och underhåll

- Rengör Bluetooth-högtalaren med en lätt fuktad trasa. Använd ett mildt rengöringsmedel, aldrig lösningsmedel eller frätande kemikalier.
- Om inte Bluetooth-högtalaren ska användas under en längre period, ladda batteriet en gång per år för att hålla det i gott skick.

Felsökningsschema

Det går inte att slå på Bluetooth-högtalaren.	<ul style="list-style-type: none"> Försäkra dig om att batteriet är fulladdat.
Dåligt eller inget ljud vid uppspelning via Bluetooth.	<ul style="list-style-type: none"> Kontrollera volymen. Kontrollera att inte en 3,5 mm-kabel är ansluten till line in vid uppspelning via Bluetooth. Försäkra dig om att Bluetooth-anslutningen är korrekt utförd. Prova att spela upp musik från din enhet utan att den är ansluten till Bluetooth-högtalaren för att försäkra dig om att den fungerar. Prova att byta till annan fil, den fil du försöker spela upp kan vara skadad. Försäkra dig om att ingen annan trådlös utrustning stör Bluetooth-anslutningen.
Dåligt eller inget ljud vid uppspelning från extern enhet via line in.	<ul style="list-style-type: none"> Försäkra dig om att 3,5 mm-kabeln är hel och ordentligt ansluten till Bluetooth-högtalaren och till din externa enhet. Kontrollera volymen på din externa enhet och på Bluetooth-högtalaren. Prova att spela upp musik från din externa enhet utan att den är ansluten till Bluetooth-högtalaren för att försäkra dig om att den fungerar. Prova att byta till annan fil, den fil du försöker spela upp kan vara skadad.

Avfallshantering

När du ska göra dig av med produkten ska detta ske enligt lokala föreskrifter. Är du osäker på hur du ska gå tillväga, kontakta din kommun.

Specifikationer

Räckvidd	10 m
Bluetooth	A2DP
Mått	15 × 3 × 6 cm

Bærbar Bluetooth-høytaler

Art.nr. 38-5367 Modell Jmusic-G
38-5483 Jmusic-R

Les gjennom hele bruksanvisningen før bruk, og ta vare på den for fremtiden. Vi tar forbehold om eventuelle tekst- og bildefeil samt endringer i tekniske data. Hvis det skulle oppstå tekniske problemer, eller hvis du har spørsmål, kan du ta kontakt med kundeservice.

Sikkerhet

- Plasser ikke produktet slik at det kan komme i kontakt med vann eller annen væske. Plasser aldri gjenstander som inneholder væske, på Bluetooth-høytaleren.
- Utsett aldri produktet for høye temperaturer, fuktighet, støvete miljøer, sterke vibrasjoner eller støt.
- Prøv ikke å demontere, modifisere eller endre Bluetooth-høytaleren.

Knapper og funksjoner

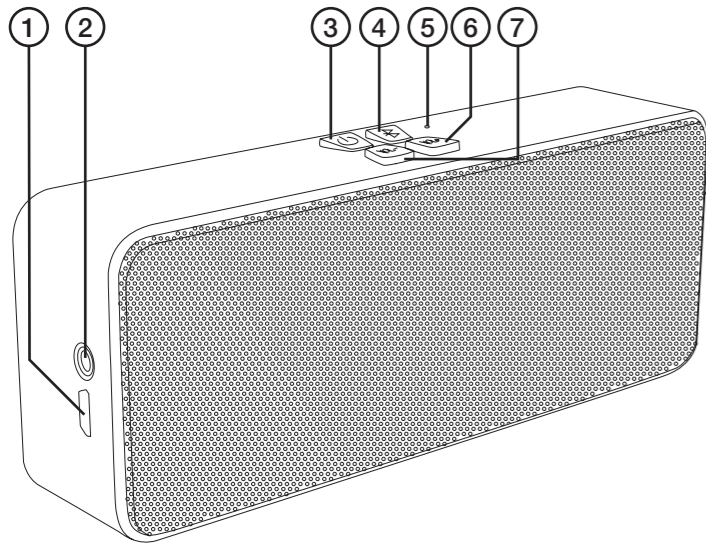

1. Micro-USB-kontakt for ladekabel
2. 3,5 mm ledning inn
3. [⏻] På/av, play/pause samt håndfrifunksjoner
4. [📶] Bluetooth-kontakt
5. Mikrofon
6. [VOL+, ▶▶I] Trykk kort gjentatte ganger for å øke volumet, og hold nede for å spille av neste spor. Flytte samtale.
7. [VOL-, I◀◀] Trykk kort gjentatte ganger for å dempe volumet, og hold nede for å spille av forrige spor. Flytte samtale.

Bruk

Lade batteriet

Obs! Lad batteriet helt opp før du bruker Bluetooth-høytaleren for første gang.

1. Påse at Bluetooth-høytaleren er slått av.
2. Koble den medfølgende USB-kabelen til kontakten (1) på Bluetooth-høytaleren og til en datamaskin eller annen USB-lader.
3. [⏻] lyser kontinuerlig mens lading pågår. Symbolet slutter å lyse når batteriet er fulladet. **Obs!** [📶] blinker, og Bluetooth-høytaleren avgir et lydsignal når batteriet er utladet.

Slå på/av Bluetooth-høytaleren

Slå på og koble til ekstern enhet via Bluetooth

1. Hold inne [⏻] i 3 sekunder. [⏻] og [📶] blinker vekselvis. Bluetooth-høytaleren er nå påslått og i søkemodus.
2. Aktiver Bluetooth på enheten som skal brukes sammen med Bluetooth-høytaleren, og sett enheten i søkemodus.
3. Når Bluetooth-høytaleren vises på enheten under navnet "Jmusic", velger du den og kobler til. Se bruksanvisningen til enheten hvis du er usikker.

Obs! Hvis du blir bedt om å oppgi PIN-koden for enheten på nytt, skriver du inn **0000** (4 nuller). På enkelte enheter må du i tillegg godkjenne tilkoblingen. Hvis den sist tilkoblede enheten er slått på og innenfor Bluetooth-høytalerens rekkevidde idet høytaleren slås på, blir enheten tilkoblet automatisk.

Slå av

Hold inne [⏻] i 3 sekunder.

Bluetooth-knappen

Brukes til å bytte avspillingsenhet når Bluetooth-høytaleren er slått på.

Eksempel:

Bluetooth-høytaleren er slått på og koblet til f.eks. et nettbrett. Hvis du vil bytte avspillingsenhet og bruke f.eks. mobiltelefonen som avspillingsenhet i stedet, gjør du som følger:

1. Hold inne [📶] i 3 sekunder. [⏻] og [📶] blinker vekselvis.
2. Aktiver Bluetooth på enheten som skal brukes sammen med Bluetooth-høytaleren, og still enheten i søkemodus.
3. Når Bluetooth-høytaleren vises på enheten under navnet "Jmusic", velger du den og kobler til. Se bruksanvisningen til enheten hvis du er usikker.

Obs! Hvis du blir bedt om å oppgi PIN-koden for enheten på nytt, skriver du inn **0000** (4 nuller). På enkelte enheter må du i tillegg godkjenne tilkoblingen.

Håndfrifunksjon

Obs! Funksjonene nedenfor fungerer bare når mobiltelefonen er tilkoblet via Bluetooth.

- Når Bluetooth-høytaleren er koblet til mobiltelefonen via Bluetooth, kan Bluetooth-høytaleren brukes til å foreta og svare på anrop.
- Hvis du har en mobil med stemmeoppringing, kan du bruke Bluetooth-høytalerens innebygde mikrofon til å foreta slike anrop. Se i bruksanvisningen til mobiltelefonen hvis du er usikker.

Bruke som høytaler ved telefonsamtaler

1. Tast inn nummeret via mobiltelefonens tastatur, som vanlig.
2. Når anropet besvares, vil lyden fra samtalen automatisk høres i Bluetooth-høytaleren.

Gjenoppringing til sist slåtte nummer

Trykk på [📶] to ganger for å ringe opp det sist slåtte nummeret på nytt.

Stemmeoppringing

Trykk på [⏻] kort to ganger, vent på en talemelding og si navnet på den personen du vil anrope (vend deg mot mikrofonen på Bluetooth-høytaleren).

Obs! Fungerer bare på telefoner med stemmeoppringingsfunksjon.

Besvare, avslutte og avvise innkommende anrop

Når Bluetooth-høytaleren er slått på og koblet til en mobiltelefon via Bluetooth, avgir den et ringesignal ved innkommende anrop (type ringesignal velges fra mobiltelefonen).

- Trykk på [⏻] kort én gang for å besvare anropet.
- Trykk på [⏻] kort én gang for å avslutte samtalen.
- Trykk og hold inne [⏻] i 2 sekunder for å avvise anropet.

Flytte samtale fra Bluetooth-høytaleren til mobiltelefonen

- Du kan flytte en samtale fra Bluetooth-høytaleren til mobiltelefonen ved å holde inne [VOL+, ▶▶I] og [VOL-, I◀◀] samtidig.
- Hold inne de samme tastene på nytt for å flytte samtalen tilbake til Bluetooth-høytaleren.

Obs! På enkelte mobiltelefoner kan du bli nødt til å bekrefte overføringen eller utføre andre innstillinger. Se i bruksanvisningen til mobiltelefonen hvis du er usikker.

Avspilling fra ekstern enhet via inngående linje

1. Koble den medfølgende 3,5 mm-kabelen til den eksterne enheten og til inngangen (2) på Bluetooth-høytaleren.
2. Slå på Bluetooth-høytaleren
3. Start og styr avspillingen fra den eksterne enheten.
4. Eventuell avspilling via Bluetooth slås av når 3,5 mm-kabelen kobles til.

Obs! Det er ikke mulig å styre avspillingen fra Bluetooth-høytaleren når en ekstern enhet er koblet til via inngående linje.

Behandling og vedlikehold

- Rengjør Bluetooth-høytaleren med en lett fuktet klut. Bruk et mildt rengjøringsmiddel. Bruk aldri løsemidler eller etsende kjemikalier.
- Hvis ikke Bluetooth-høytaleren skal brukes i en lengre periode, bør batteriet lades en gang i året for å holde det i god stand.

Feilsøking

Det går ikke å slå på Bluetooth-høytaleren.	<ul style="list-style-type: none">• Kontroller at batteriet er fulladet.
Dårlig eller ingen lyd ved avspilling via Bluetooth.	<ul style="list-style-type: none">• Kontroller volumet.• Kontroller at ikke en 3,5 mm-kabel er koblet til Line in ved avspilling via Bluetooth.• Påse at Bluetooth-koblingen er riktig.• Forsøk å spille av musikk fra den eksterne enheten uten at den er koblet til Bluetooth-høytaleren, for å forsikre deg om at enheten fungerer.• Prøv å skifte til en annen fil. Den filen du prøver å spille av kan være skadet.• Kontroller at det ikke er annet trådløst utstyr som forstyrrer Bluetooth-tilkoblingen.
Dårlig eller ingen lyd ved avspilling fra ekstern enhet via inngående linje.	<ul style="list-style-type: none">• Sjekk at 3,5 mm-kabelen er hel og riktig tilkoblet både til Bluetooth-høytaleren og til den eksterne enheten.• Kontroller voluminnstillingen både på den eksterne enheten og Bluetooth-høytaleren.• Forsøk å spille av musikk fra den eksterne enheten uten at den er koblet til Bluetooth-høytaleren, for å forsikre deg om at enheten fungerer.• Prøv å skifte til en annen fil. Den filen du prøver å spille av kan være skadet.

Avfallshåndtering

Når produktet skal kasseres, må det skje i henhold til gjeldene forskrifter. Hvis du ikke vet hvordan du skal gjøre dette, kan du ta kontakt med kommunen.

Spesifikasjoner

Rekkevidde	10 m
Bluetooth	A2DP
Mål	15 x 3 x 6 cm

Kannettava Bluetooth-kaiutin

Tuotenro 38-5367 Malli Jmusic-G
38-5483 Jmusic-R

Lue käyttöohjeet ennen tuotteen käyttöönottoa ja säilytä ne tulevaa tarvetta varten. Pidätämme oikeuden teknisten tietojen muutoksiin. Emme vastaa mahdollisista teksti- tai kuvavirheistä. Jos tuotteeseen tulee teknisiä ongelmia, ota yhteys myymälään tai asiakaspalveluun.

Turvallisuus

- Älä sijoita Bluetooth-kaiutinta sellaiseen paikkaan, josta se voi pudota veteen tai muuhun nesteeseen. Älä aseta Bluetooth-kaiuttimen päälle nesteitä.
- Älä altista Bluetooth-kaiutinta liian korkeille lämpötiloille, pölylle, värinälle, iskuille, kosteudelle tai vedelle.
- Älä pura tai muuta Bluetooth-kaiutinta millään tavalla.

Painikkeet ja toiminnot

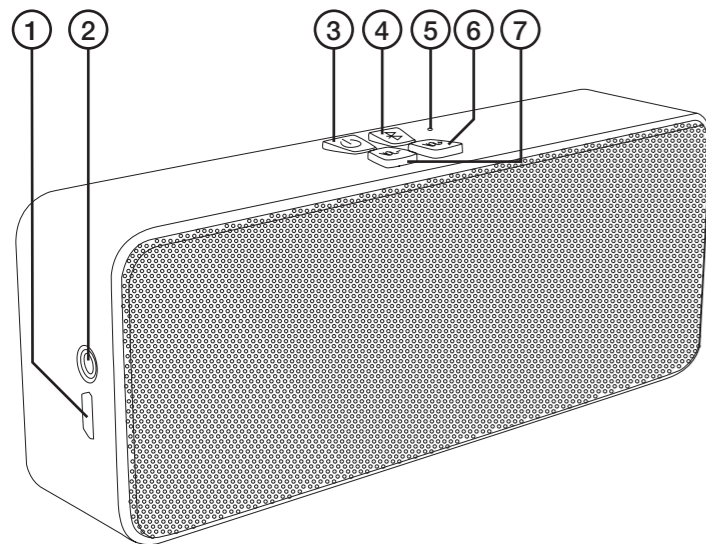

1. Latauskaapelin mikro-USB-liitäntä
2. 3,5 mm:n linjatulo
3. [⏻] Päälle/pois päältä-, play/pause- ja handsfree-toiminnot
4. [📶] Bluetooth-liitäntä
5. Mikrofoni
6. [VOL+, ▶▶] Lisää äänenvoimakkuutta painamalla lyhyesti useita kertoja, siirry seuraavaan raitaan pitämällä painiketta pohjassa. Puhelun siirto.
7. [VOL-, ◀◀] Vähennä äänenvoimakkuutta painamalla lyhyesti useita kertoja, palaa edelliseen raitaan pitämällä painiketta pohjassa. Puhelun siirto.

Käyttö

Akun lataaminen

Huom! Lataa akku täyteen ennen ensimmäistä käyttökertaa.

1. Varmista, että Bluetooth-kaiutin on sammutettu.
2. Liitä pakkauksessa oleva USB-kaapeli Bluetooth-kaiuttimen USB-liitäntään (1) ja tietokoneeseen tai toiseen USB-laturiin.
3. [⏻] palaa latauksen ollessa käynnissä. Symboli sammuu, kun akku on täynnä. **Huom!** [⏻] vilkkuu ja Bluetooth-kaiuttimesta kuuluu merkkiäni, kun akku on tyhjä.

Bluetooth-kaiuttimen käynnistäminen ja sammuttaminen

Ulkoisen laitteen liittäminen ja käynnistäminen Bluetoothin kautta

1. Paina [⏻] kolmen sekunnin ajan. [⏻] ja [📶] vilkkuvat vuorotellen. Bluetooth-kaiutin on nyt päällä ja hakutilassa.
2. Aktivoi Bluetooth-kaiuttimen liitettävän laitteen Bluetooth ja valitse laitteesta hakutila.
3. Bluetooth-kaiuttimen nimi on "Jmusic". Valitse se laitteestasi ja liitä se. Katso lisätietoja liitettävän laitteen käyttöohjeesta.

Huom! Jos laite pyytää PIN-koodia, syötä **0000**. Jotkut laitteet vaativat liitännän hyväksymisen. Jos kaiuttimeen viimeksi liitetty laite on päällä ja Bluetooth-kaiuttimen kantaman sisällä, kun kaiutin käynnistetään, laitteen liittäminen tapahtuu automaattisesti.

Sammuttaminen

Paina [⏻] kolmen sekunnin ajan.

Bluetooth-painike

Käytetään laitteen vaihtamiseen Bluetooth-kaiuttimen ollessa päällä.

Esimerkki:

Bluetooth-kaiutin on päällä ja liitetty esim. taulutietokoneeseen. Jos haluat vaihtaa laitetta ja käyttää esim. matkapuhelinta soittimena, toimi seuraavalla tavalla:

1. Paina painiketta [📶] kolmen sekunnin ajan. [⏻] ja [📶] vilkkuvat vuorotellen.
2. Aktivoi Bluetooth-kaiuttimen liitettävän laitteen Bluetooth ja valitse laitteesta hakutila.
3. Bluetooth-kaiuttimen nimi on "Jmusic". Valitse se laitteestasi ja liitä se. Katso lisätietoja liitettävän laitteen käyttöohjeesta.

Huom! Jos laite pyytää PIN-koodia, syötä **0000**. Jotkut laitteet vaativat liitännän hyväksymisen.

Handsfree-toiminto

Huom! Alla olevat toiminnot toimivat vain, kun matkapuhelin on liitetty Bluetoothin kautta.

- Kun Bluetooth-kaiutin on liitetty matkapuhelimeen Bluetoothin kautta, Bluetooth-kaiutinta voidaan käyttää puheluiden soittamiseen ja vastaanottamiseen.
- Jos matkapuhelimesi on puheohjattu numerovalinta, voit soittaa ääniohjattuja puheluita Bluetooth-kaiuttimen sisäisellä mikrofonilla. Lue lisää matkapuhelimesi käyttöohjeesta.

Kaiuttimen käyttäminen puheluissa

1. Valitse numero matkapuhelimen numeropainikkeilla ja soita puhelu.
2. Kun puheluun vastataan, puhelun ääni kuuluu automaattisesti Bluetooth-kaiuttimesta.

Uudelleensoittaminen viimeksi valittuun numeroon

Soita viimeksi valittuun numeroon painamalla painiketta [📶] kaksi kertaa.

Puheohjattu numerovalinta

Paina painiketta [⏻] kaksi kertaa, odota äänimerkkiä ja lausu sen henkilön nimi, kenelle haluat soittaa (puhu kohti Bluetooth-kaiuttimen mikrofonia).

Huom! Toimii vain, jos puhelimesi on ääniohjaustoiminto.

Saapuvaan puheluun vastaaminen, puhelun lopettaminen ja hylkääminen

Kun Bluetooth-kaiutin on päällä ja liitetty matkapuhelimeen Bluetoothin avulla, kaiutin ilmoittaa saapuvasta merkkiäänellä (soittoääni määritetään matkapuhelimesta).

- Vastaa puheluun painamalla kerran lyhyesti painiketta [⏻].
- Lopeta puhelu painamalla kerran lyhyesti painiketta [⏻].
- Hylkää puhelu painamalla kaksi painiketta [⏻] kahden sekunnin ajan.

Puhelun siirtäminen Bluetooth-kaiuttimesta matkapuhelimeen

- Voit siirtää puheluita Bluetooth-kaiuttimesta matkapuhelimeen painamalla painikkeita [VOL+, ▶▶] ja [VOL-, ◀◀] samanaikaisesti.
- Siirrä puhelu takaisin Bluetooth-kaiuttimeen painamalla samoja painikkeita uudelleen.

Huom! Jotkut puhelimet saattavat vaatia siirron vahvistamisen tai muiden asetusten tekemisen. Katso lisätietoja matkapuhelimesi käyttöohjeesta.

Toisto ulkoisesta laitteesta linjatuloliitännän kautta

1. Liitä pakkauksessa oleva 3,5 mm:n kaapeli ulkoiseen laitteeseen ja Bluetooth-kaiuttimen tuloliitäntään (2).
2. Käynnistä Bluetooth-kaiutin.
3. Käynnistä ja ohjaa musiikin toistoa ulkoisella laitteella.
4. Mahdollinen Bluetoothin kautta tapahtuva musiikin toisto sammuu, kun 3,5 mm:n kaapeli liitetään.

Huom! Musiikin toistoa ei voi ohjata Bluetooth-kaiuttimen kautta, jos ulkoinen laite on liitetty linjatuloliitännän kautta.

Huolto ja kunnossapito

- Puhdista Bluetooth-kaiutin kevyesti kostutetulla liinalla. Käytä tarvittaessa mietoa pesuainetta. Älä käytä liuotusaineita tai syövyttäviä kemikaaleja.
- Jos Bluetooth-kaiutin on pitkään käyttämättä, varmista että akku pysyy hyvässä kunnossa lataamalla se kerran vuodessa.

Vianhakutaulukko

Bluetooth-kaiutin ei mene päälle.	<ul style="list-style-type: none"> • Varmista, että akku on ladattu täyteen.
Heikko äänenvoimakkuus tai ei ääntä Bluetooth-toistossa.	<ul style="list-style-type: none"> • Tarkista äänenvoimakkuus. • Varmista, että 3,5 mm:n kaapelia ei ole liitetty linjatuloliitäntään Bluetooth-toiston aikana. • Varmista, että Bluetooth-liitäntä on tehty oikein. • Varmista, että ulkoinen laite toimii soittamalla sillä musiikkia ilman, että se on liitetty Bluetooth-kaiuttimeen. • Kokeile toista tiedostoa. Käyttämäsi tiedosto saattaa olla vahingoittunut. • Varmista, että muut langattomat laitteet eivät häiritse Bluetooth-liitäntää.
Heikko äänenvoimakkuus tai ei ääntä, kun toistat ulkoisella laitteella musiikkia linjatulon kautta.	<ul style="list-style-type: none"> • Varmista, että 3,5 mm:n kaapeli on ehjä ja kunnolla liitetty Bluetooth-kaiuttimeen ja ulkoiseen laitteeseen. • Tarkista ulkoisen laitteen ja Bluetooth-laitteen äänenvoimakkuus. • Varmista, että ulkoinen laite toimii soittamalla sillä musiikkia ilman, että se on liitetty Bluetooth-kaiuttimeen. • Kokeile toista tiedostoa. Käyttämäsi tiedosto saattaa olla vahingoittunut.

Kierrättäminen

Kierrätä tuote asianmukaisesti, kun poistat sen käytöstä. Tarkempia kierrätysohjeita saat kuntasi jäteneuvonnasta.

Tekniset tiedot

Kantama	10 m
Bluetooth	A2DP
Mitat	15 × 3 × 6 cm

Portabler Bluetooth-Lautsprecher

Art.Nr. 38-5367 Modell Jmusic-G
38-5483 Jmusic-R

Vor Inbetriebnahme die komplette Bedienungsanleitung durchlesen und aufbewahren. Irrtümer, Abweichungen und Änderungen behalten wir uns vor. Bei technischen Problemen oder anderen Fragen freut sich unser Kundenservice über eine Kontaktaufnahme.

Sicherheitshinweise

- Das Gerät immer so aufstellen, dass es nicht in Wasser oder andere Flüssigkeiten fallen kann. Niemals Gegenstände mit Flüssigkeiten (z.B. Blumenvase oder Getränk) auf das Produkt stellen.
- Das Gerät niemals hohen Temperaturen, staubiger Umgebung oder starken Erschütterungen aussetzen.
- Niemals versuchen, das Gerät auseinanderzunehmen, umzubauen oder sonstwie zu verändern.

Tasten und Funktionen

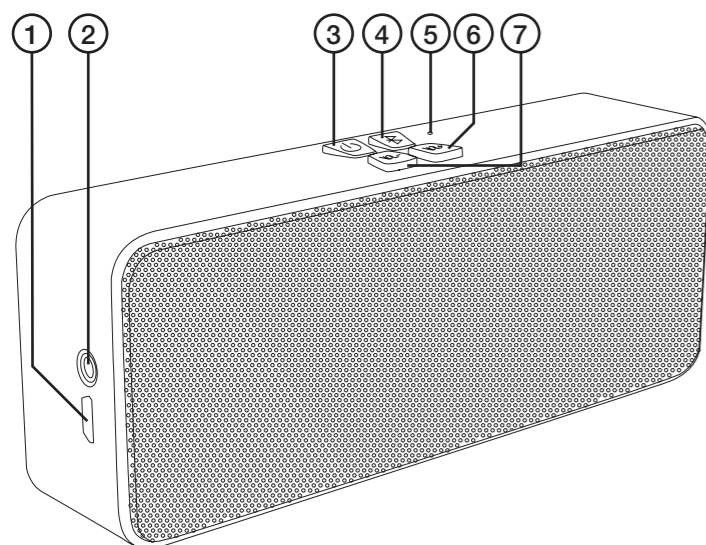

- Micro-USB-Buchse für Ladekabel
- 3,5 mm-Line In
- [P] Ein/Aus, Play/Pause und Freisprecheinrichtung
- [B] Bluetooth-Anschluss
- Mikrofon
- [VOL+, ►►] Mehrmals kurz drücken um die Lautstärke zu erhöhen, gedrückt halten um zum nächsten Titel zu wechseln. Gespräch weiterleiten.
- [VOL-, ◀◀] Mehrmals kurz drücken um die Lautstärke zu senken, gedrückt halten um zum vorigen Titel zu wechseln. Gespräch weiterleiten.

Betrieb

Laden des Akkus

Achtung: Vor dem ersten Gebrauch den Akku vollständig aufladen.

- Sicherstellen, dass der Lautsprecher ausgeschaltet ist.
- Das mitgelieferte USB-Kabel an die Buchse (1) des Bluetooth-Lautsprechers und einen Computer oder USB-Ladeausgang anschließen.
- [P] leuchtet während des Ladevorgangs. Das Symbol erlischt bei aufgeladenem Akku. **Achtung:** [P] blinkt und der Bluetooth-Lautsprecher gibt ein Signal von sich wenn der Akku leer wird.

Das Gerät Ein-/Ausschalten

Einschalten und ein externes Gerät anschließen

- [P] für 3 Sekunden gedrückt halten. [P] und [B] blinken abwechselnd. Das Gerät ist nun an und befindet sich im Such-Modus.
- Die Bluetooth-Funktion des anzuschließenden Gerätes aktivieren und dieses in den Suchmodus versetzen.
- Auf dem anzuschließenden Gerät wird der Lautsprecher unter dem Namen „Jmusic“ angezeigt. Diesen auswählen und anschließen. Für weitere Informationen in der Bedienungsanleitung des anzuschließenden Gerätes nachschauen.

Achtung: Bei eventueller PIN-Nachfrage folgenden PIN angeben: **0000** (vier Nullen). Bei manchen Geräten muss die Verbindung akzeptiert werden.

Wenn der Bluetooth-Empfänger und das zuletzt angeschlossene Gerät in Reichweite von einander kommen, werden sie automatisch wieder miteinander verbunden.

Ausschalten

[P] für 3 Sekunden gedrückt halten.

Bluetooth-Taste

Ändert die Bluetooth-Quelle des eingeschalteten Lautsprechers.

Beispiel:

Der Lautsprecher ist eingeschaltet und an ein Tablet angeschlossen. Der Lautsprecher soll stattdessen an ein Smartphone angeschlossen werden.

- [B] für 3 Sekunden gedrückt halten. [P] und [B] blinken abwechselnd.
- Die Bluetooth-Funktion des anzuschließenden Gerätes aktivieren und dieses in den Suchmodus versetzen.
- Auf dem anzuschließenden Gerät wird der Lautsprecher unter dem Namen „Jmusic“ angezeigt. Diesen auswählen und anschließen. Für weitere Informationen in der Bedienungsanleitung des anzuschließenden Gerätes nachschauen.

Achtung: Bei eventueller PIN-Nachfrage folgenden PIN angeben: **0000** (vier Nullen). Bei manchen Geräten muss die Verbindung akzeptiert werden.

Freisprecheinrichtung

Achtung: Die nachfolgenden Funktionen sind nur bei einem angeschlossenen Handy/Smartphone zugänglich.

- Wenn der Lautsprecher an ein Handy angeschlossen ist, kann man über den Lautsprecher Gespräche führen.
- Sollte das angeschlossene Handy Sprachsteuerung unterstützen, können über das eingebaute Mikrofon am Lautsprecher Anrufe eingeleitet werden. Für weitere Informationen in der Bedienungsanleitung des anzuschließenden Gerätes nachschauen.

Benutzung als Freisprecheinrichtung

- Mit dem Handy wie gewohnt einen Anruf tätigen.
- Der Lautsprecher überträgt den Ton des Gesprächs.

Wahlwiederholung

Für die Wahlwiederholung der zuletzt gewählten Nummer zweimal auf [B] drücken.

Anrufen mit Hilfe der Sprachsteuerung

Zweimal kurz auf [P] drücken, das Signal abwarten und dann den Namen des Kontakts der angerufen werden soll in das Mikrofon am Lautsprecher sprechen.

Achtung: Funktioniert nur, wenn das angeschlossene Handy Anrufen über Sprachsteuerung unterstützt.

Eingehende Anrufe annehmen, beenden und ablehnen

Wenn der Lautsprecher an ein Handy angeschlossen ist, ertönt bei eingehendem Anruf ein vom Handy bestimmter Klingelton (wenn das Gerät eingeschaltet ist).

- Einmal kurz auf [P] drücken um das Gespräch anzunehmen.
- Einmal kurz auf [P] drücken um das Gespräch zu beenden.
- [P] für 2 Sekunden gedrückt halten um das Gespräch abzulehnen.

Das Gespräch vom Lautsprecher zum Handy weiterleiten

- Durch gleichzeitiges Drücken auf [VOL+, ►►] und [VOL-, ◀◀] kann das Gespräch vom Lautsprecher ans Handy weitergeleitet werden.
- Den Vorgang wiederholen um das Gespräch wieder zurück zum Lautsprecher zu leiten.

Achtung: Abhängig vom Handy-Modell können weitere Maßnahmen/Einstellungen nötig sein. Für weitere Informationen in der Bedienungsanleitung des anzuschließenden Gerätes nachschauen.

Wiedergabe von einem externen Gerät über Line In

- Das mitgelieferte 3,5 mm-Kabel an das externe Gerät und den Line-In-Eingang (2) anschließen.
- Das Gerät einschalten.
- Die Wiedergabe wird über das angeschlossene Gerät gesteuert.
- Die Wiedergabe über Bluetooth wird abgebrochen, sobald ein Kabel an die Line-In-Buchse angeschlossen wird.

Achtung: Die Wiedergabe kann in diesem Fall nicht vom Lautsprecher gesteuert werden.

Pflege und Wartung

- Das Produkt mit einem leicht befeuchteten Tuch reinigen. Ein sanftes Reinigungsmittel verwenden, keine scharfen Chemikalien oder Reinigungslösungen.
- Bei längerer Nichtbenutzung den Akku einmal pro Jahr laden um dessen Lebensdauer zu erhöhen.

Fehlersuche

Das Gerät kann nicht eingeschaltet werden.	<ul style="list-style-type: none"> Sicherstellen, dass die Batterie komplett aufgeladen ist.
Kein oder schlechter Ton bei Wiedergabe von Bluetooth.	<ul style="list-style-type: none"> Die Lautstärke überprüfen. Bei Bluetooth-Wiedergabe sicherstellen, dass kein Kabel an der Line-In-Buchse angeschlossen ist. Sicherstellen, dass die Bluetooth-Verbindung besteht. Die Musikwiedergabe am anzuschließenden Gerät testen, ohne dass es an den Lautsprecher angeschlossen ist. Einen anderen Titel abspielen, da der aktuelle eventuell beschädigt ist. Sicherstellen, dass nicht andere Funk-Verbindungen die Bluetooth-Verbindung stören.
Kein oder schlechter Ton bei Wiedergabe von Line In.	<ul style="list-style-type: none"> Sicherstellen, dass das 3,5 mm-Kabel unbeschädigt und ordentlich angeschlossen ist. Die Lautstärke am angeschlossenen Gerät und am Lautsprecher kontrollieren. Die Musikwiedergabe am anzuschließenden Gerät testen, ohne dass es an den Lautsprecher angeschlossen ist. Einen anderen Titel abspielen, da der aktuelle eventuell beschädigt ist.

Hinweise zur Entsorgung

Bitte das Produkt entsprechend den lokalen Bestimmungen entsorgen. Weitere Informationen sind von der Gemeinde oder den kommunalen Entsorgungsbetrieben erhältlich.

Technische Daten

Reichweite	10 m
Bluetooth	A2DP
Abmessungen	15 × 3 × 6 cm