

GO TECH[®]

Bench Grinder

*Bänkslipmaskin
Benkslipemaskin
Pöytähiomakone
Doppelschleifer*

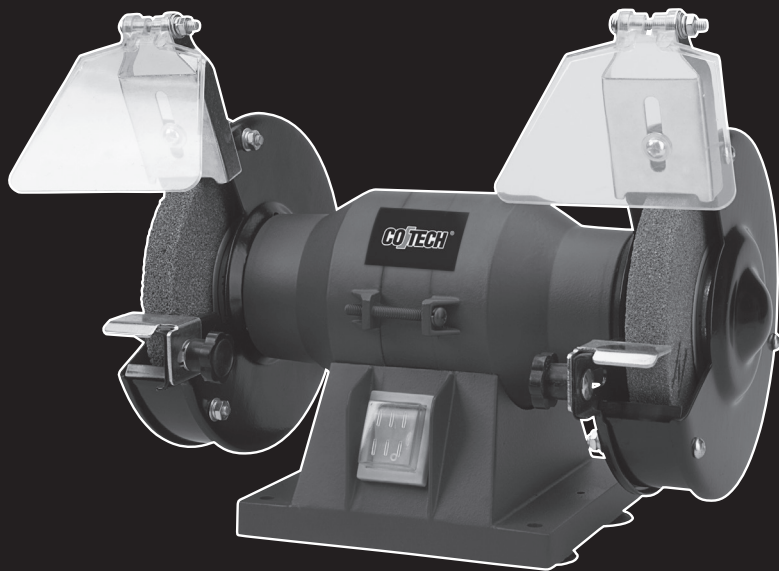

ART.NO. **MODEL**
18-3139 **MD3212M-UK**
40-7075 **MD3212M**



Important!

Read the entire instruction manual carefully and make sure that you fully understand it before you use the equipment. Keep the manual for future reference.

Viktig information:

Läs hela bruksanvisningen noggrant och försäkra dig om att du har förstått den innan du använder utrustningen. Spara bruksanvisningen för framtida bruk.

Viktig informasjon:

Les disse anvisningene nøye og forsikre deg om at du forstår dem, før du tar produktet i bruk. Ta vare på anvisningene for seinere bruk.

Tärkeää tietoa:

Lue nämä ohjeet huolellisesti ja varmista että olet ymmärtänyt ne, ennen kuin alat käyttää laitetta. Säilytä ohjeet myöhempää tarvetta varten.

Wichtiger Hinweis:

Vor Inbetriebnahme die komplette Bedienungsanleitung durchlesen und aufbewahren.

ENGLISH

SVENSKA

NORSK

SUOMI

DEUTSCH

Ver. 20131017
Original instructions
Bruksanvisning i original
Original bruksanvisning
Alkuperäinen käyttöohje
Original Bedienungsanleitung

Bench Grinder

ART.NO. 18-3139 MODEL MD3212M-UK
40-7075 MD3212M

Please read the entire instruction manual before use and save it for future reference. We reserve the right for any errors in text or images and for making any necessary technical changes to this document. If you should have any questions concerning technical problems please contact our Customer Services.

General Safety Instructions

Warning: When using this tool all basic safety precautions must be followed to avoid the risk of fire, electrocution and personal injury. Read these instructions carefully before using the product and keep them for future reference.

- 1. Keep the work area tidy.**
Cluttered or dark areas and benches invite accidents.
- 2. Consider your working environment.**
Do not expose the tool to rain. Do not use the tool in moist or wet areas.
Keep the work area well lit. Never operate the tool near flammable liquid or gas.
- 3. Avoid electric shocks.**
Avoid bodily contact with earthed objects, such as pipes, radiators, ovens or refrigerators.
- 4. Keep other people at a safe distance.**
Do not allow anyone not involved in the work process to touch the tool or its power lead, especially children. Keep all bystanders at a distance.
- 5. Store the tool in a safe place.**
When your tools are not in use, keep them in a locked, dry area, away from children.
- 6. Do not overload the tool.**
The correct feed rate makes the work better and safer.
- 7. Use the correct tool for the job.**
Do not try to use small tools to perform jobs requiring more powerful tools.
Do not use a tool for a purpose for which it was not designed, e.g. using a circular saw for lopping off tree branches.
- 8. Wear suitable clothing.**
Do not wear loose-fitting clothing or jewellery; they could get caught in moving parts. Non-slip shoes are recommended for outdoor work. Wear a hairnet or similar if you have long hair.
- 9. Always use safety wear.**
Wear safety glasses.
Use a dust mask or dust filter when working in dusty environments.

10. Use dust extractors.

If the tool is equipped with or connected to a dust extractor/collector, make sure that it is turned on and used correctly.

11. Do not abuse the lead.

Do not jerk the lead; grip the plug itself when disconnecting the power. Make sure that the mains lead does not come into contact with heat, oil, or sharp edges.

12. Firmly secure the workpiece.

If possible use vices or clamps to hold the workpiece in place. This is much safer than holding the workpiece by hand.

13. Do not overreach.

Make sure that you stand steady and balanced all times.

14. Look after your tools.

Make sure that they are clean and that the edges are sharp for maximum effect and best results. Follow the manuals recommendations regarding lubrication and replacement of accessories. Inspect the mains lead regularly. If it is damaged it should be replaced by a qualified service technician. Inspect all leads and cables regularly to check for any damage. Make sure that the machine's/tool's handles and controls are clean, dry and free from oil and grease.

15. Turn the power off.

Pull out the plug and push in the emergency stop button before servicing or changing any blades, drill bits, cutters or sanding discs.

16. Remove all spanners and repair tools.

Make a habit of checking to make sure that the machine is free of all spanners and tools before turning the power on.

17. Avoid accidental starting.

Do not walk around with your finger on the trigger of a power tool if it is plugged in. Make sure that the on/off switch is set to OFF before plugging in any power tool.

18. Use the correct extension leads.

If you use extension leads outdoors, only use those designed for outdoor use. Only use extension leads with appropriately sized diameter core wires and roll out the whole lead.

19. Use common sense and caution.

Think before carrying out any task, so that it is carried out safely. Never operate machines/power tools when you are tired or under the influence of medicine.

20. Check the following before turning the tool on:

- That all guards and other parts are whole and in working order.
- That moving parts are free and correctly aligned.
- That no moving parts can get caught.
- That no defects are apparent.
- Other factors that can influence work execution.

A safety guard or any other part that is damaged should be repaired by a tradesman or replaced. Damaged power leads and switches must always be replaced by a tradesman. Never operate a tool if you cannot stop or start the tool comfortably.

21. Use only recommended accessories.

The use of non-recommended accessories can cause accidents and personal injury.

22. The machine should only be repaired by a qualified technician.

The tool conforms to current safety requirements. Repairs to the tool should only be carried out by a tradesman using original spares; otherwise the tool could cause accidents and personal injury.

Specific safety instructions for bench grinders

- Wear safety glasses.
- Never use damaged or deformed wheels or brushes.
- Only use grinding wheels recommended by the manufacturer and with a rated speed compatible with the specification listed on the rating plate.
- Adjust the spark arrestor regularly to compensate for wear to the grinding wheel. The distance between the spark arrestor and grinding wheel should be as little as possible and should not exceed 2 mm.
- Ensure that the bench grinder is securely fastened to a stable surface before use.
- On combination grinders always have the brush mounted on the spindle to minimise the risk of it making contact with the rotating spindle.

Safety symbol guide

Please read the entire instruction manual before using and save it for future use.



Always use ear protection.



Always wear safety glasses or a visor and breathing protection.

Assembling the bench grinder

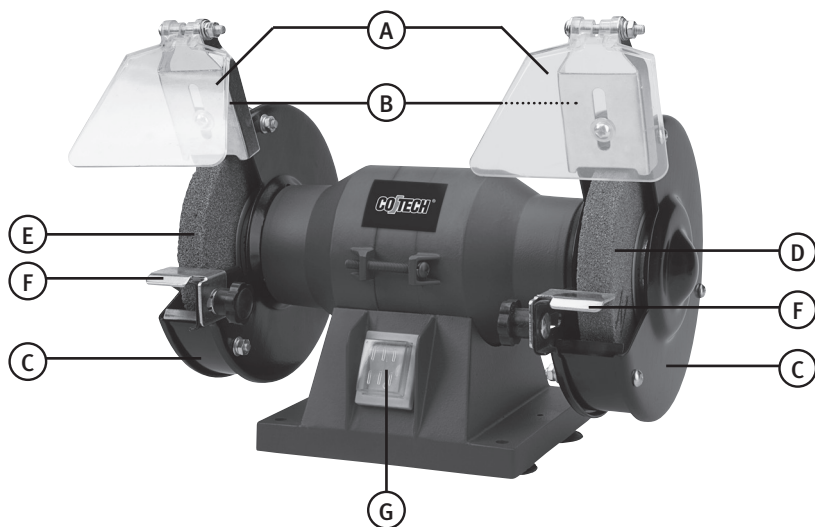

- A. Eye shield
- B. Eye shield bracket
- C. Shatter guard
- D. Fine grinding wheel
- E. Coarse grinding wheel
- F. Tool rest
- G. Power switch

Attaching the eye shield and tool rest.

Adjust the distance between the grinding wheel, the tool rest and the eye shield to 1.5 mm or less and spin the wheel by hand to make sure that it can rotate freely before turning the power on.

Operation

- Let the grinder come up to speed before starting to grind.
- Adjust the eye shield so that you have a good view of the grinding operation.
- Remember that the grinding wheel gets smaller as it wears out; adjust the distance between the tool rest, eye shield and wheel to 1.5 mm accordingly.

Changing the grinding wheel

1. Unplug the grinder from the outlet before changing grinding wheels.
2. Unscrew the eye shield and its bracket.
3. Remove the shatter guard to free the wheel.
4. Hold the wheel, remove the retaining nut and flange from the spindle. (bear in mind that the left spindle retaining nut has a left-hand thread whilst the right side nut has a right-hand thread.
5. Remove the old grinding wheel and attach a new one.
6. Assemble in reversed order.
7. Stand to the side of the machine. Start it and let it get up to speed to make sure the wheel is balanced before grinding.

Protecting the environment

Dispose of your waste responsibly, sort and recycle where possible. All machines, hoses and packing material should be sorted and handled according to local environmental regulations.

Specifications

Rated voltage	230 V AC, 50 Hz
Rated power	150 W
No-load speed	2.950 rpm
Grinding wheels	Ø 125 × 16 × Ø 12.7 mm (2×)
Weight	5.5 kg

Bänkslipmaskin

ART.NR 18-3139 **MODELL** MD3212M-UK
40-7075 MD3212M

Läs igenom hela bruksanvisningen före användning och spara den sedan för framtida bruk. Vi reserverar oss för ev. text- och bildfel samt ändringar av tekniska data.

Vid tekniska problem eller andra frågor, kontakta vår kundtjänst (se adressuppgifter på baksidan).

Generella säkerhetsinstruktioner

Varning! När du använder detta verktyg ska grundläggande försiktighetsåtgärder iaktas för att minska risken för brand, elektrisk chock och personskada. Läs alla dessa instruktioner innan du använder produkten och spara dessa instruktioner.

- Håll arbetsplatsen ren.**
Belamrade ytor och bord inbjuder till olyckor.
- Tag hänsyn till arbetsmiljön.**
Utsätt inte verktygen för regn. Använd inte verktygen i fuktiga eller våta utrymmen. Håll arbetsplatsen väl upplyst. Använd inte verktygen i närheten av lättantändliga vätskor eller gaser.
- Undvik elektrisk chock.**
Undvik kroppskontakt med jordade föremål som t.ex. vattenledningar, element, köksspisar och kylskåp.
- Håll andra människor på avstånd.**
Låt inga människor, speciellt inte barn, som inte deltar i arbetet röra vid verktyget eller dess skarvsladdar. Håll dem på avstånd från arbetsplatsen.
- Förvara verktyget i ett säkert utrymme.**
När verktygen inte används, förvara dem i ett torrt låst utrymme utom räckhåll för barn.
- Överbelasta inte verktyget.**
Det gör jobbet bättre och säkrare med avsedd matningshastighet.
- Använd rätt verktyg.**
Pressa inte små verktyg att utföra stora jobb som kräver kraftfulla verktyg. Pressa inte ett verktyg eller en tillsats att göra ett arbetsmoment som den inte är gjord för; använd t.ex. inte en cirkelsåg för att kapa trädgrenar eller timmer.
- Bär lämplig klädsel.**
Bär inga löst sittande kläder eller smycken, de kan fastna i roterande delar. Halksäkra skor rekommenderas vid arbete utomhus. Bär hårnät eller liknande om du har långt hår.
- Bär alltid skyddsutrustning.**
Bär skyddsglasögon. Använd också dammfilter eller skyddsmask vid dammande arbeten.

10. Använd utsugningsutrustning.

Om verktyget är förberett för anslutning av utrustning för utsugning och uppsamling av damm, se till att utrustningen är ansluten och korrekt använd.

11. Misshandla inte nätsladden.

Ryck inte i sladden, utan dra i stickproppen när du ska ta ur den ur vägguttaget. Se till att nätsladden inte kommer i kontakt med värme, olja eller vassa kanter.

12. Spänn fast arbetsstycket ordentligt.

När det är möjligt, använd tvingar eller skruvstäd för att späna fast arbetsstycket. Det är säkrare än att hålla fast arbetsstycket med ena handen.

13. Sträck dig inte för långt.

Se till att du hela tiden står säkert med god balans.

14. Håll verktygen i trim.

Se till att de är rena och eggarna vassa för optimal effekt och ett säkert resultat. Följ manualens rekommendationer för smörjning och byte av tillbehör. Kontrollera nätsladden regelbundet. Om den är skadad ska den bytas av en kvalificerad service-tekniker. Syna alla skarvsladdar regelbundet så att de inte är skadade. Se till att maskinens/verktygets handtag och reglage är torra, rena och helt fria från olja, fett etc.

15. Slå av strömmen.

Dra ur stickproppen och tryck in nödstopp före service och vid byte av tillbehör som hyvelstål, borrar, stål, slipband eller blad.

16. Ta bort alla nycklar och serviceverktyg.

Gör det till en vana att kontrollera att alla nycklar och serviceverktyg är borttagna från maskinen innan du slår på strömmen.

17. Undvik oavsiktlig start.

Bär inte ett verktyg med ett finger på strömbrytaren/avtryckaren om sladden sitter i ett uttag. Se till att strömbrytaren står på OFF när du sätter in stickproppen.

18. Använd rätt skarvsladdar.

Om du använder skarvsladdar utomhus, använd endast de som är avsedda för utomhusbruk. Använd skarvsladdar med tillräcklig ledararea och rulla ut hela sladden.

19. Använd sunt förnuft och var försiktig.

Tänk efter innan du utför ett arbetsmoment, så att du kan utföra det på ett säkert sätt. Använd inte maskinen/verktyget när du är trött, påverkad av mediciner etc.

20. Kontrollera följande innan du startar verktyget:

- Att alla skydd och övriga delar är oskadade och fyller sin funktion.
- Att rörliga delar kan rotera fritt och är rätt inriktade.
- Att inga rörliga delar kan fastna.
- Att ingen defekt har uppstått.
- Andra omständigheter som kan påverka arbetets utförande.

Ett skydd eller någon annan del som skadats, skall repareras fackmässigt eller bytas ut. Skadade nätsladdar och strömbrytare ska alltid bytas ut av fackman. Använd aldrig verktyget om du inte kan stänga av eller starta det på ett betryggande sätt.

21. Använd rekommenderade tillbehör.

Användning av ej rekommenderade tillbehör kan vålla olyckor eller risk för personskada.

22. Repareras endast av kvalificerad tekniker.

Verktyget överensstämmer med gällande säkerhetskrav. Reparationer av verktyget ska alltid utföras av fackman, med originalreservdelar, annars kan verktyget vålla olyckor eller risk för personskada.

Särskilda säkerhetsföreskrifter bänkslipmaskin

- Använd skyddsglasögon.
- Använd aldrig skadade eller deformerade skivor eller borstar.
- Använd endast slipskivor som är rekommenderade av tillverkaren och som är märkta med ett varvtal som motsvarar eller är större än märkningen på apparatens märkskylt.
- Justera gnistfångaren regelbundet för att kompensera för slitaget på slipskivan. Avståndet mellan gnistfångaren och slipskivan ska vara så litet som möjligt och får ej överstiga 2 mm.
- Se till att bänkslipmaskinen monteras fast ordentligt på ett stadigt underlag före användning.
- För kombislipmaskiner, låt alltid borsten vara monterad på spindeln för att begränsa risken för kontakt med den roterande spindeln.

Produktmärkning med säkerhetssymboler



Läs igenom hela bruksanvisningen före användning och spar den sedan som referensmaterial.



Använd alltid hörselskydd.



Använd alltid skyddsglasögon eller visir samt andningskydd.

Montera bänkslipmaskinen

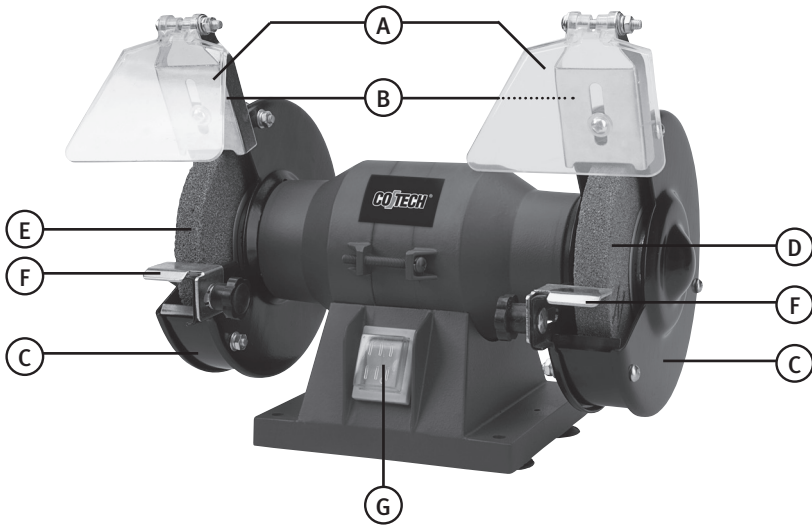

- A. Skyddsglas
- B. Fäste skyddsglas
- C. Sprängskydd
- D. Slipskiva fin
- E. Slipskiva grov
- F. Slipstöd
- G. Strömbrytare

Montera skyddsglas och slipstödet.

Justera avståndet mellan slipskiva, slipstöd och fäste skyddsglas till 1,5 mm eller mindre och kontrollera att slipskivan kan rotera fritt innan du slår på maskinen.

Användning

- Låt bänkslipen gå upp i varv innan slipningen påbörjas.
- Justera skyddsglasets så att du har god överblick av slipningen.
- Tänk på att slipskivan slits och blir mindre, justera avståndet till 1,5 mm eller mindre, mellan slipskiva, slipstöd och fäste skyddsglas.

Byte av slipskiva

1. Dra ut nätsladdens stickpropp ur uttaget innan byte av slipskiva.
2. Skruva bort skyddsglasets och dess fäste.
3. Skruva isär sprängskyddet så slipskivan friläggs.
4. Håll fast slipskivan, lossa spindelmutter och fläns från spindel (tänk på att vänster spindelmutter är vänstergängad och höger spindelmutter är högergängad).
5. Ta bort den gamla slipskivan och sätt dit den nya.
6. Montera i omvänd ordning.
7. Stå bredvid bänkslipmaskinen och starta den och låt den gå i en minut för att kontrollera att slipskivan är balanserad innan du börjar slipa.

Skydda miljön

Sortera ditt avfall och låt det gå till återvinning istället för att kasta det. Alla maskiner, slangar och förpackningsmaterial ska sorteras och hanteras enligt lokala miljöförordningar.

Specifikationer

Märkspänning	230 VAC, 50 Hz
Märkeffekt	150 W
Varvtal, obelastad	2950 V/min
Slipskivor	Ø 125 × 16 × Ø 12.7mm (2×)
Vikt	5,5 kg

Benkslipemaskin

ART.NR. 18-3139 MODELL MD3212M-UK
40-7075 MD3212M

Les nøye igjennom hele bruksanvisningen og ta vare på den til senere bruk. Vi reserverer oss mot ev. tekst- og bildefeil, samt forandringer av tekniske data. Ved tekniske problemer eller andre spørsmål, ta kontakt med vårt kundesenter (se opplysninger på baksiden).

Generelle sikkerhetsregler

Advarsel! Ved bruk av dette verktøy skal grunnleggende forsiktighetstiltak iakttas for å redusere faren for brann, elektrisk sjokk og personskade. Les alle instruksjoner for produktet tas i bruk, og ta vare på dem.

- 1. Hold arbeidsstedet ryddig.**
Uryddige arbeidsplasser innbyr til ulykker.
- 2. Bruk ikke maskinen i risikofylt miljø.**
Elektromaskiner skal ikke benyttes i fuktige, våte miljøer eller ved regn. Påse at belysningen er god på arbeidsstedet. Sørg for god luftsirkulasjon ved støvfylte oppgaver. Bruk aldri elektriske maskiner/verktøy der de kan forårsake brann eller eksplosjon.
- 3. Unngå elektrisk sjokk.**
Unngå kroppskontakt med jordede formål som vannledning, element, komfyr etc. samtidig som du bruker elektromaskiner/verktøy.
- 4. Hold barn og tilskuere på avstand.**
Barn og tilskuere bør befinne seg på sikkerhetsavstand fra elektromaskiner/verktøy eller elkabler på arbeidsstedet.
- 5. Barnesikker oppbevaring.**
Oppbevar elektromaskiner/verktøy innelåst eller utenfor rekkevidde for barn når de ikke er i bruk.
- 6. Press ikke maskinen.**
Maskinen gjør jobben bedre og sikrere med beregnet matehastighet.
- 7. Bruk riktig verktøy.**
Press ikke et verktøy eller lignende til å utføre et arbeidsmoment den ikke er beregnet for.
- 8. Bruk egnet kleddsel.**
Bruk ikke løstsittende klær, vanter, hals-/armbånd, ringer eller andre smykker som kan sette seg fast i roterende deler. Sklisikre sko anbefales. Bruk hårnett eller tilsvarende om du har langt hår.
- 9. Bruk verneutstyr.**
Benytt alltid vernebrille, vanlige briller duger ikke. Bruk også støv-/vernemaske samt hørselvern der dette kreves.

10. Utlufting.

Bruk tilgjengelig utsugingsutrustning for å fjerne og samle opp støv og spon. Om maskinen er beregnet for det, påse at utrustningen brukes på riktig måte og tømmes ved behov.

11. Beskadige ikke nettkabelen.

Bær aldri maskinen i nettkabelen. Rykk ikke i kabelen, men trekk i støpselet når strømmen brytes. Påse at kabelen ikke kommer i kontakt med varme, olje eller skarpe kanter.

12. Sett fast emnet ordentlig.

Bruk tvinger eller skruestikke der dette er mulig, du kan da håndtere verktøyet med begge hender. Dette er sikrere enn å holde emnet med en hånd.

13. Strekk deg ikke for langt.

Sørg for at du hele tiden står stødig og med god balanse.

14. Hold verktøyet i god stand.

Se etter at eggen er hvass for optimal effekt og sikkert resultat. Følg manualens anbefalinger for smøring og bytte av tilbehør. Kontrollér nettkabelen regelmessig, om den er skadet skal den byttes av en kyndig person. Dette gjelder også ved bruk av skjøteledninger. Maskinens håndtak, strømbryter m.m. skal være rene, tørre og fri for olje, fett etc.

15. Slå av strømmen.

Trekk ut støpselet og trykk inn nødstopp innen service utføres eller ved bytte av tilbehør som høvelstål, bor, slipebånd, blad etc.

16. Ta bort alle nøkler og serviceverktøy.

Gjør det til en vane å kontrollere at alle nøkler og serviceverktøy er fjernet fra maskinen før du slår på strømmen.

17. Unngå utilsiktet start.

Bær ikke verktøyet med fingeren på strømbryteren/avtrekkeren om nettkabelen sitter i et uttak. Påse at bryteren står i OFF når støpselet settes i.

18. Bruk egnet skjøteledning.

Om du benytter skjøteledning utendørs, bruk kun ledning som er beregnet for dette formål samt påse at de har riktig trådareal. Rull ut hele ledningen!

19. Bruk sunn fornuft og vær varsom.

Tenk etter, innen du utfører et arbeidsmoment, at dette kan utføres på en sikker måte. Bruk ikke maskinen/verktøyet når du er trett, påvirket av medisin etc.

20. Kontroller at alle deler er uskadet.

Før du starter verktøyet, kontroller at all beskyttelse og øvrige deler er uskadet og oppfyller sin funksjon, at alle deler kan rotere fritt og er riktig justert, at ingen bevegelige deler kan sette seg fast, at ingen defekt har oppstått og øvrige omstendigheter som kan påvirke arbeidets utførelse. Et vern eller annen del som er skadet skal fagmessig repareres eller skiftes ut. Skadde kabler og strømbrytere skal alltid byttes av en fagmann. Bruk aldri verktøyet dersom du ikke kan stenge av eller starte det på en betryggende måte.

21. Bruk anbefalt tilbehør.

Bruk av ikke anbefalt tilbehør kan volde ulykke eller risiko for personskade.

22. Reparerer kun av kyndig tekniker.

Verktøyet overensstemmer med gjeldende sikkerhetskrav. Reparasjoner skal alltid utføres av fagmann, med originale reservedeler, ellers kan verktøyet volde skade eller risiko for personskade.

Spesielle sikkerhetsforskrifter for benkslipemaskiner

- Bruk vernebriller.
- Bruk aldri skadede eller deformerte plater eller børster.
- Bruk kun slipeskiver som er anbefalt av produsenten og som er merket med et turtall som tilsvarer eller er større enn det sliperen er merket med.
- Juster gnistfangeren regelmessig for å kompensere for slitasjen på slipeskiven. Avstanden mellom gnistfangeren og slipeskiven skal være så liten som mulig og må ikke overstige 2 mm.
- Påse at benkslipemaskinen er montert ordentlig fast på et stabilt underlag, før den tas i bruk.
- For kombislipemaskiner, la alltid børsten være montert på spindelen. Dette for å begrense faren for kontakt med den roterende spindelen.

Produktmerking med sikkerhetssymboler på maskinen

Les igjennom hele bruksanvisningen grundig, og ta vare på den til senere bruk.



Bruk alltid hørselsvern.



Bruk alltid vernebriller eller visir og støvmaske.

Montering av maskinen

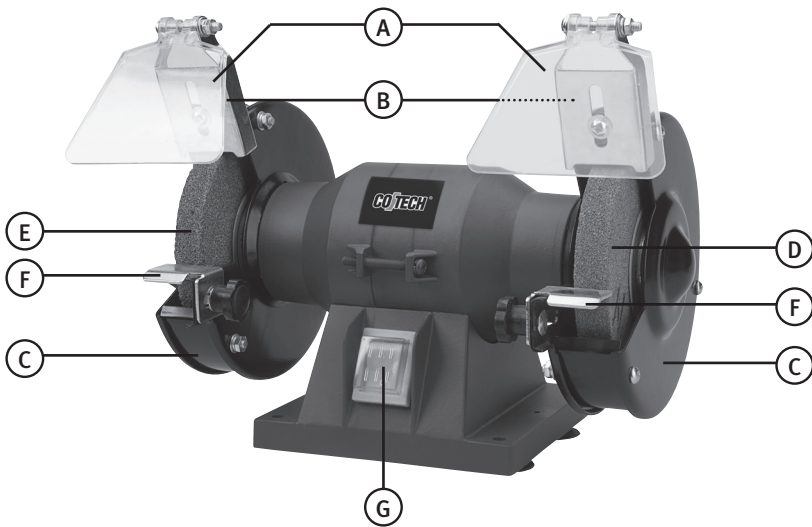

- A. Verne deksel
- B. Feste for deksel
- C. Sprengbeskyttelse
- D. Slipeskive fin
- E. Slipeskive grov
- F. Slipestøtte
- G. Strømbryter

Montere verne dekslet og slipestøtten.

Juster avstanden mellom slipeskiven- støtten til 1,5 mm eller mindre, fest verne dekslet og kontroller at slipeskiven kan rotere fritt, før maskinen skrues på.

Bruk

- La slipemaskinen komme opp i turtall før slipingen starter.
- Juster vernedekselet slik at du har god oversikt over slipearbeidene.
- Husk at slipeskiven slites og blir mindre. Juster avstanden til 1,5 mm eller mindre med jevne mellomrom.

Skifte av slipeskive

1. Trekk støpselet ut av stømuttaket før skifte av slipeskive.
2. Skru av vernedekselet og festet.
3. Skru av sprengbeskyttelsen slik at slipeskiven fristilles.
4. Hold på slipeskiven, løsne spindelmutteren og flensen fra spindelen (husk at: den venstre spindelmutteren er venstregjengenget og den høyre høyregjengenget).
5. Erstatt den gamle slipeskiven med en ny.
6. Monter alle delene i omvendt rekkefølge (se punktene over).
7. Stå ved siden av maskinen og start den. La den gå i ca. ett minutt for å kontrollere at skiven er sentrert/ballansert, før slipingen starter.

Ta vare på miljøet

Sorter avfallet og la det gå til gjenvinning istedenfor å kaste det. Alle maskiner, slanger og all emballasje skal sorteres og håndteres i henhold til lokale miljøforskrifter.

Spesifikasjoner

Spenning	230 V AC, 50 Hz
Effekt	150 W
Turtall, ubelastet	2 950 o/min.
Slipeskiver	Ø 125 × 16 × Ø 12,7 mm (2×)
Vekt	5,5 kg

Pöytähiomakone

TUOTENRO 18-3139 **MALLI** MD3212M-UK
40-7075 MD3212M

Lue käyttöohjeet ennen tuotteen käyttöönottoa. Säilytä käyttöohjeet tulevaa tarvetta varten. Pidätämme oikeuden teknisten tietojen muutoksiin. Emme vastaa mahdollisista teksti- tai kuvavirheistä. Jos laitteeseen tulee teknisiä ongelmia, ota yhteys myymälään tai asiakaspalveluun (yhteystiedot käyttöohjeen lopussa).

Yleisiä turvallisuusohjeita

Varoitus! Noudata laitteen käytössä tavanomaisia turvallisuutta lisääviä toimenpiteitä. Näin vähennät tulipalon, sähköiskujen ja henkilövahinkojen vaaraa. Lue kaikki ohjeet ennen tuotteen käyttöä ja säilytä ne tulevaa tarvetta varten.

- 1. Pidä työtilat siisteinä.**
Täynnä tavaraa olevat työtasot ovat avoin kutsu onnettomuudelle.
- 2. Älä käytä konetta vaarallisessa ympäristössä.**
Sähkökäyttöisiä koneita ei saa käyttää kosteissa ja märissä tiloissa eikä sateella. Huolehdi työpisteen riittävästä valaistuksesta. Huolehdi myös pölynpoistosta. Älä käytä sähkökäyttöisiä työkaluja paikoissa, joissa on tulipalon tai räjähdyksen vaara.
- 3. Vältä sähköiskuja.**
Vältä kontaktia maadoitettuihin esineisiin, kuten vesijohtoihin, lämpöpattereihin, lieteen ym. työskennellessäsi sähkötyökalulla.
- 4. Pidä lapset ja vierailijat loitolla.**
Heidän tulee olla riittävän kaukana työpisteestä.
- 5. Säilytä laite poissa lasten ulottuvilta.**
- 6. Älä pakota konetta.**
Anna koneen työskennellä puolestasi oikealla nopeudella.
- 7. Käytä oikeita työkaluja.**
Älä pakota konetta tai lisälaitetta työtehtävään, johon laite ei sovellu.
- 8. Käytä sopivia vaatteita.**
Älä käytä löysiä vaatteita, käsineitä, kaulaketjuja, sormuksia, rannerengasta tai muita koruja, jotka voivat tarttua liikkuviin osiin. Liukuestekengät lisäävät turvallisuutta. Pitkät hiukset tulee suojata hiusverkolla tai vastaavalla.
- 9. Käytä aina suojalaseja.**
Käytä aina suojalaseja, tavalliset silmälasit eivät anna riittävää suojaa. Käytä myös hengityssuojainta ja suojanaamaria, jos pölyä on paljon.
- 10. Käytä pölynpoistoa.**
Käytä pölynpoistoa pölyn ja lastujen imemiseen, mikäli laitteessa on tämä toiminto. Käytä välineitä oikealla tavalla ja tyhjennä ne säännöllisesti.

11. Käsittele sähköjohtoa varoen.

Älä kannata konetta johdosta. Kun irrotat pistokkeen, vedä pistokkeesta, älä johdosta. Johtoa ei saa altistaa kuumuudelle, öljylle tai teräville esineille.

12. Kiinnitä materiaali kunnolla.

Käytä esim. ruuvipuristinta, mikäli mahdollista. Näin kätesi jäävät vapaaksi, ja voit työskennellä molemmin käsin. Tämä on turvallisempaa kuin työkappaleesta kiinni pitäminen.

13. Älä kurota liian kauas.

Varmista, että työasentosi on tasapainoinen työn jokaisessa vaiheessa.

14. Pidä työvälineet kunnossa.

Varmista työvälineiden puhtaus ja terien terävyys. Näin työskentely on turvallisempaa ja tehokkaampaa ja lopputulos parempi. Noudata voiteluohjeita ja varusteiden vaihtamisesta annettuja ohjeita. Tarkista virtajohto säännöllisesti. Anna sähkömiehen vaihtaa vioittunut virtajohto. Tarkista johdot säännöllisesti ja varmista että ne ovat kunnossa. Varmista, että työkalun kahvat, säätimet ym. ovat puhtaita, ja että niissä ei ole öljyä ym.

15. Katkaise virta.

Irrota pistoke ja paina hätäkatkaisinta ennen huoltoa ja laitteiden vaihtoa, esim. höylän terät, poranterät, hiomanauhut ja terät.

16. Poista kaikki avaimet ja työkalut.

Ota tavaksesi poistaa ne koneesta ennen virran kytkemistä.

17. Vältä tahatonta käynnistystä.

Konetta kannettaessa sormi ei saa olla virtakytkimellä/liipaisimella johdon ollessa seinässä. Kun pistoke liitetään pistorasiaan, tulee virtakytkimen olla OFF-asennossa.

18. Käytä oikeita jatkojohtoja.

Käytä ulkona ainoastaan ulkokäyttöön tarkoitettuja jatkojohtoja. Jatkojohdon johtimen pinta-alan tulee olla riittävä. Kierrä koko johto auki.

19. Käytä tervettä järkeä ja ole varovainen.

Suunnittele työvaiheet etukäteen, niin työ sujuu turvallisemmin. Älä käytä laitetta väsyneenä, lääkkeiden vaikutuksen alaisena jne.

20. Varmista, että osat ovat kunnossa.

Varmista ennen koneen käynnistämistä, että kaikki suojat ja muut osat ovat kunnossa ja toimivat moitteettomasti. Huolehdi siitä, että liikkuvat osat liikkuvat vapaasti ja että ne on suunnattu oikein, eivätkä jää kiinni. Tarkista myös, ettei koneessa ole muita vikoja tai työskentelyyn vaikuttavia seikkoja. Ainoastaan ammattilainen saa vaihtaa tai korjata vioittuneet suojat ja muut osat. johdot ja virtakytkimet. Älä käytä työkalua, mikäli et voi käynnistää ja sammuttaa sitä turvallisesti.

21. Käytä suositeltuja lisälaitteita.

Muiden kuin suositeltujen lisälaitteiden käyttö saattaa johtaa onnettomuuksiin tai henkilövahinkoihin.

22. Korjauksen saa suorittaa ainoastaan ammattihenkilö.

Laitte on voimassa olevien turvallisuusvaatimusten mukainen. Laitteen saa korjata vain ammattilainen. Korjauksessa tulee turvallisuussyistä käyttää ainoastaan alkuperäisosa.

Pöytähiomakoneen turvallisuusohjeita

- Käytä suojalaseja.
- Älä koskaan käytä voittuneita tai epämuodostuneita laikkoja tai harjoja.
- Käytä ainoastaan valmistajan suosittelemia hiomalaikkoja, joiden kierrosluku on sama tai suurempi kuin laitteen merkkikilvessä ilmoitettu luku.
- Säädä kipinäloukku säännöllisesti kompensoidaksesi hiomalaikan kulumista. Kipinäloukun ja hiomalaikan välissä on oltava tilaa niin vähän kuin mahdollista, enintään 2 mm.
- Varmista ennen käyttöä, että pöytähiomakone on asennettu tasaiselle alustalle.
- Anna pöytähiomakoneen laikan olla paikallaan välttääksesi osumasta pyörivään karaan.

Tuotteen merkinnät ja turvallisuussymbolit



Lue käyttöohjeet ennen tuotteen käyttöönottoa ja säilytä ohjeet tulevaa tarvetta varten.



Käytä kuulosuojaimia.



Käytä visiiriä tai suojalaseja ja hengityssuojainta.

Pöytähiomakoneen asennus

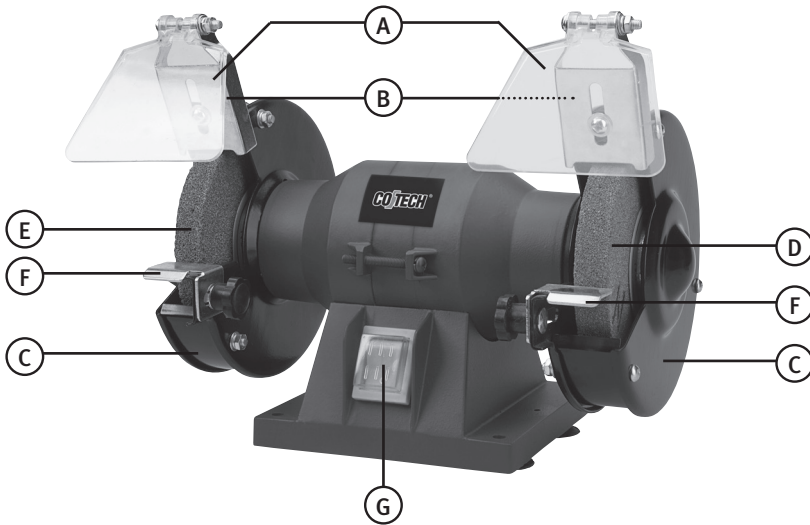

- A. Suojalasi
- B. Suojalasin kiinnitin
- C. Laikan suojus
- D. Hiomalaikka, hieno
- E. Hiomalaikka, karkea
- F. Hiomatuki
- G. Virtakytkin

Asenna suojalasi ja hiomatuki.

Säädä hiomalaikan, hiomatuen ja suojalasin kiinnikkeen etäisyys 1,5 mm:iin tai pienemmäksi ja tarkista ennen koneen käynnistämistä, että hiomalaikka pyörii vapaasti.

Käyttö

- Anna laitteen saavuttaa täydet kierrosluvut ennen hionnan aloittamista.
- Säädä suojalasi niin että pystyt seuraamaan hiontaa ilman esteitä.
- Ota huomioon, että hiomalaikka kuluu ja pienenee, joten huolehdi siitä että hiomalaikan, hiomatuen ja suojalasin kiinnikkeen etäisyys on 1,5 mm tai pienempi.

Hiomalaikan vaihto

1. Irrota virtajohdon pistoke pistorasiasta ennen hiomalaikan vaihtoa.
2. Ruuvaa suojalasi ja sen kiinnike irti.
3. Ruuvaa laikan suojus irti niin että hiomalaikka irtoaa.
4. Pidä kiinni hiomalaikasta, irrota karan mutteri ja laippa karasta (ota huomioon, että vasemmassa mutterissa on vasemmanpuoleiset kierteet ja oikeassa mutterissa on oikeanpuoleiset kierteet).
5. Poista vanha hiomalaikka ja aseta uusi tilalle.
6. Kokoa käänteisessä järjestyksessä.
7. Seiso hiomakoneen vieressä kun käynnistät koneen. Anna koneen käydä minuutin ajan ennen hionnan aloittamista varmistaaksesi, että laikka on tasapainossa.

Pidä huolta ympäristöstä

Lajittele ja kierrätä jätteet. Älä heitä niitä sekajätteisiin. Kaikki koneet, letkut ja pakkausmateriaali on lajiteltava paikallisten ympäristösääntöjen mukaisesti.

Tekniset tiedot

Nimellisjännite	230 VAC, 50 Hz
Teho	150 W
Kuormittamaton kierrosluku	2950 V minuutissa
Hiomalaikat	Ø 125 × 16 × Ø 12,7 mm (2x)
Paino	5,5 kg

Doppelschleifer

ART.NR. 18-3139 MODELL MD3212M-UK
40-7075 MD3212M

Vor Inbetriebnahme die komplette Bedienungsanleitung durchlesen und aufbewahren. Irrtümer, Abweichungen und Änderungen behalten wir uns vor. Bei technischen Problemen oder anderen Fragen freut sich unser Kundenservice über eine Kontaktaufnahme (Kontakt siehe Rückseite).

Allgemeine Sicherheitshinweise

Warnung: Bei der Verwendung dieses Werkzeugs sind grundsätzliche Vorsichtsmaßnahmen zu beachten, damit die Gefahr von Feuer, Elektroschlägen und Verletzungen auf ein Minimum beschränkt bleibt. Vor Gebrauch des Produkts sämtliche Anweisungen lesen und diese aufbewahren.

- 1. Der Arbeitsplatz ist sauber zu halten.**
Vollgestellte Flächen und Tische erhöhen das Risiko von Unfällen.
- 2. Rücksicht auf das Arbeitsumfeld nehmen.**
Das Werkzeug niemals Regen aussetzen. Das Werkzeug nicht in Räumlichkeiten mit Feuchte oder Nässe verwenden. Den Arbeitsplatz immer gut beleuchten. Das Werkzeug nicht in der Nähe von leicht entzündlichen Flüssigkeiten oder Gasen verwenden.
- 3. Stromschläge vermeiden.**
Körperkontakt mit geerdeten Gegenständen wie Wasserleitungen, Heizungen, Kochherd oder Kühlschrank vermeiden.
- 4. Andere Personen auf Abstand halten.**
Keine Personen, die nicht an der Arbeit teilnehmen, das Werkzeug oder dessen Verlängerungskabel anfassen lassen – insbesondere keine Kinder. Bei diesen Personen ist auf ausreichenden Abstand vom Arbeitsplatz zu achten.
- 5. Das Werkzeug an einem sicheren Ort aufbewahren.**
Nicht verwendetes Werkzeug in einem trockenen, verschlossenen Raum und außer Reichweite von Kindern aufbewahren.
- 6. Das Werkzeug nicht überlasten.**
Es leistet bessere und sicherere Arbeit mit der vorgesehenen Vorschubgeschwindigkeit.
- 7. Das richtige Werkzeug einsetzen.**
Kleines Werkzeug nicht mit großen Arbeiten überbeanspruchen, für die eigentlich kräftigere Geräte erforderlich sind. Werkzeuge oder Zubehör nicht für Arbeitsschritte zweckentfremden, für die sie nicht vorgesehen sind, also z. B. nicht eine Kreissäge zum Entasten verwenden.
- 8. Geeignete Kleidung tragen.**
Keine lockeren Kleidungs- oder Schmuckstücke tragen, da sie an rotierenden Teilen hängenbleiben können. Für die Arbeit im Freien wird das Tragen rutschfester Schuhe empfohlen. Bei langem Haar ein Haarnetz oder Ähnliches tragen.

9. **Immer persönliche Schutzausrüstung tragen.**
Augenschutz tragen. Bei staubenden Arbeiten einen Staubfilter oder eine Schutzmaske anwenden.
10. **Absaugeinrichtung verwenden.**
Wenn Staubabsaug- und -auffangvorrichtungen montiert werden können, sicherstellen, dass diese angeschlossen sind und korrekt angewendet werden.
11. **Niemals das Netzkabel zweckentfremden.**
Nicht am Kabel, sondern am Stecker ziehen, wenn die Maschine vom Strom genommen wird. Sicherstellen, dass das Anschlusskabel nicht mit Hitze, Öl oder scharfen Kanten in Kontakt kommt.
12. **Das Werkstück ordentlich festspannen.**
Wenn möglich, Zwingen oder einen Schraubstock verwenden, damit das Werkzeug mit beiden Händen geführt werden kann. Das ist sicherer, als das Werkstück mit einer Hand zu halten.
13. **Nicht zu weit nach vorne strecken.**
Für einen sicheren Stand und gutes Gleichgewicht sorgen.
14. **Die Werkzeuge mit Sorgfalt pflegen.**
Sicherstellen, dass sie für optimale Leistung und ein sicheres Ergebnis sauber und die Klingen scharf sind. Zum Schmieren und beim Wechsel von Zubehör den Empfehlungen der Betriebsanleitung folgen. Das Netzkabel regelmäßig kontrollieren. Bei Beschädigungen das Netzkabel von einem qualifizierten Servicetechniker wechseln lassen. Sämtliche Verlängerungskabel regelmäßig auf Schäden kontrollieren. Sicherstellen, dass Griffe und Schalter der Maschine/ des Werkzeugs trocken, sauber und frei von Öl, Fett usw. sind.
15. **Den Strom abschalten.**
Vor Servicearbeiten und Wechsel von Zubehör wie Hobelklinge, Bohrer, Klinge, Schleifband oder -blätter den Stecker herausziehen und den Nothalt betätigen.
16. **Alle Schlüssel und Servicewerkzeuge entfernen.**
Routinemäßig überprüfen, ob sämtliche Schlüssel und Servicewerkzeuge von der Maschine entfernt sind, bevor der Strom angeschaltet wird.
17. **Versehentliches Einschalten vermeiden.**
Das Werkzeug nicht mit einem Finger am Startschalter tragen, wenn das Kabel in der Steckdose steckt. Sicherstellen, dass der Ein-/Ausschalter auf OFF steht, bevor der Stecker in die Steckdose gesteckt wird.
18. **Geeignete Verlängerungskabel anwenden.**
Im Außenbereich ausschließlich Verlängerungskabel benutzen, die für diesen Zweck zugelassen sind. Verlängerungskabel mit ausreichendem Querschnitt verwenden und immer das gesamte Kabel abrollen.
19. **Mit Vernunft und Achtsamkeit an die Arbeit gehen.**
Die einzelnen Arbeitsschritte gut planen, damit sie sicher durchgeführt werden können. Bei Müdigkeit, unter Einfluss von Medikamenten etc. nicht mit der Maschine/dem Werkzeug arbeiten.

20. Vor dem Starten des Werkzeugs ist Folgendes sicherzustellen:

- Schutzvorrichtungen und sonstige Teile müssen unbeschädigt sein und ihre Funktion erfüllen.
- Bewegliche Teile müssen korrekt eingestellt sein und sich frei drehen können.
- Bewegliche Teile dürfen sich nicht verfangen oder festfahren.
- Es darf kein Defekt vorliegen.
- Es dürfen keine sonstigen Umstände die Ausführung der Arbeit behindern.

Beschädigte Schutzvorrichtungen und Schäden an anderen Teilen müssen fachgerecht repariert oder ausgetauscht werden. Defekte Kabel und Schalter müssen immer von einem Fachmann ausgetauscht werden. Niemals ein Werkzeug verwenden, das sich nicht sicher ein- oder ausschalten lässt.

21. Das empfohlene Zubehör verwenden.

Die Verwendung von nicht empfohlenem Zubehör kann zu Unfällen oder der Gefahr von Personenschäden führen.

22. Reparaturen nur von qualifizierten Technikern ausführen lassen.

Das Werkzeug erfüllt die geltenden Sicherheitsanforderungen. Reparaturen des Werkzeugs müssen immer von einem Fachmann und mit Original-Ersatzteilen ausgeführt werden, ansonsten kann es zu Unfällen oder Verletzungen kommen.

Besondere Sicherheitsvorschriften Doppelschleifmaschine

- Augenschutz tragen.
- Niemals beschädigte oder deformierte Scheiben oder Bürsten verwenden.
- Nur Schleifscheiben anwenden, die vom Hersteller empfohlen werden und mit einer Drehzahl gekennzeichnet sind, die der Kennzeichnung am Typenschild des Geräts entspricht oder größer ist.
- Den Funkenfänger regelmäßig justieren, um Verschleiß an der Schleifscheibe auszugleichen. Der Abstand zwischen dem Funkenfänger und der Schleifscheibe muss so klein wie möglich sein und darf 2 mm nicht übersteigen.
- Dafür sorgen, dass der Doppelschleifer vor Anwendung auf einer stabilen Unterlage ordentlich festmontiert wird.
- Bei Kombischleifern muss die Bürste immer auf der Spindel montiert sein, um das Risiko für Kontakt mit der rotierenden Spindel zu vermeiden.

Produktkennzeichnung mit Sicherheitssymbolen



Vor dem Einsatz der Maschine ist die gesamte Bedienungsanleitung durchzulesen. Anschließend ist sie zum späteren Nachschlagen sorgfältig zu verwahren.



Immer Gehörschutz tragen.



Beim Arbeiten sind immer Augenschutz oder Visier sowie Atemschutz zu tragen.

Montage des Doppelschleifers

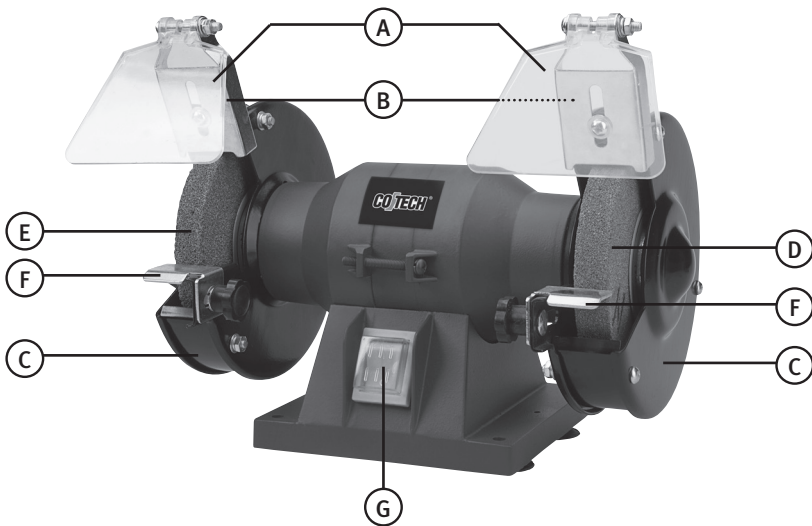

- A. Schutzglas
- B. Schutzglashalterung
- C. Schutzhaube
- D. Feinschleifscheibe
- E. Grobschleifscheibe
- F. Werkstückauflage
- G. Ein-/Ausschalter

Das Schutzglas und die Werkstückauflage montieren.

Vor dem Einschalten der Maschine den Abstand zwischen Schleifscheibe, Werkstückauflage und Schutzglashalterung auf 1,5 mm oder weniger einstellen und kontrollieren, dass die Schleifscheibe frei rotieren kann.

Bedienung

- Den Doppelschleifer vor Beginn der Schleifarbeiten warm laufen lassen.
- Das Schutzglas so montieren, dass ein guter Überblick auf den Schleifvorgang gewährleistet ist.
- Daran denken, dass die Schleifscheibe verschleißt und kleiner wird; den Abstand zwischen Schleifscheibe, Werkstückauflage und Schutzglashalterung auf 1,5 mm oder weniger einstellen.

Austausch der Schleifscheibe

1. Den Stecker des Netzkabels vor dem Austausch der Schleifscheibe aus der Steckdose ziehen.
2. Das Schutzglas samt Halterung abschrauben.
3. Die Schutzhaube abschrauben, sodass die Schleifscheibe freigelegt wird.
4. Die Schleifscheibe festhalten sowie die Spindelmutter und den Flansch von der Spindel lösen (daran denken, dass die linke Spindelmutter ein Linksgewinde hat und die rechte Spindelmutter ein Rechtsgewinde).
5. Die alte Schleifscheibe entfernen und die neue einsetzen.
6. In umgekehrter Reihenfolge montieren.
7. Vor dem Beginn des Schleifens neben dem Doppelschleifer stehen, diesen starten und eine Minute laufen lassen um zu kontrollieren, dass die Schleifscheibe ausgewuchtet ist.

Umweltschutz

Abfalltrennung und Rückgewinnung sind sinnvoller als Wegwerfen. Bitte das Produkt entsprechend den lokalen Bestimmungen entsorgen. Weitere Informationen sind von der Gemeinde oder den kommunalen Entsorgungsbetrieben erhältlich.

Technische Daten

Nennspannung	230 VAC, 50 Hz
Nennleistung	150 W
Drehzahl, unbelastet	2950 /min
Schleifscheiben	Ø 125 × 16 × Ø 12.7mm (2x)
Gewicht	5,5 kg

Declaration of Conformity

Försäkran om överensstämmelse

Samsvareklæring

Vakuutus yhdenmukaisuudesta

Konformitätserklärung



CLAS OHLSON AB

SE-793 85 INSJÖN, SWEDEN

Declares that this product complies with the requirements of the following directives and standards

Intygar att denna produkt överensstämmer med kraven i följande direktiv och standarder

Bekrefter at dette produktet er i samsvar med følgende direktiver og standarder

Vakuuttaa, että tämä tuote täyttää seuraavien direktiivien ja standardien vaatimukset

Erklärt hiermit, dass dieses Produkt die Anforderungen und Bestimmungen folgender Richtlinien erfüllt

BENCH GRINDER

Cotech 40-7075 / 18-3139

MD3212M / MD3212M-UK

**Machinery directive
2006/42/EC**

**EMC directive
2004/108/EC**

**Low voltage directive
2006/95/EC**

EN 61029-1/A11:2010
EN 61029-2-4:2011

EN 55014-1/A2:2011
EN 55014-2/A2:2008
EN 61000-3-2/A2:2009
EN 61000-3-3:2008

Klas Balkow
President

Insjön, Sweden, 2013-10-16

SVERIGE

KUNDTJÄNST Tel: 0247/445 00
Fax: 0247/445 09
E-post: kundservice@clasohlson.se

INTERNET www.clasohlson.se

BREV Clas Ohlson AB, 793 85 INSJÖN

NORGE

KUNDESENTER Tlf.: 23 21 40 00
Faks: 23 21 40 80
E-post: kundesenter@clasohlson.no

INTERNETT www.clasohlson.no

POST Clas Ohlson AS, Postboks 485 Sentrum, 0105 OSLO

SUOMI

ASIAKASPALVELU Puh.: 020 111 2222
Sähköposti: asiakaspalvelu@clasohlson.fi

INTERNET www.clasohlson.fi

OSOITE Clas Ohlson Oy, Maistraatinportti 4 A, 00240 Helsinki

UNITED KINGDOM

CUSTOMER SERVICE Contact number: 08545 300 9799
E-mail: customerservice@clasohlson.co.uk

INTERNET www.clasohlson.com/uk

POSTAL 10 – 13 Market Place
Kingston Upon Thames
Surrey
KT1 1JZ

DEUTSCHLAND

KUNDENSERVICE Unsere Homepage www.clasohlson.de besuchen
und auf Kundenservice klicken.