

COSTECH®

Mobile Saw Stand

Mobilt sågstativ

Mobilt sagestativ

Siirrettävä sahausteline

Mobiles Sägenuntergestell

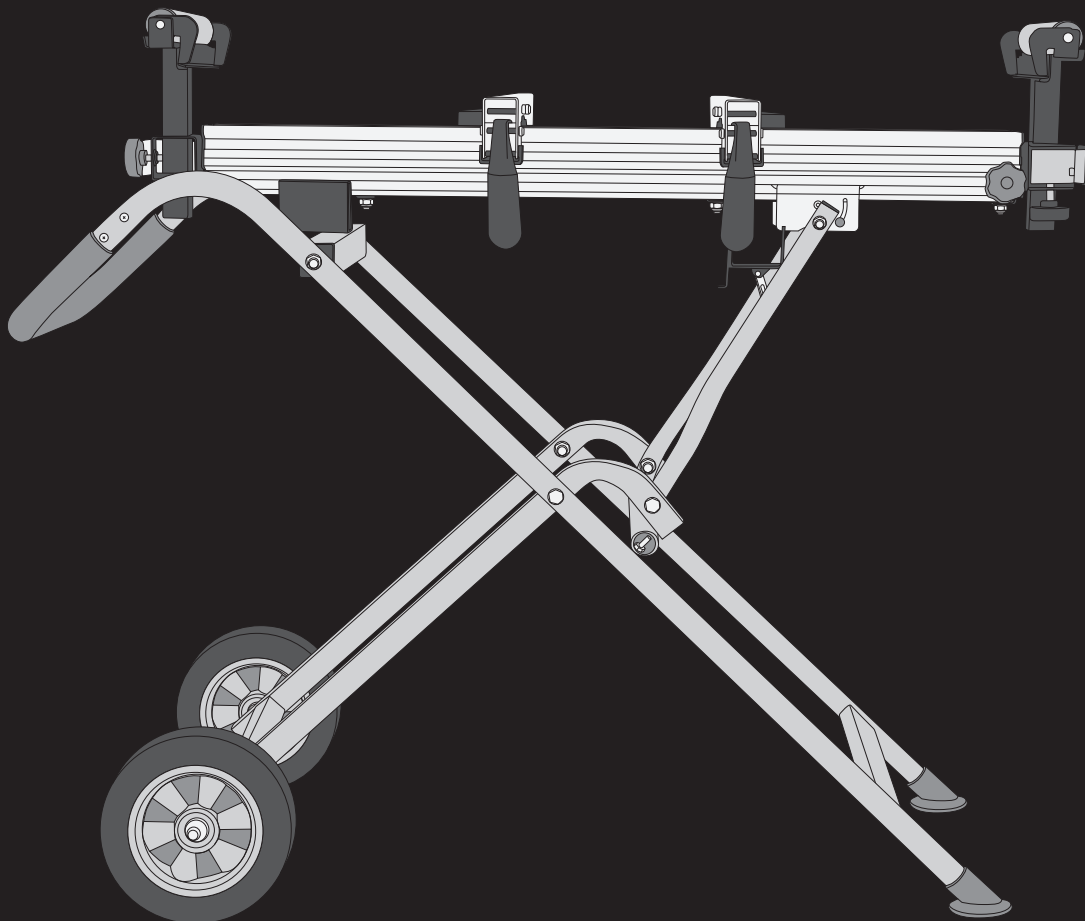

Important!

Read the entire instruction manual carefully and make sure that you fully understand it before you use the equipment. Keep the manual for future reference.

Viktig information:

Läs hela bruksanvisningen noggrant och försäkra dig om att du har förstått den innan du använder utrustningen. Spara manualen för framtida bruk.

Viktig informasjon:

Les disse anvisningene nøye og forsikre deg om at du forstår dem før du tar produktet i bruk. Ta vare på anvisningene for seinere bruk.

Tärkeää tietoa:

Lue nämä ohjeet huolellisesti ja varmista että olet ymmärtänyt ne, ennen kuin alat käyttää laitetta. Säilytä ohjeet myöhempää tarvetta varten.

Wichtiger Hinweis:

Vor Inbetriebnahme die komplette Bedienungsanleitung durchlesen und aufbewahren.

ENGLISH

SVENSKA

NORSK

SUOMI

DEUTSCH

ART.NO
40-7896

MODEL
HF-ZJ-0101

Ver. 20140717
Original instructions
Bruksanvisning i original
Original bruksanvisning
Alkuperäinen käyttöohje
Original Bedienungsanleitung

Mobile Saw Stand

ART.NO 40-7896 MODEL HF-ZJ-010I

Please read the entire instruction manual before using the product and save it for future reference. We reserve the right for any errors in text or images and any necessary changes made to technical data. If you have any questions regarding technical problems please contact Customer Services.

Safety

- Carefully read the instruction manual of the power tool before mounting the tool onto the stand.
- Unplug/remove the battery from the power tool before moving, adjusting or servicing it.
- The saw stand must not be modified or used for any other purpose than that for which it has been designed.
- Keep your workplace tidy, cluttered surfaces cause accidents.
- Keep children and visitors away from machinery/power tools and electrical cables in the work area.
- Never overreach, stand steady and balanced at all times.
- Make sure that the supporting legs are extended and locked by the ball catches and that the rollers are at the correct height and locked. Make sure that you don't crush your fingers whilst folding the legs up or down.
- The saw stand must be firmly positioned on a flat and level surface when using the compound mitre saw.
- Make sure that the power tool you are using is properly adjusted and securely fastened to the stand.
- Make sure that all servicing tools are removed from the power tool before you begin working.
- Do not stand on the saw stand or overload it in any other way.
- Make sure that all nuts and bolts are tight and that no damage has occurred to the power tool or stand before you begin working.
- Use your common sense and be alert and careful, consider every action before carrying it out to make sure that it is done safely, don't work when you are tired, under the influence of medication etc.
- Do not let children play with the product.

Care and maintenance

Inspect the stand regularly to check that all nuts and bolts are tight and that none of the parts are damaged.

Disposal

Follow local ordinances when disposing of this product. If you are unsure how to proceed, contact your local authority.

Specifications

Model	HF-ZJ-010I
Unextended length	980 mm
Extended length	2700 mm
Height	840 mm
Max load (power tool + workpiece)	100 kg

Product description

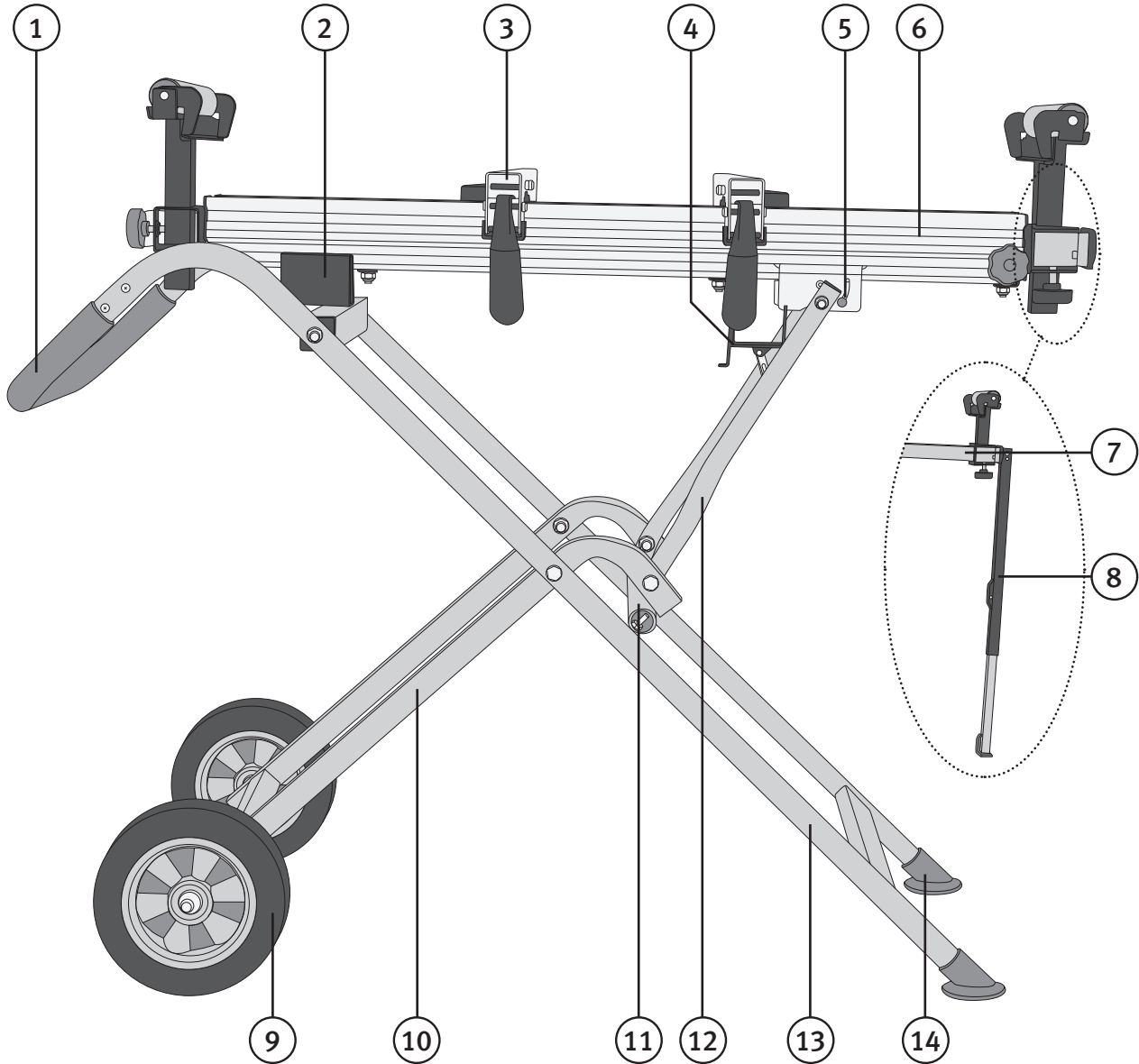

- 1. Handle
- 2. Rear track rail bracket
- 3. Quick-release mounting bracket with locking handle
- 4. Transport bracket
- 5. Front quick-release bracket
- 6. Aluminium track rail
- 7. Extension rails
- 8. Extension support legs
- 9. Wheels
- 10. Undercarriage
- 11. Cross-beam
- 12. Swivel track rail support
- 13. Frame legs
- 14. Feet

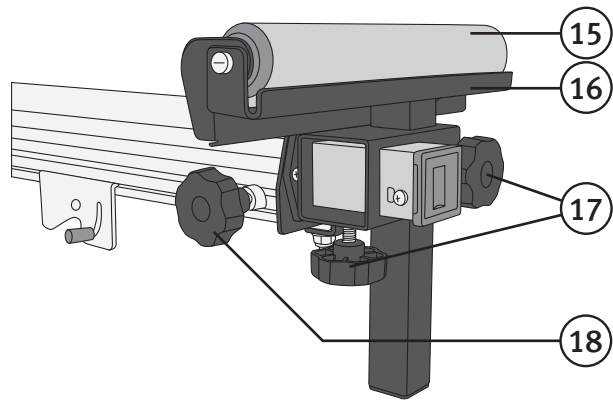

- 15. Roller supports (one at each end)
- 16. Length-stop
- 17. Short locking knobs for roller supports (2 on each end)
- 18. Long locking knobs for table extension legs (one on each end)

Assembly

1. Insert the handle (1) into the frame legs (13). If insertion is difficult you can use an appropriate tool to gently tap the handle into place. Secure the handles with a screw on each side.
2. Attach the cross beam (11) to the frame legs (13).
3. Mount the wheels (9) to the undercarriage (10). Fit washers on both sides of each wheel. Make sure that the bearing sleeve is present in the hub of each wheel. Do not over-tighten the nut. The wheels must be able to spin freely.

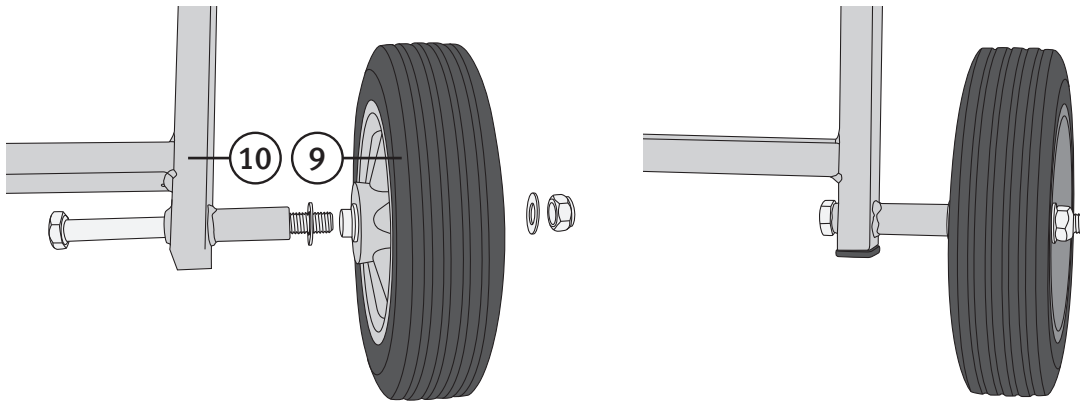

4. Place the undercarriage (10) on the floor with the frame legs (13) folded over it.

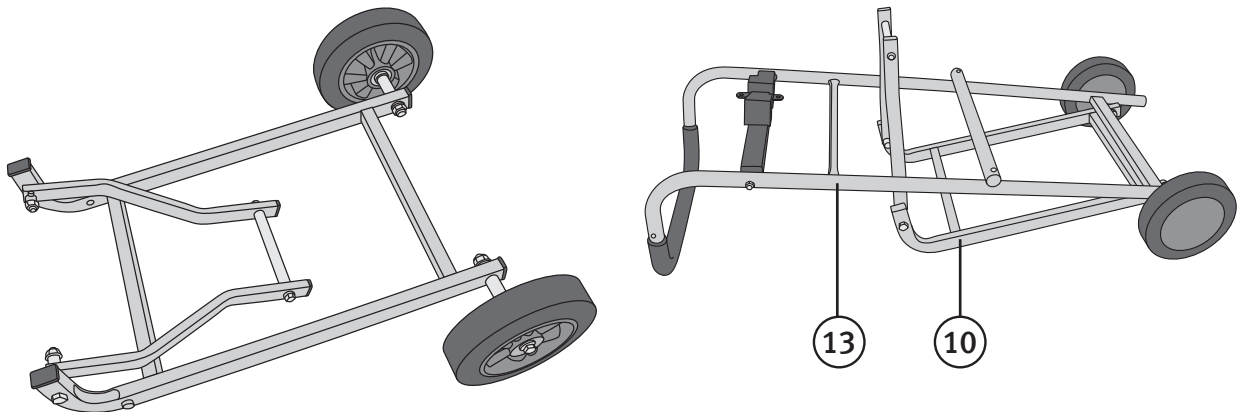

5. Screw the frame legs to the undercarriage. Do not over-tighten the nuts.

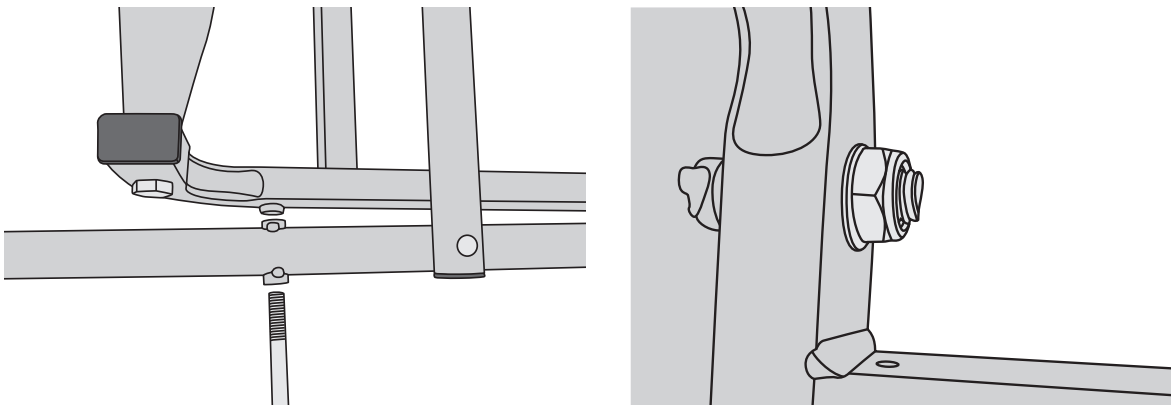

6. Fold up the rail support. Push the feet (14) onto the frame legs (13).

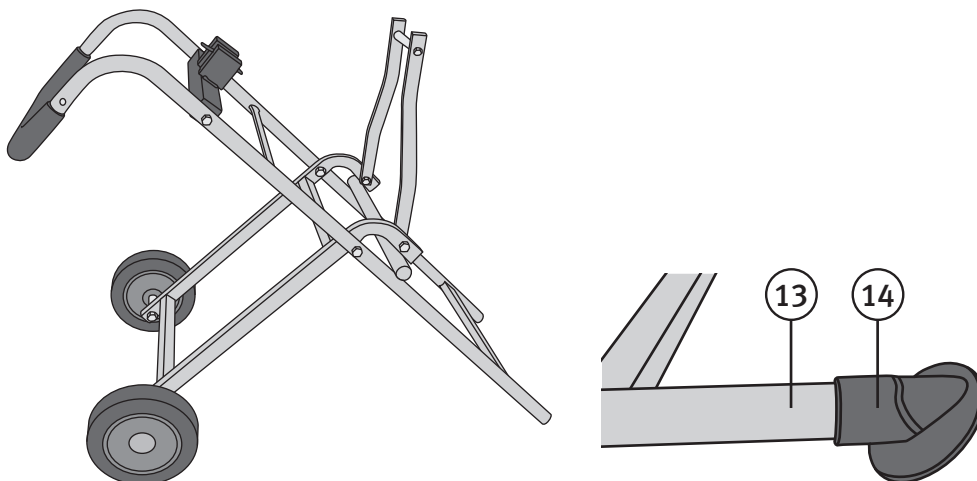

7. Mount the aluminium track rails (6) onto the rail support:

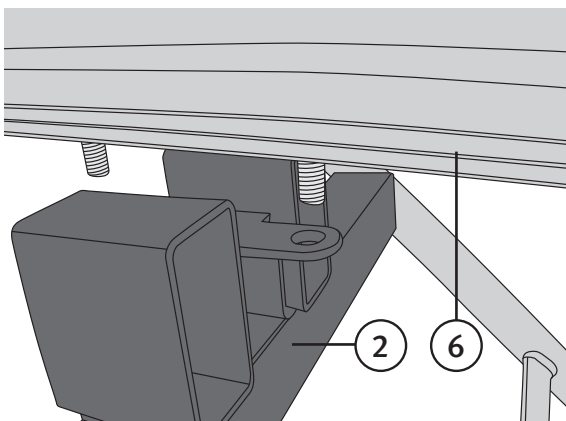

- a) Insert the aluminium rail's free end into the rear bracket's (2) track slot.

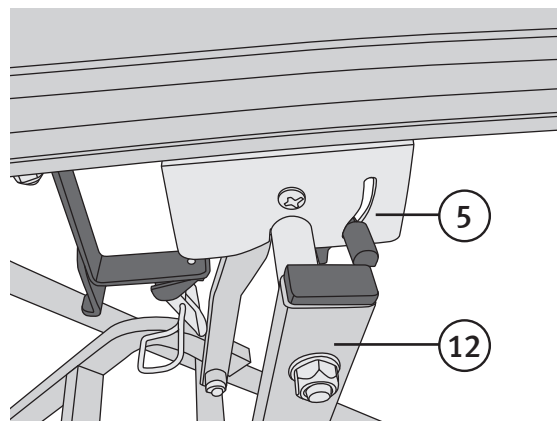

- b) Press the front quick release bracket (5) securely onto the rail support (12).

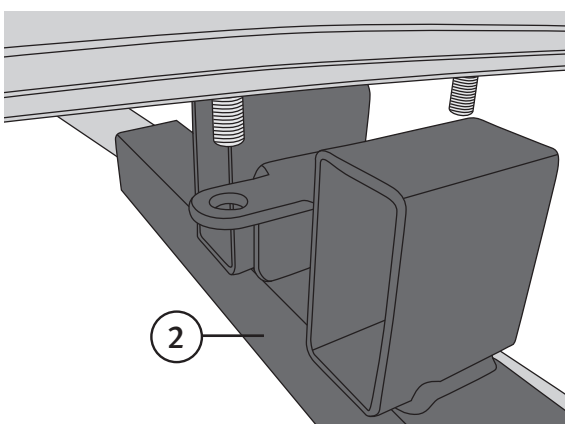

- c) Align the bolt ends extending from the bottom of the aluminium rail into the rear bracket's (2) insertion holes and thread on the nuts. Tighten only enough to allow the track rail to still move freely.

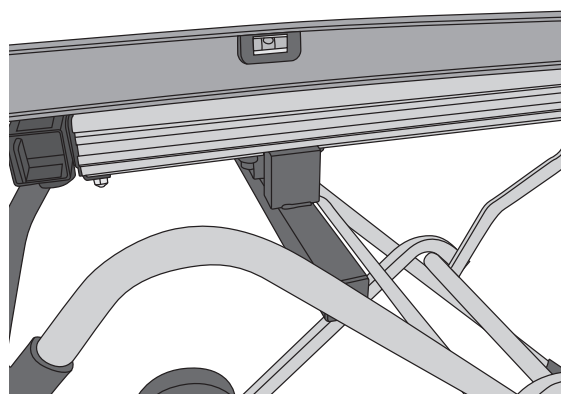

- d) Place the stand on an even level surface. Check that the aluminium track rail is level using a spirit level or other appropriate levelling tool. Adjust by moving the track rail laterally until it becomes level. Tighten the nuts.

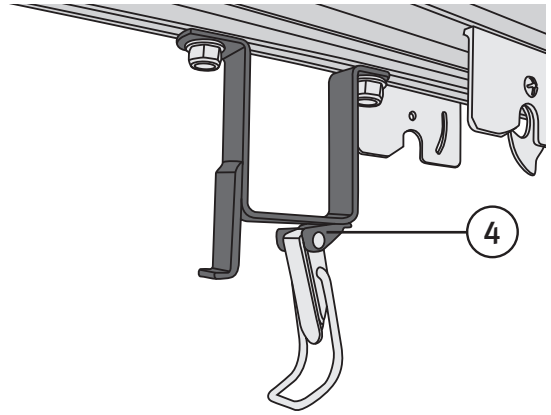
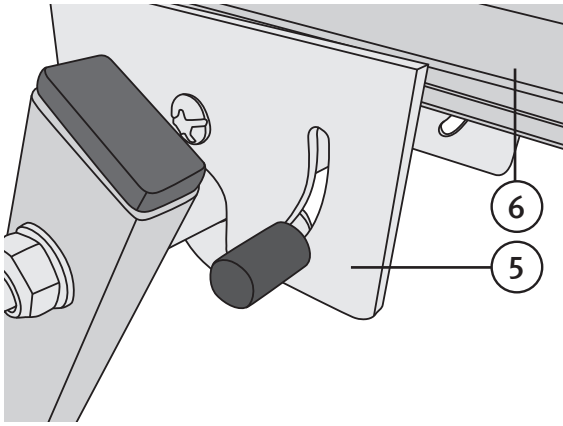

- e) Push the front bracket's quick-release lever (5) up to release the aluminium track rail (6).
 - f) Mount the transport bracket (4).
8. Align the transport bracket (4) over the cross-beam (11) and tighten the nuts.
 9. Mount the roller supports (15) and lock them into place using the short locking knobs (17).
 10. Attach the long locking knobs (18) which lock the table extension legs.

Operating instructions

Storage

The saw stand can be stored vertically in the transport position. Folding the stand:

1. Push the front bracket's quick-release lever (5) up to release the aluminium track rail (6).
2. Fold the stand together and lock the transport bracket (4) around the cross-beam (11).

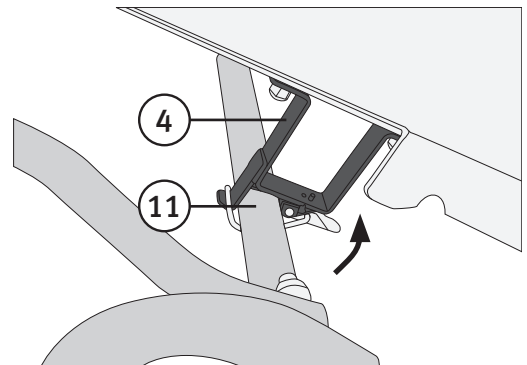
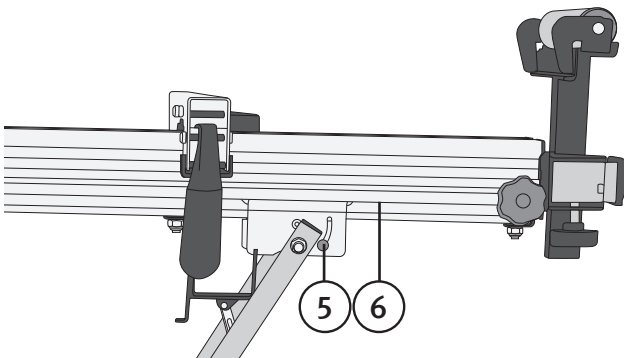

Preparations

1. Unfolding the stand: Release the transport bracket (4) and unfold the undercarriage (10).
2. Fold up the rail support (12) and press the front quick release bracket (5) securely into place. Make sure that the quick-release catch locks properly.

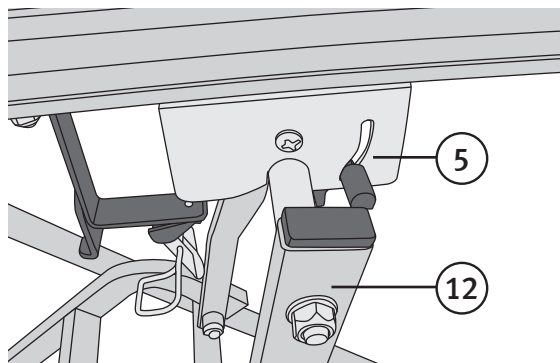
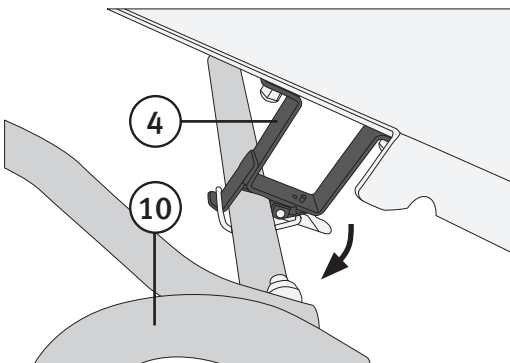

Attaching power tools

NOTE: Carefully read the power tool's safety instructions and instruction manual before mounting it onto the stand. Always unplug/remove the battery of the power tool before attaching it to the stand.

1. Prepare the power tool for transportation; lock the saw head, etc.
2. Mount the quick-release mounting brackets (3) onto the aluminium track rail. Hook the fixed part of the bracket over the rear of the rail and then fit the locking handle side onto the front of the rail. Push the lever down to lock the bracket in place. Follow the same procedure with the other bracket.
Note: The locking handles should be adjusted so that they hold onto the rail securely. Adjust the locking mechanism using the adjustment screw on the inside of each bracket.
3. Position the power tool over the mounting brackets (L), and slide the brackets until their holes are aligned with the power tool's mounting holes. Pass coach bolts (or other appropriate bolts) up through the slots in the mounting brackets and the mounting holes in the power tool from underneath, pass a washer over the end of each bolt and then fasten each bolt with a nut. On some saws, there can be limited space for the front coach bolts when the saw is turned, in this case the bolts should be inserted through the slots from above and the washers and nuts fastened underneath. For power tools with asymmetrical hole patterns use an adaptor plate (our art. no 40-7962).

Setup

Adjusting the length of the stand

1. Lay the workpiece on top of the power tool's saw table.
2. Loosen the locking knobs (18) and extend the rail extensions (7) out to the desired length.
3. Tighten the locking knobs, but do not over-tighten.
4. If necessary, the table extension support legs (8) can be folded down by pressing in the release catches (19) and pulling them out from inside the rail extensions. Adjust the length of the legs using the catches (20) in the middle of the legs. Make sure that the ball catches (21) and catches (20) lock properly.
5. Folding away the support legs: Press in the ball catches (21) and catches (20), fold the support legs outward and push them back into the rail extensions.

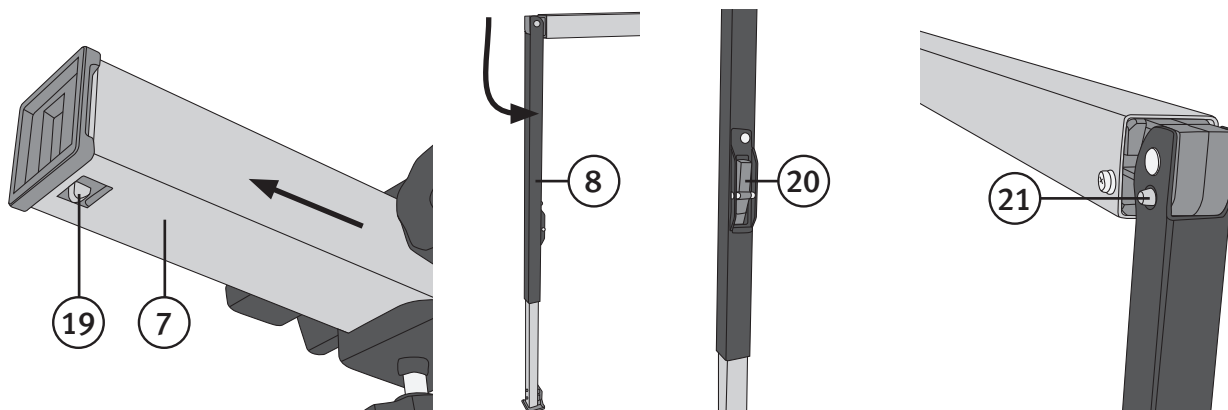

Adjusting the roller supports

1. Loosen the locking knobs (17) and position the support rollers (15) up/down into the desired position.
2. Tighten the locking knobs, but do not over-tighten.
3. When sawing workpieces to equal lengths, fold up the length stop (16) on one of the roller supports and adjust the distance to the saw blade.

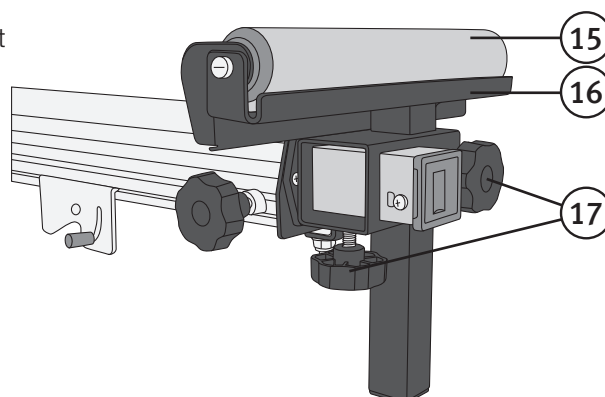

Mobilt sågstativ

ART.NR 40-7896 MODELL HF-ZJ-010I

Läs igenom hela bruksanvisningen före användning och spara den sedan för framtida bruk.
Vi reserverar oss för ev. text- och bildfel samt ändringar av tekniska data.
Vid tekniska problem eller andra frågor, kontakta vår kundtjänst (se adressuppgifter på baksidan).

Säkerhet

- Läs igenom elverktygets säkerhetsanvisningar och bruksanvisning innan det monteras på sågstativet.
- Dra ur nätkabeln och/eller plocka bort batteriet ur elverktyget innan det flyttas eller någon justering eller service utförs.
- Sågstativet får inte modifieras eller användas till annat ändamål än vad det är avsett för.
- Håll arbetsutrymmet rent, belamrade ytor inbjuder till olyckor.
- Håll undan barn och åskådare från maskiner/verktyg och elkablar i arbetsutrymmet.
- Sträck dig inte för långt, se till att hela tiden stå säkert med god balans.
- Se till att stödbenen är utvikta och låsta med kulspärrarna och att stödrullarna har rätt höjd och är låsta. Se till att du inte klämmer fingrarna vid in- eller utvikning av benen.
- Stativet måste stå stadigt på ett plant och vågrätt underlag vid användning med kap- och geringssåg.
- Kontrollera att elverktyget är rätt fastsatt och justerat.
- Se till att alla verktyg är bortplockade från elverktyget innan du börjar arbeta.
- Stå inte på sågstativet eller överbelasta det inte på något annat sätt.
- Se till att alla bultar är åtdragna och att inga skador uppstått på stativet eller elverktyget innan du börjar arbeta.
- Använd sunt förnuft och var uppmärksam och försiktig, tänk efter innan du utför ett arbetsmoment så att du kan utföra det på ett säkert sätt. Arbeta inte när du är trött, påverkad av mediciner etc.
- Låt inte barn leka med produkten.

Skötsel och underhåll

Kontrollera regelbundet att alla bultar är åtdragna och att inga delar är skadade.

Avfallshantering

När du ska göra dig av med produkten ska detta ske enligt lokala föreskrifter.
Är du osäker på hur du ska gå tillväga, kontakta din kommun.

Specifikationer

Modell	HF-ZJ-010I
Stativets längd utan förlängning	980 mm
Stativets längd med förlängning	2700 mm
Stativets höjd	840 mm
Max bärförmåga (elverktyg + arbetsstycke)	100 kg

Produktbeskrivning

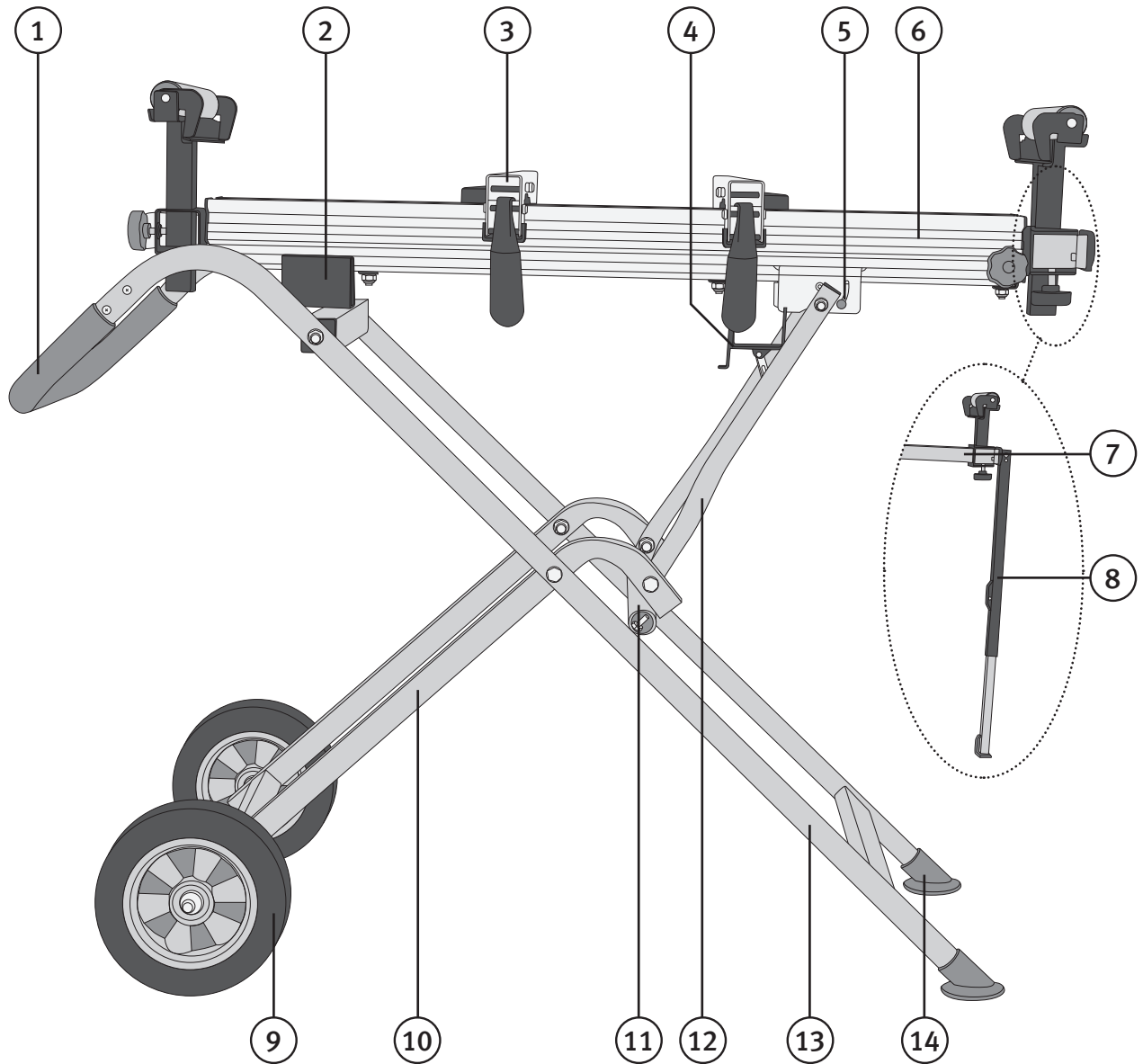

1. Handtag
2. Bakre fäste för aluminiumprofil
3. Verktysfäste med låshandtag
4. Transportbygel
5. Främre snabbfäste med spärr
6. Aluminiumprofil
7. Bordsförlängningar
8. Stödben
9. Hjul
10. Underdel
11. Tvärgående rör
12. Bordsstöd
13. Ramrör
14. Fot
15. Stödrulle (en på varje sida)
16. Längdanslag
17. Korta låsskruvar till stödrullarna (2 på varje sida)
18. Långa låsskruvar för bordsförlängning (en på varje sida)

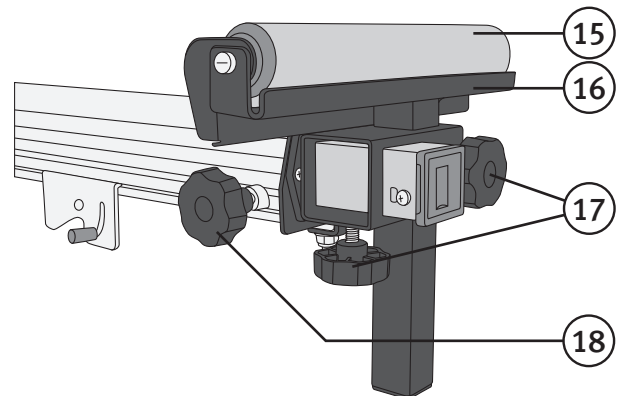

Montering

1. Tryck in handtaget (1) i ramrören (13). Om det går trögt kan du slå in handtaget försiktigt med ett lämpligt verktyg. Skruva fast handtaget med en skruv på vardera sidan.
2. Skruva fast det tvärgående röret (11) på ramrören (13).
3. Montera hjulen (9) på underdelen (10). Använd en bricka på vardera sidan om hjulet. Se till att distanshylsan sitter i hjulnavet vid montering. Dra inte åt muttern för hårt, hjulet måste kunna rotera fritt.

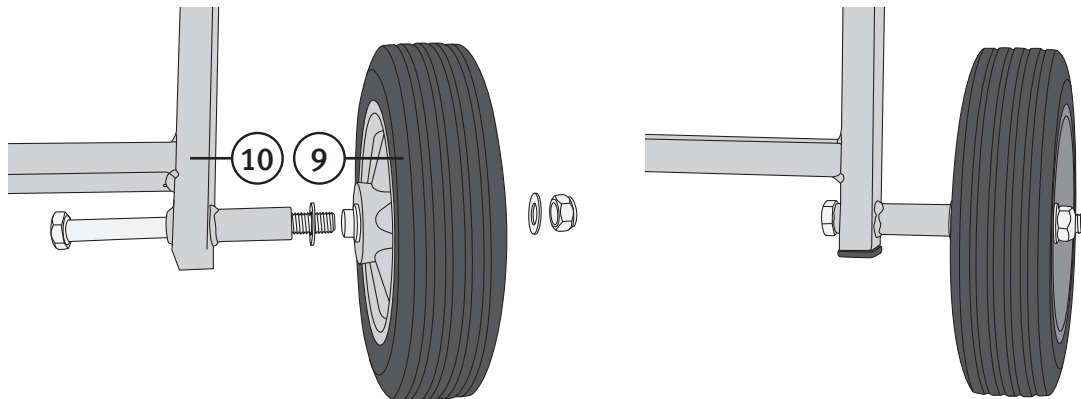

4. Placera underdelen (10) på golvet och lägg ramröret (13) ovanpå.

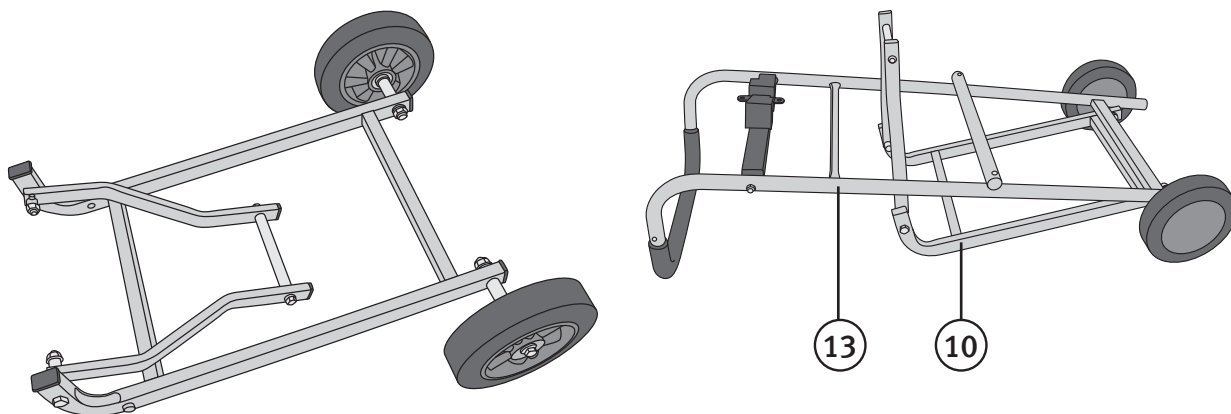

5. Skruva ihop ramröret och underdelen. Dra inte åt muttrarna för hårt.

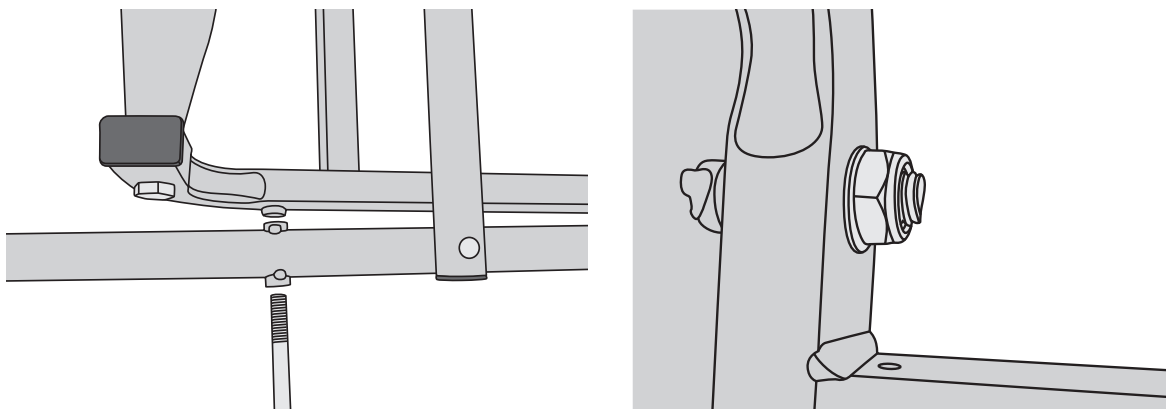

6. Fäll upp stativet. Tryck fast fötterna (14) i ramrören (13).

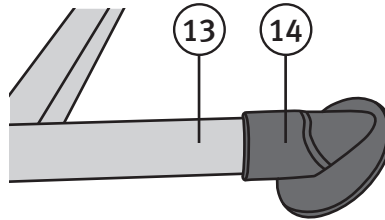
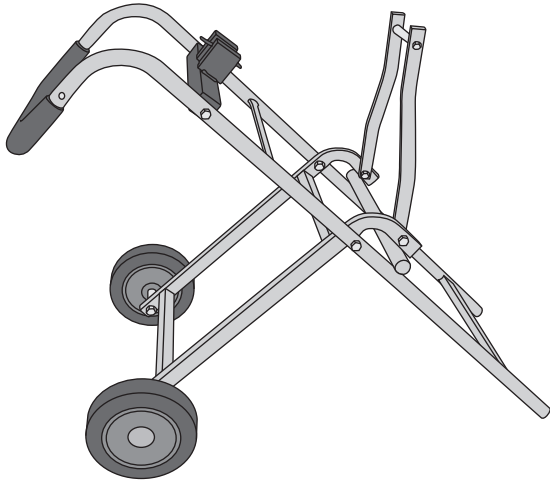

7. Montera aluminiumprofilen (6) på stativet:

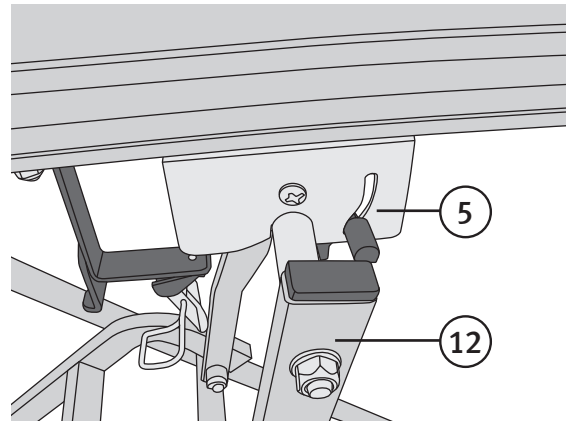
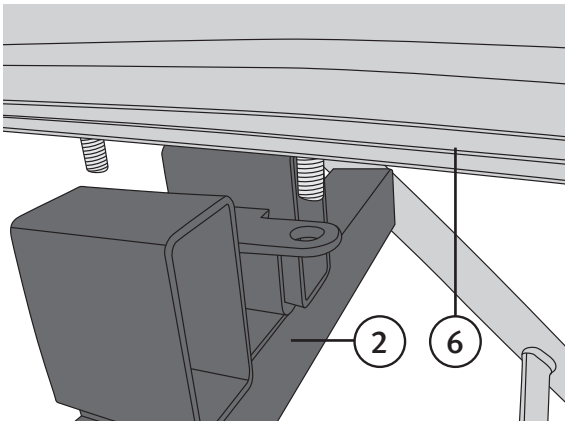

a) Lägg i aluminiumprofilens fria ände i fästet (2) som finns på fyrkantsprofilen.

b) Tryck fast aluminiumprofilens snabbfäste (5) på bordsstödet (12).

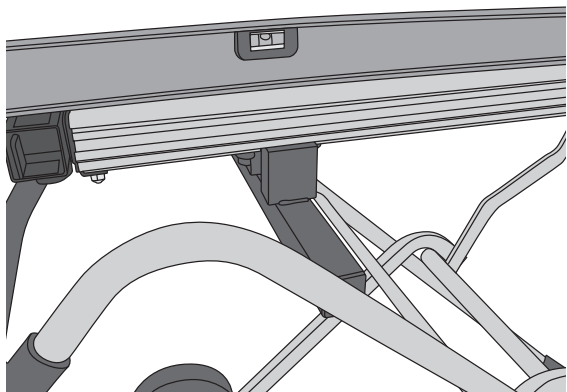
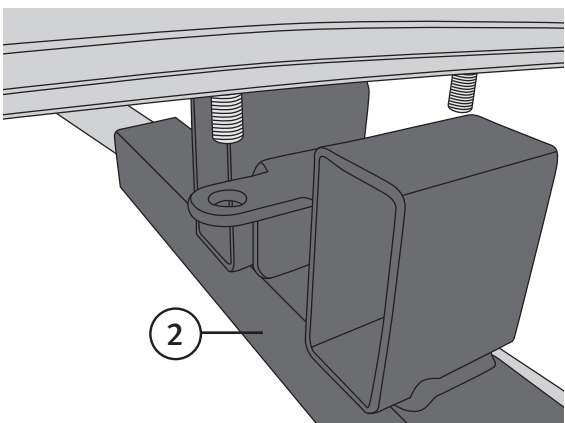

c) Passa in skruvarna (som finns i spåret på undersidan av aluminiumprofilen) i fästet (2) och montera muttrarna. Dra endast åt muttrarna löst så att skruvarna är rörliga längs spåret.

d) Placera sågstativet på ett golv som är plant och inte lutar åt något håll. Kontrollera att aluminiumprofilen är vågrät t.ex. med ett vattenpass. Justera genom att flytta fästets skruvar längs spåret i profilen. Dra åt fästets muttrar.

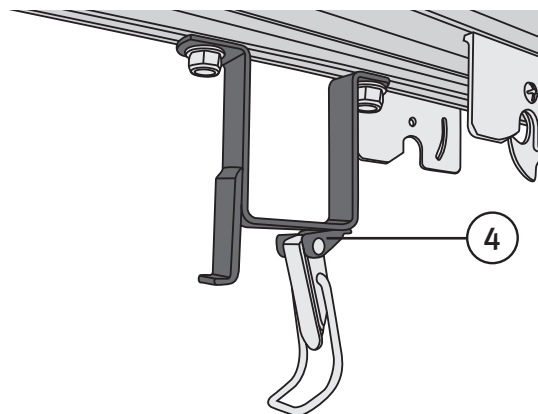
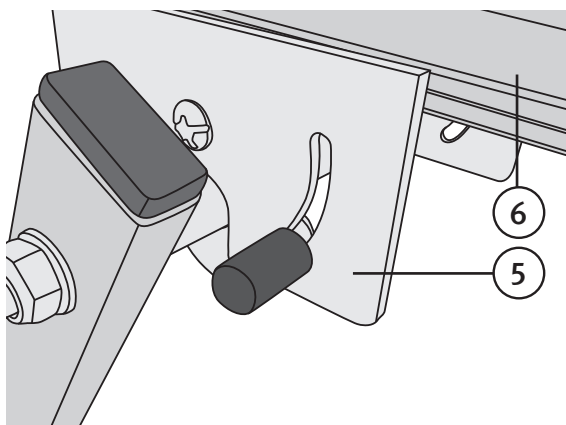

e) Tryck upp spärren och lossa snabbfästet (5) som håller fast aluminiumprofilen (6).

f) Montera transportbygeln (4).

8. Passa in transportbygeln (4) över det tvärgående röret (11) och dra åt muttrarna.
9. Montera stödrullarna (15) och lås fast med de kortare låsskruvarna (17).
10. Skruva i de längre låsskruvarna (18) som låser bordsförlängningen.

Användning

Förvaring

Sågstativet kan förvaras stående i transportläge. Vik ihop det så här:

1. Tryck upp spärren och lossa snabbfästet (5) som håller fast aluminiumprofilen (6).
2. Vik ihop sågstativet och lås fast transportbygeln (4) runt det tvärgående röret (11).

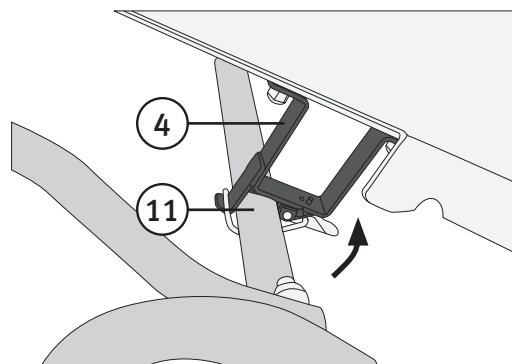
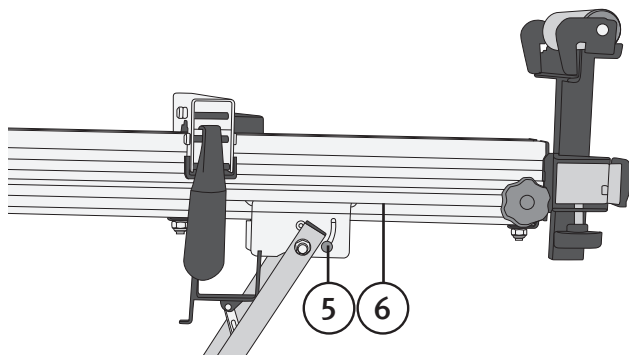

Förberedelser

1. Fäll upp stativet: Lossa transportbygeln (4) och vik ut underdelen (10) med hjulen.
2. Vik upp bordsstödet (12) och tryck fast snabbfästet (5). Se till att spärren låser ordentligt.

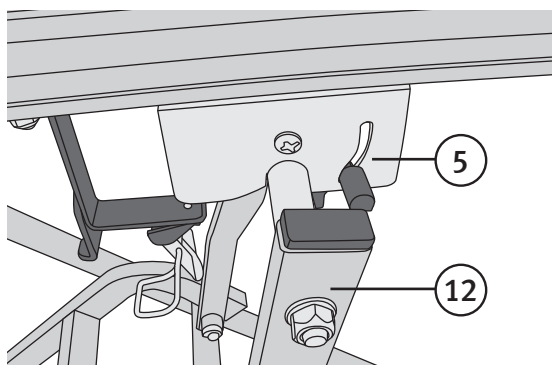
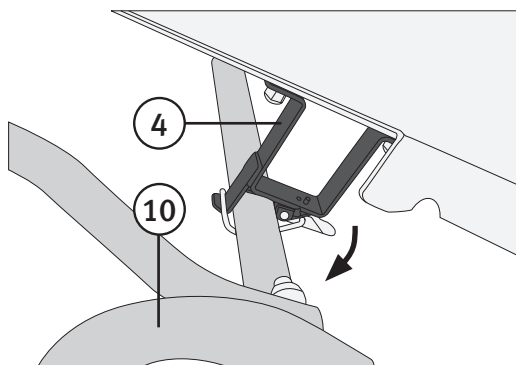

Montering av elverktyg

OBS! Läs igenom elverktygets säkerhetsanvisningar och bruksanvisning innan det monteras på aluminiumprofilen. Ta alltid ur elverktygets nätkabel ur vägguttaget och/eller ta bort ev. batteri innan det monteras.

1. Ställ elverktyget i transportläge, spärra såghuvud etc.
2. Montera verktygsfästena (3) på aluminiumprofilen. Haka först i bakre delen av verktygsfästet, vik sedan ner den främre delen med låshandtagen så att den passar bra mot aluminiumprofilen. Vik ner verktygsfästernas låshandtag för att fixera dem. **OBS!** Låshandtagen ska justeras så att de drar fast verktygsfästena ordentligt. Ställ in låsningen med justerskruven på insidan av verktygsfästet.
3. Ställ elverktyget på verktygsfästena (3), flytta fästena tills hålen passar mot elverktygets fästhål. Montera universalbultarna (eller andra passande bultar) från undersidan genom de slitsade spårerna i verktygsfästena, montera brickor och mutter på ovansidan mot elverktyget. På vissa sågar kan det vara ont om utrymme för de främre vagnsbultarna när man vrider sågen, montera då vagnsbulten uppifrån och bricka och mutter underifrån. För elverktyg med asymmetrisk hålbild, använd adaptersats (vårt art.nr 40-7962).

Inställningar

Ställ in stativets längd

1. Lägg upp arbetsstycket på elverktygets sågbord.
2. Lossa låsskruven (18), och dra ut bordsförlängningen (7) till önskad längd.
3. Dra åt låsskruvarna ordentligt men dra inte för hårt.
4. Fäll vid behov ner stödbenen (8) genom att trycka in kulspärren (19) och dra ut dem. Fäll ner stödbenen och justera längden med spärren (20) mitt på stödbenet. Se till att kulspärren (21) och spärren (20) låser ordentligt.
5. Vik in stödben: Tryck in kulspärren (21) och spärren (20), vik stödbenet utåt och tryck in stödbenet i bordsförlängningen.

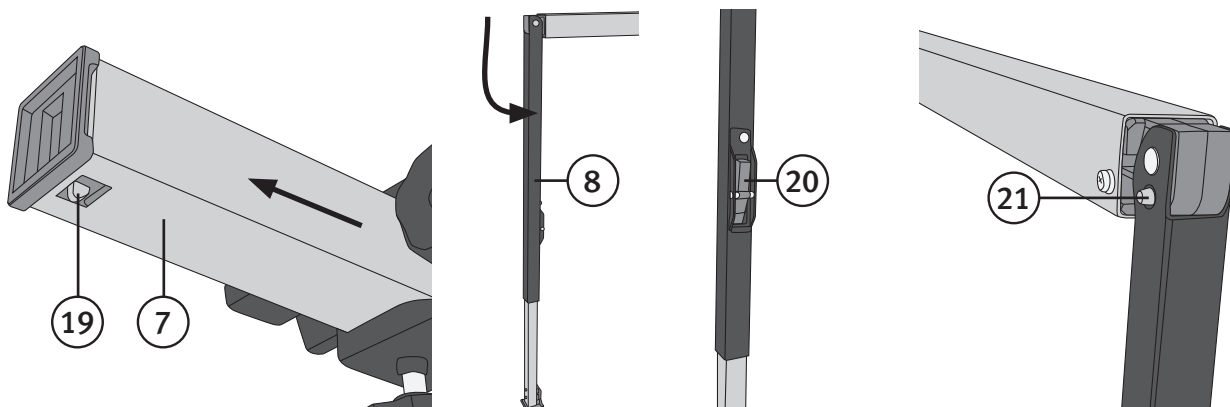

Ställ in stödrullarna

1. Lossa låsskruvarna (17) och flytta stödrullarna (15) uppåt/neråt till önskad position.
2. Dra åt låsskruvarna ordentligt men dra inte för hårt.
3. Vid sågning av arbetsstycken som ska vara lika långa, vik upp längdslaget (16) på en av stödrullarna och anpassa avståndet till elverktygets sågklinga.

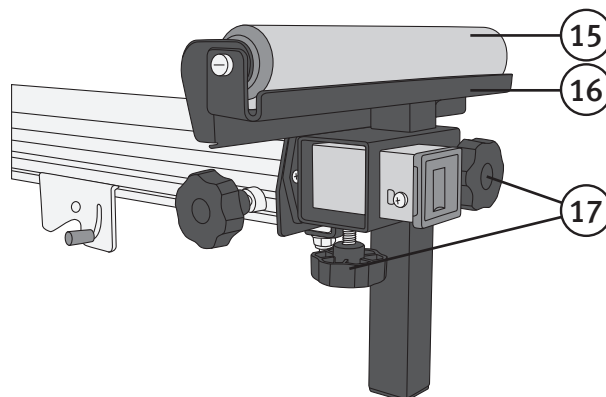

Mobilt sagestativ

ART.NR. 40-7896 MODELL HF-ZJ-010I

Les brukerveiledningen nøye før produktet tas i bruk, og ta vare på den for framtidig bruk. Vi reserverer oss mot ev. tekst- og bildefeil, samt forandringer av tekniske data. Ved tekniske problemer eller spørsmål, ta kontakt med vårt kundesenter. (Se opplysninger om kundesenteret i denne bruksanvisningen).

Sikkerhet

- Les gjennom alle sikkerhetsanvisninger og hele bruksanvisningen til elverktøyet, før det monteres på stativet.
- Trekk ut strømkabelen og/eller ta ut batteriet fra elverktøyet før det forflyttes og før ev. service og justeringer.
- Stativet må ikke bygges om eller brukes til andre formål enn det som det er konstruert for.
- Hold arbeidsplassen ren. Når overflater/arbeidsflater inneholder mye rot kan dette føre til arbeidsulykker.
- Hold barn og andre personer på god avstand fra maskiner, verktøy og strømkabler i arbeidsrommet.
- Ikke strekk deg for langt. Påse at du hele tiden står stødig og har god balanse.
- Påse at alle støttebeina er slått ut og låst med kulesperrene, og at støtterullene har riktig høyde og er låst. Pass på så du ikke klemmer fingrene når du slår beina ut eller klapper dem inn igjen.
- Stativet må stå støtt og på et plant underlag.
- Kontroller at elverktøyet er riktig festet og justert.
- Påse at alle verktøy er fjernet fra elverktøyet før arbeidene starter.
- Stå ikke på sagestativet. Det må ikke overbelastes.
- Pass på at alle bolter er strammet og at stativet og verktøyet ikke har noen skader før arbeidene med dem starter.
- Bruk fornuften og vær oppmerksom og forsiktig. Tenk før du utfører en arbeidsoperasjon, slik at du utfører den på en sikker måte. Ikke jobb når du er trett og uopplagt eller påvirket av medisiner, rusmidler etc.
- La aldri barn leke med produktet.

Stell og vedlikehold

Kontroller regelmessig at alle bolter er skikkelig trukket til og at ingen deler er skadet.

Avfallshåndtering

Når produktet skal kasseres, må det skje i henhold til lokale forskrifter. Ved usikkerhet, ta kontakt med lokale myndigheter.

Spesifikasjoner

Modell	HF-ZJ-010I
Stativets lengde uten forlenging	980 mm
Stativets lengde med forlenging	2700 mm
Stativets høyde	840 mm
Maks. belastning (elverktøy + arbeidsemne)	100 kg

Produktbeskrivelse

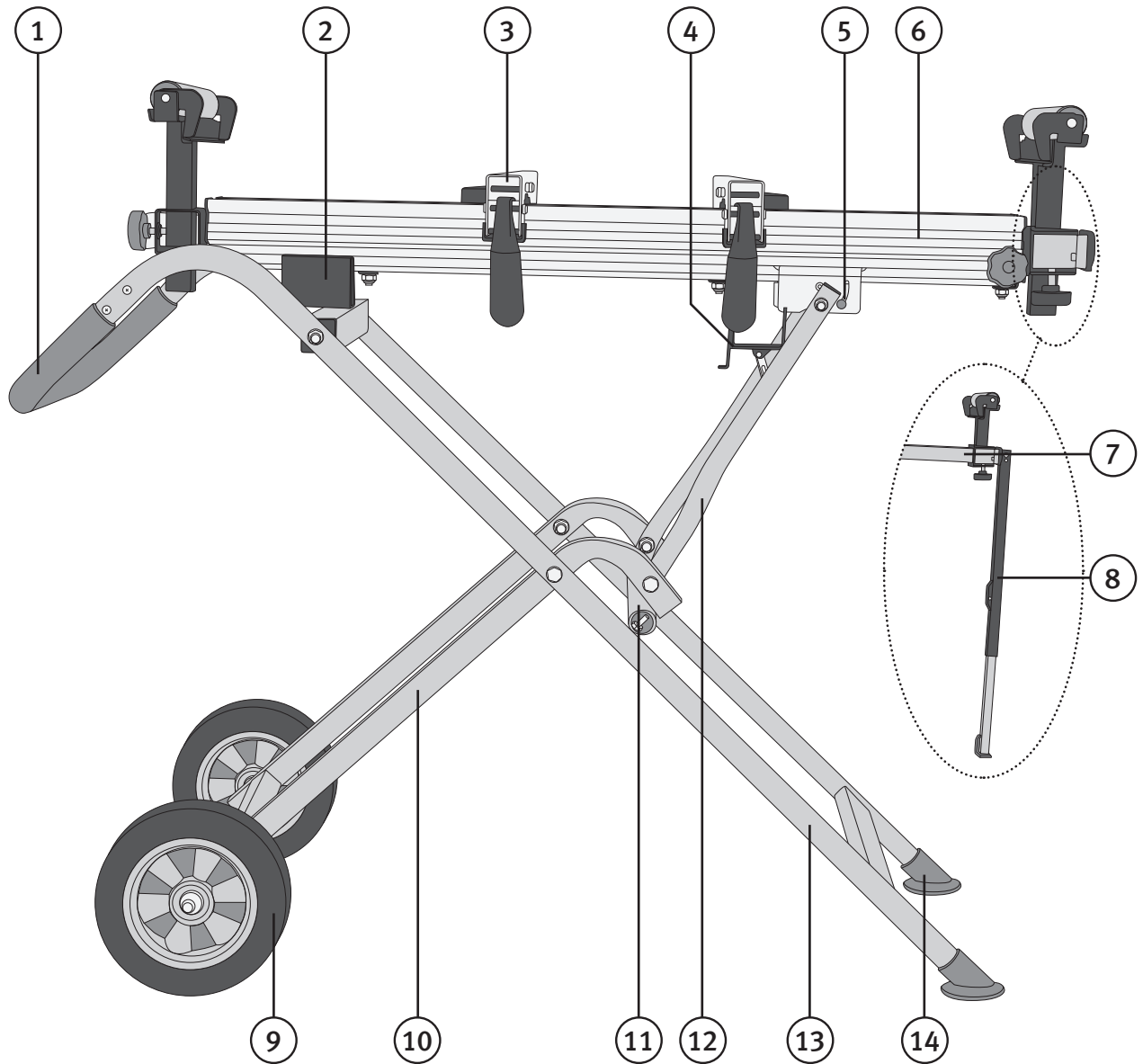

1. Håndtak
2. Bakre feste for aluminiumsprofil
3. Verktøyfeste med låsehåndtak
4. Transportbøyle
5. Fremre hurtigfeste med sperre
6. Aluminiumprofil
7. Bordforlengelser
8. Støttebein
9. Hjul
10. Underdel
11. Tverrgående rør
12. Bordstøtte
13. Rør til ramme
14. Fot
15. Støtterulle (en på hver side)
16. Lengdeanslag
17. Korte låseskruer til støtterullene (2 på hver side)
18. Lange låseskruer for forlengelse av bord (en på hver side)

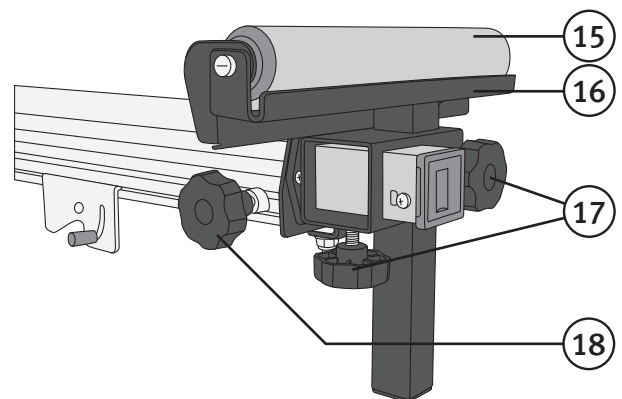

Montering

1. Trykk håndtaket (1) inn i rammen (13). Dersom dette er vanskelig kan man bruke et verktøy og slå forsiktig for å få håndtaket til å sitte. Fest håndtaket med en skrue på hver side.
2. Skru det tverrgående røret (11) fast til rammen (13).
3. Monter hjulene (9) til underdelen (10). Bruk en skive på hver side av dem. Påse at hylsen sitter i hjulnavet. Trekk ikke mutteren for hardt til. Hjulene må kunne rotere fritt.

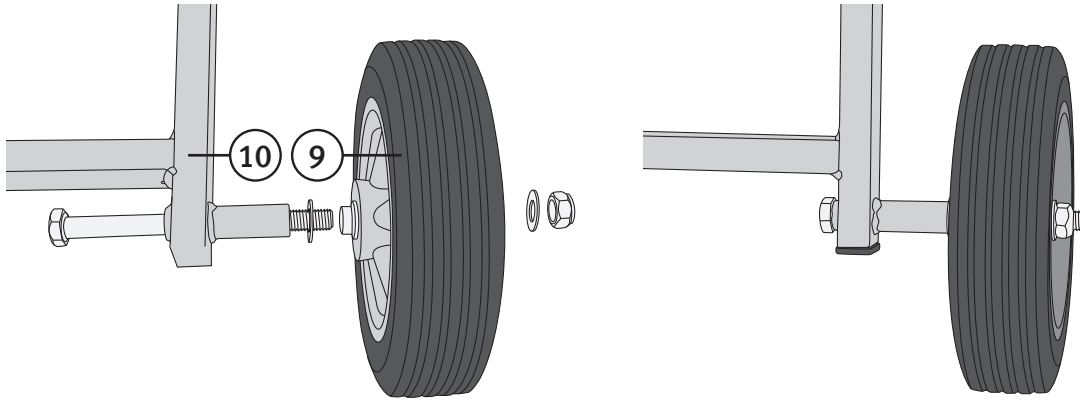

4. Plasser underdelen (10) på gulvet og legg rammen (13) over.

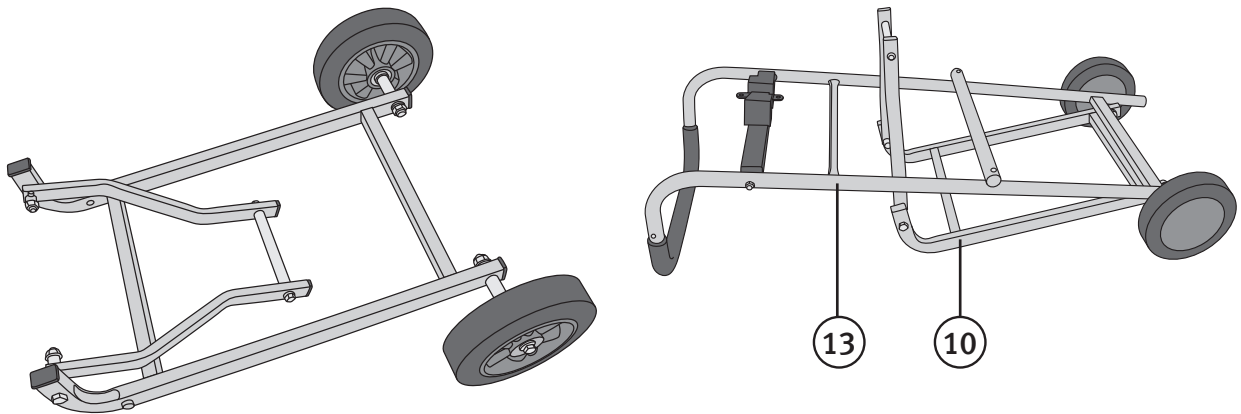

5. Skru rammen og underdelen sammen. Trekk ikke til for hardt.

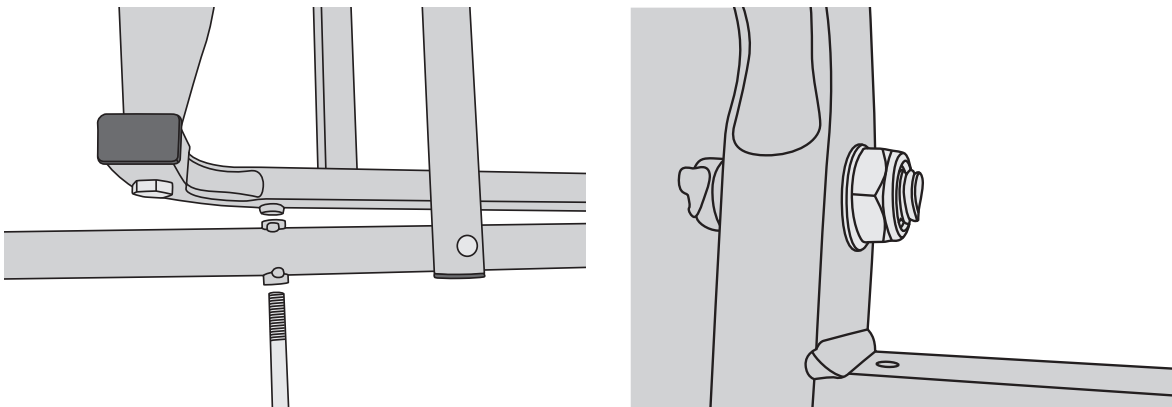

6. Fell opp stativet. Trykk føttene (14) inn på rammen (13).

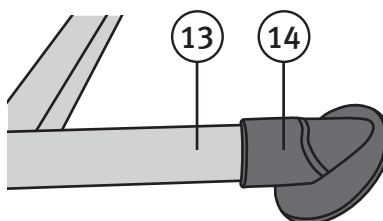
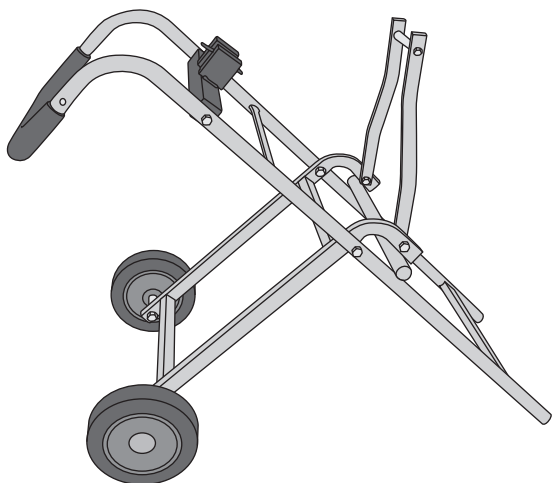

7. Monter aluminiumsprofilen (6) til stativet:

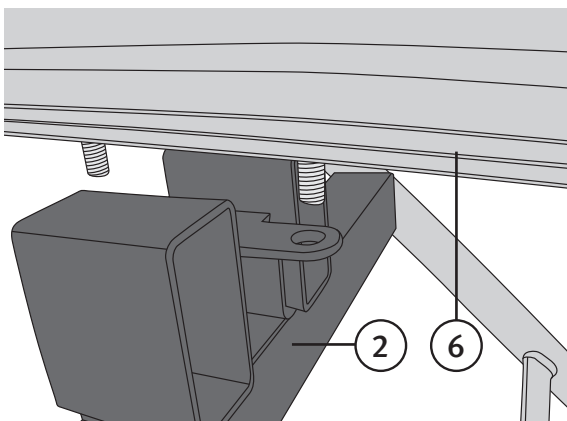

a) Plasser den frie enden til aluminiumsprofilen i festet (2) på firkantprofilen.

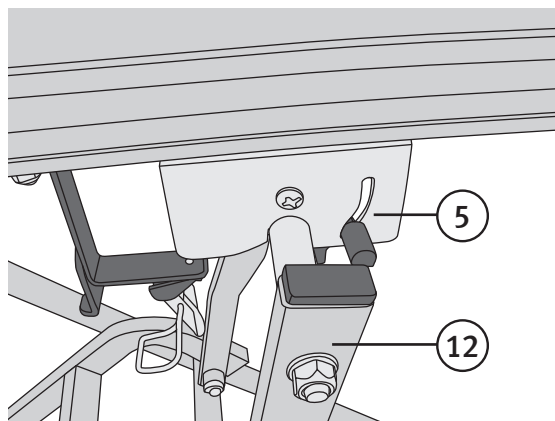

b) Trykk aluminiumsprofilens hurtigfeste (5) fast til bordstøtten (12).

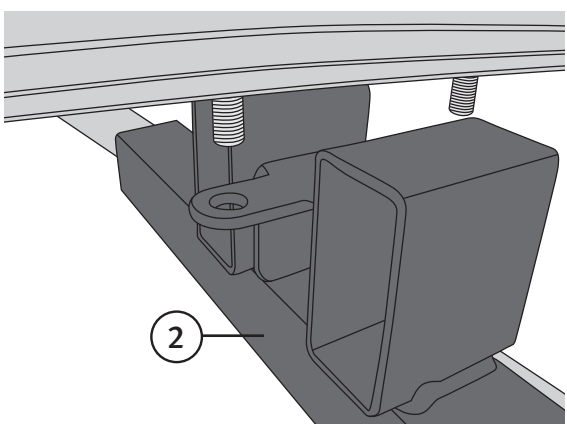

c) Fest skruene som er på undersiden av aluminiumsprofilen til festet (2) og monter mutrene. Trekk mutrene løst til slik at skruene kan beveges langs sporet.

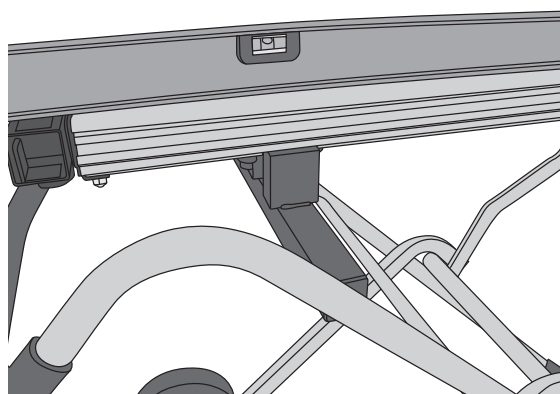

d) Plasser sagstativet på et plant, vannrett gulv. Kontroller at aluminiumsprofilen er vannrett med et vater. Dette kan justeres ved at skruene på festet skyves langs sporet i profilen. Trekk til mutrene.

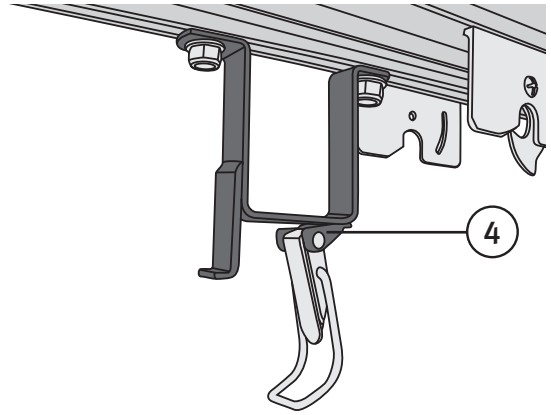
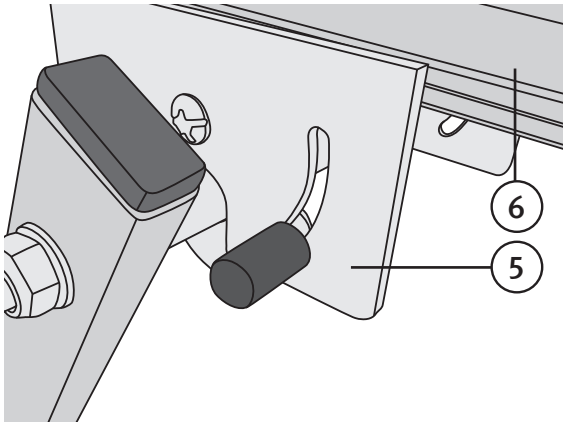

e) Trykk sperren opp og løsne på hurtigfestet (5) som holder på aluminiumsprofilen (6).

f) Monter transportbøylen (4).

8. Transportbøylen (4) passes til over det tverrgående røret (11) og mutrene trekkes til.
9. Monter rullestøtten (15). Lås med de korteste låseskruene (17).
10. Fest de lengste låseskruene (18) som skal låse bordforlengingen.

Bruk

Oppbevaring

Stativet kan oppbevares stående i transportposisjon. Slik slås det sammen:

1. Trykk sperren opp og løsne på hurtigfestet (5) som holder på aluminiumsprofilen (6).
2. Slå sammen stativet og lås transportbøylen (4) rundt det tverrgående røret (11).

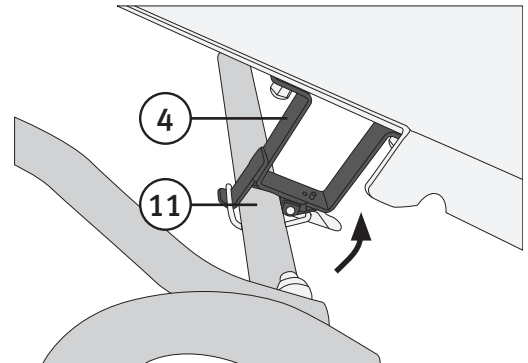
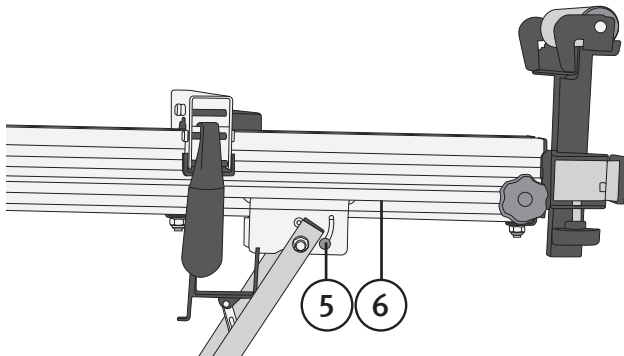

Forberedelser

1. Fell opp stativet: Transportbøylen (4) løsnes og underdelen (10) med hjulene felles ut.
2. Fell opp bordstøtten (12) og fest hurtigfestet (5). Sjekk at sperren låser ordentlig.

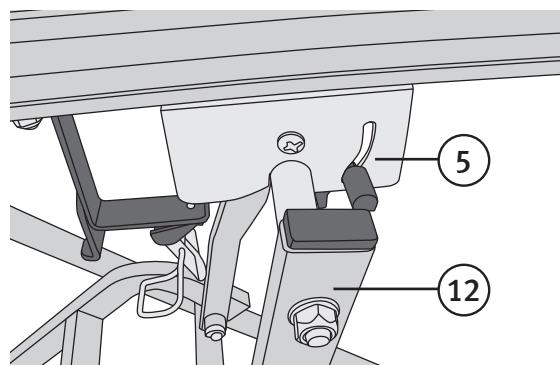
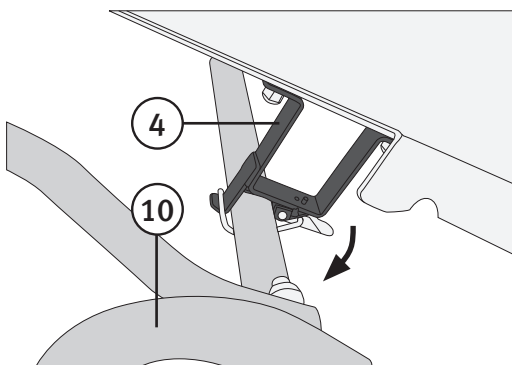

Montering av elverktøy

OBS! Les gjennom alle sikkerhetsanvisninger og hele bruksanvisningen til elverktøyet før det monteres på stativet. Ta alltid ut elverktøyet strømføring fra strømuttaket og/eller fjern ev. batteri, før verktøyet monteres på bordet.

1. Plasser elverktøyet i transportposisjon, lås selve sagbladet etc.
2. Monter verktøyfestene (3) til aluminiumsprofilen. Huk først den bakerste delen til verktøyfestet, fell så ned den fremre delen med låsehåndtaket slik at den passer til aluminiumsprofilen. Bøy verktøyfestenes låsehåndtak ned og fest dem. **Obs!** Låsehåndtakene skal justeres slik at de fester verktøyet godt. Still inn låsingen med justerskruen som sitter på innsiden av verktøyfestet.
3. Still elverktøyet på verktøyfestene (3), flytt festene til hullene passer til elverktøyet festehull. Monter universalboltene (eller andre egnede bolter) fra undersiden gjennom de slissede sporene i verktøyfestene, monter skiver og muttere på oversiden mot maskinen. På noen sager kan det være liten plass for de fremre boltene når man dreier sagen. Monter da boltene ovenfra og skive og mutter nedenfra. Før elverktøy med asymmetrisk hullbilde, bruk adaptersettet (vårt art. nr. 40-7962).

Innstillinger

Stille inn stativets lengde

1. Legg opp arbeidsemnet på elverktøyet sagesbord.
2. Løsne på låseskruene (18) og trekk ut bordforlengeren (7) til ønsket lengde.
3. Trekk låseskruene godt til, men ikke for hardt.
4. Fell, ved behov, ned støttebeina (8) ved å trykke inn sperrene (19) og trekke dem ut. Fell ut støttebeina og juster lengden med sperren (20) midt på støttebeinet. Pass på at kulesperren (21) og sperren (20) låser ordentlig.
5. Bøy støttebeinene inn: Trykk inn kulesperren (21) og sperren (20), og fell ut støttebeina og trykk det inn i bordforlengingen.

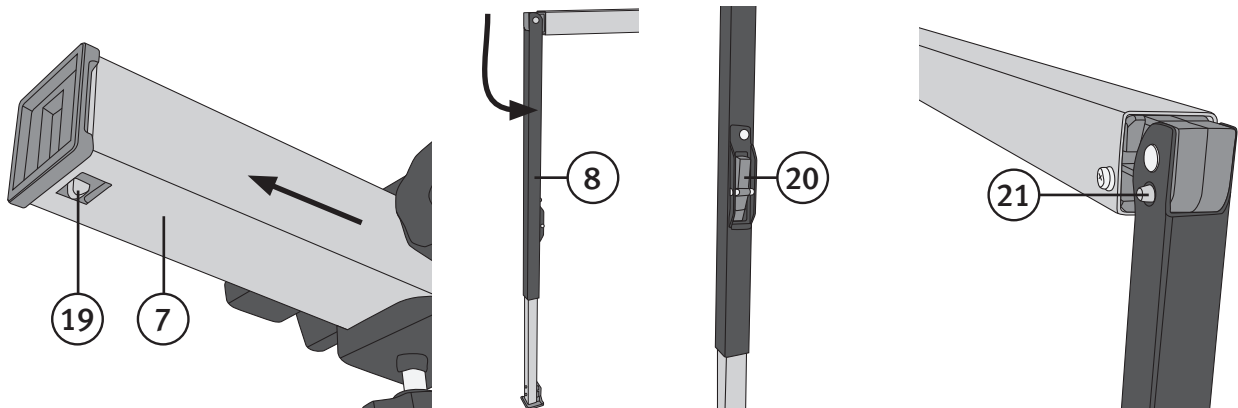

Stille inn støtterullene

1. Løsne på låseskruene (17) og flytt støtterullene (15) oppover/nedover til ønsket posisjon.
2. Trekk låseskruene godt til, men ikke for hardt.
3. Ved saging av arbeidsemner som skal være like lange – bøy lengdeanslaget (16) opp på en av støtterullene og tilpass avstanden til elverktøyet sagblad.

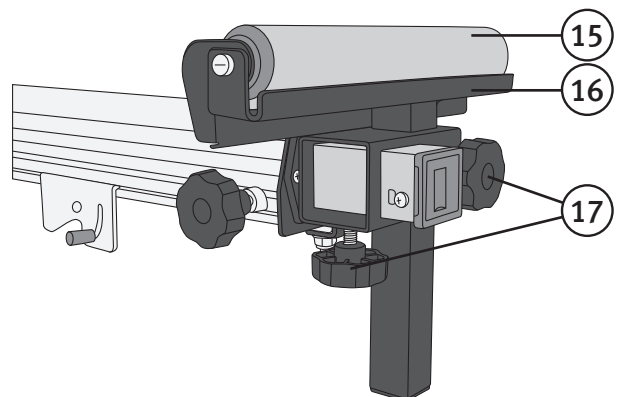

Liikuteltava sahausteline

TUOTENUMERO 40-7896 MALLI HF-ZJ-010I

Lue käyttöohje ennen tuotteen käyttöönottoa ja säilytä se tulevaa tarvetta varten. Pidätämme oikeuden teknisten tietojen muutoksiin. Emme vastaa mahdollisista teksti- tai kuvavirheistä. Jos laitteeseen tulee teknisiä ongelmia, ota yhteys myymälään tai asiakaspalveluun (yhteystiedot käyttöohjeen lopussa).

Turvallisuus

- Lue sähkötyökalun turvallisuusohjeet ja käyttöohje, ennen kuin asennat työkalun sahaustelineeseen.
- Irrota sähkötyökalun virtajohto ja/tai irrota sen akku, ennen kuin työkalua siirretään, huolletaan tai säädetään.
- Sahaustelinettä ei saa muuttaa millään tavalla eikä sitä saa käyttää muihin kuin sille tarkoitettuihin tehtäviin.
- Pidä työtilat siisteinä. Täynnä tavaraa olevat työtasot lisäävät onnettomuusriskiä.
- Pidä lapset ja vierailijat loitolla työtilan koneista/työkaluista ja sähköjohdoista.
- Älä kurota liian kauas. Huolehdi, että seisot koko ajan tasapainoisesti.
- Varmista, että tukijalat on taitettu ulos ja lukittu kuulalukituksilla. Tukirullien tulee olla oikealla korkeudella ja lukittuja. Varo, ettet vahingoita sormiasi jalkojen avaamisen tai sulkemisen yhteydessä.
- Telineen tulee seistä vakaasti tasaisella, vaakasuoralla alustalla katkaisu- ja jiiisahaava käytettäessä.
- Varmista, että sähkötyökalu on oikein kiinnitetty ja säädetty.
- Irrota sähkötyökalusta kaikki työkalut ennen työn aloittamista.
- Älä seiso sahaustelineen päällä äläkä ylikuormita sitä millään tavalla.
- Varmista ennen työn aloittamista, että kaikki pultit on kiristetty ja ettei teline tai sähkötyökalu ole vahingoittunut.
- Käytä tervettä järkeä ja ole varovainen. Suunnittele työvaihe etukäteen ja varmista, että voit suorittaa työn turvallisesti. Älä työskentele väsyneenä tai lääkkeiden ym. vaikutuksen alaisena.
- Älä anna lasten leikkiä tuotteella.

Huolto ja ylläpito

Varmista säännöllisin väliajoin, etteivät pultit ole löystyneet ja osat vahingoittuneet.

Kierrätys

Kierrätä tuote asianmukaisesti, kun poistat sen käytöstä. Tarkempia kierrätysohjeita saat kuntasi jäteneuvonnasta.

Tekniset tiedot

Malli	HF-ZJ-010I
Telineen pituus ilman jatketta	980 mm
Telineen pituus jatkeen kanssa	2700 mm
Telineen korkeus	840 mm
Maksimikuormitus (sähkötyökalu + työkappale)	100 kg

Tuotekuvaus

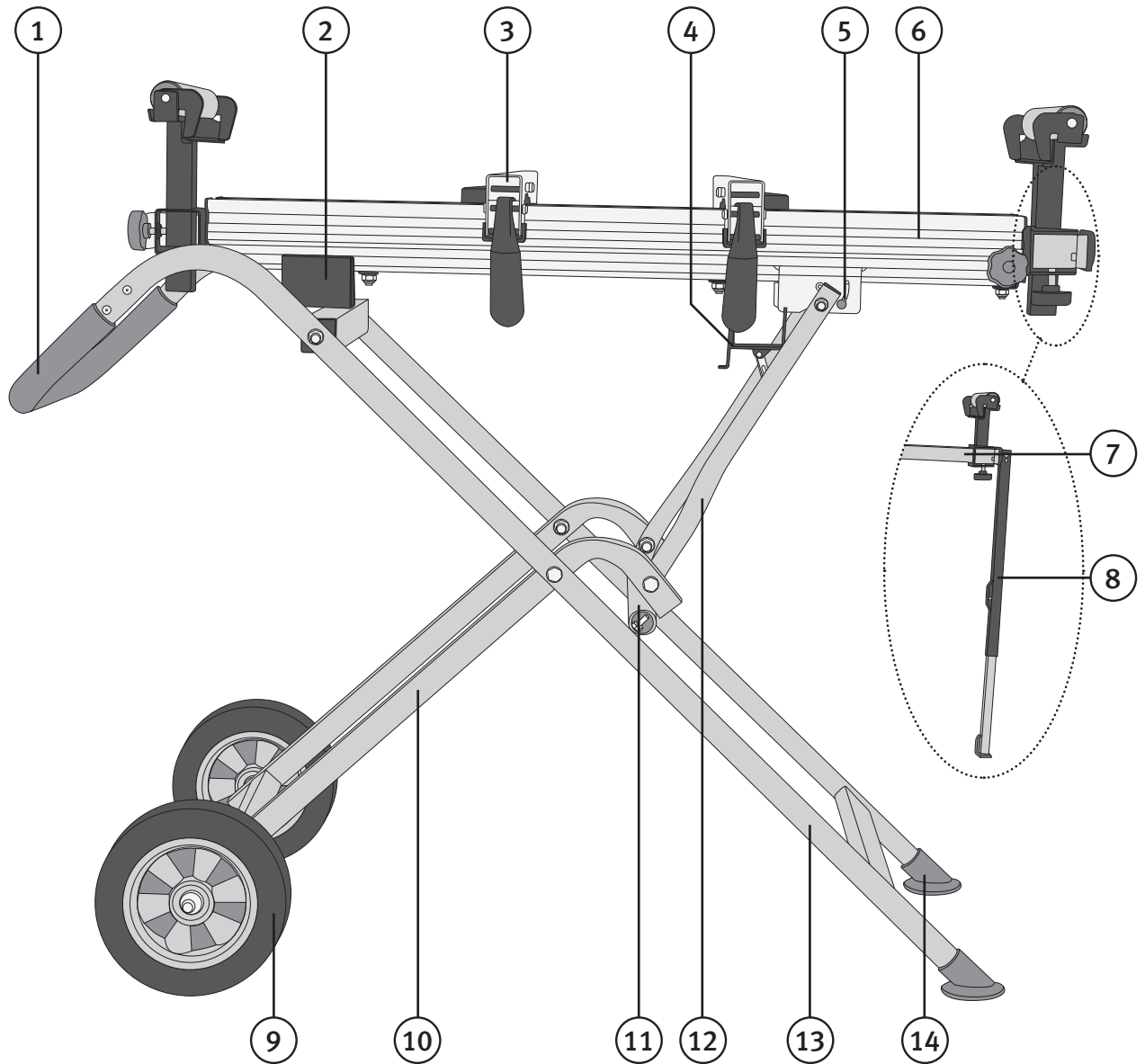

1. Kahva
2. Alumiiniprofiilin taaempi kiinnike
3. Työkalukiinnike ja lukituskahva
4. Kuljetussanka
5. Etummainen pikakiinnike ja lukitsin
6. Alumiiniprofiili
7. Pöydänpidentimet
8. Tukijalka
9. Pyörä
10. Alaosa
11. Poikittainen putki
12. Pöytätuki
13. Kehysputki
14. Jalka

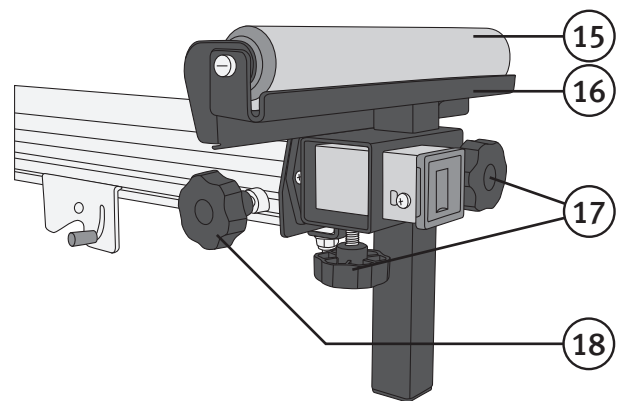

15. Tukirulla (yksi kummallakin puolella)
16. Pituusohjain
17. Tukirullan lyhyet lukitusruuvit (kaksi kummallakin puolella)
18. Pöydänpidentimen pitkät lukitusruuvit (yksi kummallakin puolella)

Asennus

1. Paina kahva (1) kehysputkeen (13). Kahvan voi tarvittaessa painaa sisään sopivalla työkalulla. Ruuvaa kahva kiinni ruuveilla molemmilta puolilta.
2. Ruuvaa poikittainen putki (11) kiinni kehysputkeen (13).
3. Asenna pyörät (9) alaosan (10) päälle. Asenna aluslaatat pyörien molemmille puolille. Varmista, että välikehylsyt ovat asennusvaiheessa pyörien navoissa. Älä kiristä muttereita liikaa, pyörien pitää pyöriä vapaasti.

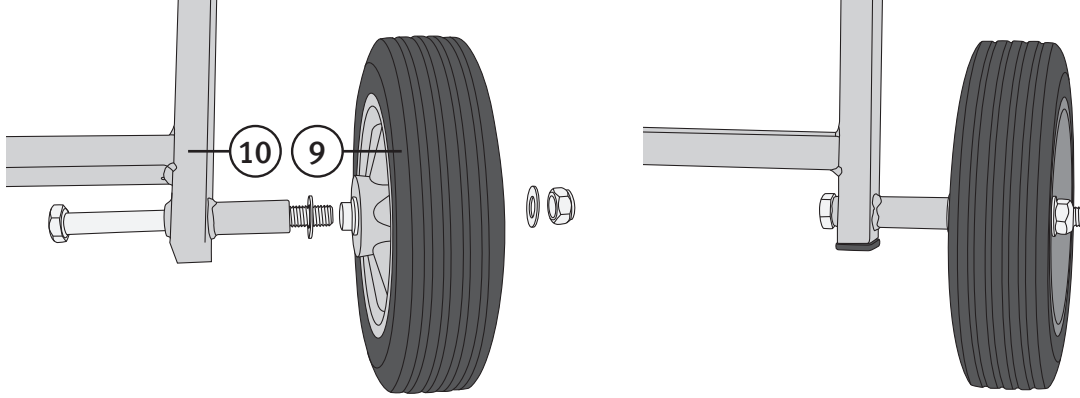

4. Aseta alaosan (10) lattialle ja paina kehysputki (13) yläpuolelle.

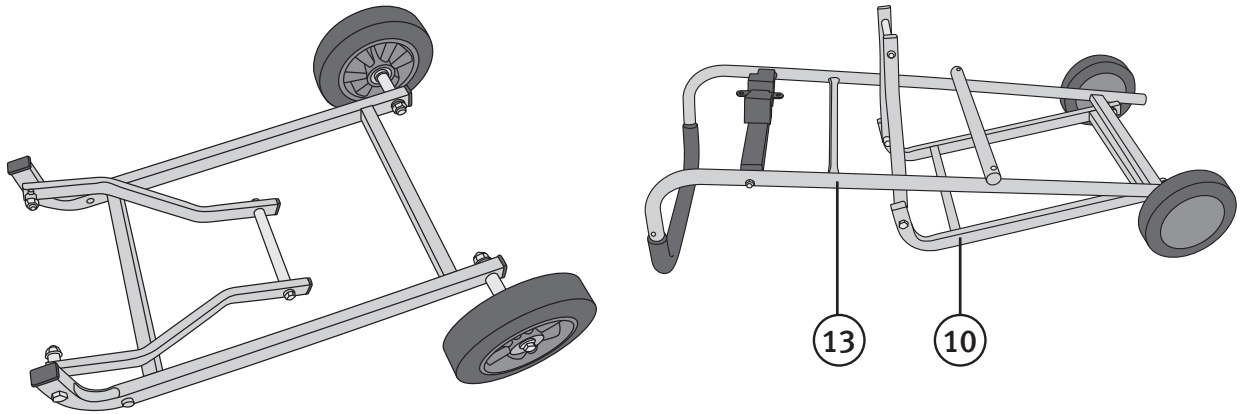

5. Ruuvaa kehysputki ja alaosan yhteen. Älä kiristä muttereita liikaa.

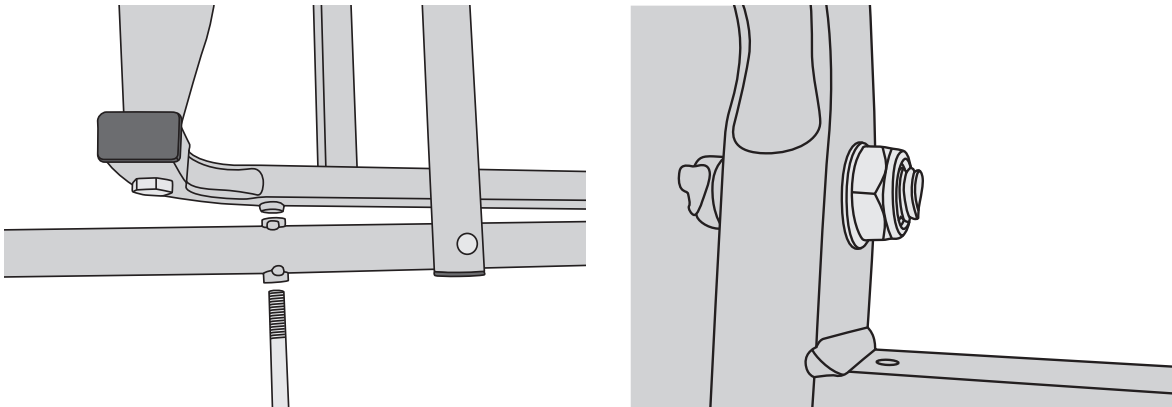

6. Taita teline auki. Paina jalat (14) kiinni kehysputkeen (13).

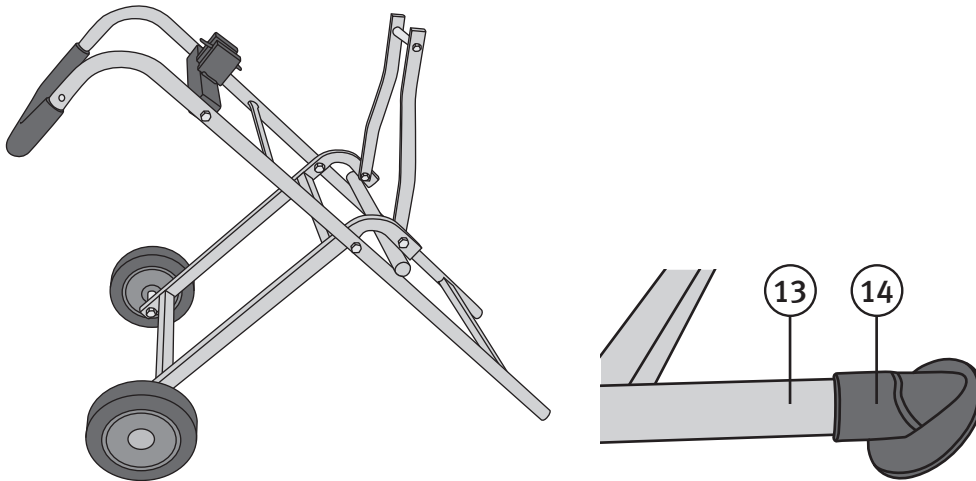

7. Alumiiniprofiilin (I) asentaminen telineeseen:

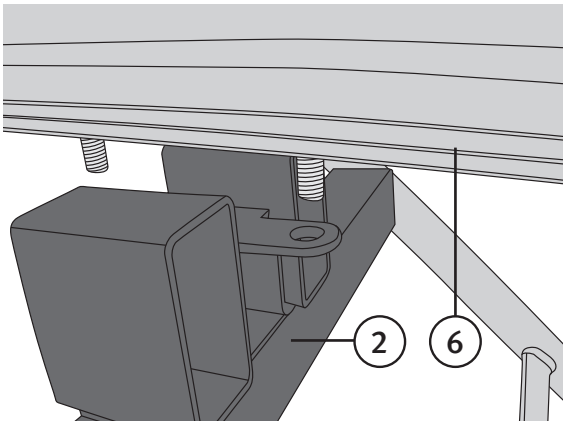

a) Laita alumiiniprofiilin vapaa pää nelikulmaprofiilin kiinnikkeeseen (2).

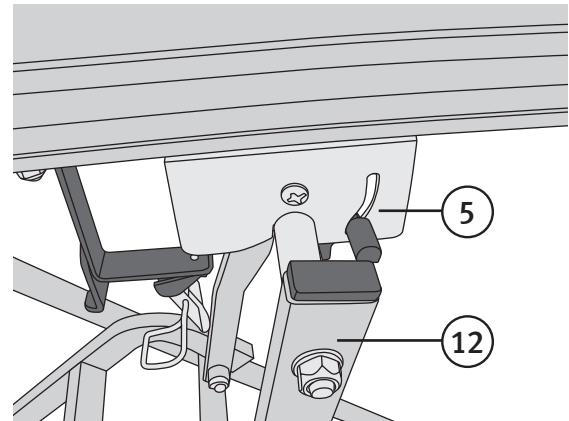

b) Paina alumiiniprofiilin pikakiinnike (5) pöytätukeen (12).

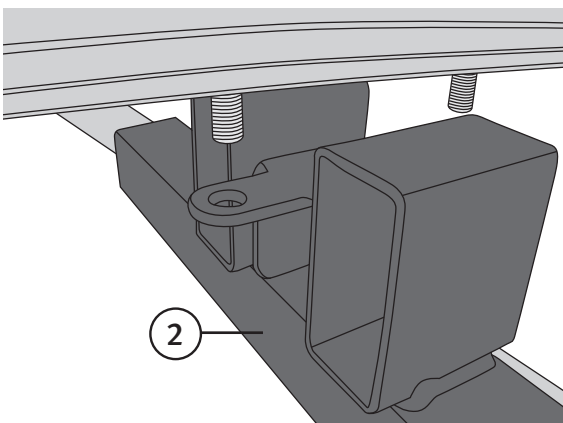

c) Sovita ruuvit (jotka ovat alumiiniprofiilin alapuolen urassa) kiinnikkeeseen (2) ja asenna mutterit. Kiristä muttereita vain sen verran, että ruuvit pääsevät liikkumaan pitkittäin urassa.

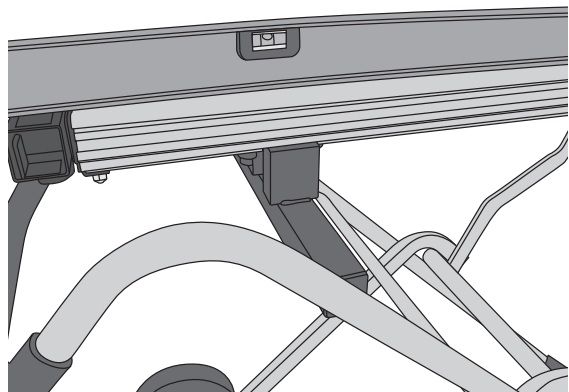

d) Aseta sahausteline tasaiselle lattialle, joka ei vietä mihinkään suuntaan. Tarkasta esim. vatupassilla, että alumiiniprofiili on vaakasuorassa. Säädä siirtämällä kiinnikkeen ruuveja profiilin urassa. Kiristä kiinnikkeen mutterit.

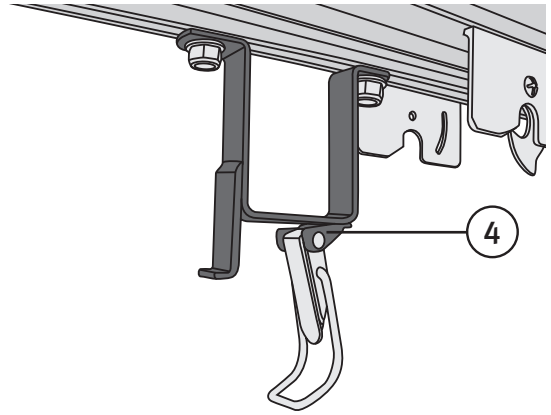
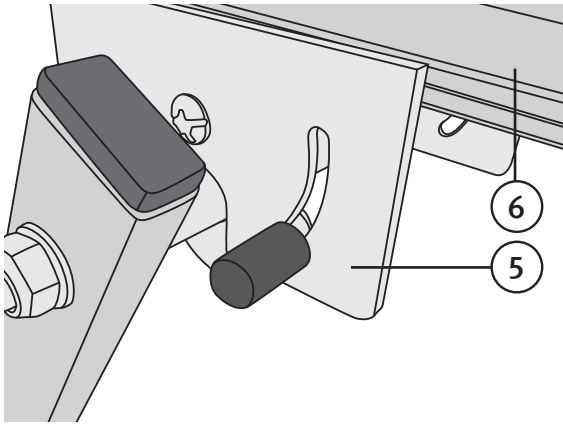

e) Paina lukitsinta ja avaa pikakiinnike (5), joka pitää alumiiniprofiilia (6) paikoillaan.

f) Asenna kuljetussanka (4).

8. Sovita kuljetussanka (4) poikittaisen putken (11) päälle ja kiristä mutterit.
9. Asenna rullatuet (15) ja lukitse ne lyhyemmillä lukitusruuveilla (17).
10. Ruuvaa pidemmät lukitusruuvit (18), jotka lukitsevat pöydänpidentimen.

Käyttö

Säilytys

Sahaustelinettä voi säilyttää pystyasennossa kuljetustilassa. Taita kokoon seuraavalla tavalla:

1. Paina lukitsinta ja avaa pikakiinnike (5), joka pitää alumiiniprofiilia (6) paikoillaan.
2. Taita sahausteline kokoon ja lukitse kuljetussanka (4) poikittaisen putken (11) ympärille.

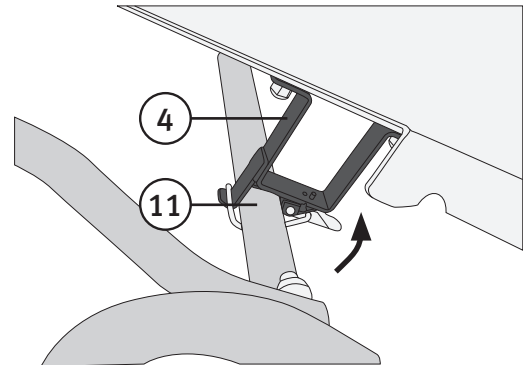
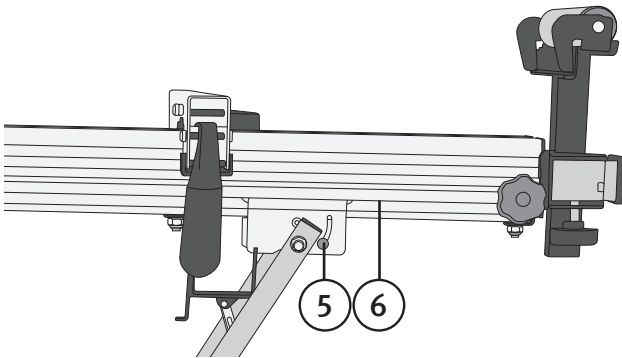

Esivalmistelut

1. Taita teline auki. Avaa kuljetussanka (4) ja taita auki alaosa (10) ja pyörät.
2. Taita pöytätki (12) auki ja paina pikakiinnike (5) kiinni. Varmista, että lukitukset lukittuvat kunnolla.

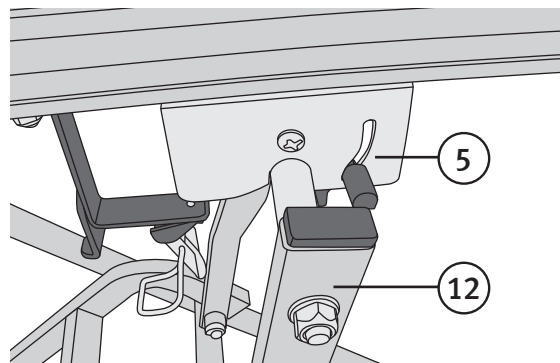
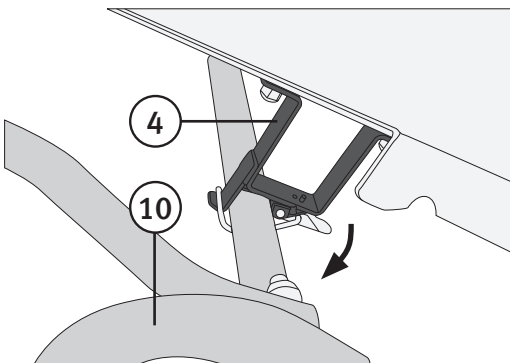

Sähkötyökalun asentaminen

Huom! Lue sähkötyökalun turvallisuusohjeet ja käyttöohjeet ennen työkalun asentamista alumiiniprofiiliin. Irrota aina sähkötyökalun virtajohto pistorasiasta ja/tai poista mahdollinen akku ennen työkalun asentamista.

1. Aseta sähkötyökalu kuljetustilaan, lukitse terä jne.
2. Asenna työkalukiinnikkeet (3) alumiiniprofiiliin. Kiinnitä ensin työkalukiinnikkeen taaempi osa, ja taita sen jälkeen etummainen osa lukituskahvoilla siten, että se sopii alumiiniprofiilia vasten. Lukitse työkalukiinnikkeiden lukituskahvat taittamalla ne alas. **Huom!** Lukituskahvat tulee säätää siten, että ne lukitsevat työkalukiinnikkeet kunnolla. Säädä lukitus työkalukiinnikkeen sisäpuolen säätöruuvilla.
3. Aseta sähkötyökalu työkalukiinnikkeisiin (3), siirrä kiinnikkeitä, kunnes reiät ovat sähkötyökalun kiinnitysreikien kohdalla. Asenna yleispultit (tai muut sopivat pultit) alapuolelta työkalukiinnikkeiden lovetujen urien läpi. Asenna aluslaatat ja mutterit yläpuolelle sähkötyökalua vasten. Joissakin sahoissa voi olla vähän tilaa etummaisille lukkopulteille, kun sahaa kääntää. Asenna lukkopultit tällöin yläpuolelta ja aluslaatta ja mutteri alapuolelta. Jos sähkötyökalussa on epäsymmetrinen rei'itys, käytä sovitinsarjaa (Clas Ohlsonin tuotenumero 40-7962).

Asetukset

Telineen pituuden säätäminen

1. Laita työkappale sähkötyökalun sahauspöydälle.
2. Avaa lukitusruuvi (18), ja vedä pöydän pidennysosa (7) haluamaasi pituuteen.
3. Kiristä lukitusruuvit kunnolla, mutta älä liikaa.
4. Taita tukijalat (8) tarvittaessa alas painamalla kuulalukitusta (19) ja vetämällä ne ulos. Taita tukijalka alas ja säädä pituus tukijalan keskellä olevilla lukitsimilla (20). Varmista, että kuulalukitukset (21) ja lukitukset (20) menevät kunnolla kiinni.
5. Tukijalan taittaminen sisään: Paina kuulalukitukset (21) ja lukitukset (20) sisään, taita tukijalka ulos ja paina tukijalka pöydän pidennysosaan.

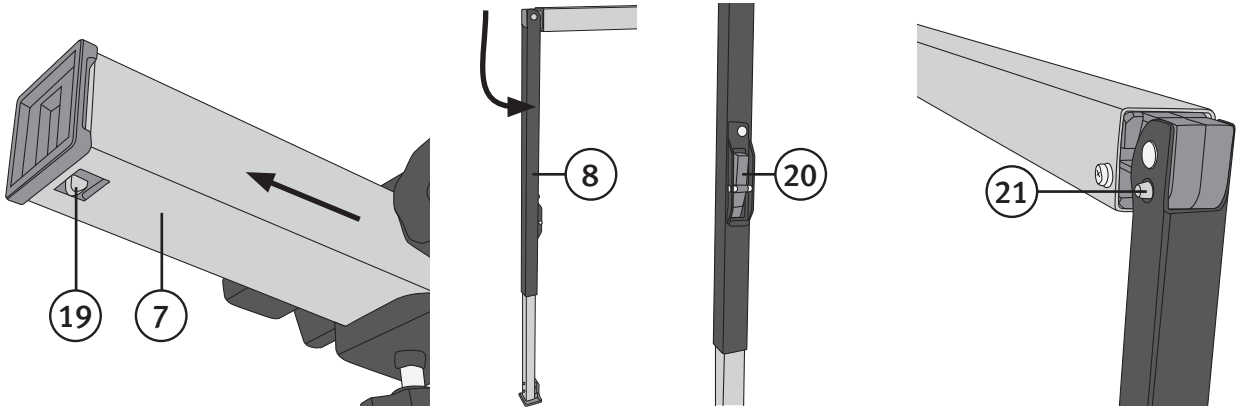

Tukirullien säätäminen

1. Avaa lukitusruuvit (17) ja siirrä tukirullia (15) ylös-/alaspäin sopivaan kohtaan.
2. Kiristä lukitusruuvit kunnolla, mutta älä liikaa.
3. Jos työkappaleista halutaan yhtä pitkiä, taita pituudensäädin (16) yhden tukirullan päälle ja sovita etäisyys sähkötyökalun sahanterään.

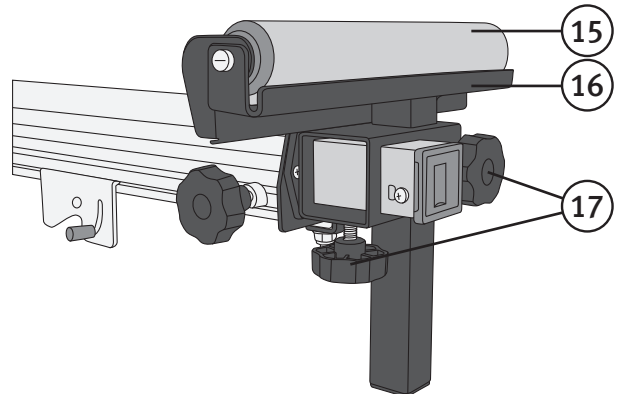

Mobiles Sägenuntergestell

ART.NR. 40-7896 MODELL HF-ZJ-010I

Vor Inbetriebnahme die komplette Bedienungsanleitung durchlesen und aufbewahren. Irrtümer, Abweichungen und Änderungen behalten wir uns vor. Bei technischen Problemen oder anderen Fragen freut sich unser Kundenservice über eine Kontaktaufnahme (Kontakt siehe Rückseite).

Sicherheitshinweise

- Vor dem Aufstellen des Sägenuntergestells die Sicherheitshinweise und die Bedienungsanleitung des Elektrowerkzeugs lesen.
- Vor dem Umplatzieren oder Einstell- und Servicearbeiten den Netzstecker ziehen und/oder den Akku aus dem Gerät entfernen.
- Das Sägenuntergestell darf nicht verändert oder zweckentfremdet verwendet werden.
- Für Ordnung und Sauberkeit am Arbeitsplatz sorgen, um Unfallgefahren zu vermeiden.
- Kinder und Unbeteiligte von Maschinen/Werkzeugen und Stromkabeln im Arbeitsbereich fernhalten.
- Beim Arbeiten immer für einen stabilen und sicheren Stand sorgen.
- Darauf achten, dass die Stützbeine ausgezogen und mit den Kugelschnäppern gesichert sind und dass die Stützrollen die richtige Höhe haben und ebenfalls gesichert sind. Vorsicht beim Ein- und Ausziehen der Beine walten lassen, es besteht Quetschgefahr.
- Das Untergestell muss beim Arbeiten mit einer Kapp- und Gehrungssäge stabil auf einer ebenen und waagerechten Unterlage stehen.
- Kontrollieren, dass das Elektrowerkzeug richtig befestigt und eingestellt ist.
- Darauf achten, dass alle Werkzeuge weggeräumt sind, bevor mit dem Arbeiten begonnen wird.
- Nicht auf dem Sägenuntergestell stehen oder es anderweitig überbelasten.
- Bevor mit dem Arbeiten begonnen wird sicherstellen, dass alle Schrauben festgezogen sind und Stativ oder Elektrowerkzeug keine Schäden hat.
- Die einzelnen Arbeitsschritte gut planen, damit sie sicher durchgeführt werden können und mit Umsicht und Verstand zu Werke gehen. Bei Müdigkeit, unter Einfluss von Medikamenten etc. nicht mit der Maschine/ dem Werkzeug arbeiten.
- Das Untergestell ist kein Kinderspielzeug.

Pflege und Wartung

Regelmäßig alle Schrauben auf festen Sitz überprüfen und kontrollieren, dass keine Teile beschädigt sind.

Hinweise zur Entsorgung

Bitte das Produkt entsprechend den lokalen Bestimmungen entsorgen.

Weitere Informationen sind von der Gemeinde oder den kommunalen Entsorgungsbetrieben erhältlich.

Technische Daten

Modell	HF-ZJ-010I
Länge des Untergestells ohne Verlängerung	980 mm
Länge des Untergestells mit Verlängerung	2700 mm
Höhe des Untergestells	840 mm
Max. Tragfähigkeit (Elektrowerkzeug + Werkstück)	100 kg

Produktbeschreibung

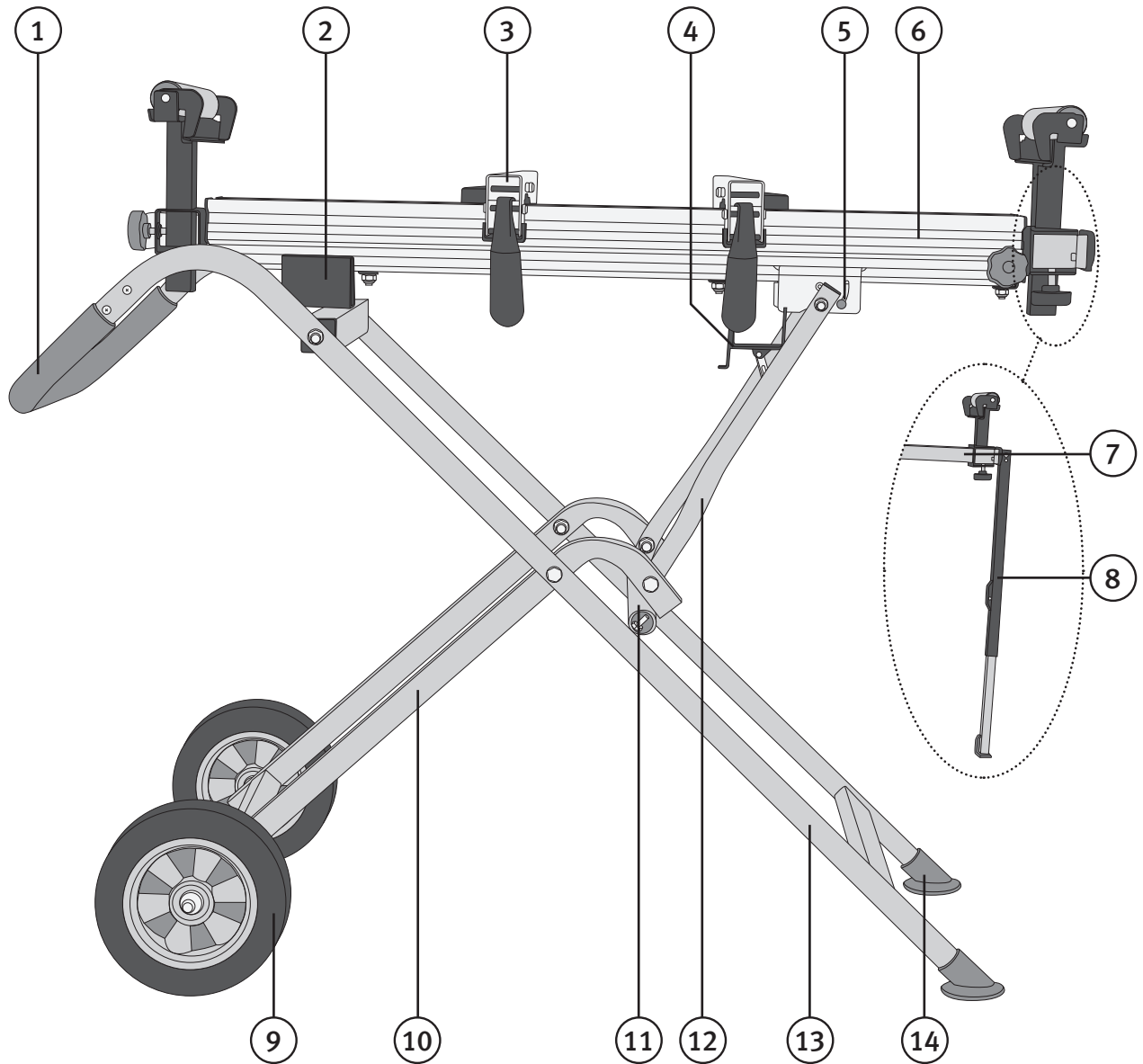

1. Griff
2. Hintere Halterung für Aluminiumprofil
3. Werkzeughalterung mit Hebelverschluss
4. Transportbügel
5. Vordere Schnellhalterung mit Sperre
6. Aluminiumprofil
7. Tischverlängerungen
8. Stützbeine
9. Räder
10. Unterteil
11. Querstrebe
12. Tischstütze
13. Rohrrahmen
14. Fuß
15. Stützrolle (eine auf jeder Seite)
16. Längsanschlag
17. Kurze Sicherungsschrauben für die Stützrollen (2 auf jeder Seite)
18. Lange Sicherungsschrauben für die Tischverlängerung (eine auf jeder Seite)

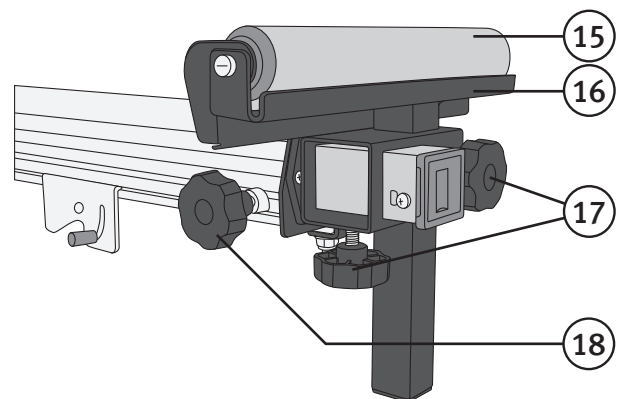

Montage

1. Griff (1) in den Rohrrahmen (13) drücken. Geht das schwer, den Griff vorsichtig mit einem geeigneten Werkzeug einschlagen. Den Handgriff auf jeder Seite mit einer Schraube festschrauben.
2. Die Querstrebe (11) am Rohrrahmen (13) festschrauben.
3. Die Räder (9) am Unterteil (10) anbringen. An beiden Seiten des Rads eine Unterlegscheibe verwenden. Darauf achten, dass die Distanzbuchsen beim Montieren in der Radnabe sitzen. Die Mutter nicht zu fest anziehen, das Rad muss sich frei drehen können.

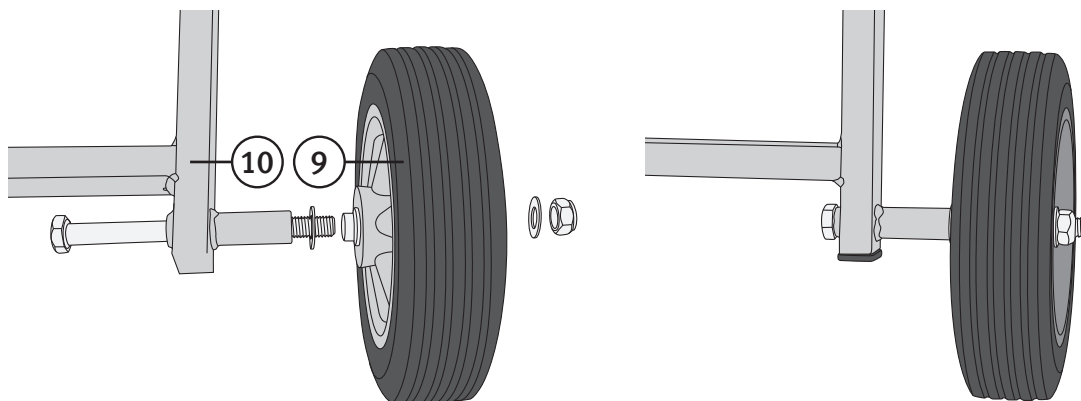

4. Das Unterteil (10) auf dem Fußboden platzieren und den Rohrrahmen (13) obenauf legen.

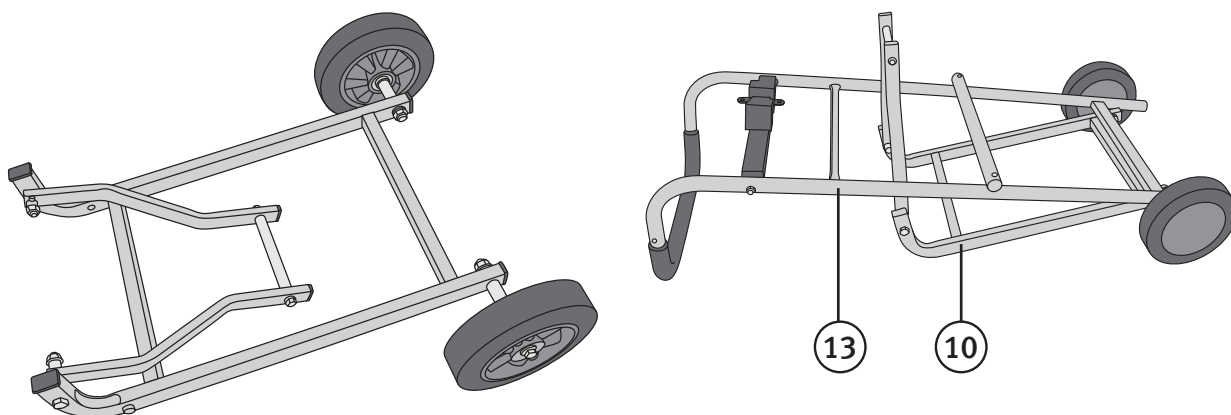

5. Rahmen und Unterteil zusammenschrauben. Die Muttern nicht zu fest anziehen.

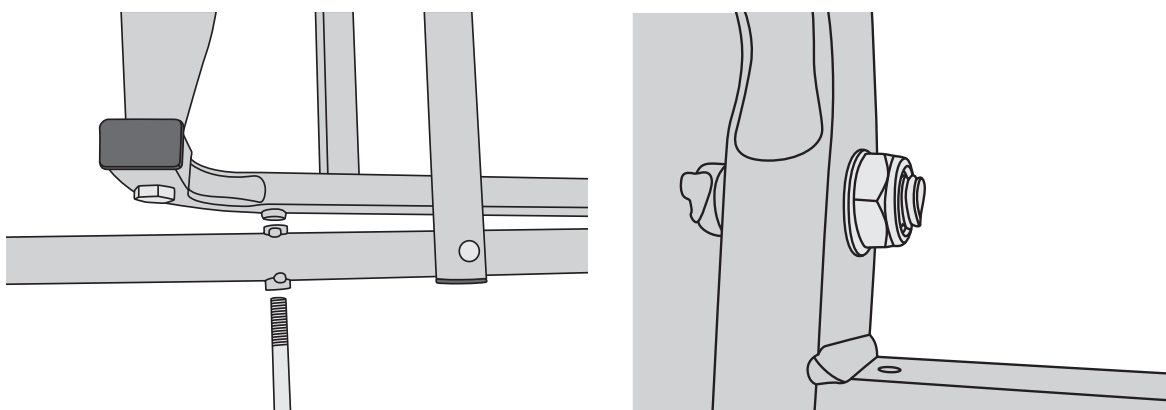

6. Das Untergestell zusammenklappen. Die FüÙe (14) auf den Rohrrahmen (13) stecken.

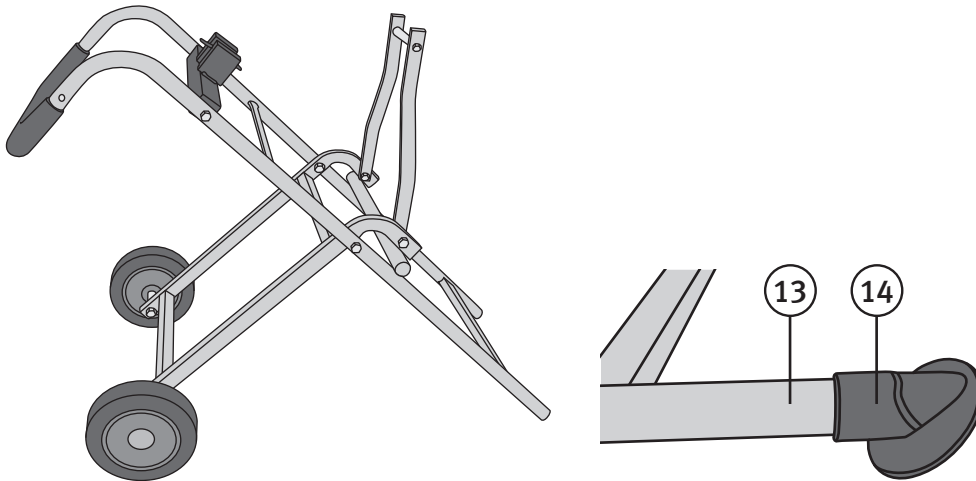

7. Das Aluminiumprofil (6) am Stativ montieren:

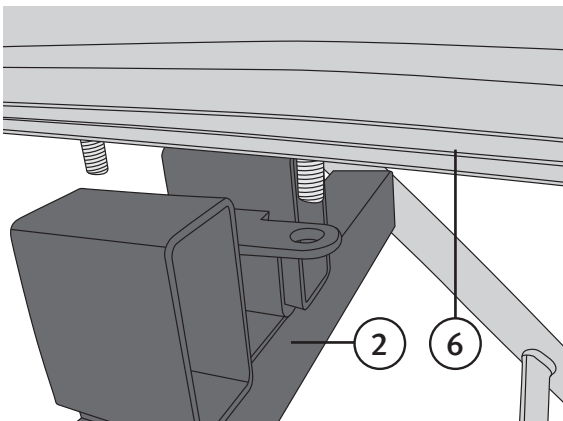

a) Dazu das freie Ende des Aluminiumprofils in die Halterung (2) legen, die sich am Vierkantprofil befindet.

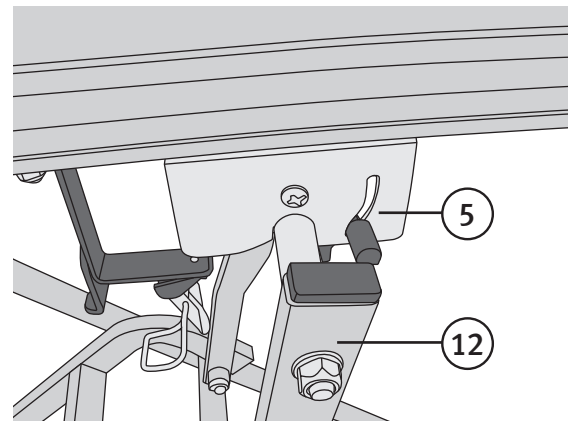

b) Die Schnellhalterung (5) des Aluminiumprofils in die Tischstütze (12) drücken.

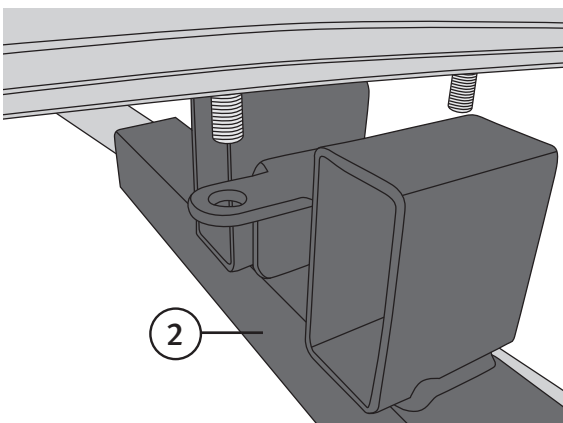

c) Die Schrauben (die sich in der Führung an der Unterseite des Aluminiumprofils befinden) in die Schnellhalterung (2) stecken und die Muttern anbringen. Die Muttern nur leicht anziehen, damit sich die Schrauben in der Führung noch hin- und her bewegen lassen.

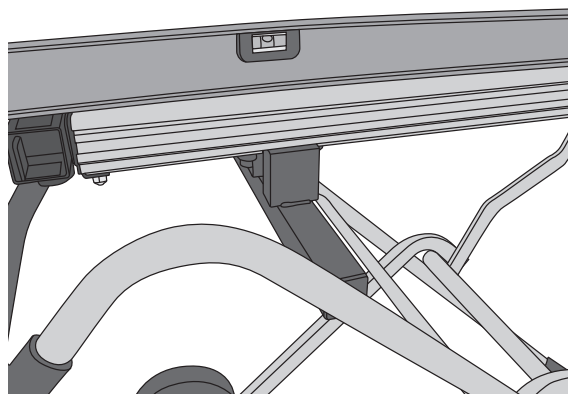

d) Das Untergestell auf einem glatten, ebenen Untergrund ohne Gefälle aufstellen. Kontrollieren, dass das Aluminiumprofil waagrecht ist, z. B. mit einer Wasserwaage. Ausrichten durch Verschieben der Halterungsschrauben in der Führung des Profils. Die Muttern der Halterung festziehen.

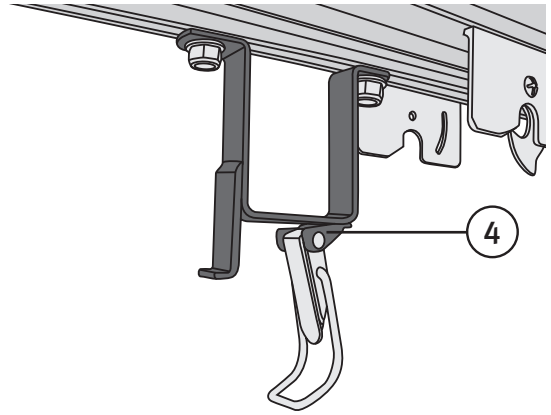
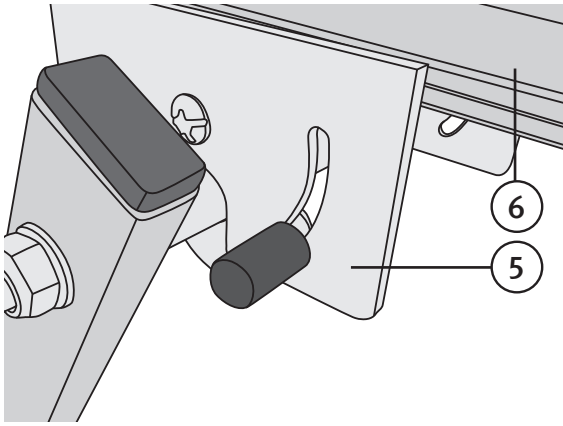

e) Die Sperre hochdrücken und die Schnellhalterung (5) verriegeln, die das Aluminiumprofil festhält (6).

f) Den Transportbügel (4) montieren.

8. Den Transportbügel (4) über der Querstrebe (11) montieren und die Mutter festziehen.
9. Die Stützrollen (15) anbringen und mit den kürzeren Sicherungsschrauben (17) sichern.
10. Die längeren Sicherungsschrauben (18) einschrauben, die die Tischverlängerung sichern.

Gebrauch

Lagerung

Das Sägeuntergestell kann stehend in Transportposition gelagert werden. Zusammenlegen des Untergestells:

1. Die Sperre hochdrücken und die Schnellhalterung (5) lösen, die das Aluminiumprofil festhält (6).
2. Das Sägeuntergestell zusammenklappen und den Transportbügel (4) um die Querstrebe (11) verriegeln.

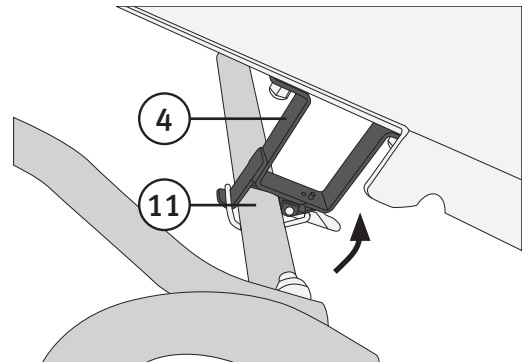
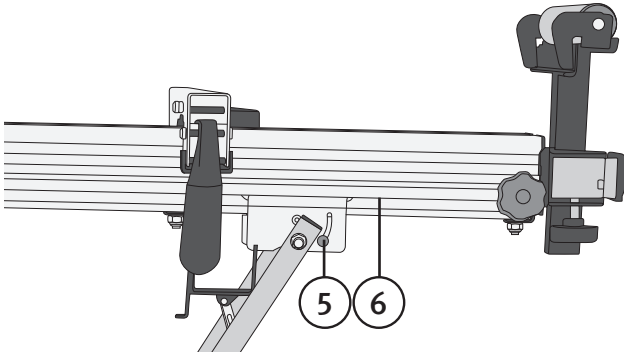

Vorbereitungen

1. Aufklappen des Untergestells: Den Transportbügel (4) lösen und das Unterteil (10) mit den Rädern ausklappen.
2. Die Tischstütze (12) ausklappen und die Schnellhalterung (5) festdrücken. Darauf achten, dass die Sperre ordentlich einrastet.

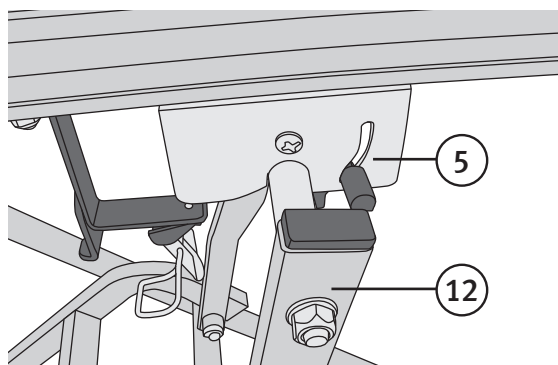
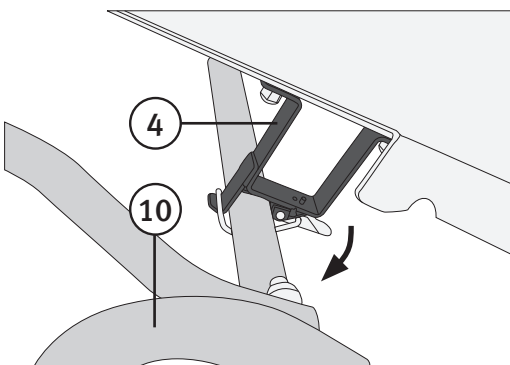

Montage eines Elektrowerkzeugs

Achtung: Vor dem Montieren die Sicherheitshinweise und die Bedienungsanleitung des Elektrowerkzeugs lesen. Die Montage des Elektrowerkzeugs darf nur bei gezogenem Netzstecker und/oder entferntem Akku geschehen.

1. Das Elektrowerkzeug in Transportposition bringen, den Sägekopf verriegeln etc.
2. Die Werkzeugaufnahmen (3) am Aluminiumprofil anbringen. Erst den hinteren Teil der Werkzeugaufnahme festhaken, dann den vorderen Teil mit dem Hebelverschluss so herunterklappen, dass er gut auf das Aluminiumprofil passt. Die Hebelverschlüsse der Werkzeugaufnahme herunterklappen, um sie zu fixieren.
Hinweis: Die Hebelverschlüsse müssen so justiert werden, dass sie die Werkzeugaufnahmen ordentlich festhalten. Die Verriegelung an der Innenseite der Werkzeugaufnahme mit der Einstellschraube einstellen.
3. Das Elektrowerkzeug auf die Werkzeugaufnahmen (3) setzen und diese so verschieben, dass die Bohrungen mit denen des Elektrowerkzeugs übereinander liegen. Die Schlossschrauben (oder andere passende Schrauben) von unten durch die Schlitze in den Werkzeugaufnahmen stecken und oben zum Elektrowerkzeug zeigend Unterlegscheiben und Muttern montieren. Bei manchen Sägen kann es an den vorderen Schlossschrauben zu eng sein, weshalb in diesem Fall die Schlossschrauben von oben und die Muttern mitsamt Unterlegscheiben von unten montiert werden sollten. Ist das Lochbild des Elektrowerkzeugs asymmetrisch, einen Adapertsatz (unsere Art.Nr. 40-7962) verwenden.

Einstellungen

Einstellen der Stativlänge

1. Das Werkstück auf den Säge Tisch des Elektrowerkzeugs legen.
2. Die Sicherungsschraube (18) lösen und die Tischverlängerung (7) auf die gewünschte Länge ausziehen.
3. Die Sicherungsschrauben ordentlich, jedoch nicht zu fest anziehen.
4. Bei Bedarf die Stützbeine (8) durch Eindrücken und der Kugelschnäpper (19) ausklappen und herausziehen. Die Stützbeine herunterklappen und die Länge mit der Verriegelung (20) in der Mitte des Stützbeins anpassen. Darauf achten, dass Kugelschnäpper (21) und Verriegelung (20) ordentlich einrasten.
5. Einklappen der Stützbeine: Kugelschnäpper (21) und Verriegelung (20) eindrücken, das Stützbein nach außen klappen und in die Tischverlängerung einschieben.

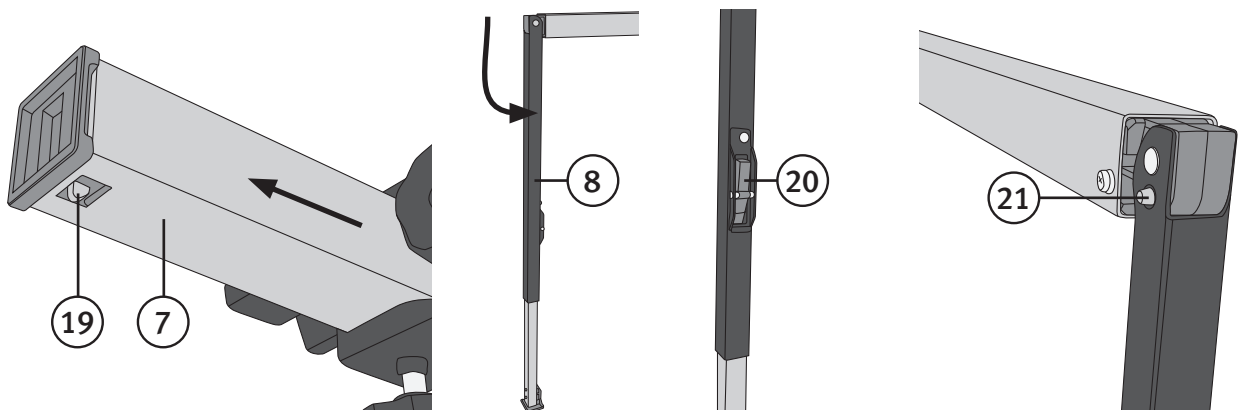

Einstellen der Stützrollen

1. Die Sicherungsschrauben (17) lösen und die Stützrollen (15) nach oben/unten in die gewünschte Position bringen.
2. Die Sicherungsschrauben ordentlich, jedoch nicht zu fest anziehen.
3. Beim Sägen von Werkstücken, die gleich lang sein sollen, den Längsanschlag (16) auf eine der Stützrollen aufklappen und den Abstand zum Sägeblatt des Elektrowerkzeugs anpassen.

