

Cocraft®

Automatic Hose Reel

**Automatisk slangvinda
Automatisk slangevinde
Automaattinen letkukela
Schlauchbox
mit Aufrollautomatik**



art. nr
40-7913

model
HL-WA-20

Automatic Hose Reel

Art.no 40-7913 Model HL-WA-20

Please read the entire instruction manual before using the product and save it for future reference. We reserve the right for any errors in text or images and any necessary changes made to technical data. If you have any questions regarding technical problems please contact Customer Services.

Safety

Warning!

- Please read the entire instruction manual before using the product and save it for future reference.
- This hose reel is not a toy; do not let children play with it.
- If the hose in the reel is to be replaced, the safety lock and the normal hose brake must all be engaged.

Product description

- Cocraft hose reel with automatic rewind and brake.
- Spray nozzle and heavy-duty metal wall bracket included.

Description

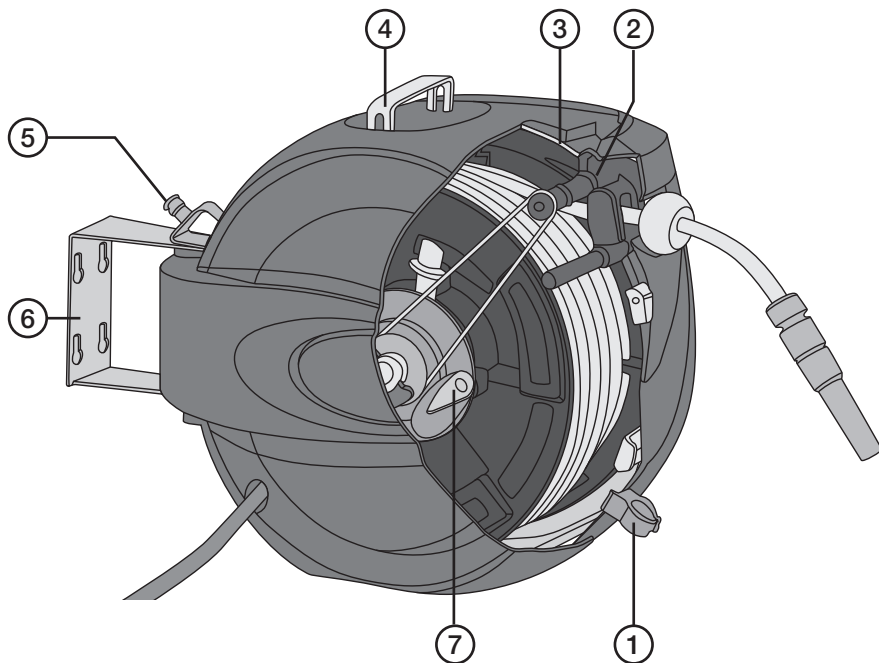

1. Nozzle holder
2. Hose coiling guide
3. Safety locks to lock the reel when replacing the hose
4. Metal handle
5. Hose coupling holder
6. Wall bracket
7. Rewind brake

Useful Tips

- The hose is equipped with a brake to help adjust the hose to the desired length:
Pull the hose out of the reel and carefully release the tension to activate the rewind brake.
- The hose must not be under pressure when it is rewound onto the reel:
Close the water inlet and leave the nozzle open before rewinding the hose.
- Pull the hose out about 20 cm and then release it and let it rewind automatically.

Disposal

Follow local ordinances when disposing of this product. If you are unsure of how to dispose of this product, please contact your municipality.

Specifications

Model	HL-WA-20
Hose	20 metres (PVC), Ø ½" (12 mm)
Max pressure	1.0 MPa (150 psi/10 bar)
Coupling thread	¾" NPT
Size	50 × 24 × 42 cm (L × W × H)

Automatisk slangvinda

Art.nr 40-7913 Modell HL-WA-20

Läs igenom hela bruksanvisningen före användning och spara den sedan för framtida bruk. Vi reserverar oss för ev. text- och bildfel samt ändringar av tekniska data. Vid tekniska problem eller andra frågor, kontakta vår kundtjänst (se adressuppgifter på baksidan).

Säkerhet

Varning!

- Läs igenom hela bruksanvisningen före användning och spara den sedan för framtida bruk.
- Slangvindan är ingen leksak, låt inte barn använda den.
- Slangen måste vara låst med en av säkerhetskrokarna och den vanliga slangbromsen vid byte av slang.

Produktbeskrivning

- Slangvinda Cocraft med automatisk slangretur med broms.
- Sprutmunstycke och kraftigt väggfäste i metall medföljer.

Beskrivning

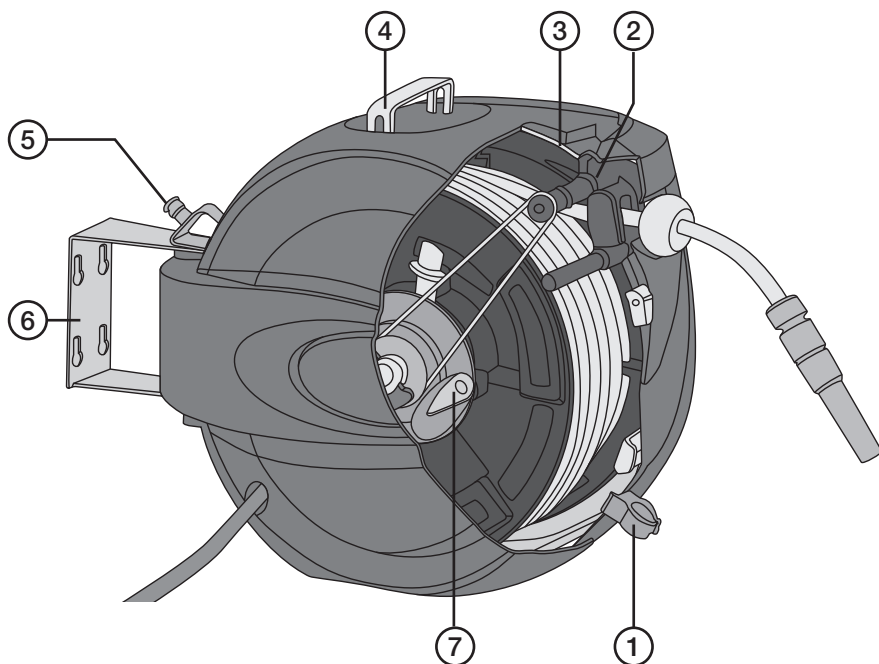

1. Hållare för munstycke
2. Slangstyrning vid upprullning
3. Säkerhetskrok för att låsa slangtrumman vid slangbyte
4. Metallhandtag
5. Fäste för slangkoppling
6. Metallfäste
7. Broms för slangretur

Användningstips

- Slangen har bromsanordning som gör att slangen kan stoppas i önskat läge: Dra ut slangen och släpp försiktigt tillbaka lite för att aktivera bromsen.
- Slangen måste vara trycklös innan den kan rullas in i slangvindan: Stäng av inloppet och låt munstycket vara öppet innan slangen rullas in.
- Dra ut slangen ca 2 dm och släpp för att rulla in slangen.

Avfallshantering

När du ska göra dig av med produkten ska detta ske enligt lokala föreskrifter. Är du osäker på hur du ska gå tillväga, kontakta din kommun.

Specifikationer

Modell	HL-WA-20
Slang	20 meter (PVC), Ø ½" (12 mm)
Max vattentryck	1,0 MPa (150 psi)
Anslutningsgänga	¾" NPT
Mått	50 × 24 × 42 cm (L × B × H)

Automatisk slangevinde

Art.nr. 40-7913 Modell HL-WA-20

Les bruksanvisningen nøye før produktet tas i bruk, og ta vare på den for framtidig bruk. Vi reserverer oss mot ev. tekst- og bildefeil, samt forandringer av tekniske data. Ved tekniske problemer eller spørsmål, ta kontakt med vårt kundesenter. (Se opplysninger om kundesenteret i denne bruksanvisningen).

Sikkerhet

Advarsel!

- Les bruksanvisningen nøye før produktet tas i bruk, og ta vare på den for framtidig bruk.
- Slangevinden er ikke noe leketøy, la ikke barn bruke den uten tilsyn av voksne.
- Slangen må være låst med en sikkerhetskrok og den vanlige slangebremsen når den skal skiftes ut.

Produktbeskrivelse

- Slangevinde med automatisk retur m. brems.
- Sprøytemunnstykke og kraftig veggfeste i metall.

Beskrivelse

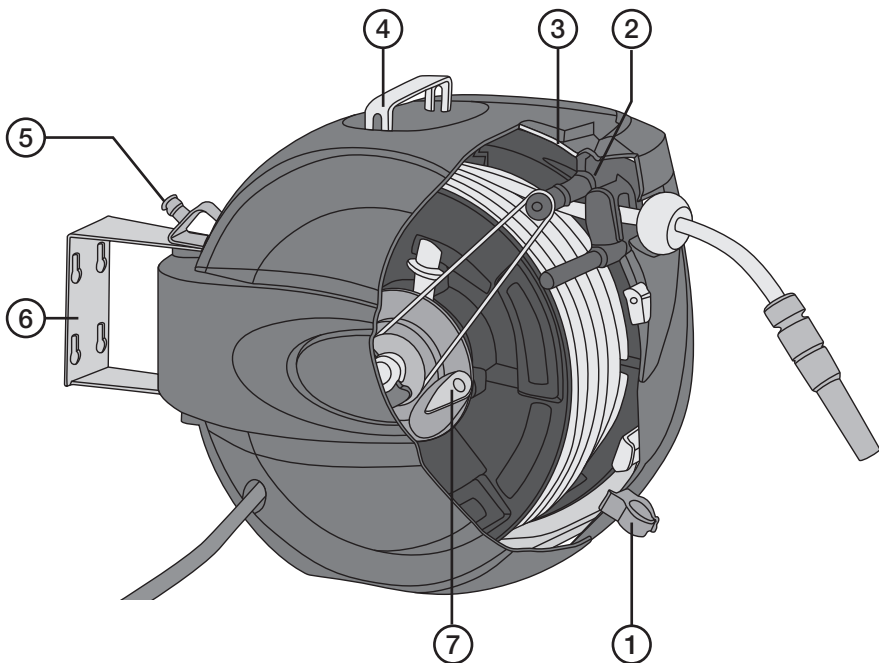

1. Holder for munnstykke
2. Slangestyring ved kveiling
3. Sikkeretskrok for å låse slangetrommelen ved skifte av slange
4. Metallhåndtak
5. Feste for slangekobling
6. Metallfeste
7. Brems for slangeretur

Brukertips

- Slangen har en bremseanordning som gjør at slangen kan stoppes i ønsket posisjon: Trekk ut slangen og slipp den forsiktig tilbake for å aktivere bremsen.
- Slangen må være trykkløs før den kveiles opp i vinden. Steng innløpet og la munnstykket være åpent før slangen kveiles opp.
- Trekk ut slangen ca. 20 cm og slipp, for å få slangen kveilet opp igjen.

Avfallshåndtering

Når produktet skal kasseres, må det skje i henhold til lokale forskrifter. Ved usikkerhet, ta kontakt med lokale myndigheter.

Spesifikasjoner

Modell	HL-WA-20
Slange	20 meter (PVC), Ø ½" (12 mm)
Maks. vanntrykk	1,0 MPa (150psi)
Gjengestørrelse på tilkobling	¾" NPT
Mål	50 × 24 × 42 cm (L × B × H)

Automaattinen letkukela

Tuotenro 40-7913

Malli HL-WA-20

Lue käyttöohjeet ennen tuotteen käyttöönottoa. Säästä käyttöohjeet tulevaa tarvetta varten. Pidätämme oikeuden teknisten tietojen muutoksiin. Emme vastaa mahdollisista teksti- tai kuvavirheistä. Jos laitteeseen tulee teknisiä ongelmia, ota yhteys myymälään tai asiakaspalveluun (yhteystiedot käyttöohjeen lopussa).

Turvallisuus

Varoitus!

- Lue käyttöohjeet ennen tuotteen käyttöönottoa. Säästä käyttöohjeet tulevaa tarvetta varten.
- Letkukela ei ole lelu. Älä anna lasten käyttää sitä.
- Letkun vaihdon aikana letkun tulee olla lukittu sekä varmuuskoukulla että letkujarrulla.

Tuotekuvaus

- Letkukela Cocraft, jossa on automaattinen, jarrullinen takaisinkelaus.
- Mukana ruiskusuutin ja tukeva metallinen seinätuki.

Kuvaus

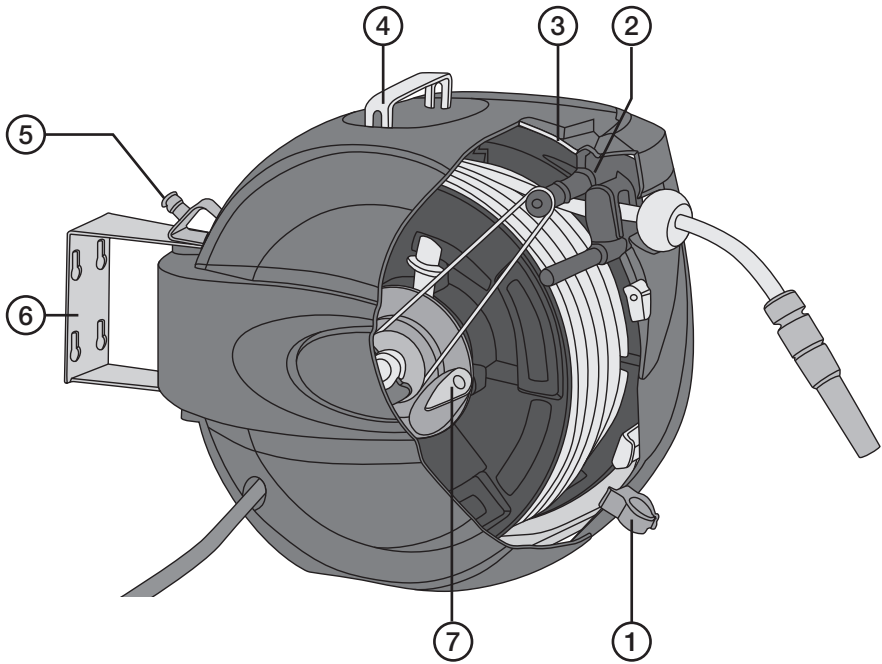

1. Suuttimen pidike
2. Kelauksen letkunohjain
3. Varmuuskoukku letkurummun lukitsemiseksi letkun vaihdossa
4. Metallikahva
5. Letkuliitoksen kiinnike
6. Metallikiinnike
7. Letkun takaisinkelauksen jarru

Käyttövinkkejä

- Letkun jarrutoiminnon ansiosta letkun voi pysäyttää haluttuun kohtaan:
Vedä ulos letkua ja päästä sitä varovasti hieman takaisin siten, että jarru aktivoituu.
- Letkun tulee olla paineeton, jotta sen voi kelata takaisin letkukelaan:
Sulje vedentulo ja jätä suutin auki, ennen kuin kelaat letkun sisään.
- Vedä letkua ulos noin 20 cm ja päästä siten, että letku kelautuu sisään.

Kierrätys

Kierrätä tuote asianmukaisesti, kun poistat sen käytöstä. Kysy tarkempia kierrätysohjeita kuntasi jätehuoneesta.

Tekniset tiedot

Malli	HL-WA-20
Letku	20 m (PVC), Ø ½" (12 mm)
Suurin vedenpaine	1,0 MPa (150 psi)
Liitäntäkierre	¾" NPT
Mitat	50 × 24 × 42 cm (P × L × K)

Schlauchbox mit Aufrollautomatik

Art.Nr. 40-7913

Modell HL-WA-20

Vor Inbetriebnahme die komplette Bedienungsanleitung durchlesen und aufbewahren. Irrtümer, Abweichungen und Änderungen behalten wir uns vor. Bei technischen Problemen oder anderen Fragen freut sich unser Kundenservice über eine Kontaktaufnahme (Kontakt siehe Rückseite).

Sicherheitshinweise

Hinweis:

- Kein Kinderspielzeug.
- Beim Schlauchwechsel den Schlauch mit einem der Sicherungshaken und der gewöhnlichen Schlaucharretierung fixieren.

Produktbeschreibung

- Schlauchbox Cocraft mit Aufrollautomatik und Arretierung.
- Einschließlich Spritzdüse und stabiler Wandhalterung aus Metall.

Beschreibung

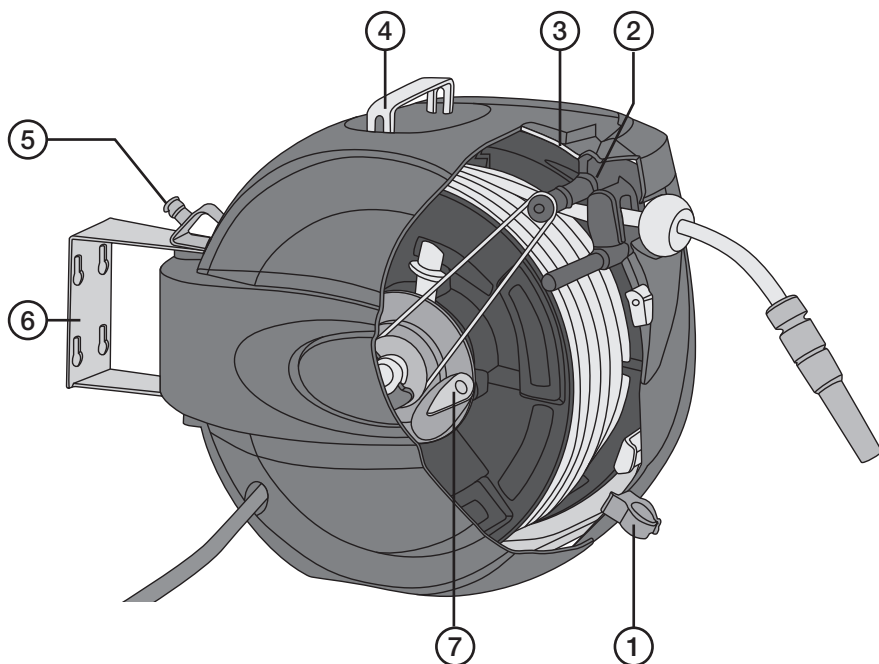

1. Halter für Düse
2. Schlauchführung
3. Sicherungshaken zum Sperren der Schlauchbox beim Schlauchwechsel
4. Metallgriff
5. Halterung für Schlauchkupplung
6. Metallhalterung
7. Schlaucharretierung

Bedienungshinweise

- Der Schlauch ist mit einem Arretiermechanismus ausgestattet, der das Feststellen des Schlauchs in der gewünschten Länge ermöglicht. Den Schlauch herausziehen und vorsichtig ein wenig nachgeben, um die Arretierung zu aktivieren.
- Der Schlauch muss drucklos sein, bevor er aufgerollt werden kann. Vor dem Aufrollen des Schlauchs zuerst die Wasserzufuhr abstellen und die Düse offen lassen.
- Den Schlauch zum Aufrollen etwa 20 cm herausziehen und loslassen.

Hinweise zur Entsorgung

Bitte das Produkt entsprechend den lokalen Bestimmungen entsorgen. Weitere Informationen sind von der Gemeinde oder den kommunalen Entsorgungsbetrieben erhältlich.

Technische Daten

Modell	HL-WA-20
Schlauch	20 Meter (PVC), Ø ½" (12 mm)
Max. Wasserdruck	1,0 MPa (150 psi)
Anschlussgewinde	¾" NPT
Abmessungen	50 × 24 × 42 cm (L × B × H)

Sverige

Kundtjänst

tel: 0247/445 00
fax: 0247/445 09
e-post: kundservice@clasohlson.se

Internet

www.clasohlson.se

Post

Clas Ohlson AB, 793 85 INSJÖN

Norge

Kundesenter

tlf.: 23 21 40 00
faks: 23 21 40 80
e-post: kundesenter@clasohlson.no

Internett

www.clasohlson.no

Post

Clas Ohlson AS, Postboks 485 Sentrum,
0105 OSLO

Suomi

Asiakaspalvelu

puh.: 020 111 2222
sähköposti: asiakaspalvelu@clasohlson.fi

Internet

www.clasohlson.fi

Osoite

Clas Ohlson Oy, Maistraatinportti 4 A,
00240 HELSINKI

Great Britain

Customer Service contact number: 08545 300 9799
e-mail: customerservice@clasohlson.co.uk

Internet

www.clasohlson.com/uk

Postal

10 - 13 Market Place
Kingston Upon Thames
Surrey
KT1 1JZ

Deutschland

Kundenservice

Unsere Homepage www.clasohlson.de
besuchen und auf Kundenservice klicken.