

capere[®]

Combination overhead and hand shower set

Tak- och handdusch

Tak- og hånddusj

Katto- ja käsisuihku

Kopf- und Handbrause

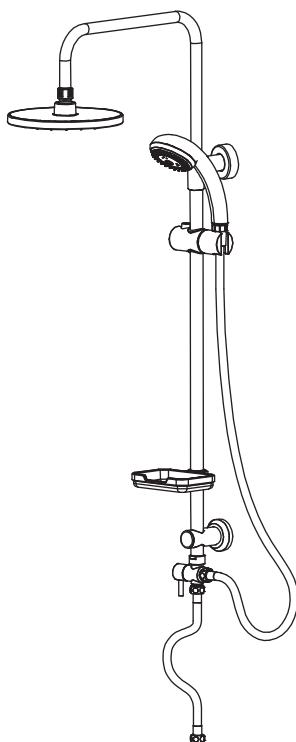

Art.no

40-9865

English	3
Svenska	7
Norsk	11
Suomi	15
Deutsch	19

Ver. 20150914

Combination overhead and hand shower set

Art.no 40-9865

Please read the entire instruction manual before using the product and then save it for future reference. We reserve the right for any errors in text or images and any necessary changes made to technical data. In the event of technical problems or other queries, please contact our Customer Services (see address details on the back).

Installation

1. Unscrew the flow diverter from the slide rail using the included spanner.

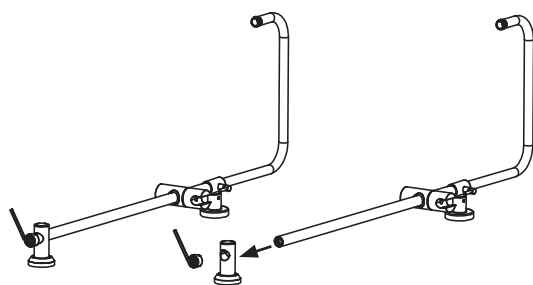
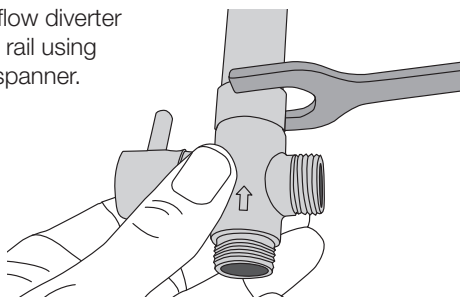

2. Using the included hex key, undo the screw and remove the bushing in the bottom of the slide rail. It will be easier if you ask someone to hold the rail for you while you undo the screw. Remove the bushing and swivel nut.
3. Remove the lower wall bracket from the slide rail.

4. Slide the soap dish onto the rail. Wetting the slide rail and soap dish ring with water will help you to slide the dish along the rail.
5. Refit the lower wall bracket and screw the bushing and swivel nut back on.

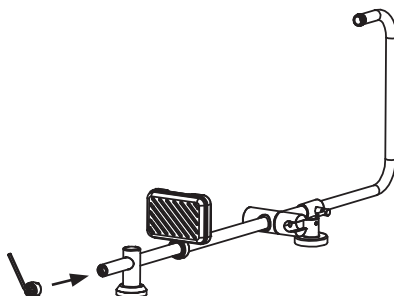

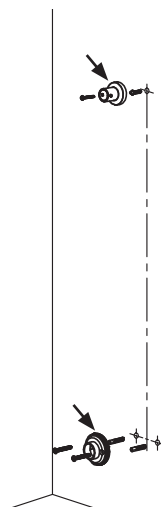
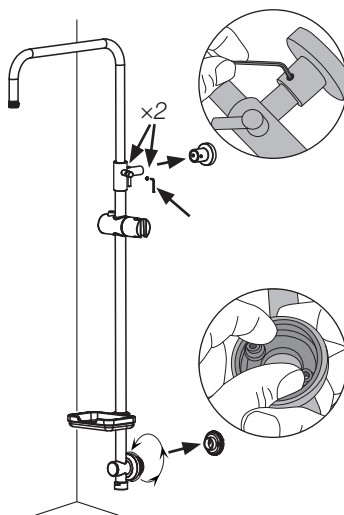
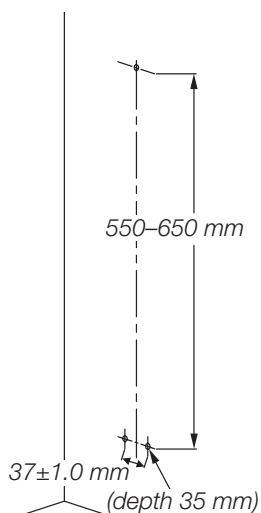

6. Drill mounting holes in the wall as shown above.
7. Undo the two locking screws in the upper wall bracket using the included hex key and remove the wall bracket from the rail.
8. Unscrew the wall plate from the lower wall bracket.
9. Screw the wall plate to the wall.

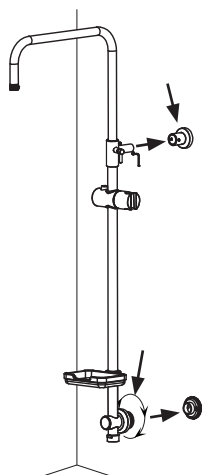

10. Mount the rail onto the upper wall bracket and tighten the locking screws. Refit the lower wall bracket to the lower wall plate.

11. Undo the clamp on the upper wall bracket and adjust the length of the slide rail.
12. Attach the overhead shower head using a rubber washer.

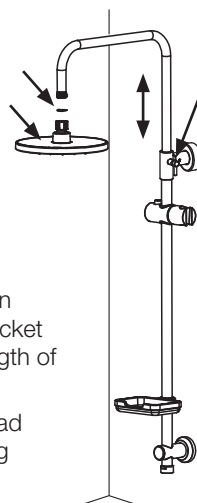

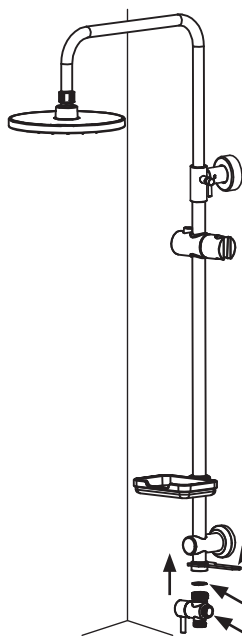

13. Refit the diverter to the bottom of the slide rail using a washer.

Note: Make sure that the arrow on the diverter is pointing upwards. Tighten the swivel nut.

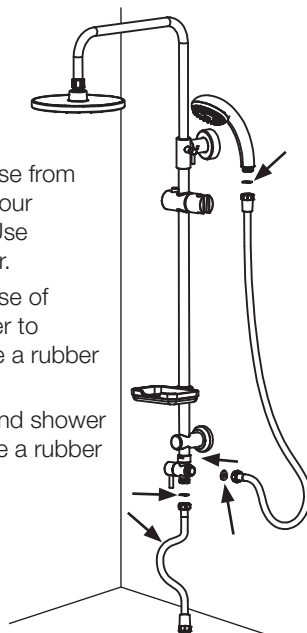

14. Connect the hose from the diverter to your shower mixer. Use a rubber washer.

15. Connect the hose of the hand shower to the diverter. Use a rubber washer.

16. Connect the hand shower to the hose. Use a rubber washer.

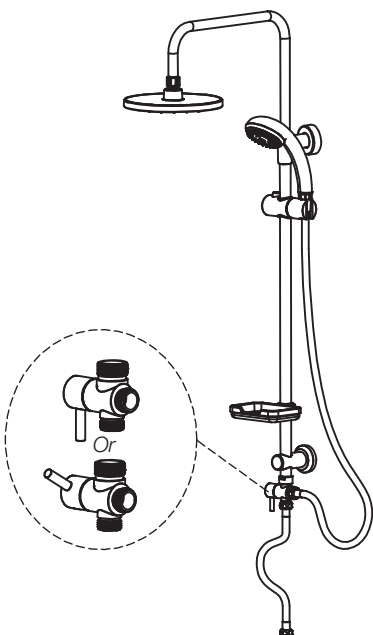

17. Regulate the water flow using the knob on the diverter.

Care and maintenance

Cleaning the handset and the overhead shower rose

- The small holes in the rose of the overhead shower and the handset can easily be clogged by limescale or minerals in the water. This will result in a reduced or uneven flow of water and could even damage the overhead shower.
- To prevent the build-up of limescale, get into the habit of rubbing the rubber trim on the nozzles with your thumb regularly to ensure an even flow of water.
- If any of the nozzles have become completely clogged they should be descaled by soaking them in vinegar, citric acid or other mild descaling agent. Unscrew the shower head and immerse it in hot water together with the descaling agent for 1–2 hours before wiping it with a washing-up sponge or microfibre cloth.
- If the shower head is very clogged the treatment may need to be repeated until all the deposits have been removed.

Disposal

The product should be disposed of in accordance with local regulations. If you are unsure how to proceed, contact your local council.

Specifications

Adjustable length	80–115 cm
Wall bracket spacing	Up to 67 cm c/c
Hose	50 cm, ½" coupling

Tak- och handdusch

Art.nr 40-9865

Läs igenom hela bruksanvisningen före användning och spara den sedan för framtida bruk. Vi reserverar oss för ev. text- och bildfel samt ändringar av tekniska data. Vid tekniska problem eller andra frågor, kontakta vår kundtjänst (se adressuppgifter på baksidan).

Montering

1. Gänga loss omkopplaren från duschstången, använd den medföljande nyckeln.

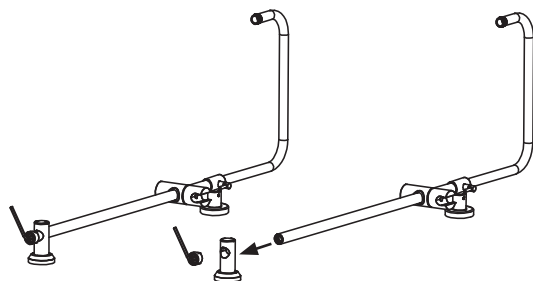
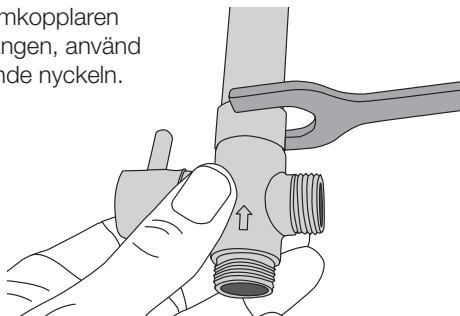

2. Använd den medföljande insexnyckeln och skruva ur fästhylsan i botten på duschstången. Be någon hålla stången medan du skruvar så går det lättare. Ta bort fästhylsan och den lekande muttern.
3. Ta bort det nedre väggfästet från stången.

4. Skjut på tvålhållaren på stången. Fukta duschstången och tvålhållarens fäste med vatten så går hållaren lättare att skjuta på.
5. Sätt tillbaka det nedre väggfästet och skruva tillbaka fästhylsan och den lekande muttern.

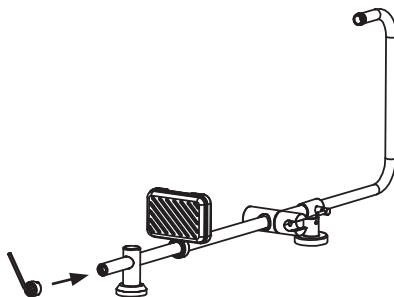

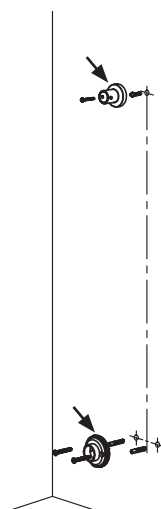
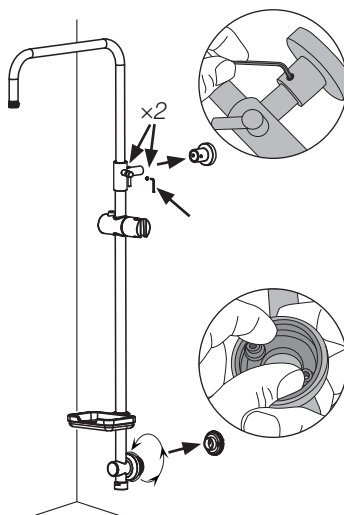
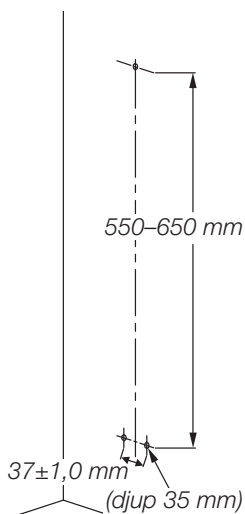

6. Borra fästhål enligt ovan.

7. Skruva upp det övre väggfästets 2 låsskruvar med den medföljande insexnyckeln och ta bort väggfästet från stängan.

9. Skruva fast väggfästet och fästplattan på väggen.

8. Skruva ur fästplattan ur det nedre väggfästet.

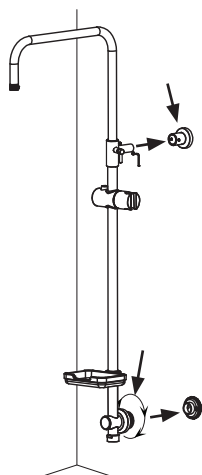

10. Montera stängan på det övre väggfästet och dra åt låsskruvarna. Skruva fast det nedre väggfästet på fästplattan.

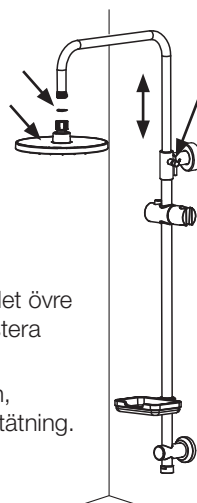

11. Lossa vredet vid det övre väggfästet och justera stängens längd.

12. Anslut takduschen, använd en gummitätning.

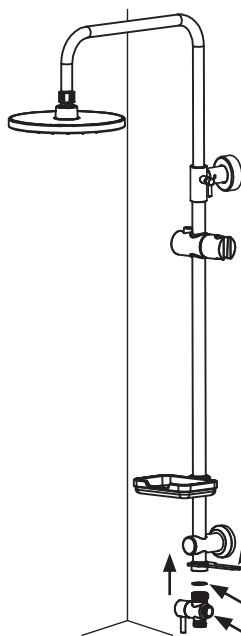

13. Montera tillbaka omkopplaren i botten på duschstången, använd en gummitätning.
Obs! Se till att pilen på omkopplaren pekar uppåt.
 Dra åt den lekande muttern.

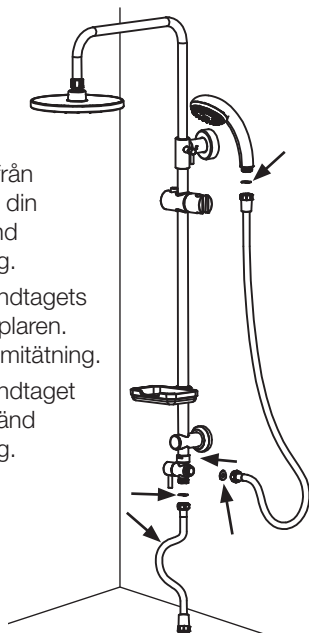

14. Anslut slangen från omkopplaren till din blandare. Använd en gummitätning.

15. Anslut duschhandtagets slang till omkopplaren. Använd en gummitätning.

16. Anslut duschhandtaget till slangen. Använd en gummitätning.

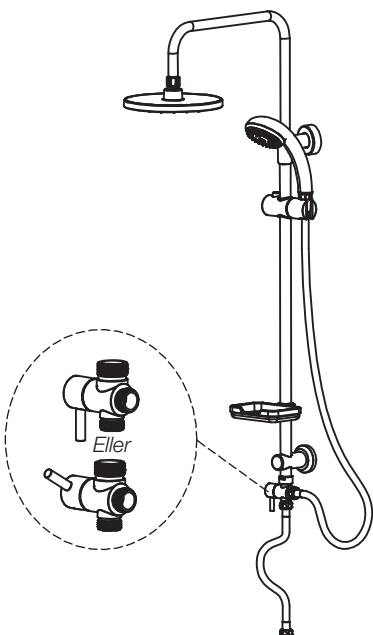

17. Justera vattenflödet med vredet på omkopplaren.

Skötsel och underhåll

Rengöring av takdusch och duschhandtag

- De små hålen i takduschen och i duschhandtaget täpps lätt igen av kalk och andra avlagringar. Detta leder till att strålen blir ojämn eller svag och i vissa fall till skador på takdusch och duschhandtag.
- För att undvika att kalk får fäste, gör till en god vana att med jämna mellanrum torka av gummidetaljerna vid munstyckena så att strålen kommer jämnt.
- Har det blivit stopp i något av munstyckena måste dessa avkalkas med exempelvis ättika, citronsyra eller annat mildt avkalkningsmedel. Skruva loss delen och lägg den i hett vatten tillsammans med kalkmedlet 1–2 timmar och rengör sedan med en tvättsvamp eller mikrofibertrasa.
- Är det mycket avlagringar kan man behöva upprepa behandlingen tills allt är borta.

Avfallshantering

När du ska göra dig av med produkten ska detta ske enligt lokala föreskrifter. Är du osäker på hur du ska tillväga, kontakta din kommun.

Specifikationer

Reglerbar stång	80–115 cm
Infästning	Upp till 67 cm c/c
Slang	50 cm, ½" anslutning

Tak- og hånddusj

Art.nr. 40-9865

Les brukerveiledningen grundig før produktet tas i bruk, og ta vare på den for framtidig bruk. Vi reserverer oss mot eventuelle feil i tekst og bilder, samt endringer av tekniske data. Ved tekniske problemer eller spørsmål, ta kontakt med vårt kundesenter. (Se opplysninger på baksiden).

Montering

1. Skru omkobleren løs fra dusjstangen med den medfølgende nøkkelen.

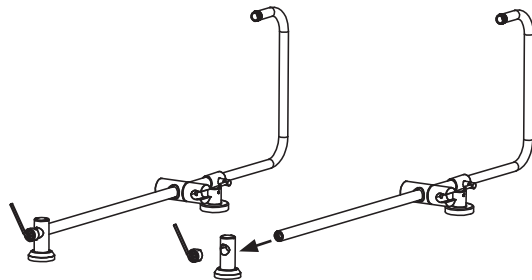

2. Bruk den medfølgende inseksnøkkelen og skru ut festehylsen i bunnen på dusjstangen. Hvis du får noen til å holde stangen mens du skrur vil det gå mye lettere. Fjern festehylsen og mutteren.
3. Fjern det nedre veggfestet fra stangen.

4. Skyv såpeholderen inn på stangen. Fukt dusjstangen og såpeholderen med litt vann, da er det lettere å skyve holderen på plass.
5. Sett det nedre veggfestet på plass igjen og skru på plass festehylsen og mutteren.

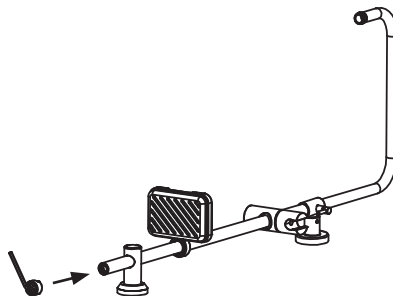

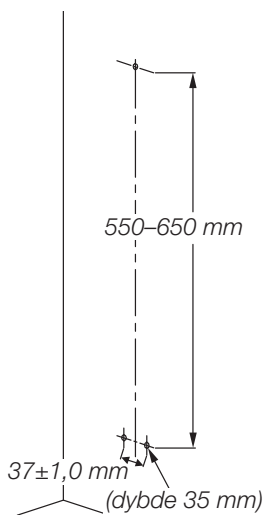

6. Festehullene bores som vist ovenfor:

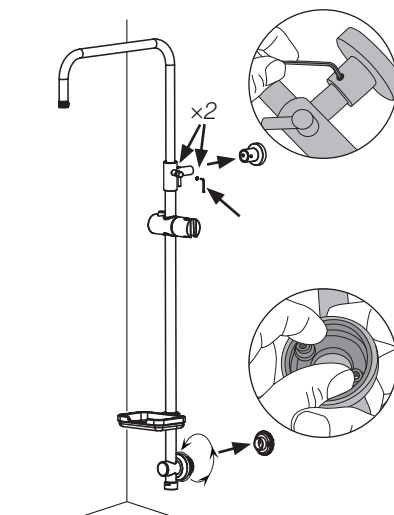

7. Skru løs det øvre veggfestet 2 låseskruer med medfølgende inseksnøkkel, og ta veggfestet bort fra stangen.

8. Skru løs festeplaten fra det nedre veggfestet.

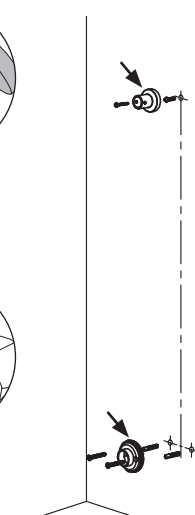

9. Skru fast veggfestet og festeplaten på veggen.

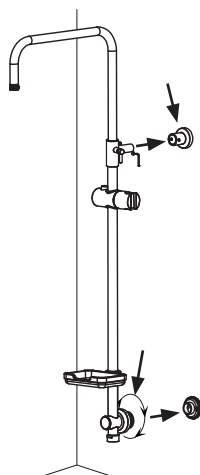

10. Monter stangen på det øvre veggfestet og dra til låseskruene. Skru fast det nedre veggfestet på festeplaten.

11. Løsne på låsingene ved det øvre veggfestet og juster stangens lengde.

12. Koble til takdusjen og bruk en gummipakning.

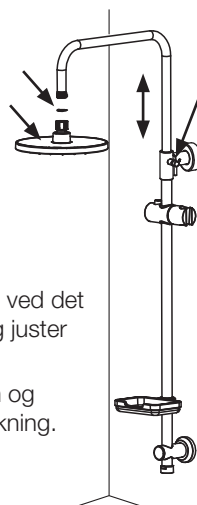

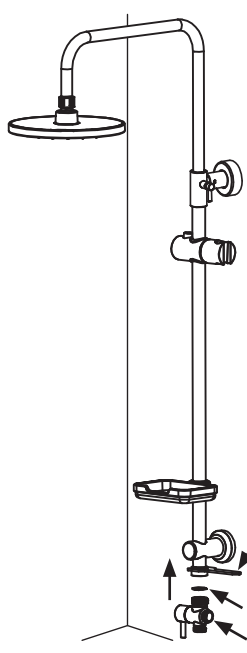

13. Sett tilbake omkobleren i bunnen av dusjstangen, bruk en gummipakning.
Obs! Kontroller at pila på omkobleren peker oppover. Trekk til den løse mutteren.

- 14. Slangen fra omkobleren kobles til blanderen. Bruk en gummipakning.
- 15. Monter dusjhåndtakets slange til omkobleren: Bruk en gummipakning.
- 16. Koble dusjhåndtaket til slangen. Bruk gummipakningen.

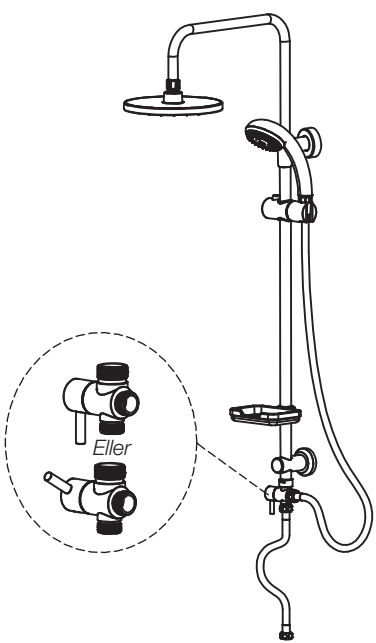
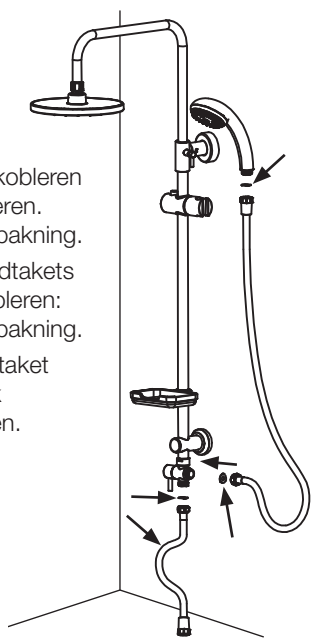

17. Vannstrømmen justeres med rattet på omkobleren.

Stell og vedlikehold

Rengjøring av takdusj og hånddusj

- De små hullene i takdusjen og hånddusjen tettes lett til av kalk og andre avleiringer. Dette kan føre til at strålen blir ujevn eller svak og i noen tilfeller til skade på takdusj og dusjhode.
- For å unngå at kalk får feste, bør man med jevne mellomrom tørke av gummidyse på munnstykket så strålene blir jevne.
- Har det blitt stopp i noen av munnstykkene må disse avkalkes med for eksempel eddik, sitronsyre eller en annen type mildt avkalkningsmiddel. Skru løs delen og legg den i varmt vann sammen med avkalkingsmiddelet i 1–2 timer. Rengjør deretter med en svamp eller mikrofiberklut.
- Er det mye avleiringer kan man måtte gjenta behandlingen til alt er borte.

Avfallshåndtering

Når produktet skal kasseres, må det skje i henhold til lokale forskrifter. Hvis du er usikker, ta kontakt med lokale myndigheter.

Spesifikasjoner

Justerbar stanglengde	80–115 cm
Innfesting	Inntil 67 cm c/c
Slange	50 cm, 1/2" tilkobling

Katto- ja käsisuihku

Tuotenro 40-9865

Lue käyttöohje ennen tuotteen käyttöönottoa ja säilytä se tulevaa tarvetta varten. Pidätämme oikeuden teknisten tietojen muutoksiin. Emme vastaa mahdollisista teksti- tai kuvavirheistä. Jos laitteeseen tulee teknisiä ongelmia, ota yhteys myymälään tai asiakaspalveluun (yhteystiedot käyttöohjeen lopussa).

Asennus

1. Kierrä valitsin irti suihkutangosta mukana tulevalla avaimella.

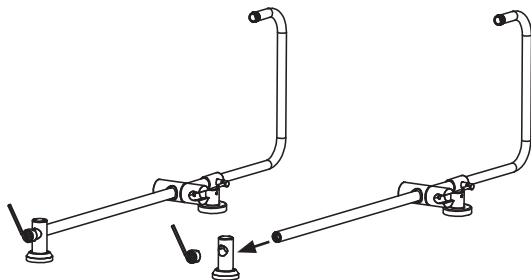
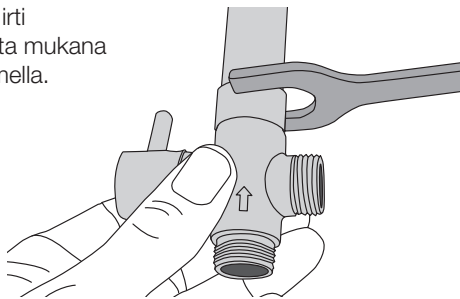

2. Ruuvaa suihkutangon pohjassa oleva kiinnityshylsy irti mukana tulevalla kuusiokoloavaimella. Pyydä toista henkilöä pitämään tangosta kiinni, jotta ruuvaaminen on helpompaa. Poista kiinnityshylsy ja mutteri.
3. Irrota tangosta alempi seinäkiinnike.

4. Työnnä saippuateline tankoon. Kostuta suihkutankoa ja saippuatelineen kiinnikettä vedellä, jotta telinettä on helpompi työntää.
5. Aseta alempi seinäkiinnike takaisin paikalleen ja ruuvaa kiinnityshylsy ja mutteri takaisin paikoilleen.

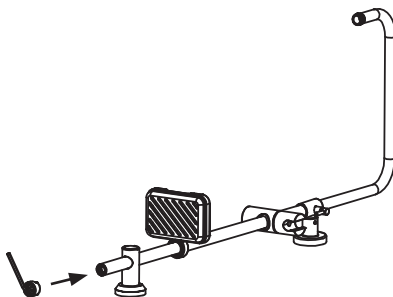

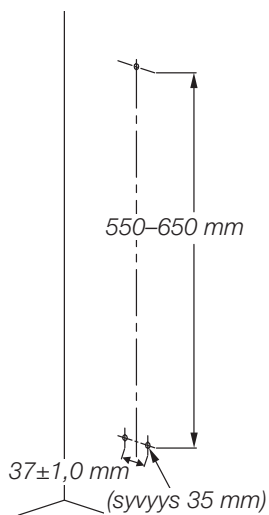

6. Pora kiinnitysreiät yllä olevan kuvan mukaisesti.

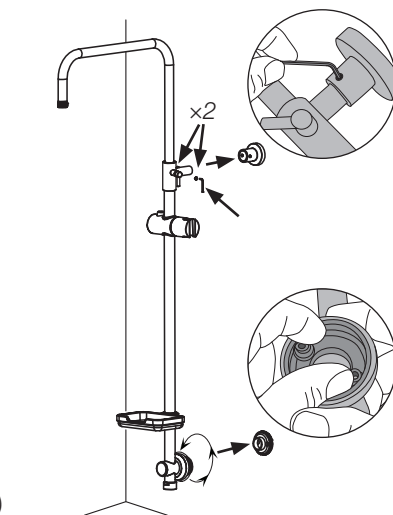

7. Ruuvaa ylemmän seinäkiinnikkeen 2 lukitusruuvia auki mukana tulevalla kuusio-koloavaimella ja irrota seinäkiinnike tangosta.

8. Kierrä kiinnityslevy irti alemmasta seinäkiinnikkeestä.

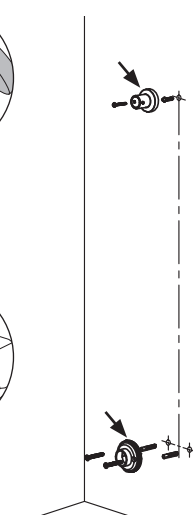

9. Ruuvaa seinäkiinnike ja kiinnityslevy seinään.

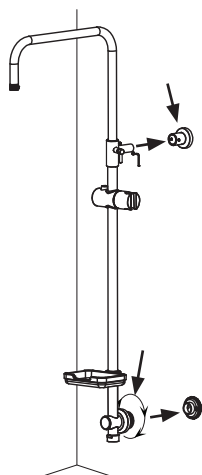

10. Asenna tanko ylemmän seinäkiinnikkeeseen ja kiristä lukitusruuvit. Kierrä alempi seinäkiinnike kiinnityslevyyn.

11. Löysennä ylemmän seinäkiinnikkeen kohdalla olevaa vipua ja säädä tangon pituus.

12. Liitä kattosuihku, käytä kumitiivistettä.

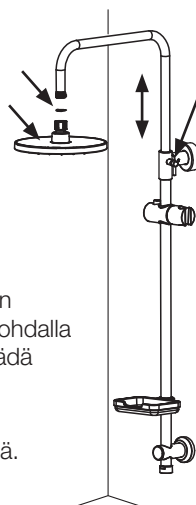

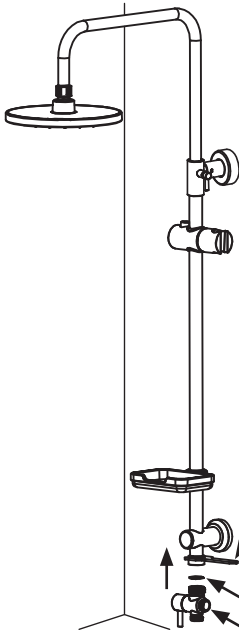

13. Asenna valitsin takaisin suihkutangon pohjaan, käytä kumitiivistettä.
Huom.! Varmista, että valitsimen nuoli osoittaa ylös. Kiristä mutteri.

14. Liitä letku valitsimesta sekoittimeen. Käytä kumitiivistettä.
 15. Liitä suihkukahvan letku valtsimeen. Käytä kumitiivistettä.
 16. Liitä suihkukahva letkuun. Käytä kumitiivistettä.

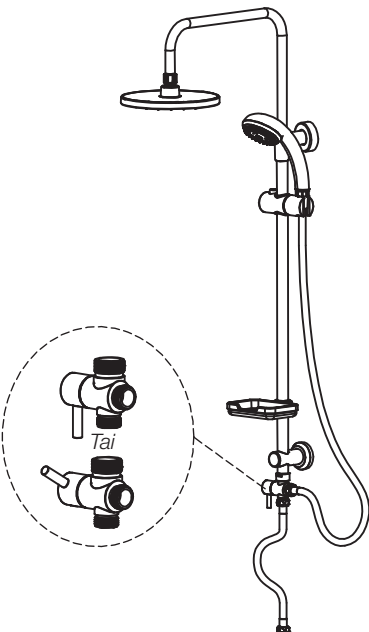
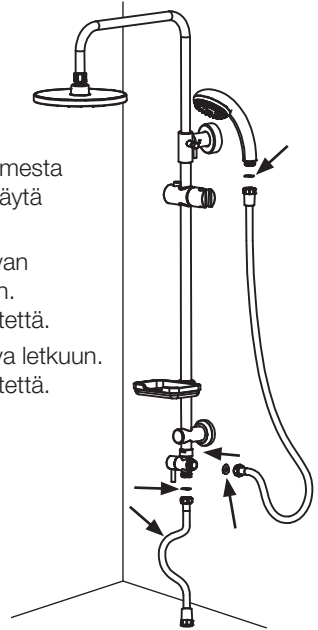

17. Säädä vedenvoimakkuutta valitsimen vivulla.

Puhdistaminen

Kattosuihkun ja suihkukahvan puhdistaminen

- Kalkki ja muut saostumat saattavat tukkia kattosuihkun ja suihkukahvan pienet reiät. Reikien tukkeutuminen tekee vesisuihkusta epätasaisen ja heikon ja saattaa vahingoittaa kattosuihkua ja suihkukahvaa.
- Vältä kalkin kerrostuminen kattosuihkuun ja suihkukahvaan kuivaamalla suutinten kumiosat säännöllisesti.
- Kalkkisaostumat voidaan poistaa tukkeutuneista rei'istä esimerkiksi etikalla, sitruunahapolla tai muulla miedolla kalkinpoistoaineella. Irrota suutinosia ja laita se kuumaan veteen, jossa on kalkinpoistoainetta, 1–2 tunniksi, ja puhdistaa sen jälkeen suutinosia pesusienellä tai mikrokuituliinalla.
- Jos kalkkia on kertynyt paljon, toista käsittely, kunnes kaikki kalkki on irronnut.

Kierrättäminen

Kierrätä tuote asianmukaisesti, kun poistat sen käytöstä. Tarkempia kierrätysohjeita saat kuntasi jäteneuvonnasta.

Tekniset tiedot

Säädettävä tanko	80–115 cm
Reikien Väli	Enintään 67 cm
Letku	50 cm, ½":n liitäntä

Kopf- und Handbrause

Art.Nr. 40-9865

Vor Inbetriebnahme die Bedienungsanleitung vollständig durchlesen und für künftigen Gebrauch aufbewahren. Irrtümer, Abweichungen und Änderungen behalten wir uns vor. Bei technischen Problemen oder anderen Fragen freut sich unser Kundenservice über eine Kontaktaufnahme (Kontakt siehe Rückseite).

Montage

1. Den Umschalter mit dem mitgelieferten Schlüssel von der Duschstange abschrauben.

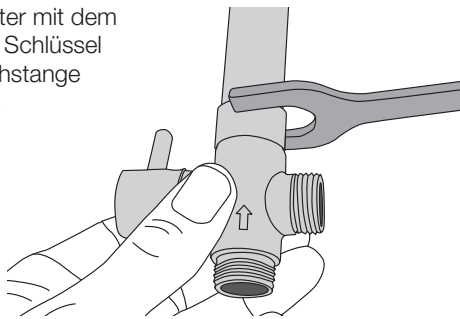

2. Den mitgelieferten Innensechskantschlüssel benutzen um die Befestigungshülse an der Unterseite der Duschstange loszuschrauben. Dies geht einfacher wenn eine andere Person die Stange festhält. Die Befestigungshülse und die Überwurfmutter abnehmen.
3. Die untere Wandhalterung von der Stange abnehmen.

4. Die Seifenhalterung auf die Stange schieben. Die Duschstange und die Befestigung der Seifenhalterung anfeuchten, dann geht es einfacher.

5. Die untere Wandhalterung wieder anbringen und die Befestigungshülse sowie die Überwurfmutter wieder aufschrauben.

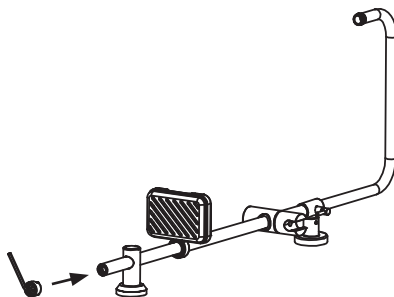

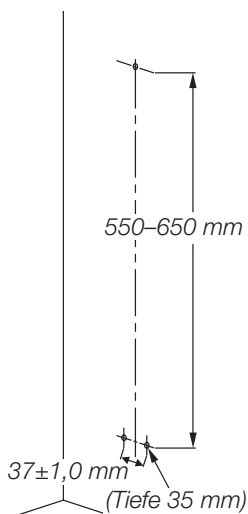

6. Ein Montage Loch wie oben angegeben bohren.

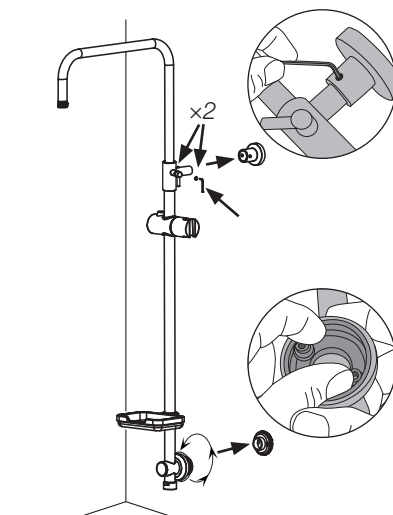

7. Die 2 Feststellschrauben der oberen Wandhalterung mit dem mitgelieferten Innensechskantschlüssel aufschrauben und die Wandhalterung von der Stange abnehmen.

8. Die Montageplatte aus der unteren Wandhalterung schrauben.

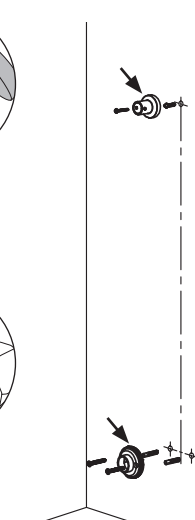

9. Die Wandhalterung und die Montageplatte an der Wand festschrauben.

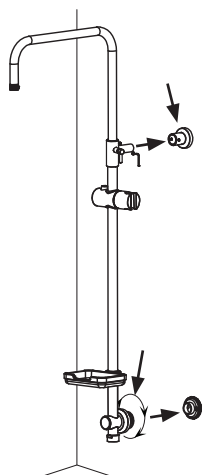

10. Die Stange an der oberen Wandhalterung anbringen und die Feststellschrauben anziehen. Die untere Wandhalterung auf der Montageplatte festschrauben.

11. Den Drehknopf an der oberen Wandhalterung lösen und die Stangenlänge einstellen.

12. Die Deckenbrause anschließen und dabei eine Gummidichtung verwenden.

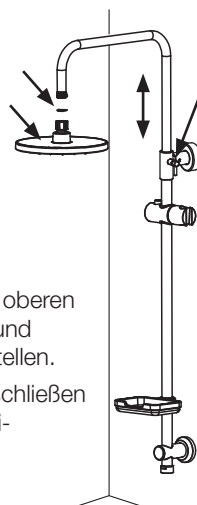

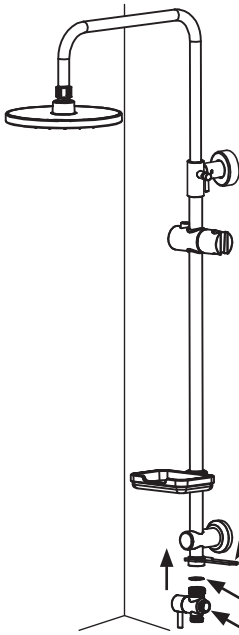

13. Den Umschalter wieder an die Unterseite der Stange anbringen, dabei eine Gummidichtung verwenden.

Hinweis: Sicherstellen, dass der Pfeil am Umschalter nach oben zeigt. Die Überwurfmutter anziehen.

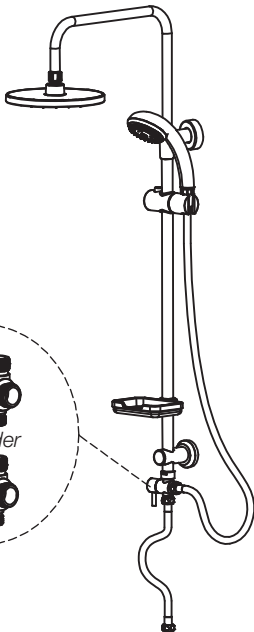

14. Den Schlauch vom Umschalter an die Armatur anschließen. Eine Gummidichtung anbringen.

15. Den Schlauch der Handbrause an den Umschalter anschließen. Eine Gummidichtung anbringen.

16. Die Duschbrause an den Schlauch anschließen. Eine Gummidichtung anbringen.



17. Den Wasserdurchfluss mit dem Drehknopf am Umschalter einstellen.

Pflege und Wartung

Reinigung von Regendusche und Duschbrause

- Die kleinen Löcher an der Regendusche sowie der Handbrause können schnell durch Kalk und andere Ablagerungen verstopfen. Dies führt zu einem ungleichmäßigen oder schwachen Wasserstrahl und in manchen Fällen zu Schäden an der Regendusche oder der Handbrause.
- Um zu verhindern, dass sich der Kalk fest setzt, die Gumminoppen an der Brause regelmäßig abwischen, damit der Strahl gleichmäßig fließt.
- Bei einer evtl. Verstopfung müssen die Düsen entkalkt werden, z. B. mit Essig, Zitronensäure oder einem anderen Entkalker. Den verstopften Teil abschrauben und mit dem Entkalker in heißen Wasser legen (1–2 Stunden lang). Danach mit einem Schwamm oder einem Mikrofasertuch reinigen.
- Bei starken Verkalkungen muss diese Behandlung evtl. wiederholt werden.

Hinweise zur Entsorgung

Bitte das Produkt entsprechend den lokalen Bestimmungen entsorgen. Weitere Informationen sind von der Gemeinde oder den kommunalen Entsorgungsbetrieben erhältlich.

Technische Daten

Längenverstellbare Stange	80–115 cm
Befestigung	Bis zu 67 cm Bohrabstand
Schlauch	50 cm, ½" (13 mm) Anschluss

