

# COSTECH®

## Grass Trimmer

*Grästrimmer*

*Gresstrimmer*

*Ruohotrimmeri*

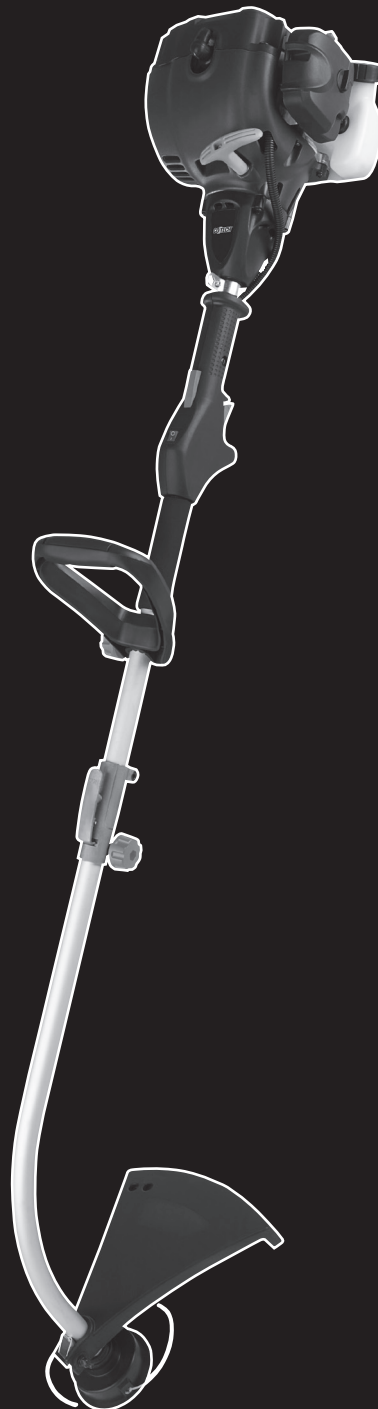

**Important!**

Read the entire instruction manual carefully and make sure that you fully understand it before you use the equipment. Keep the manual for future reference.

**Viktig information:**

Läs hela bruksanvisningen noggrant och försäkra dig om att du har förstått den innan du använder utrustningen. Spara bruksanvisningen för framtida bruk.

**Viktig informasjon:**

Les disse anvisningene nøye og forsikre deg om at du forstår dem før du bruker enheten og oppbevar dem for senere bruk.

**Tärkeätä tietoa:**

Lue nämä ohjeet huolellisesti ja varmista että olet ymmärtänyt ne, ennen kuin alat käyttää laitetta. Säilytä ohjeet myöhempiä tarvetta varten.

ENGLISH

SVENSKA

NORSK

SUOMI

ART.NO.  
40-6002

MODEL  
YT9231

Ver. 200812



# Grass Trimmer Cotech 1 hp/0.74 kW

ART.NO.: 40-6002 MODEL: YT9231

Please read the entire instruction manual before using the product and save it for future reference. We reserve the right for any errors in the text or images and any necessary changes made to technical data. If you have any questions regarding technical problems please contact our Customer Services (see address on reverse).

## Contents

<b>Safety</b> .....	<b>3</b>
<b>Product Description</b> .....	<b>5</b>
<b>Assembly</b> .....	<b>6</b>
<b>Fuel and Lubrication</b> .....	<b>9</b>
<b>Starting the Engine</b> .....	<b>10</b>
<b>Operation</b> .....	<b>12</b>
<b>Care and Maintenance</b> .....	<b>13</b>
<b>Storage</b> .....	<b>15</b>
<b>Troubleshooting Guide</b> .....	<b>15</b>
<b>Disposal</b> .....	<b>16</b>
<b>Specifications</b> .....	<b>16</b>

## Safety

### Product safety symbols and their meaning



Wear protective head gear, protective eyewear/visor and ear defenders.



Wear protective gloves.



Wear safety footwear.



Read the entire instruction manual.



Stones and other debris can be ejected by the trimmer.



Do not permit anyone else to come close to the trimmer when it is in use. Children, pets and bystanders should keep a distance of at least 15 metres away from the trimmer when it is being used.



The product is only intended for use with trimmer line. Never use a brush cutter blade or other accessories.



Maximum shaft speed



**Caution!** Hot surface.

## Safety Instructions

1. Wear protective footwear, tight-fitting clothes and safety glasses/visor, ear defenders and a helmet.
2. Never use the grass trimmer if you are tired, sick, upset or under the influence of medication which causes drowsiness. Do not use the trimmer whilst under the influence of drugs, alcohol or medicine.
3. Fuel safety
  - Always be careful when handling fuel. Open the fuel tank carefully and release any pressure which might have built up in the tank. Wipe off any spilt fuel and move the grass trimmer at least 3 metres away from the refuelling location before starting it.
  - Remove any sources of ignition, sparks, open flames, lit cigarettes, etc. from the area where the fuel is mixed, used or stored.
  - Do not smoke while refuelling or using the grass trimmer.
4. Do not permit anyone other than the operator to come close to the grass trimmer when it is being started or used. Children, pets and bystanders should keep a distance of at least 15 metres away from the grass trimmer when it is being used.
5. Always hold both handles of the grass trimmer firmly with your fingers on one side of the handle and thumb on the other side, once the engine is running.
6. Keep all body parts away from the trimmer line when the engine is running.
7. Make sure that the trimmer line is not in contact with any object before starting.
8. Only transport the trimmer with the engine switched off.
9. Always inspect the trimmer before starting it. Do not start it if there are worn, missing or damaged parts. Never use the grass trimmer if it is damaged, incorrectly adjusted or incorrectly assembled.
10. All service other than that mentioned in this instruction manual should be carried out by qualified personnel.
11. Switch off the grass trimmer before laying it on the ground.
12. Be extra vigilant when cutting small bushes or thick grass. They can become stuck in the trimmer head.
13. Keep the handles clean, dry and free from oil or fuel.
14. Only use the trimmer outdoors or in well ventilated areas. Never start the trimmer in a closed room or building. Exhaust fumes contain carbon monoxide and are dangerous to inhale.
15. Avoid running the trimmer head near small objects which can be ejected. Check the work area is clear of small stones, debris, etc. before beginning.
16. Always stand below the trimmer if you are using it on a slope. Never use the trimmer on a slope if there is the slightest risk of you losing your footing, falling or sliding.
17. Keep the trimmer clear of grass cutting build-up and other deposits. Particularly the guard trimmer head and engine.
18. The grass trimmer must only be used by adults who have read the instruction manual.
19. Use only two-stroke fuel mixed with 2.5% good quality two-stroke oil (40:1) designed for air-cooled two-stroke engines. Using petrol without the addition of oil can lead to engine damage not covered by the guarantee.
20. Do not use the grass trimmer without the silencer or silencer cover.
21. Hold both handles of the grass trimmer firmly, with your fingers on one side of the handle and thumb on the other.
22. The silencer becomes extremely hot. Keep your hands and other body parts out of the way.
23. The trimmer head should not be lifted up during work since the trimmer line can injure the user. Work as close to the ground as possible.
24. The grass trimmer must not be used for any other purpose than for the trimming of lawns and gardens.
25. The grass trimmer must not be used if the guard is damaged or missing.
26. This product must not be altered or used for other tasks since the risk of accident will increase and the guarantee will not be valid.
27. Do not use the grass trimmer close to flammable gases and liquids since this could cause a fire or lead to an explosion.

# Product Description

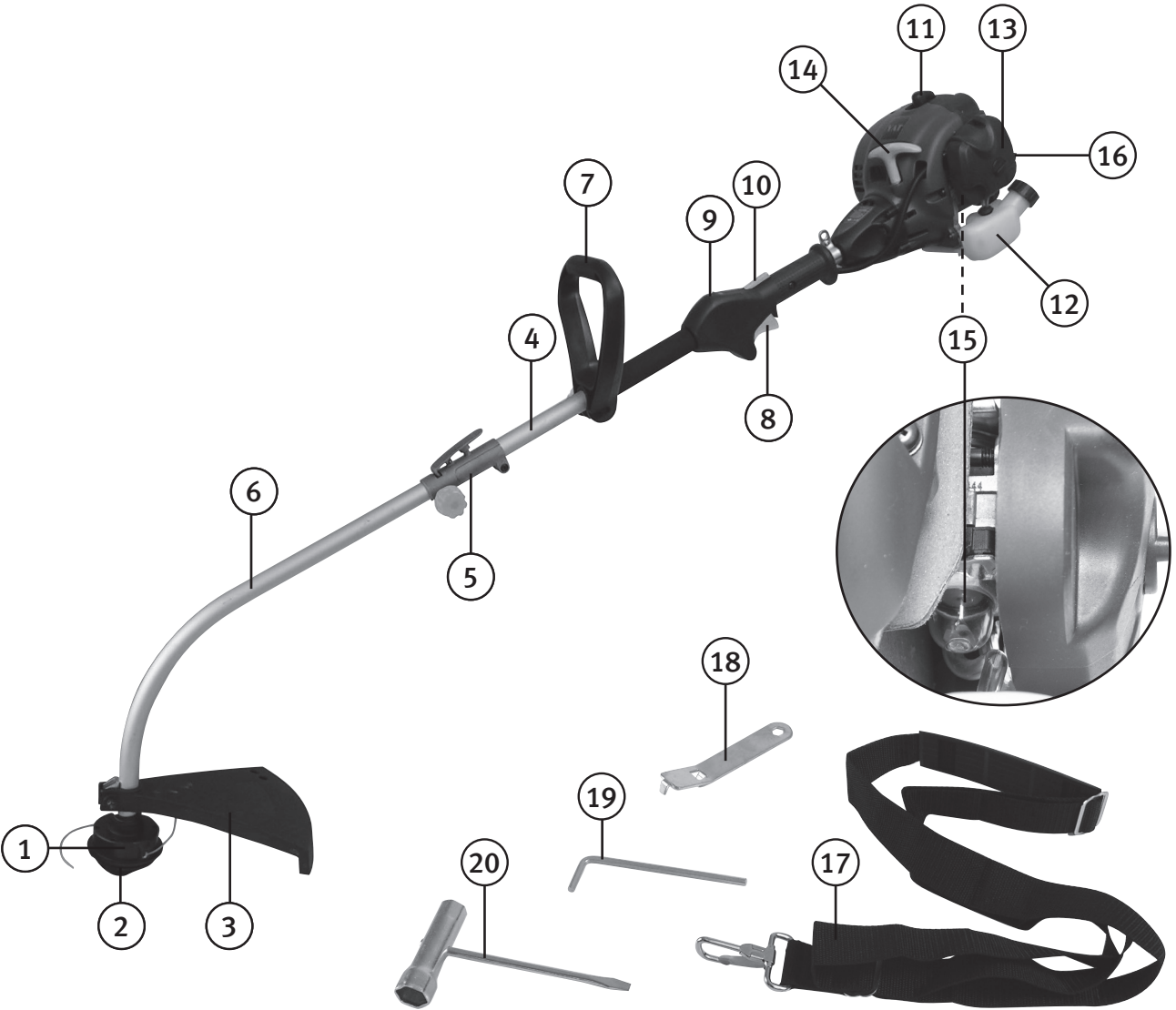

- 1. Trimmer head
- 2. Trimmer head locking knob
- 3. Trimmer guard
- 4. Upper shaft
- 5. Shaft coupler
- 6. Lower shaft
- 7. Loop handle
- 8. Throttle
- 9. ON/OFF Switch (1/0)
- 10. Safety lock

- 11. Spark plug
- 12. Fuel tank
- 13. Air filter cover
- 14. Pull start handle
- 15. Primer pump
- 16. Choke lever
- 17. Carry strap
- 18. Trimmer spanner
- 19. Allen key
- 20. Spark plug wrench

# Assembly

## Assembling the loop handle and the lower shaft

1. Remove the protective rubber cap on the upper shaft.

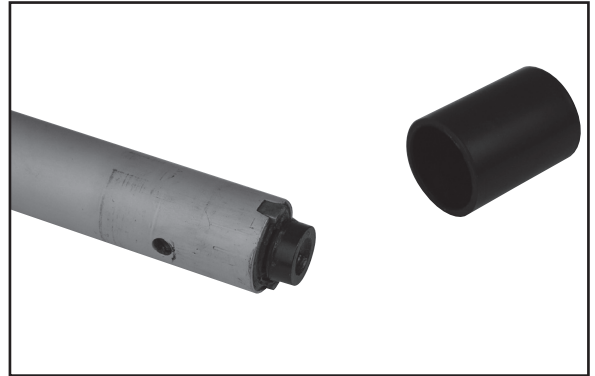

2. Thread the loop handle (7) onto the shaft and tighten the locking screw.

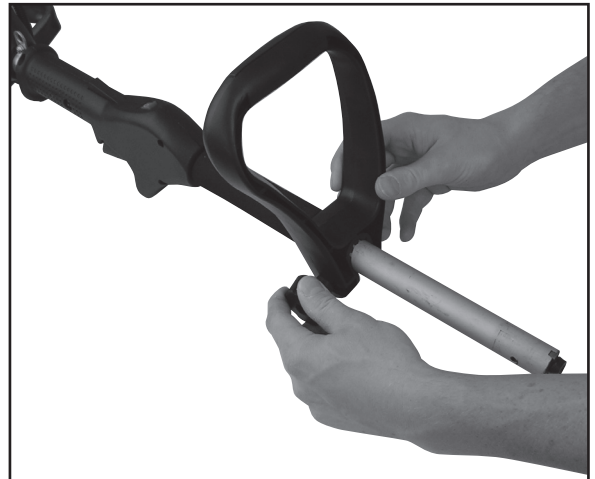
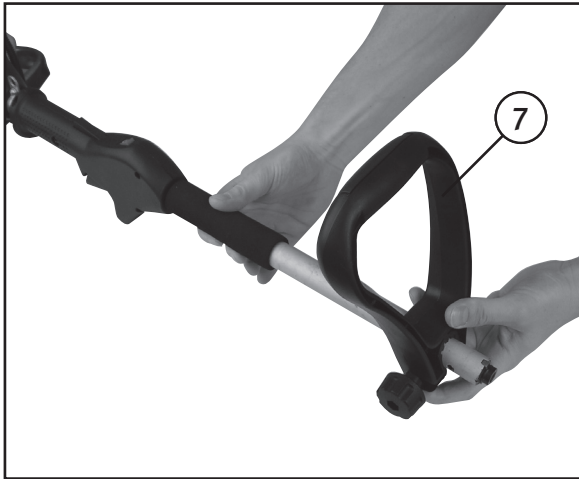

3. Thread the shaft coupler (5) onto the upper shaft until the screw hole is lined up with the hole in the shaft.

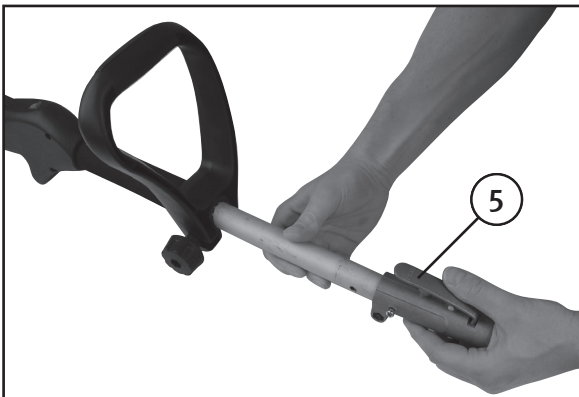

4. Tighten the screws and fasten the coupler in place by tightening the clamp using an Allen key.



5. Remove the protective rubber cap on the end of the lower shaft.

6. Press and hold in the release catch on the coupler (5). Insert the lower shaft into the coupler and release the catch into the desired hole. There are three holes to allow the trimmer head to be set at three different angles.

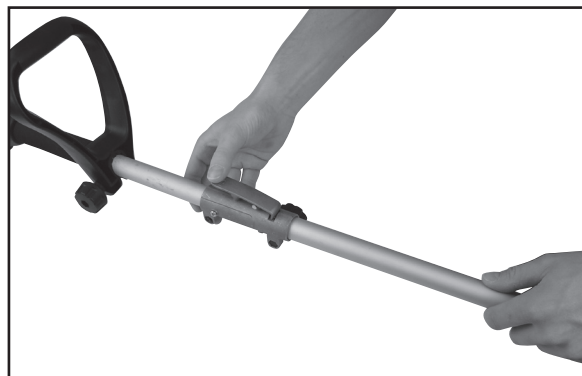
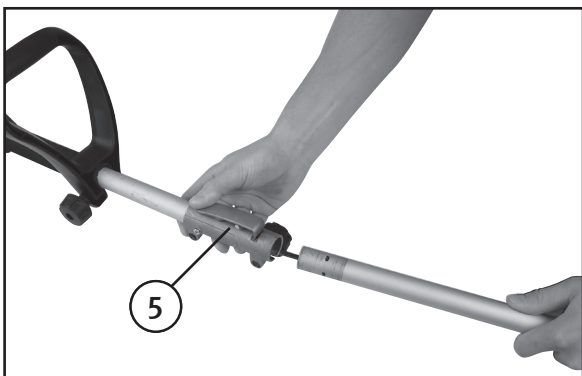

7. Lock the shafts together by tightening the locking knob on the coupler.

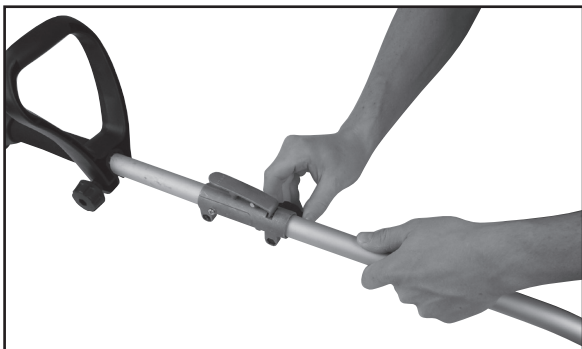

## Mounting the trimmer guard

**Warning!** The trimmer guard must be mounted correctly in order to protect the user and so that the trimmer line will be the correct length. The guard contains a blade which automatically cuts off the line to an appropriate length when the trimmer head begins rotating.

1. The trimmer head must be taken off before the trimmer guard is mounted.
2. Hold the trimmer head and use your hand or the enclosed spanner to undo the trimmer head nut.
3. Remove the trimmer head from the spindle.

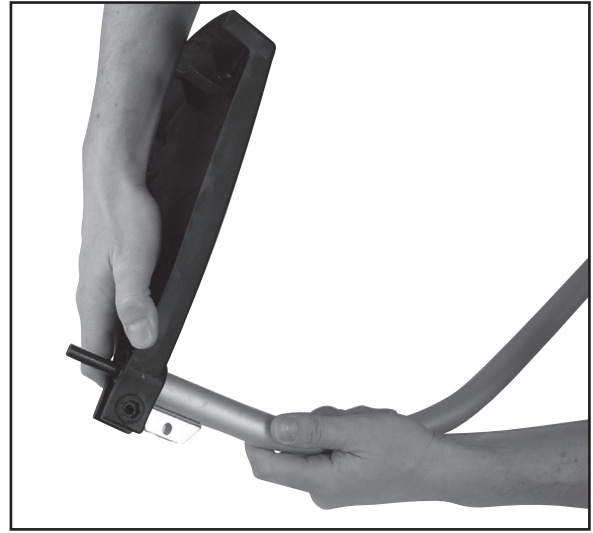
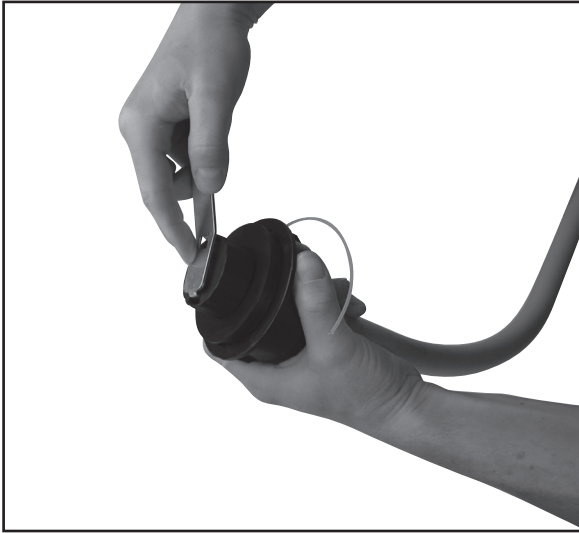

4. Slide the trimmer guard over the shaft and align the holes in the guard with holes in the bracket. (See fig above.)
5. Push in the bolt through the trimmer guard from the side with the hexagonal countersink. Tighten the bolt using the washer and nut.
6. Reassemble the trimmer head onto the spindle.

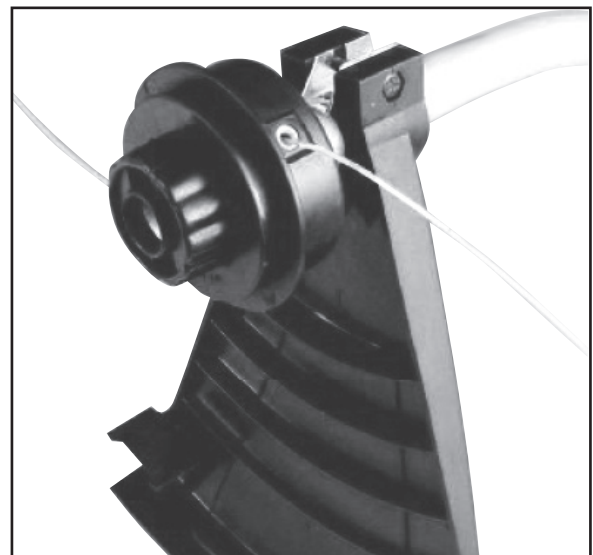
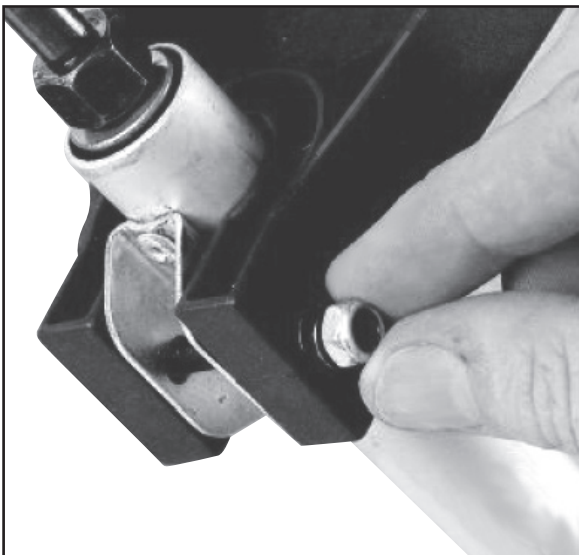



## Fuel and Lubrication

**Caution! Petrol is highly flammable. Avoid smoking near any area where fuel will be handled. Do not introduce open fires, embers or sparks into the area. Switch off the grass trimmer and let it cool before refuelling it. Refuel outdoors and always move at least 3 metres away from the refuelling site before starting the trimmer.**

Mix petrol (unleaded 95 octane without added ethanol) with a good quality 2-stroke oil intended for air-cooled 2-stroke engines.

Recommended mixture: Petrol/oil 40:1 (2.5 %)

- The engine is designed to be used with unleaded fuel.
- Use at least an 87 rated octane fuel.
- Use unleaded fuel to protect the environment and your health.
- Bad quality fuel or oil can damage seals, fuel pipes or the fuel tank.

### Mixing the fuel

N.B. Be precise with the mixture.

1. Measure out the petrol and oil precisely before mixing.
2. Pour a small amount of the petrol into a clean approved fuel container.
3. Pour in all of the oil and agitate the fuel can.
4. Pour in the rest of the petrol and agitate the fuel can for at least a minute. Some oils are difficult to mix. It is therefore important to agitate the container in order for the oil and petrol to mix thoroughly. The engine will last longer if the fuel is well mixed, if the fuel is not mixed properly the mixture will be too lean and the engine may be damaged.
5. Label the fuel can clearly to avoid the risk of misidentification.
6. Fuel containing oil is only intended for 2-stroke engines. Pure petrol is for 4-stroke engines. It is therefore very important to label fuel containers clearly.

**N.B.** Do not mix too much fuel; it should be used within 90 days.

**Caution!** Only use fuel containing oil for 2-stroke engines, using pure petrol without the addition of oil will inevitably cause engine damage which is not covered by the guarantee.

### Fueling the trimmer

1. Let the trimmer cool before refuelling it.
2. Unscrew and remove the fuel cap.
3. Fill with fuel until the tank is roughly 80% full.
4. Replace and tighten the fuel cap and wipe up any spilt fuel on or around the grass trimmer.

## Starting the Engine

**N.B.** Pull the starter handle straight out. If you pull at an angle the starter cord will rub on the sleeve and wear out prematurely. Keep hold of the starting handle after pulling it and allow it to return slowly. Never release the starter handle completely at full length since it can become entangled and the backlash can break something on the trimmer.

**N.B.** See the *Troubleshooting* section if the trimmer doesn't start after several attempts.

### Starting a cold engine

Cut the trimmer line to a length of 13 cm before starting to reduce the load while the trimmer warms up.

1. Place the grass trimmer on a level surface.
2. Set the on/off switch to position 1.
3. Set the choke lever (17) to cold start mode (upwards).

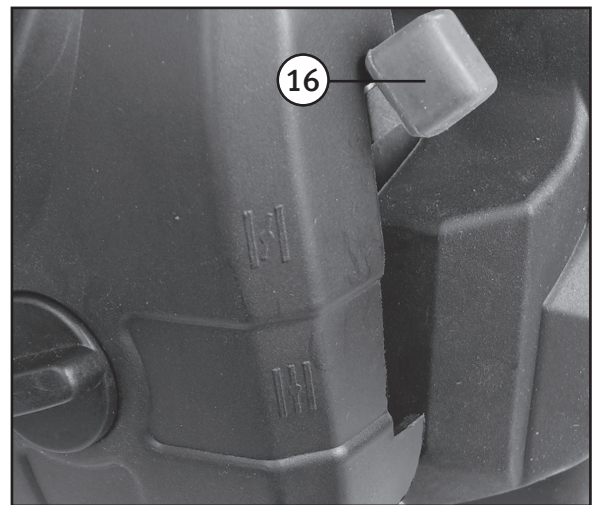
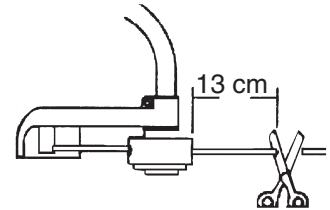

4. Press the primer pump (15) 10 times.
5. Hold the upper handle firmly while simultaneously pressing and holding in the safety lock and throttle.
6. Pull the starter handle until you feel some resistance (approx. 100 mm) Pull the starter handle quickly and smoothly until the engine starts or up to 4 times.
7. Set the choke lever to the open position (downwards) as soon as the engine starts.

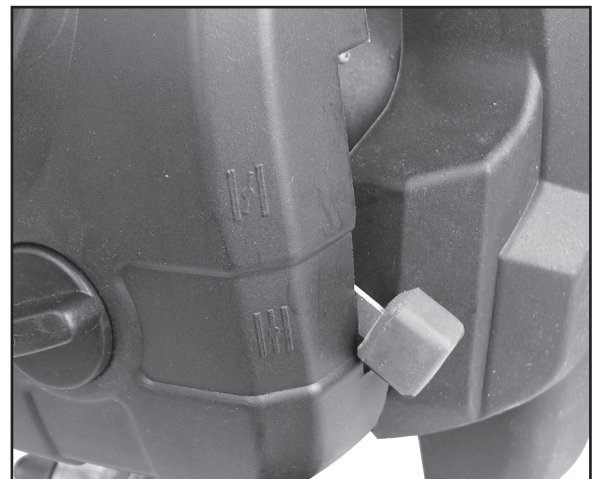

## Starting a warm engine

1. Place the grass trimmer on a level surface.
2. Set the on/off switch to position 1.
3. Hold the upper handle firmly while simultaneously pressing and holding in the safety lock and throttle.



4. Pull the starter handle until you feel some resistance (approx. 100 mm) Pull the starter handle quickly and smoothly until the engine starts or up to 4 times.
5. If the engine doesn't start repeat all steps in the *Starting a cold engine* section.

## Shutting off the engine

Release the throttle and let the engine idle. Set the on/off switch to the 0 position.



# Operation

## Helpful Suggestions

- **Caution!** Remove all objects like cans, bottles, stones, etc. from the ground before using the trimmer. They can be thrown about by the trimmer and cause injury or damage the trimmer.
- **Caution!** Never raise the trimmer head above knee-height while it is spinning.
- **Caution!** Never use metal or plastic coated metal trimmer line, this could cause serious accidents.
- Switch off the grass trimmer at once and check it for damage if you notice that something is ejected or if the grass trimmer starts vibrating. Inspect the trimmer for any damage. Do not use the grass trimmer if it has been damaged.
- Allow the engine to come up to full speed before starting to cut the grass. Never attempt to trim grass at low speed.
- Hold the grass trimmer with both hands.
- Hold the trimmer head parallel to the ground and sweep the grass trimmer from side to side whilst slowly walking forwards. Reduce your forward movement if the going gets heavy.
- Do not move the trimmer head towards you, always work away from yourself.

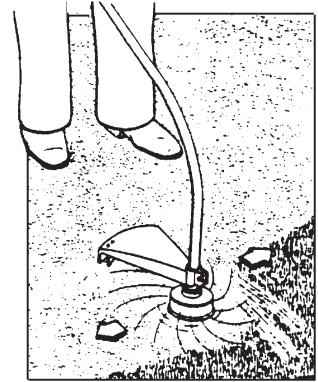

## Trimming round trees and bushes

- Lean the trimmer head forward slightly and start trimming from left to right whilst slowly walking around the tree.
- Be careful, so the trimmer line doesn't cut the bark of the tree or the plants that you want to keep!
- If you trim grass close to fences, foundations, rocks, etc; the trimmer line will soon wear out.

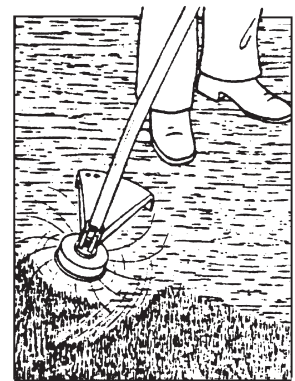

## Preparing the ground (removing all vegetation)

- Angle the trimmer head approx. 30 degrees to the left (it is easier if you loosen the loop handle and adjust it) See figure.
- Do not do this if there is the slightest risk of something being flung up and injuring people or animals standing within a 30-metre radius.

## Feeding out the line

Feed out the trimmer line like this:

1. Let the engine come up to top speed. Tap the trimmer head on the ground and lift it up again. The line will feed automatically.
2. The line will be cut to the correct length by the cutter blade under the trimmer guard.
3. Turn off the engine and use e.g. a screwdriver to remove any grass or other deposits that may have built up between the guard and trimmer head. Debris caught between the guard and trimmer head can reduce the ability of the driveshaft to cool properly.

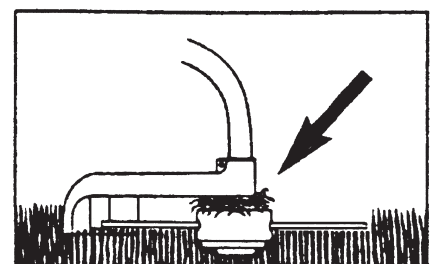
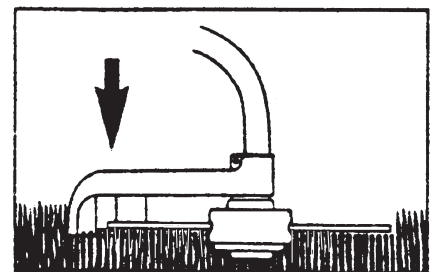

## Care and Maintenance

**Warning!** Disconnect the sparkplug lead before carrying out any maintenance.

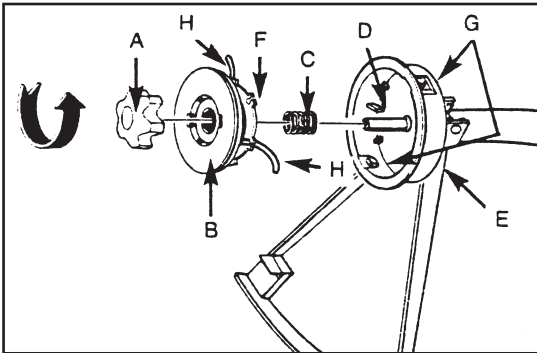

- A. Locking cap
- B. Spool
- C. Spring
- D. Spindle
- E. Housing
- F. Line slot
- G. Line holes
- H. Trimmer line

### Changing the line

1. Turn the locking cap (A) anti-clockwise and remove it either by hand or using the supplied spanner.
2. Remove the spool (B) and the spring (C) from the spindle (D).
3. Remove the existing trimmer line (H).
4. First measure then cut an 8.6-metre length of trimmer line ( $\varnothing$  2 mm). Fold it in the middle so that you have two ends measuring 4.3 metres; place the middle of the fold in one of the slots in the disc dividing the spool.
5. Wind both ends of the line around the spool clockwise figure 21. Hold the line with your fingers while winding, keeping the line taut. Stop when about 15 cm of the line remains.
6. Press the ends of the line into the slots (F) on opposite sides of the spool.
7. Push in the spring (C) on the bottom of the spool (if not already secure), pull the ends of the line through the holes (G) in the side of the housing (E).
8. Push the spool (B) into the housing whilst feeding the ends of the line through the holes (G).
9. Press the spool (B) inwards so that the spring becomes compressed. Tug the line, freeing them from the line slots (F) in the spool.
10. Push the assembled trimmer head securely onto the spindle and hold it in position. Tighten the locking cap (A) clockwise (only finger-tight).
11. Cut the ends of the line so they are no longer than 13 cm.

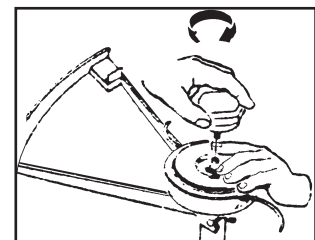
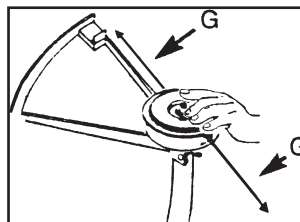
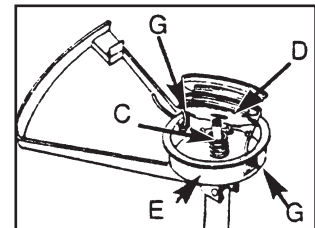
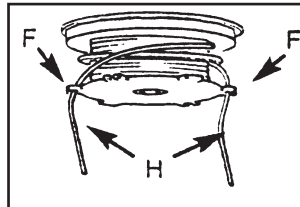
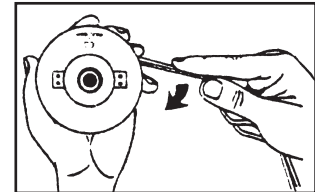
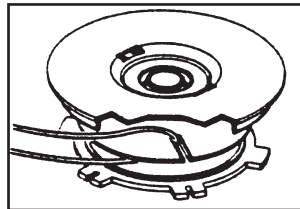



## Inspecting and cleaning the air filter

Never use the grass trimmer without an air filter. Clean or replace the filter if it is damaged or dirty.

Clean the air filter like this:

1. Unscrew the locking screw and remove the cover.
2. Remove the foam filter from the cover.
3. Wash the filter with soap and water. Do not use petrol!
4. Squeeze the filter and let it dry naturally.
5. Replace the filter and reattach the cover.

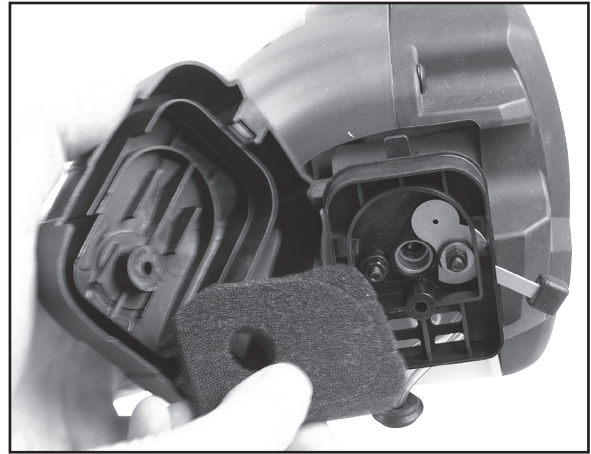

## Carburettor settings

The carburettor has been factory adjusted for optimum power.

## Spark plug

Spark plug: TORCH L8RTC, Champion CJ7Y, NGK BPMR7A.

Recommended spark plug gap: 0.635 mm.

Tightening torque: 12 – 15 Nm.

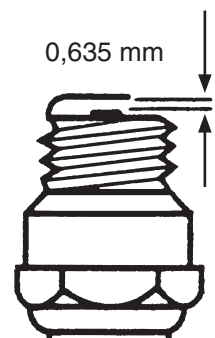

## Sharpening the cutter blade (on the guard)

1. Remove the cutter (E) from the trimmer guard (F).
2. Hold the cutter in a vice. Sharpen the blade using a flat file, sharpening in one direction only and making sure to maintain the original grinding angle.

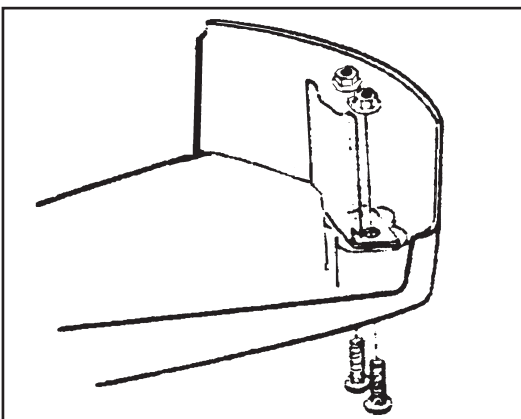

## Storage

1. Clean the exterior of the grass trimmer.
2. Transfer any fuel remaining in the fuel tank to a petrol container.
3. Start the engine when the fuel tank has been emptied.
4. Allow the engine to idle until it cuts out to empty the carburettor of fuel.
5. Allow the engine to cool for 5 minutes.
6. Use a spark plug socket to remove the spark plug.
7. Pour one teaspoon of pure 2-stroke oil into the cylinder via the spark plug hole, pull the starter handle slowly a few times to distribute the oil evenly over the inside of the engine. Replace the spark plug.
8. Store the grass trimmer in a dry and well ventilated place.

## Using the trimmer after storage

1. Use a spark plug socket to remove the spark plug.
2. Pull the starter handle quickly and smoothly a few times to remove the surplus oil from the cylinder.
3. Clean the spark plug electrodes or replace the spark plug with one having the correct plug gap.
4. Tighten the spark plug using a spark plug socket.
5. Fill the fuel tank.
6. Follow the instructions in the *Starting a cold engine* section.

## Troubleshooting Guide

Problem	Possible Cause	Solution
The engine won't start or only runs at low speed	Incorrect starting procedure	Read the instruction manual
	Dirt in the carburettor	Allow a qualified technician to clean the carburettor
	Faulty spark plug	Clean or change the spark plug
	Clogged fuel filter	Change the fuel filter (inside the fuel tank)
The engine starts but with loss of power	Wrong choke setting	Set the choke to <b>OPEN</b>
	Dirty air filter	Clean or change the air filter
	Dirt in the carburettor	Allow a qualified technician to clean the carburettor
The engine doesn't respond to the throttle	The engine is not adequately warmed up	Allow the engine to idle for a minute
Loss of power under load	Incorrect spark plug gap	Clean and check the gap or change the spark plug.
The engine runs irregularly	Dirt in the carburettor	Allow a qualified technician to clean the carburettor
The engine produces smoke	Incorrect fuel mixture	Use petrol and 2-stroke oil with a 40:1 (2.5%) ratio

### N.B.

The grass trimmer conforms to current safety requirements. Repairs to the grass trimmer should always be carried out using original spare parts and by a qualified technician, failure to do so may result in injury.

## Disposal

Follow local ordinances when disposing of this product. If you are unsure of how to dispose of this product, please contact your municipality.



## Specifications

Model:	YT9231	
Dry weight:	5.5 kg	
Motor:	Air-cooled 2-stroke engine	
Fuel:	Mixture of petrol & oil 40:1 (2.5 %)	
Cylinder volume:	25 cm <sup>3</sup>	
Cutting width:	38 cm	
Ignition:	Electronic	
Max engine output:	0.74 kW at 7500 rpm	
Operating speed:	7000-8500 rpm	
Max engine speed:	8500 rpm	
Tickover speed:	3500 rpm	
Spark plug:	TORCH L8RTC, Champion CJ7Y, NGK BPMR7A	
Tank capacity:	0.45 litres	
Shaft length:	132 cm	
Cutting line:	Nylon line Ø 2 mm, double lines	
Sound:	LwA:	102 dB (A)
	LpA:	88 dB (A)
Vibration:	Front handle:	7.38 m/s <sup>2</sup>
	Rear handle:	5.68 m/s <sup>2</sup>



# Grästrimmer Cotech 1 hk/0,74 kW

ART.NR: 40-6002    MODELL: YT9231

Läs igenom hela bruksanvisningen före användning och spara den sedan för framtida bruk.  
Vi reserverar oss för ev. text- och bildfel samt ändringar av tekniska data.  
Vid tekniska problem eller andra frågor, kontakta vår kundtjänst (se adressuppgifter på baksidan).

## Innehållsförteckning

<b>Säkerhet .....</b>	<b>17</b>
<b>Produktbeskrivning.....</b>	<b>19</b>
<b>Montering .....</b>	<b>20</b>
<b>Bränsle och smörjning.....</b>	<b>23</b>
<b>Start av motor .....</b>	<b>24</b>
<b>Användning.....</b>	<b>26</b>
<b>Skötsel och underhåll .....</b>	<b>27</b>
<b>Förvaring.....</b>	<b>29</b>
<b>Felsökningsschema .....</b>	<b>29</b>
<b>Avfallshantering.....</b>	<b>30</b>
<b>Specifikationer .....</b>	<b>30</b>

## Säkerhet

### Produktmärkning med säkerhetssymboler på maskinen



Använd skyddshjälm, skyddsglasögon/visir och hörselskydd.



Använd skyddshandskar.



Använd skyddsskor.



Läs hela bruksanvisningen.



Stenar och andra föremål kan kastas iväg av grästrimmern.



Tillåt ingen annan än användaren vara nära grästrimmern när den används. Barn, husdjur och åskådare skall befinna sig på ett avstånd av minst 15 meter från grästrimmern när den används.



Produkten är endast avsedd för att användas med trimmerlina. Använd aldrig sågklinga eller andra tillbehör.



Maximalt varvtal för riggrör.



**Varning!** Het yta.

## Säkerhetsinstruktioner

1. Använd skyddsskor, åtsittande kläder och skyddsglasögon/visir, hörselskydd och hjälm.
2. Använd aldrig grästrimmern om du är trött, sjuk, upprörd eller under påverkan av mediciner som gör dig trött. Använd den inte heller om du är påverkad av alkohol eller droger.
3. Bränslesäkerhet
  - Var alltid aktsam vid hantering av bränsle. Öppna tanklocket försiktigt och släpp ut trycket som kan ha uppkommit i tanken. Torka upp allt spill och flytta sedan grästrimmern minst 3 meter från tankningsplatsen innan den startas.
  - Avlägsna alla antändningskällor, gnistor, öppen låga, tobaksrökning etc. från platser där bränsle blandas, hanteras eller förvaras.
  - Rök inte under tankning eller under arbete med grästrimmern.
4. Tillåt ingen annan än användaren vara nära grästrimmern vid start eller arbete med den. Barn, djur och åskådare skall vara på ett avstånd av minst 15 meter från grästrimmern när den används.
5. Håll alltid grästrimmern stadigt i båda handtagen med fingrarna på en sida av handtaget och tummen på andra sidan när motorn är startad.
6. Håll undan alla kroppsdelar från trimmerlinan när motorn går.
7. Kontrollera före start att trimmerlinan inte har kontakt med något föremål.
8. Transportera endast grästrimmern med motorn avstängd.
9. Inspektera alltid grästrimmern före start. Starta den inte om det finns utslitna, saknade eller skadade delar. Använd aldrig en grästrimmer som är skadad, feljusterad eller som inte är monterad på rätt sätt.
10. All annan service på grästrimmern än de som nämns i bruksanvisningen ska utföras av kvalificerad personal.
11. Stäng av grästrimmern innan den läggs ner på marken.
12. Var extra uppmärksam när du kapar små buskar eller tjockt gräs som kan fastna i trimmerhuvudet.
13. Håll handtagen rena, torra och fria från olja eller bränsle.
14. Använd grästrimmern endast utomhus eller i väl ventilerade lokaler. Starta den aldrig i ett stängt rum eller byggnad. Avgaserna innehåller koloxid och är farliga att andas in.
15. Undvik att föra trimmerhuvudet nära små föremål som kan kastas iväg. Kontrollera innan arbetet påbörjas ifall det finns småstenar etc. på ytan som ska trimmas.
16. Stå alltid nedanför trimmern om du använder den på lutande mark. Använd aldrig trimmern på lutande mark om det finns den minsta risk att du tappar fotfästet, ramlar eller glider ner.
17. Håll grästrimmern ren från gräsrester och andra beläggningar. Var särskilt noga med skydd, trimmerhuvud och motor.
18. Grästrimmern får endast användas av vuxna personer som har läst bruksanvisningen.
19. Använd endast tvåtaktsbränsle med inblandning av 2,5 % tvåtaktsolja (40:1) avsedd för luftkylda tvåtaktsmotorer av god kvalitet. Användning av bensin utan oljeinblandning leder snabbt till motorskador som inte omfattas av garantin.
20. Använd inte grästrimmern utan ljuddämpare eller ljuddämparkåpa.
21. Håll i grästrimmerns båda handtag på ett säkert sätt med fingrarna på en sida av handtaget och tummen på andra sidan.
22. Ljuddämparen blir mycket het. Håll undan händer och andra kroppsdelar.
23. Trimmerhuvudet får inte lyftas upp under arbetet eftersom trimmerlinan kan skada användaren. Arbeta så nära marken som möjligt.
24. Grästrimmern får inte användas till något annat ändamål än trimning av gräsmattor och trädgårdar.
25. Grästrimmern får inte användas om skyddet saknas eller är skadat.
26. Produkten får inte ändras och/eller användas för andra arbetsmoment eftersom risken för olycksfall ökar och garantin inte gäller.
27. Använd inte grästrimmern i närheten av brännbara gaser och vätskor eftersom det kan leda till brand eller explosion.

# Produktbeskrivning

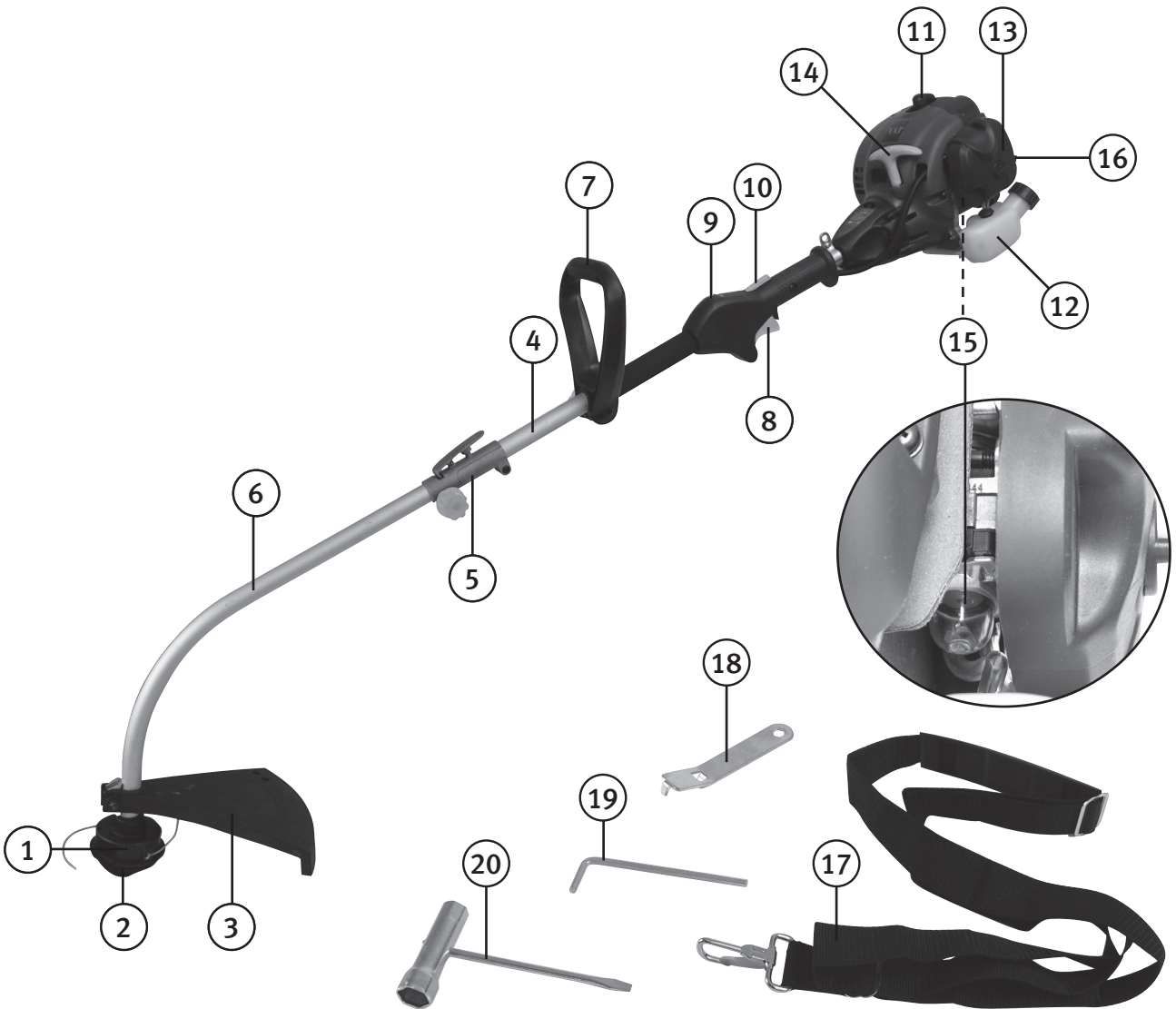

1. Trimmerhuvud
2. Låsraff för trimmerhuvud
3. Trimmerskydd
4. Övre riggrör
5. Fäste för riggrör
6. Nedre riggrör
7. Bygelhandtag
8. Gasreglage
9. Strömbrytare (1/0)
10. Säkerhetsspärr

11. Tändstift
12. Bränsletank
13. Luftfilterkåpa
14. Starthandtag
15. Primerpump
16. Chokereglage
17. Bärrem
18. Trimmernyckel
19. Insexnyckel
20. Tändstiftsnyckel

# Montering

## Montera bygelhandtaget och det nedre riggröret

1. Ta bort gummiskyddet längst ut på det övre riggröret.

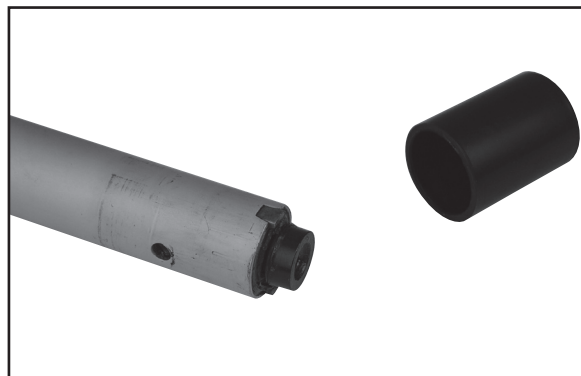
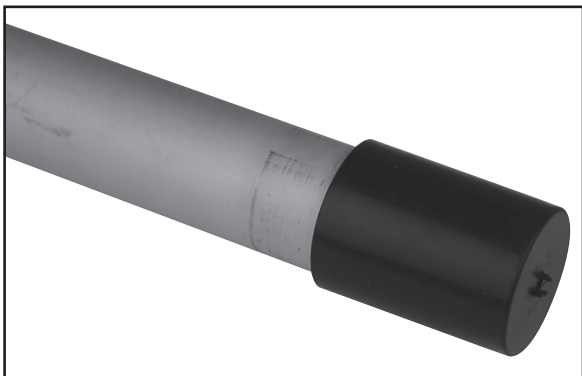

2. Trä sedan på bygelhandtaget (7) och dra åt låsskruven.

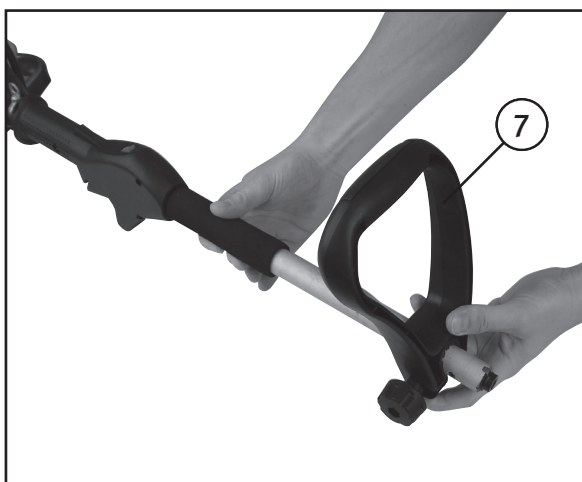

3. Trä på fästet (5) så att dess skruv passar i hålet på det övre riggröret.

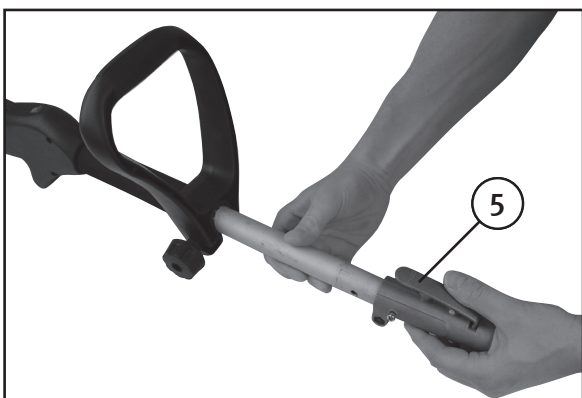

4. Skruva åt skruven och fixera sedan skarven genom att skruva ihop klämman med en insexnyckel.



5. Ta bort gummiskyddet längst upp på det nedre riggröret.

6. Håll in spärrhandtaget på skarven (5). För sedan in det nedre riggröret i fästet och passa in spärrhandtaget i önskat hål. Det finns tre hål som ger olika vinklar.

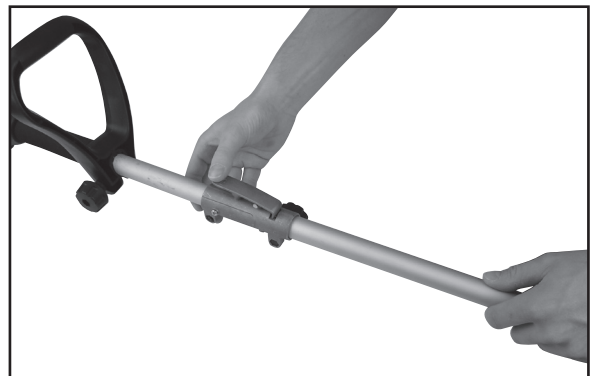
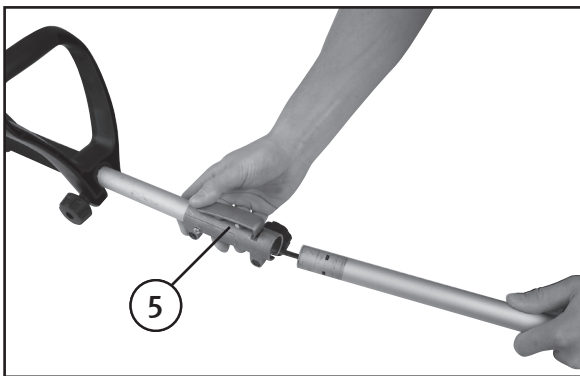

7. Fixera genom att dra åt ratten på fästet.

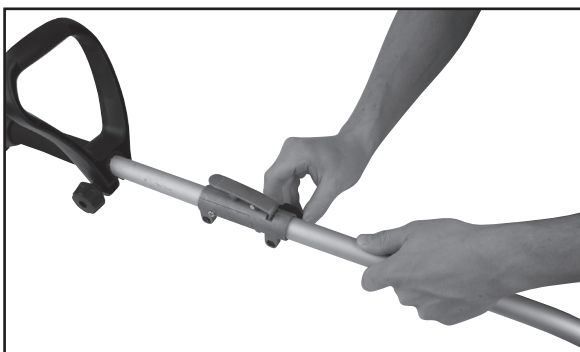

## Montera trimmerskyddet

**Varning!** Trimmerskyddet måste monteras korrekt för att skydda användaren och för att trimmerlinan ska få rätt längd. Det sitter en kniv i skyddet som automatiskt skär av linan till lämplig längd när trimmerhuvudet börjar rotera.

1. Trimmerhuvudet måste demonteras innan trimmerskyddet monteras.
2. Håll fast trimmerhuvudet och använd handen eller den medföljande nyckeln för att lossa på muttern/låsratten för trimmerhuvudet.

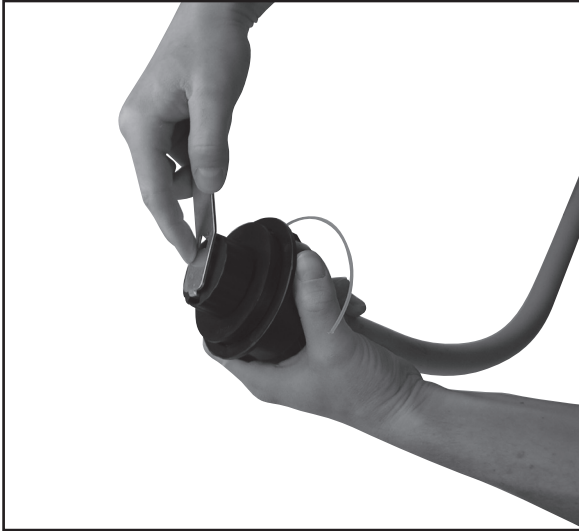

3. Ta bort hela trimmerhuvudet från spindeln.
4. Skjut på trimmerskyddet på riggröret och passa in hålen i trimmerskyddet med hålen i fästet. (Se bild ovanför.)
5. Skjut i bulten i trimmerskyddet från den sidan som har en sexkantig fördjupning. Montera brickan och muttern.
6. Montera trimmerhuvudet på spindeln igen.

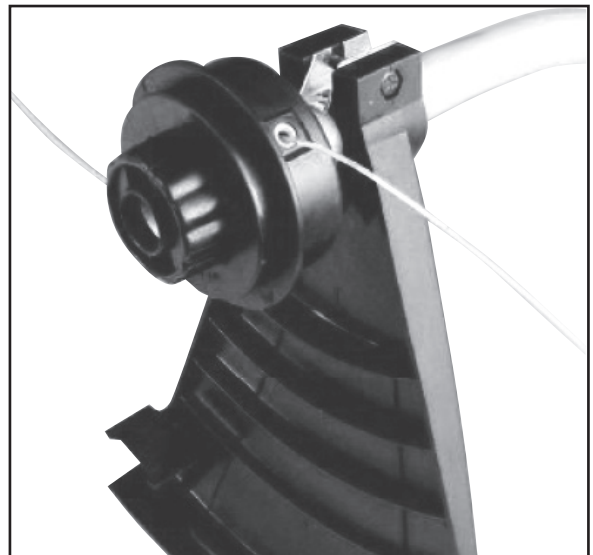
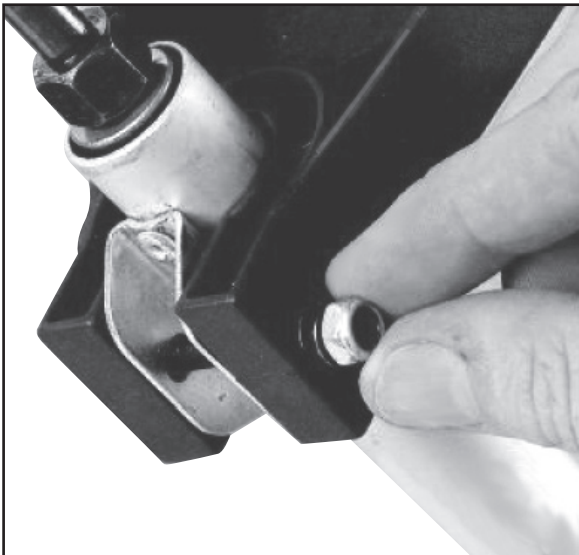

## Bränsle och smörjning

**Varning!** Bensin är mycket eldfarligt. Undvik att röka i närheten där bränsle hanteras. Medför inte heller någon öppen låga, glöd eller gnistor. Stäng av grästrimmern och låt den kallna innan den tankas. Var utomhus vid tankning och flytta alltid minst 3 meter från tankningsplatsen innan grästrimmern startas.

Blanda bensin (oblyad 95 oktan utan etanoltillsats) med en 2-taktsolja av god kvalitet som är avsedd för luftkyllda tvåtaktsmotorer.

Rekommenderat blandningsförhållande: bensin/olja 40:1 (2,5 %).

- Motorn är konstruerad för att användas med oblyat bränsle.
- Använd bränsle med minst 87 oktan.
- Använd oblyat bränsle för att skydda miljön och din hälsa.
- Bränsle eller olja av dålig kvalitet kan skada tätningar, bränsleledningar eller bränsletank.

### Blanda bränsle

**Obs!** Var noga med blandningen.

1. Mät noga upp bensin och olja innan blandning.
2. Håll i en liten del av bensinen i en ren dunk som är godkänd för bränsle.
3. Håll i all olja och skaka dunken.
4. Håll i resten av bensinen och skaka dunken i minst en minut. Vissa oljor är svåra att blanda, därför är det viktigt att skaka dunken så att olja och bensin blandas. Motorn håller längre om bränslet är välblandat, och om bränslet inte är rätt blandat kan motorn gå på för mager blandning med större risk för motorskador.
5. Märk dunken så att inga missförstånd om innehållet kan uppkomma.
6. Oljeblandat bränsle är endast avsett för tvåtaktsmotorer, och ren bensin för fyrtaktsmotorer, därför är det mycket viktigt att märka upp bränsledunkarna.

**Obs!** Blanda inte för mycket bränsle, det bör användas inom 90 dagar.

**Varning!** Använd endast oljeblandat bränsle för tvåtaktsmotorer, användning av ren bensin utan inblandad olja leder mycket snabbt till motorskador som inte täcks av garantin.

### Tanka grästrimmern

1. Låt grästrimmern kallna innan du tankar den.
2. Skruva upp, och ta bort tanklocket.
3. Fyll på bränsle till ca 80 % av tankens rymd.
4. Skruva fast tanklocket så att det sitter säkert och torka upp ev. bränslespill på och omkring grästrimmern.



## Start av motor

**Obs!** Dra starthandtaget rakt upp. Om draget är snett gör friktionen mot kanten av bussningen att startsnöret slits och går av i förtid. Håll kvar starthandtaget efter startförsöket och släpp tillbaka det sakta. Släpp aldrig starthandtaget helt efter rycket eftersom det då kan trassla sig eller slå sönder något på grästrimmern.

**Obs!** Se avsnittet *Felsökning* om grästrimmern inte startar efter upprepade försök.

## Start av kall motor

Klipp av trimmerlinorna till en längd av ca 13 cm före start för att minska belastningen under varmkörningen.

1. Placera grästrimmern på en plan yta.
2. Sätt strömbrytaren i läge 1.
3. Sätt chokereglaget (16) kallstartsläge (uppåt).

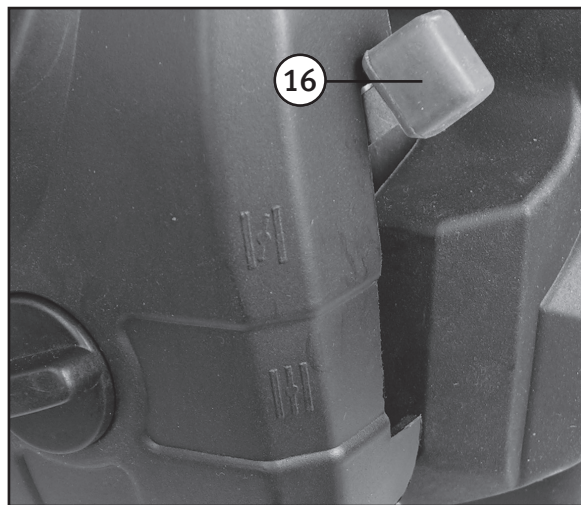
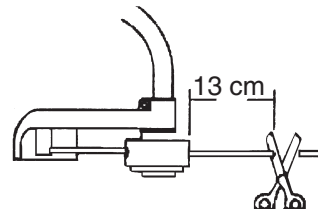

4. Tryck in primerpumpen (15) 10 gånger.
5. Håll stadigt i det övre handtaget samtidigt som du trycker in säkerhetspär och gasreglage.
6. Dra ut starthandtaget tills ett motstånd känns (ca 100 mm). Ryck i starthandtaget snabbt och mjukt, tills motorn startar eller upp till 4 gånger.
7. Sätt chokereglaget i öppet läge (nedåt) så fort motorn startat.

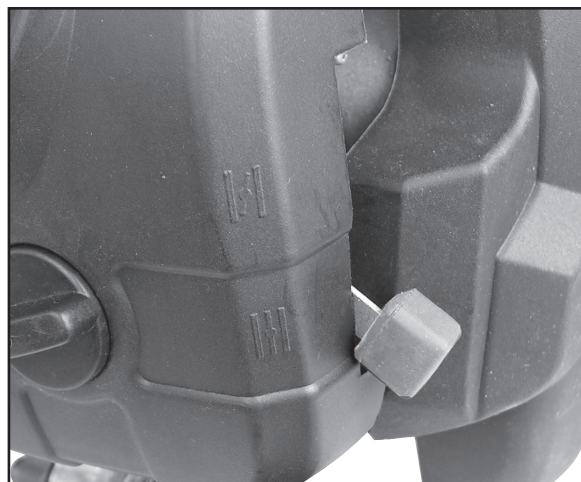



## Start av varm motor

1. Placera grästrimmern på en plan yta.
2. Sätt strömbrytaren i läge 1.
3. Håll stadigt i det övre handtaget samtidigt som du trycker in säkerhetsspärr och gasreglage.



4. Dra ut starthandtaget tills ett motstånd känns (ca 100 mm). Ryck i starthandtaget snabbt och mjukt, tills motorn startar eller upp till 4 gånger.
5. Om motorn inte startar, repetera alla steg i *Start av kall motor* ovan.

## Stäng av motorn

Släpp gasreglaget och låt motorn gå ner på tomgång. Tryck strömbrytaren bakåt mot 0.



# Användning

## Tänk på detta

- **Varning!** Plocka bort alla föremål som burkar, flaskor, stenar etc. från marken innan du börjar använda grästrimmern. De kan annars kastas iväg av trimmerlinan och leda till olycksfall eller skada grästrimmern.
- **Varning!** Lyft aldrig trimmerhuvudet över knähöjd när det roterar.
- **Varning!** Använd aldrig trimmerlina av metall eller plastad metall, det kan leda till svåra olycksfall.
- Stäng av grästrimmern direkt om du märker att något kastas iväg eller om grästrimmern börjar vibrera. Undersök om grästrimmern har blivit skadad. Använd den inte om den har skadats.
- Låt motorn gå upp i fullt varv innan du börjar trimma gräset. Försök aldrig trimma gräs med lågt motorvarv.
- Håll i grästrimmern med båda händerna.
- Håll trimmerhuvudet parallellt med marken och sväng grästrimmern fram och tillbaka, flytta fram och sväng etc., flytta inte fram så långt om det börjar gå tungt.
- Rör inte trimmerhuvudet mot dig, arbeta alltid ifrån dig.

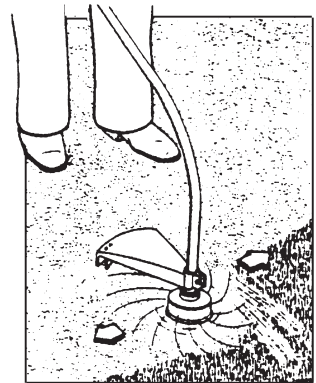

## Trimning runt träd och buskar

- Luta trimmerhuvudet något framåt och börja trimma från vänster mot höger under tiden som du flyttar dig sakta och försiktigt runt trädet.
- Var försiktig, så att inte skärtråden skadar trädens bark eller de växter som ska vara kvar!
- Om du trimmar bort gräs nära staket, husgrunder, stenar etc. så kommer tråden att slitas mycket.

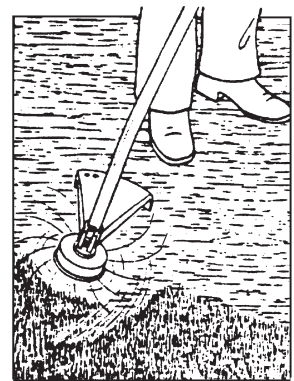

## Markberedning (ta bort all vegetation)

- Luta trimmerhuvudet ca 30 grader åt vänster. Det underlättar om du lossar bygelhandtaget och vrider det. Se bild.
- Gör inte detta om det finns minsta risk att något kan kastas iväg och skada människor eller djur som står närmare än 30 meter.

## Mata ut tråd

Mata ut trimmerlina så här:

1. Låt motorn gå på toppvarv. Stöt ner trimmerhuvudet mot marken och släpp upp det igen. Tråden matas ut automatiskt.
2. Tråden kapas automatiskt till rätt längd av kniven under skyddet.
3. Stäng av motorn och använd t.ex. en skruvmejsel för att ta bort gräs och annat som har fastnat mellan skyddet och trimmerhuvudet. Skräp mellan skyddet och trimmerhuvudet kan försämra kylningen av drivaxeln.

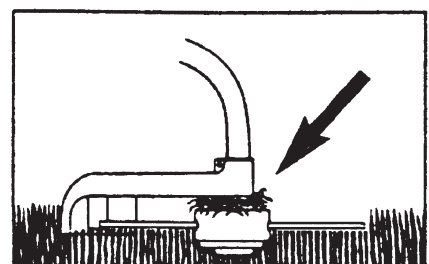
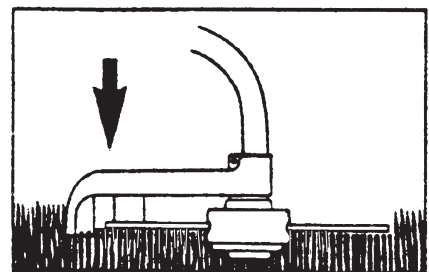

# Skötsel och underhåll

**Varning!** Koppla loss tändstiftets kabel innan du genomför underhåll.

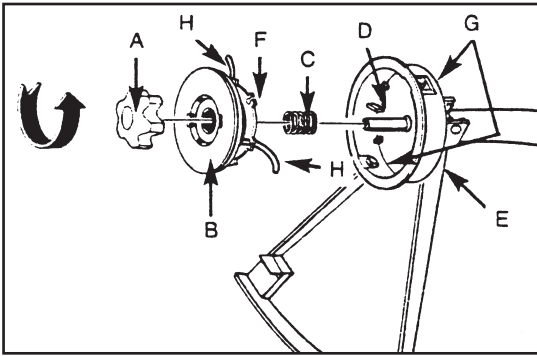

- A. Ratt
- B. Spole
- C. Fjäder
- D. Spindel
- E. Kåpa
- F. Trådhållare
- G. Hål för tråd
- H. Trimmerlina

## Byte av tråd

1. Vrid muttern/låsringen (A) moturs och ta bort den med handen eller den medföljande nyckeln.
2. Ta bort spole (B) och fjäder (C) från spindeln (D).
3. Ta bort kvarvarande trimmerlina (H).
4. Mät upp och kapa sedan en trimmerlina (Ø 2 mm) till en längd av 8,6 meter. Vik den på mitten så att du får två ändar som är 4,3 meter långa. Placera mitten med vecket i ett av spåren i skivan som avdelar spolen.
5. Linda trådens båda ändar på spolen medurs, håll i tråden med fingrarna under tiden så att den är sträckt när den lindas på, sluta när ca 15 cm av trådändarna återstår.
6. Tryck fast trådarna i trådhållarna (F) mitt emot varandra.
7. Tryck fast fjädern (C) på spolens nedersida (om den inte redan sitter fast), dra ut trådändarna genom hålen (G) i sidan av kåpan (E).
8. Tryck in spolen (B) i kåpan och mata samtidigt ut trådarna genom hålen (G).
9. Tryck spolen (B) inåt så att fjädern trycks ihop. Ryck till i trådarna så att de lossnar från trådhållarna (F) i spolen.
10. Tryck fast det kompletta trimmerhuvudet på spindeln och håll fast. Dra åt muttern/låsringen (A) medurs (dra endast åt med handkraft).
11. Klipp av trådarna så att de inte är längre än ca 13 cm.

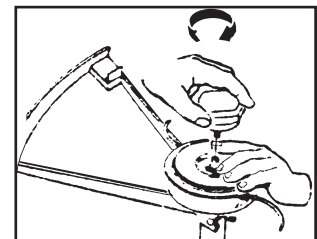
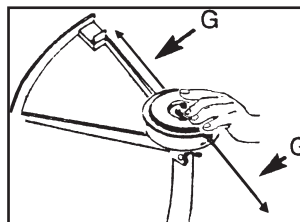
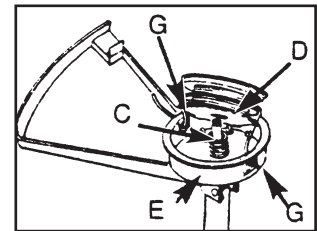
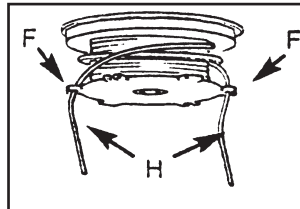
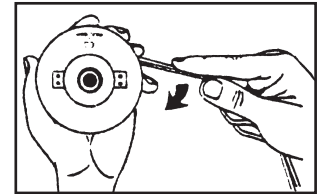
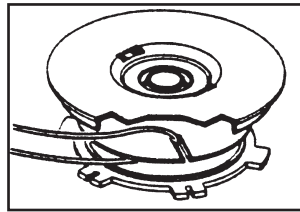

## Luftfilter, inspektion/rengöring

Använd aldrig grässtrimmern utan luftfilter, rengör filtret eller byt ut det om det är skadat eller smutsigt.

Rengör luftfiltret så här:

1. Skruva ur låsskruven och ta bort kåpan.
2. Ta loss skumplastfiltret från kåpan.
3. Tvätta filtret i tvål och vatten. Använd inte bensin.
4. Krama ur filtret och låt det sedan lufttorka.
5. Sätt tillbaka filtret och montera kåpan.

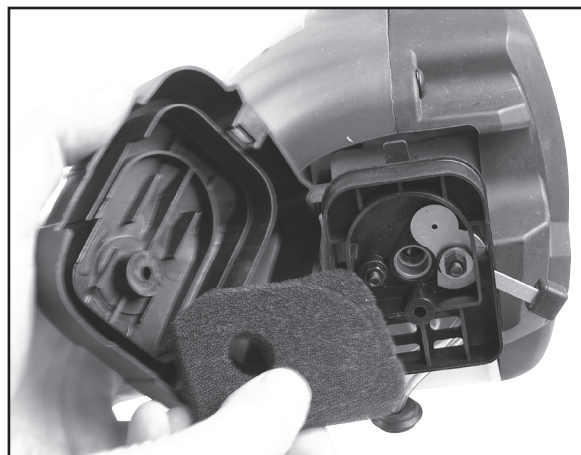

## Förgasarinställning

Förgasaren är fabriksinställd för optimal effekt.

### Tändstift

Tändstift: TORCH L8RTC, Champion CJ7Y, NGK BPMR7A.

Rekommenderat elektrodavstånd för tändstiftet: 0,635 mm.

Åtdragningsmoment: 12 – 15 Nm.



## Skärpning av trådkniv (på trimmerskyddet)

1. Ta bort kniven från trimmerskyddet.
2. Sätt trådkniven i ett skruvstycke. Skärp trådkniven med en flat fil. Fila bara åt ett håll och var noga att behålla den tidigare slipvinkeln.

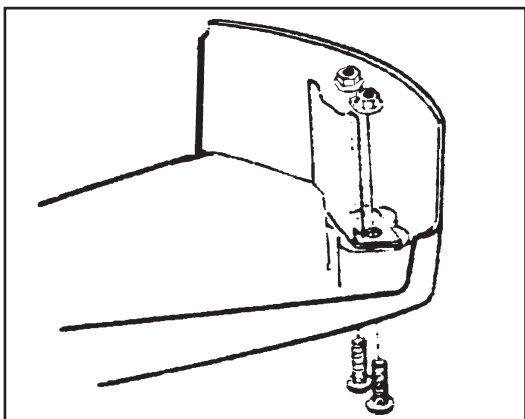

## Förvaring

1. Rengör grästrimmern utvändigt.
2. Håll över kvarvarande bränsle i tanken till en bensindunk.
3. Starta motorn när bränsletanken är tömd.
4. Låt motorn gå på tomgång tills den stannar för att tömma förgasaren på bränsle.
5. Låt motorn kallna i ca 5 minuter.
6. Använd en tändstiftshylsa för att ta ur tändstiftet.
7. Håll i en tesked ren 2-takts olja i cylindern genom tändstiftshålet, dra sakta i starthandtaget några gånger för att fördela oljan över motorns insida. Sätt tillbaka tändstiftet.
8. Förvara grästrimmern på en torr och ventilerad plats.

## Börja användning efter förvaring

1. Använd en tändstiftshylsa för att ta ur tändstiftet.
2. Ryck i starthandtaget snabbt och mjukt flera gånger för att få ur överskottsoljan ur cylindern.
3. Rengör tändstiftets elektroder eller använd ett nytt tändstift med rätt elektrodavstånd.
4. Dra fast tändstiftet med en tändstiftshylsa.
5. Fyll på bränsle i tanken.
6. Följ instruktionerna i avsnitt *Start av kall motor*.

## Felsökningschema

Problem	Orsak	Åtgärd
Motorn startar inte eller går bara på lågt varv	Felaktig startprocedur	Läs bruksanvisningen
	Förorening i förgasaren	Låt en kvalificerad verkstad rengöra förgasaren
	Felaktigt tändstift	Rengör eller byt ut tändstiftet
	Bränslefilter igensatt	Byt ut bränslefilter (inne i tanken)
Motorn startar men har dålig kraft	Chokereglaget står fel	Öppna chokereglaget <b>OPEN</b>
	Smusigt luftfilter	Rengör eller byt ut filter
	Förorening i förgasaren	Låt en kvalificerad verkstad rengöra förgasaren
Motorn svarar inte på gasen	Motorn inte varmkörd tillräckligt	Låt motorn gå på lågvarv en minut
Motorn är svag vid belastning	Tändstiftets elektrodavstånd felaktigt	Rengör och kontrollera avstånd eller byt ut tändstiftet
Motorn går ojämnt	Förorening i förgasaren	Låt en kvalificerad verkstad rengöra förgasaren
Motorn ryker mycket	Felaktig bränsleblandning	Använd bensin och tvåtaktsolja i blandningsförhållande 40:1 (2,5 %)

### Obs!

Grästrimmern överensstämmer med gällande säkerhetskrav. Reparationer av grästrimmer ska alltid utföras med originalreservdelar av fackman, annars finns risk för personskada.

# Avfallshantering

När du ska göra dig av med produkten ska detta ske enligt lokala föreskrifter. Är du osäker på hur du ska gå tillväga, kontakta din kommun.



## Specifikationer

Modell:	YT9231
Torrsvikt:	5,5 kg
Motor:	Luftkyld 2-taktsmotor
Bränsle:	Blandning bensin & olja 40:1 (2,5 %)
Cylindervolym:	25 cm <sup>3</sup>
Klippbredd:	38 cm
Tändning:	Elektronisk
Max motoreffekt:	0,74 kW vid 7500 rpm
Arbetsvarvtal:	7000-8500 rpm
Max motorvarvtal:	8500 rpm
Tomgångsvarvtal:	3500 rpm
Tändstift:	TORCH L8RTC, Champion CJ7Y, NGK BPMR7A
Tankvolym:	0,45 liter
Längd riggrör:	132 cm
Skärutrustning:	Nylontråd Ø 2 mm, dubbla trådar
Ljud:	LwA: 102 dB (A) LpA: 88 dB (A)
Vibration:	Främre handtag: 7,38 m/s <sup>2</sup> Bakre handtag: 5,68 m/s <sup>2</sup>

# Gresstrimmer Cotech 1 hk/0,74 kW

ART.NR.: 40-6002    MODELL: YT9231

Les bruksanvisningen nøye før bruk av produktet, og ta vare på den for ev. framtidig bruk. Vi reserverer oss mot ev. tekst- og bildefeil, samt forandringer av tekniske data. Ved tekniske problemer eller andre spørsmål, ta kontakt med vårt kundesenter. (Se opplysninger om kundesenteret i denne bruksanvisningen).

## Innholdsfortegnelse

<b>Sikkerhet .....</b>	<b>31</b>
<b>Produktbeskrivelse .....</b>	<b>33</b>
<b>Montering .....</b>	<b>34</b>
<b>Drivstoff og smøring.....</b>	<b>37</b>
<b>Start av motor .....</b>	<b>38</b>
<b>Bruk.....</b>	<b>40</b>
<b>Stell og vedlikehold .....</b>	<b>41</b>
<b>Oppbevaring .....</b>	<b>43</b>
<b>Feilsøkingsskjema.....</b>	<b>43</b>
<b>Avfallshåndtering.....</b>	<b>44</b>
<b>Spesifikasjoner.....</b>	<b>44</b>

## Sikkerhet

### Produktmerking med sikkerhetssymboler på maskinen



Bruk vernehjelm, vernebriller/visir og hørselsvern.



Bruk vernehansker.



Bruk vernesko.



Les hele bruksanvisningen.



Steiner og andre gjenstander kan slynges ut fra trimmeren.



Tillat ingen andre enn operatøren å være nær gresstrimmeren når den er i bruk. Barn, dyr og andre tilskuere skal holdes på en avstand på minst 15 meter fra gresstrimmeren, når den er i bruk.



Produktet er kun beregnet for å brukes med trimmertråd. Det må aldri brukes sageklinge eller annet utstyr.



Maksimalt turtall for transmisjonsrør.



**Advarsel!** Varm overflate.



## Sikkerhetsinstruksjoner

1. Bruk vernesko, tettsittende klær og vernebriller/visir, hørselsvern og hjelm.
2. Bruk aldri gresstrimmeren når du er trett, syk, irritert eller under påvirkning av medisiner som gjør deg trett/ukonsentrert. Bruk ikke trimmeren dersom du er påvirket av alkohol eller andre rusmidler.
3. Brannsikkerhet
  - Vær alltid forsiktig ved håndtering av drivstoff. Åpne tanklokket forsiktig og slipp ut trykket som kan ha etablert seg i tanken. Tørk opp alt søl og flytt deretter gresstrimmeren minst 3 meter fra fyllingsplassen før den startes.
  - Fjern alle antenningsskilder, gnister, åpen flamme, tobakksrøyking etc. fra steder der drivstoff blandes, håndteres eller oppbevares.
  - Røyk ikke ved tanking eller under arbeidet med gresstrimmeren.
4. Tillat ingen andre enn brukeren å være nær gresstrimmeren ved start eller arbeide med den. Barn, dyr og andre tilskuere skal holdes på en avstand på minst 15 meter fra gresstrimmeren når den er i bruk.
5. Hold alltid gresstrimmeren stødig med begge hendene og med fingrene på en side av håndtaket og tommelen på den andre siden.
6. Hold alle kroppsdeler borte fra trimmetråden når motoren går.
7. Kontroller, før start, at trimmetråden ikke er i kontakt med noen gjenstander.
8. Transporter gresstrimmeren kun med avslått motor.
9. Inspiser alltid gresstrimmeren før start. Den må ikke startes dersom den har utslitte eller skadde deler eller hvis enkelte deler savnes. Bruk aldri en gresstrimmer som er skadd, feiljustert eller som ikke er montert riktig.
10. All annen service enn det som er nevnt i bruksanvisningen skal utføres av kyndig personell.
11. Skru av gresstrimmeren før den legges på bakken.
12. Vær ekstra oppmerksom når du kapper små busker eller tykt gress. Dette kan sette seg fast i trimmerhodet.
13. Hold håndtakene rene, tørre og fri for olje eller drivstoff.
14. Gresstrimmeren bør brukes utendørs eller i godt ventilerte lokaler. Trimmeren må ikke startes opp i avstengte rom eller bygninger. Avgassen er farlige å puste inn, den inneholder kulloksid.
15. Unngå å føre trimmerhodet nær små gjenstander som kan slenges avgåre. Ta en sjekk på arbeidsplassen før arbeidet startes og fjern småstein og andre løse gjenstander.
16. Stå alltid nedenfor trimmeren hvis du bruker den i en skråning. Bruk aldri trimmeren i skråninger dersom det er fare for at du kan miste fotfeste, falle eller gli.
17. Hold gresstrimmeren fri for gressrester og annet avfall. Vær spesielt varsom med beskyttelsene, trimmerhodet og motor.
18. Gresstrimmeren må kun brukes av voksne personer som har lest bruksanvisningen.
19. Bruk kun totaktsblanding som inneholder 2,5 % totaktsolje (40:1) av god kvalitet og som er beregnet for luftavkjølte totaktsmotorer. Bruk av bensin uten oljeblanding fører raskt til skader på motoren. Disse skadene dekkes ikke av garantien.
20. Bruk ikke gresstrimmeren uten lyddemper og lyddemperdeksel.
21. Hold i begge gresstrimmerens håndtak på en sikker måte, med fingrene på en side av håndtaket og tommelen på den andre siden.
22. Lyddemperen blir veldig varm. Hold hender og andre kroppsdeler unna.
23. Trimmerhodet må ikke løftes opp mens motoren er i gang da dette kan påføre brukeren skader. Jobb så nær bakken som mulig.
24. Gresstrimmeren må ikke brukes til annet enn trimming av gress og hager.
25. Gresstrimmeren må ikke brukes hvis beskyttelsen mangler eller er skadet.
26. Produktet må ikke forandres på og/eller brukes til andre arbeidsoppgaver. Risiko for skader øker og garantien gjelder ikke.
27. Bruk ikke gresstrimmeren i nærheten av brennbare gasser eller væsker. Dette kan føre til brann eller eksplosjon.



# Produktbeskrivelse

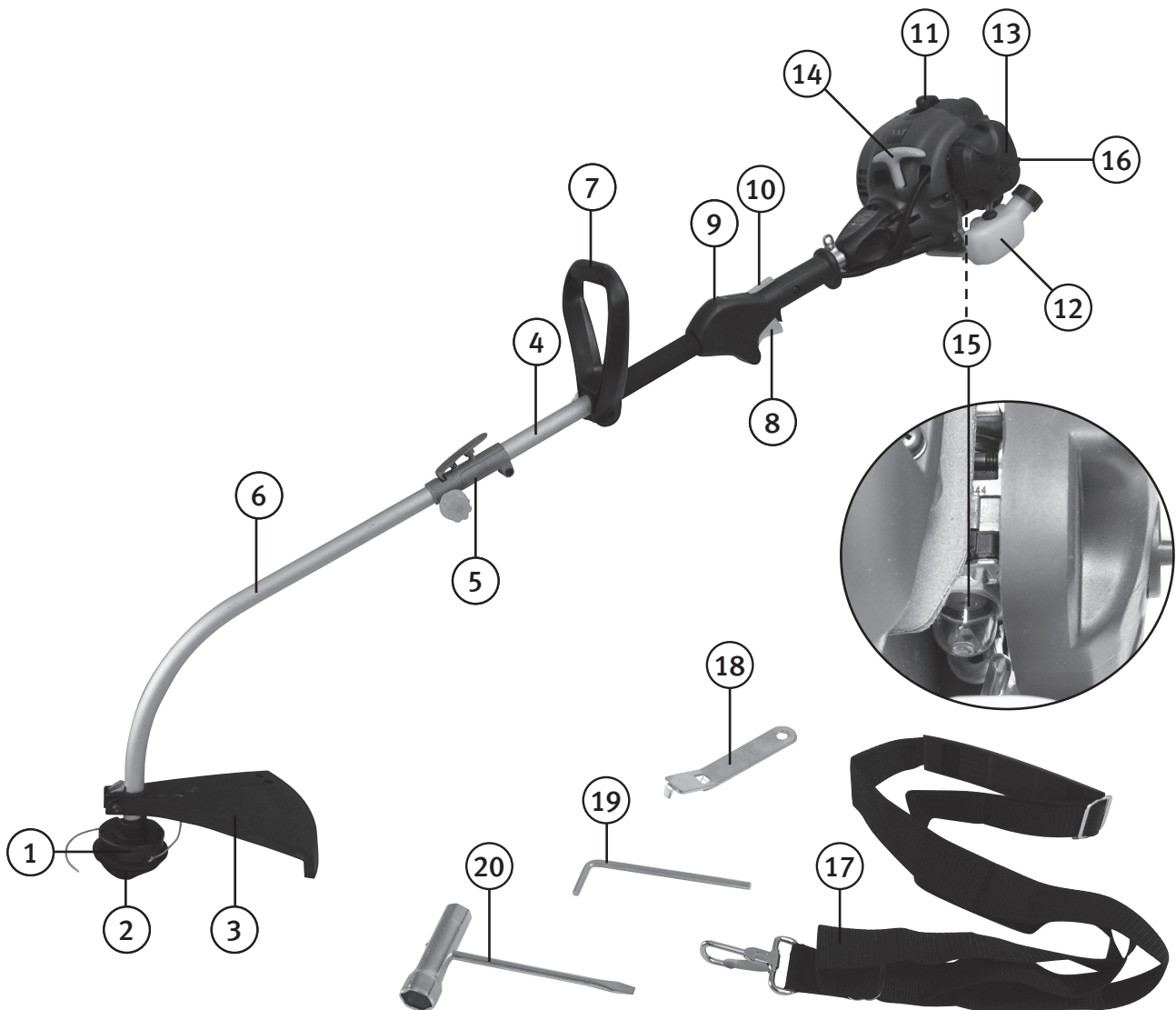

1. Trimmerhode
2. Låseratt for trimmerhode
3. Deksel
4. Øvre transmisjonsrør
5. Feste for transmisjonsrør
6. Nedre transmisjonsrør
7. Bøylehåndtak
8. Gassregulering
9. Strømbryter (1/0)
10. Sikkerhetssperre

11. Tennplugg
12. Drivstofftank
13. Luftfilterdeksel
14. Starthåndtak
15. Primærpumpe
16. Chok
17. Bærereim
18. Justernøkkel
19. Inseksnøkkel
20. Tennpluggnøkkel

# Montering

## Montering av bøylehåndtaket og det nedre transmisjonsrøret

1. Fjern gummibeskyttelsen i enden på det øvre transmisjonsrøret.

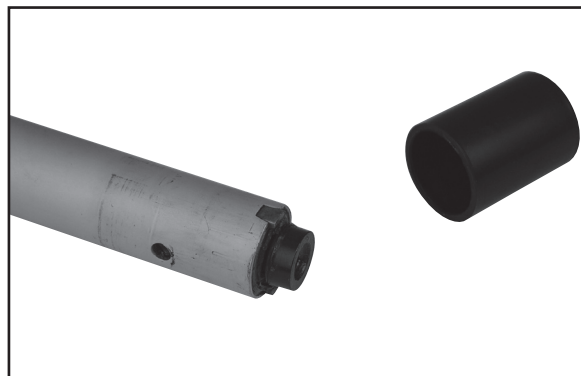

2. Tre så bøylehåndtaket (7) på og dra til låseskruen.

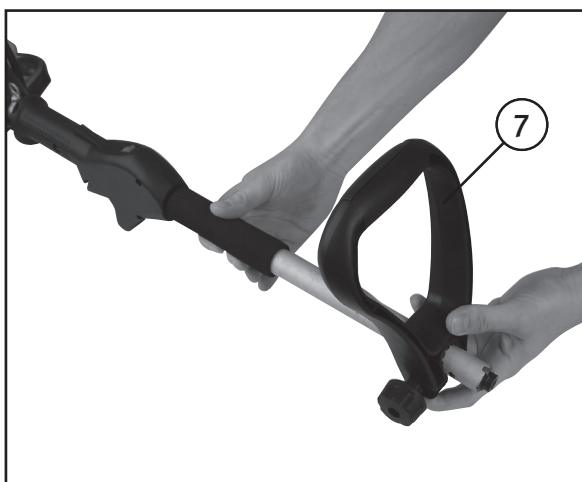

3. Tre på festet (5) slik at skruen passer i hullet på det øvre transmisjonsrøret.

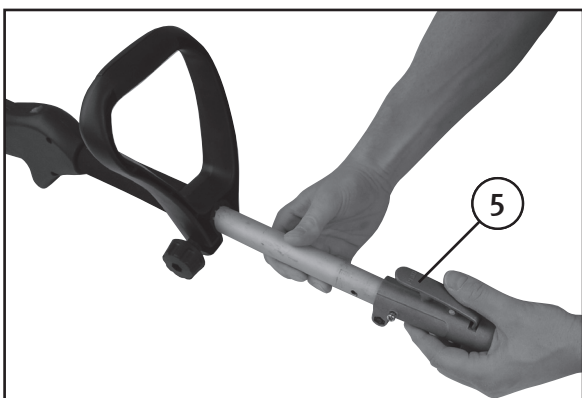

4. Trekk til skruen og fest deretter skjøten ved å skru sammen klemmen med en inseksnøkkel.



5. Fjern gummibeskyttelsen i øverst på det nedre transmisjonsrøret.  
6. Hold inne sperrehåndtaket på skjøten (5). Før deretter inn det nedre transmisjonsrøret i festet og tilpass med sperrehåndtaket i ønsket posisjon. Det er tre hull som gir forskjellige vinkler.

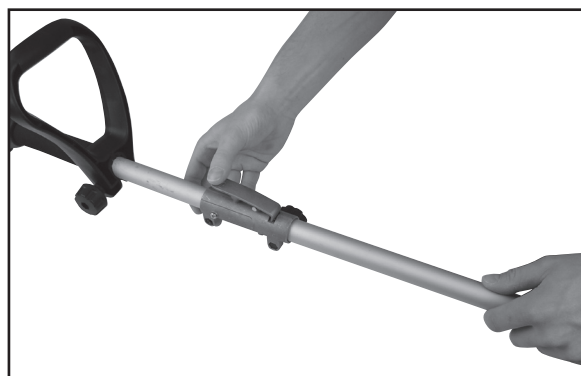
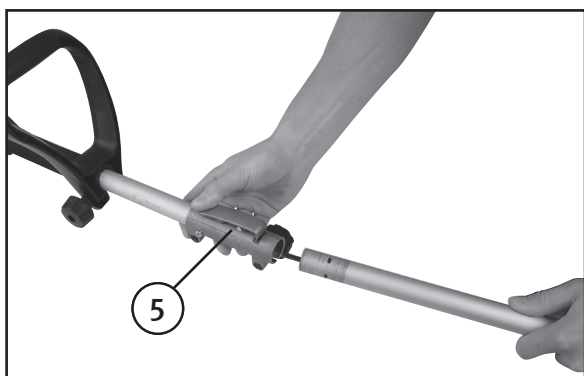

7. Fest ved å dra til rattet på festet.

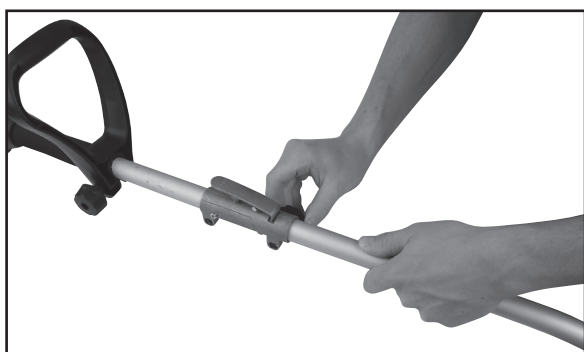

## Montere trimmerdekselet

**Advarsel!** Trimmerdekselet må monteres riktig for å beskytte brukeren og for at trimmertråden skal få riktig lengde. Det sitter en kniv i dekselet som automatisk kutter tråden i passende lengde når trimmerhodet roterer.

1. Trimmerhodet må demonteres før trimmerdekselet monteres.
2. Hold imot på trimmerhodet og bruk hånden, eller den medfølgende nøkkelen, for å løsne mutteren/låserattet på trimmerhodet.

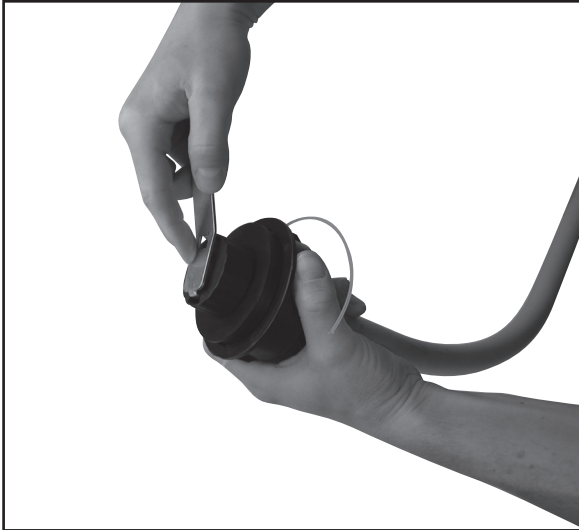

3. Fjern hele trimmerhodet fra spindelen.
4. Skyv dekselet på transmisjonsrøret og påse at hullene på dekselet passer til hullene på festet. (Se bilde ovenfor).
5. Skyv på bolten på trimmerdekselet fra den siden som har en sekskantet fordykning. Monter skiven og mutteren.
6. Monter trimmerhodet på spindelen igjen.

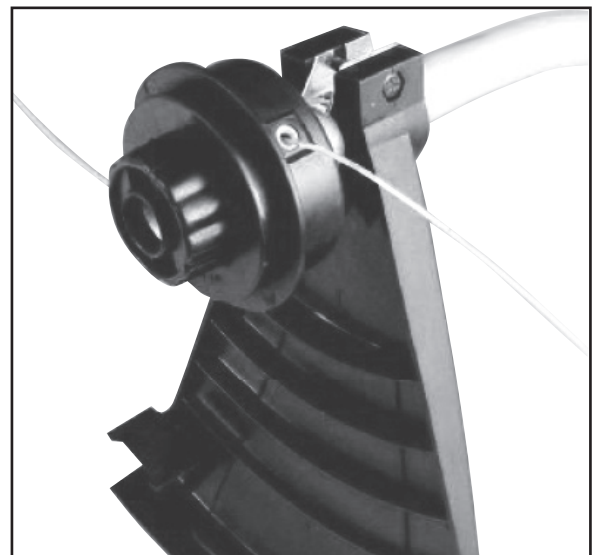
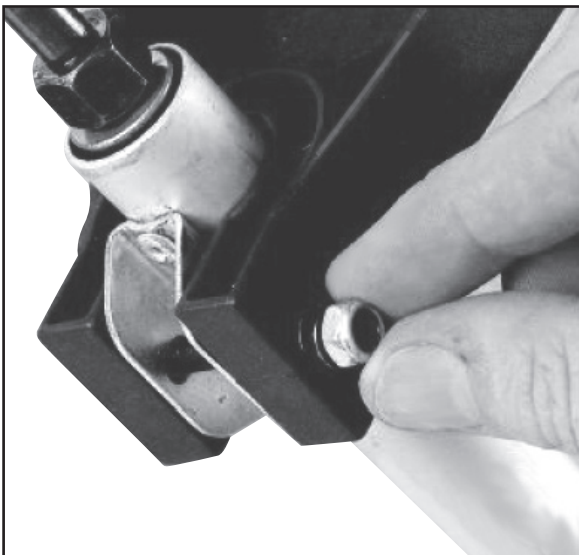

# Drivstoff og smøring

**Advarsel! Bensin er meget brannfarlig. Unngå røyking i nærheten av der brensel håndteres. Bruk heller ingen annen form for åpen ild, glør eller gnister. Skru av gresstrimmeren og la den avkjøles før den tankes. Tank utendørs og flytt deg minst 3 meter fra tankingsplassen før gresstrimmeren startes igjen.**

Bland bensin (Blyfri 95 oktan uten etanoltilsetning) med en 2-taktsolje av god kvalitet og som er beregnet for luftavkjølte 2-taktsmotorer.

Anbefalt blandingsforhold: bensin/olje 40:1 (2,5 %).

- Motoren er konstruert for blyfri bensin.
- Bruk drivstoff med minst 87 oktan.
- Bruk blyfritt drivstoff for å beskytte miljøet og for din egen helse.
- Drivstoff eller olje av dårlig kvalitet kan skade pakninger, drivstoffledninger og/eller drivstofftank.

## Blanding av drivstoff

**Obs!** Vær nøye med blandingen.

1. Mål nøye opp bensin og olje før du blander.
2. Hell en liten del av bensinen i en ren dunk, som er godkjent for drivstoff.
3. Hell i all oljen og rist dunken.
4. Hell i resten av bensinen og rist dunken i minst ett minutt. Enkelte oljer kan være vanskelig å få blandet. Det er derfor viktig å riste dunken slik at oljen og bensinen blir godt blandet. Motorens levetid er avhengig av at drivstoffet er godt blandet. Dersom motoren går på for mager blanding er det fare for skader på motoren.
5. Merk dunken så det ikke kan misforstås hva den inneholder.
6. Oljeblandet drivstoff er kun beregnet for 2-taktsmotorer, og ren bensin for 4-taktsmotorer. Derfor er det viktig å merke drivstoffsdunkene.

**Obs!** Bland ikke for mye drivstoff av gangen. Blanding bør brukes innen 90 dager.

**Advarsel!** Bruk kun oljeblandet drivstoff for 2-taktsmotorer. Bruk av ren bensin uten innblandet olje fører raskt til motorskader, som ikke dekkes av garantien.

## Fyll drivstoff på gresstrimmeren

1. La gresstrimmeren avkjøles før du fyller på drivstoff.
2. Skru opp og ta bort tanklokket.
3. Fyll på drivstoff til ca. 80 % av det som tanken rommer.
4. Skru fast tanklokket så det sitter godt. Tørk opp ev. spill av drivstoffsøl på og rundt gresstrimmeren.

## Oppstarting av motor

**Obs!** Dra starthåndtaket rett opp. Hvis det er litt skjevt vil friksjonen mot kanten av bussingen slite på startsnøret. Dette vil forkorte snørets levetid betraktelig. Hold igjen på starthåndtaket etter startforsøket og slipp det sakte og kontrollert tilbake. Slipp aldri starthåndtaket helt etter rykket. Det kan forvolde skaller på trimmeren.

**Obs!** Se avsnittet *Feilsøking* hvis gresstrimmeren ikke starter etter gjentatte forsøk.

### Start av kald motor

Klipp av trimmertråden til en lengde på ca. 13 cm før start, for å redusere belastningen under varmekjøringen.

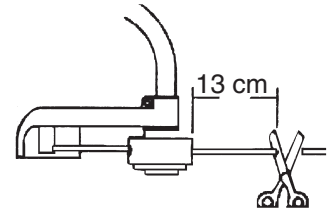

1. Plasser gresstrimmeren på en plan flate.
2. Still strømbryteren i posisjon 1.
3. Sett choken (17) i kaldstartposisjon (oppover).

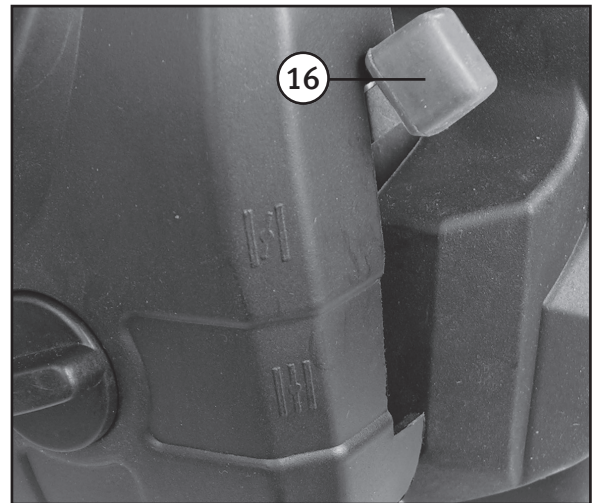

4. Trykk inn primærpumpen (15) 10 ganger.
5. Hold støtt i det øvre håndtaket samtidig som du trykker inn sikkerhetssperren og gassen.
6. Dra ut starthåndtaket til du kjenner en motstand (ca. 100 mm). Rykk raskt og mykt i starthåndtaket til motoren starter eller inntil 4 ganger.
7. Plasser choken i åpen posisjon (nedover) så fort motoren har startet.

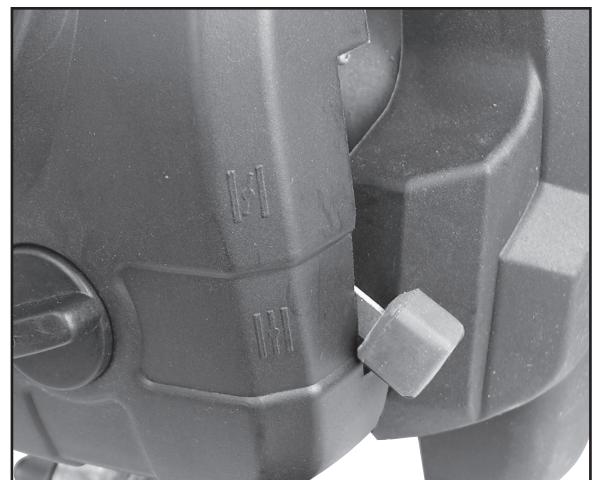



## Start av varm motor

1. Plasser gresstrimmeren på en plan flate.
2. Still strømbryteren i posisjon **1**.
3. Hold stødig i det øvre håndtaket samtidig som du trykker inn sikkerhetssperren og gassen.



4. Dra ut starthåndtaket til du kjenner en motstand (ca. 100 mm). Rykk raskt og mykt i starthåndtaket til motoren starter eller inntil 4 ganger.
5. Dersom motoren ikke starter, repetees alle trinnene i *Starte med kald motor* som er beskrevet ovenfor.

## Stopp motoren

Slipp gashåndtaket og la motoren gå på tomgang en stund. Press strømbryteren bakover mot **0**.



# Bruk

## Husk følgende

- **Advarsel!** Fjern alle løse gjenstander som f.eks. tomflasker, bokser, steiner etc. fra bakken før du starter trimmingen. De kan ellers slynges ut fra trimmeren, hvilket kan føre til personskade og/eller skade på trimmeren.
- **Advarsel!** Løft aldri trimmerhodet over knehøyde mens det snurrer rundt.
- **Advarsel!** Bruk aldri trimmertråd av metall eller metall innpakket i plast. Det kan føre til alvorlige ulykker.
- Skru trimmeren av umiddelbart hvis du merker at noe slynges avgåre eller hvis gresstrimmeren begynner og vibrere. Undersøk om gresstrimmeren er blitt skadet. Bruk den ikke dersom den er skadet.
- La motoren gå opp i turtall før du starter trimmingen. Ikke forsøk å trimme gresset med lavt turtall.
- Hold i gresstrimmeren med begge hender.
- Hold trimmerhodet parallelt med bakken og sving gresstrimmeren fram og tilbake. Flytt deg framover og sving etc. Ikke flytt fram så langt at klippingen begynner å gå tungt.
- Beveg ikke trimmerhodet mot deg, men jobb alltid fra deg.

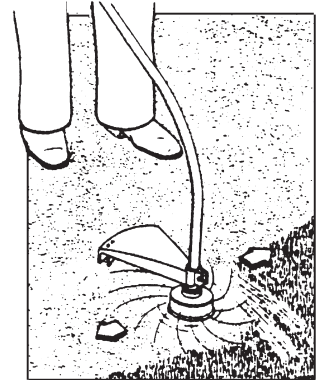

## Trimming rundt trær og busker

- Bøy trimmerhodet litt framover og begynn å trimme fra venstre mot høyre samtidig som du flytter deg sakte og forsiktig rundt treet.
- Vær forsiktig så tråden ikke skjærer i treet's bark eller andre vekster som skal stå igjen.
- Dersom du klipper bort gress inntil gjerdet, hus, steiner etc. vil tråden slites mye.

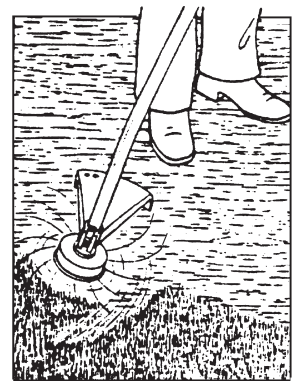

## Fjerning av vegetasjon

- Vinkle trimmerhodet ca. 30° til venstre (det gjør det enklere hvis du løsner bøylehåndtaket og vrir det). Se bilde.
- Gjør ikke dette hvis det er fare for at noe kan slynges ut og skade mennesker eller dyr som oppholder seg nærmere enn 30 meter.

## Mat ut tråd

Mat ut trimmertråd på følgende måte:

1. La motoren komme opp i maks. turtall. Trykk trimmerhodet lett ned mot bakken og slipp det raskt opp igjen. Tråden mates ut automatisk.
2. Tråden vil også kappes i riktig lengde av kniven under dekslet.
3. Skru av motoren og bruk f.eks. et skrujern til å fjerne gress og annet rusk som har satt seg fast mellom beskyttelsesdekslet og trimmerhodet. Rusk mellom deksel og trimmerhode kan føre til at drivakselen ikke får nok avkjøling.

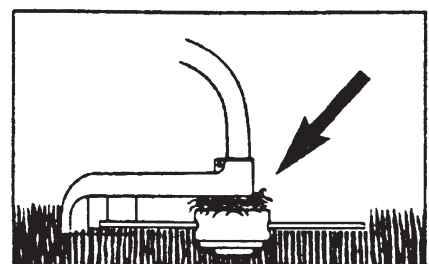
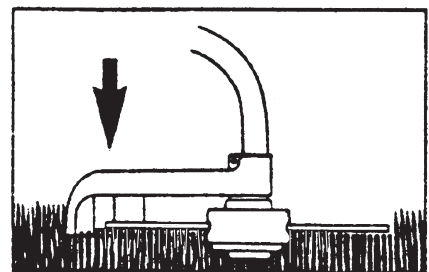



# Stell og vedlikehold

**Advarsel!** Løsne på tennpluggens kabel før du utfører vedlikehold.

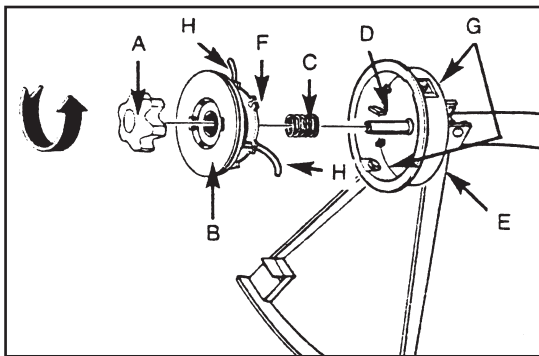

- A. Ratt
- B. Spole
- C. Fjær
- D. Spindel
- E. Deksel
- F. Trådholder
- G. Hull for tråd.
- H. Trimmertråd

## Bytte av tråd

1. Vri mutteren/låserattet (A) moturs og fjern det (bruk hånden eller nøkkelen som følger med).
2. Fjern spole (B) og fjær (C) fra spindel (D).
3. Fjern også rester av gammel tråd (H).
4. Mål opp og kapp ny trimmertråd (Ø 2 mm) til en lengde på 8,6 meter. Brett den på midten, så du har to ender som hver måler 4,3 meter. Plasser midten med bøyen i et av sporene i skiven som deler spolen.
5. Vikle opp begge endene på tråden medurs på spolen. Hold i tråden med fingrene slik at den er stram når den vikles opp. Stopp når det er ca. 15 cm igjen av tråddendene.
6. Fest trådene i trådholderne (F) tvers ovenfor hverandre.
7. Fest fjæren (C) på spolens underside (hvis den ikke allerede sitter fast.), trekk ut tråddendene gjennom hullene (G) på siden av dekselet (E).
8. Trykk spolen (B) inn i dekselet, og mat samtidig tråddene ut gjennom hullene (G).
9. Trykk inn spolen (B) slik at fjæren trykkes sammen. Rykk til i tråddene slik at de løsner fra trådholderen (F) i spolen.
10. Trykk det komplette trimmerhodet på spindel (D) og hold fast. Dra til mutteren/låserattet (A) medurs (dra kun med håndkraft).
11. Klipp av tråddene så de ikke er lengre enn 13 cm.

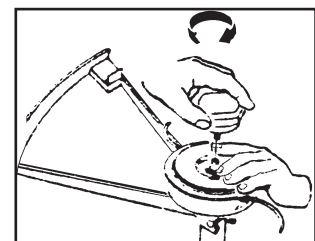
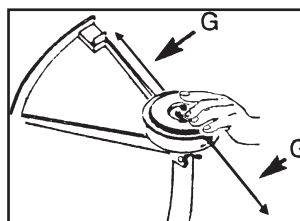
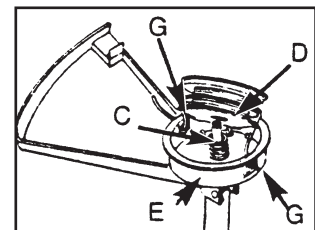
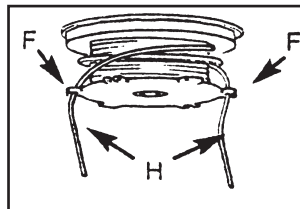
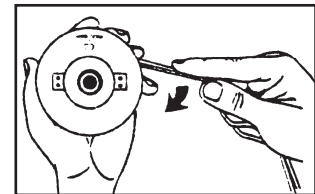
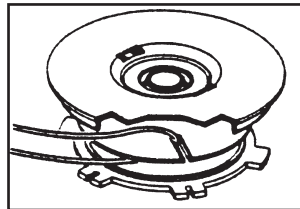

## Luftfilter, inspeksjon/rengjøring

Bruk aldri gresstrimmeren uten luftfilter. Rengjør filteret når det er skittent eller skift det ut dersom det er skadd.

Rengjør luftfilteret på følgende måte:

1. Skru ut låseskruen og fjern dekkelet.
2. Fjern filteret fra dekkelet.
3. Vask filteret i såpe og vann. Bruk ikke bensin!
4. Press vannet ut ved å klemme på filteret og la det deretter lufttørkes.
5. Sett filteret tilbake på plass og monter dekkelet.

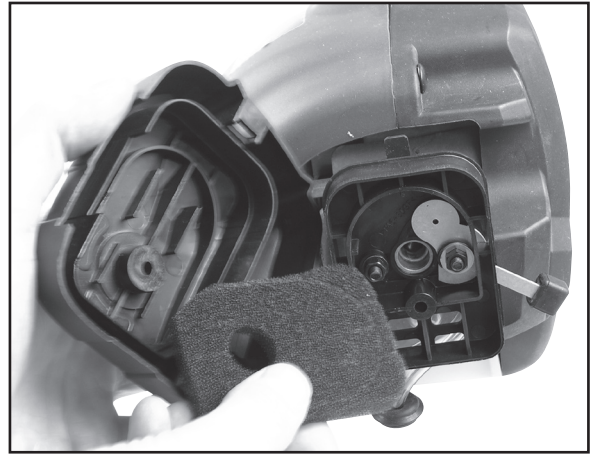

## Forgasserinnstilling

Forgasseren er fabrikkinnstilt for optimal effekt.

## Tennplugg

Tennplugg: TORCH L8RTC, Champion CJ7Y, NGK BPMR7A.

Anbefalt elektrodeavstand for tennplugg: 0,635 mm.

Tiltrekingsmoment: 12 – 15 Nm.

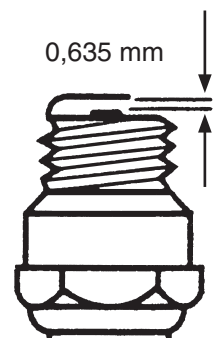

## Sliping av trådkniv (på trimmerdekselet)

1. Ta kniven (E) ut av dekkelet (F).
2. Sett kniven i en skrustikke, slip den med en flat fil. Fil kun en vei og vær nøye med å beholde den tidligere slipevinkelen.

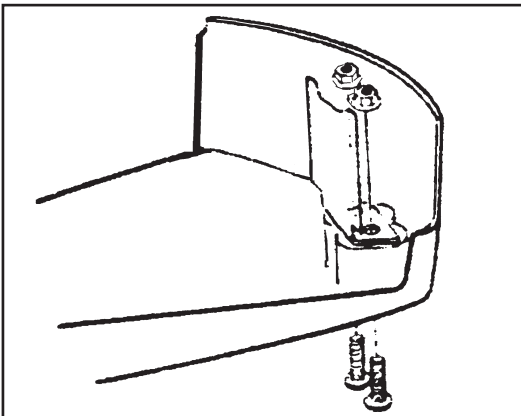

## Oppbevaring

1. Rengjør trimmeren utvendig.
2. Hell overskuddet av drivstoff i en godkjent dunk.
3. Start motoren når drivstofftanken er tømt.
4. La motoren gå på tomgang til den stopper, for å få tømt forgasseren for drivstoff.
5. La motoren avkjøles i ca. 5 minutter.
6. Bruk en tennpluggnøkkel for å ta ut tennpluggen.
7. Hell en teskje ren 2-taktsolje inn i sylindren gjennom tennplugghullet. Dra sakte i starthåndtaket noen ganger for å fordele oljen inni motoren. Sett tennplugg tilbake igjen.
8. Oppbevar gresstrimmeren på et tørt og godt ventilert sted.

## Start etter oppbevaring

1. Bruk en tennpluggnøkkel for å ta ut tennpluggen.
2. Rykk raskt og mykt i starthåndtaket flere ganger for å få ut overskuddsoljen fra sylindren.
3. Rengjør tennpluggens elektroder eller skift til ny tennplugg med riktig elektrodeavstand.
4. Fest tennpluggen med en pluggnøkkel.
5. Fyll drivstoff på tanken.
6. Følg instruksjonene i avsnittet *Start av kald motor*.

## Feilsøkingsskjema

Problem	Mulig årsak	Tiltak
Motoren starter ikke, eller går bare på lavt turtall	Feil i startprosedyre	Les bruksanvisningen
	Forurensing i forgasseren	La et kvalifisert verksted rengjøre forgasseren
	Feil type tennplugg	Rengjør eller bytt ut tennpluggen
	Tett bensinfilter	Bytt ut bensinfilter (inne i tanken)
Motoren starter, men har dårlig kraft	Chokehåndtaket står feil	Sett chokehåndtaket på <b>OPEN</b>
	Smuss på luftfilter	Rengjør eller skift filter
	Forurensing i forgasseren	La et kvalifisert verksted rengjøre forgasseren
Motoren svarer ikke på gassen	Motoren er ikke varmkjørt tilstrekkelig	La motoren gå med lavt turtall i ett minutt
Motoren er svak ved belastning	Tennpluggens elektrodeavstand er feil	Rengjør og kontroller avstand eller bytt ut tennpluggen
Motoren går ujevnt	Forurensing i forgasseren	La et kvalifisert verksted rengjøre forgasseren
Motoren nykker	Feil bensinblanding	Bruk bensin og totaktsolje i blandingsforhold 40:1 (2,5 %)

### Obs!

Gresstrimmeren er utformet i henhold til gjeldende sikkerhetskrav. Reparasjoner av gresstrimmer skal alltid utføres med originale reservedeler av fagmann, ellers er det risiko for personskade.

# Avfallshåndtering

Når du skal kvitte deg med produktet, skal dette skje i henhold til lokale forskrifter. Er du usikker på hvordan du går fram, ta kontakt med lokale myndigheter.



## Spesifikasjoner

Modell:	YT9231
Netto vekt:	5,5 kg
Motor:	Luftavkjølt 2-taktsmotor
Drivstoff:	Blanding bensin og olje 40:1 (2,5 %)
Sylindervolum:	25 cm <sup>3</sup>
Klippebredde:	38 cm
Tenning:	Elektronisk
Maks. motoreffekt:	0,74 kW ved 7500 rpm
Arbeidsturtall:	7000-8500 rpm
Maks. omdreiningstall for motor:	8500 rpm
Tomgangsturtall:	3500 rpm
Tennplugg:	TORCH L8RTC, Champion CJ7Y, NGK BPMR7A
Tankvolum:	0,45 liter
Lengde transmisjonsrør:	132 cm
Skjæreutstyr:	Nylontråd Ø 2 med mer, doble tråder
Lyd:	LwA: 102 dB (A) LpA: 88 dB (A)
Vibrasjon:	Fremre håndtak: 7,38 m/s <sup>2</sup> Bakre håndtak: 5,68 m/s <sup>2</sup>

# Trimmeri Cotech 1 hv/0,74 kW

TUOTENRO: 40-6002 MALLI: YT9231

Lue käyttöohjeet ennen tuotteen käyttöönottoa. Säilytä käyttöohjeet tulevaa tarvetta varten. Pidätämme oikeuden teknisten tietojen muutoksiin. Emme vastaa mahdollisista teksti- tai kuvavirheistä. Jos laitteeseen tulee teknisiä ongelmia, ota yhteys myymälään tai asiakaspalveluun (yhteystiedot käyttöohjeen lopussa).

## Sisällysluettelo

<b>Turvallisuus</b> .....	<b>45</b>
<b>Tuoteseloste</b> .....	<b>47</b>
<b>Asennus</b> .....	<b>48</b>
<b>Polttoaine ja voitelu</b> .....	<b>51</b>
<b>Moottorin käynnistys</b> .....	<b>52</b>
<b>Käyttöohjeet</b> .....	<b>54</b>
<b>Huolto ja kunnossapito</b> .....	<b>55</b>
<b>Säilytys</b> .....	<b>57</b>
<b>Vianetsintä</b> .....	<b>57</b>
<b>Jätteiden käsittely</b> .....	<b>58</b>
<b>Erittely</b> .....	<b>58</b>

## Turvallisuus

### Laitteen varoitusmerkkien selitykset



Käytä turvakypärää, suojalaseja ja kuulosuojainta.



Käytä suojakäsineitä.



Käytä turvakenkiä.



Lue läpi koko käyttöohje.



Trimmeri voi sinkoa esineitä ja kiviä.



Älä anna kenenkään muun kuin koneen käyttäjän oleskella trimmerin läheisyydessä sen ollessa käytössä. Lasten, kotieläinten ja muiden katsojien on oltava vähintään 15 metrin päässä, kun trimmeri on käynnissä.



Trimmeri on ainoastaan tarkoitettu käytettäväksi trimmerisiiman kanssa. Älä koskaan käytä sahanterää tai muita lisälaitteita.



Siirtoputken suurin sallittu kierrosluku.



**Varoitus!** Kuuma pinta.

## Turvallisuusohjeet

1. Käytä turvakenkiä, kehonmukaisia vaatteita ja turvalaseja/visiiriä, kuulosuojainta ja kypärää.
2. Älä koskaan käytä trimmeriä, jos olet väsynyt, sairas, tuohtunut tai käytät lääkkeitä, jotka väsyttävät. Älä myöskään käytä laitetta, jos olet alkoholin tai huumeiden vaikutuksen alainen.
3. Turvallisuus polttoaineen käsittelyssä.
  - Ole aina varovainen käsitellessäsi polttoaineita. Avaa tankin kansi varovaisesti ja päästä ulos paine, joka on voinut kehittyä tankissa. Pyyhi pois läikkynyt polttoaine ja siirrä sen jälkeen trimmeri ainakin 3 metrin päähän tankkauspaikasta, ennen kuin käynnistät sen.
  - Eliminoi kaikki mahdolliset sytytyslähteet, kipinät, avoin tuli, tupakointi jne. paikoista, jossa sytytysainetta sekoitetaan, käsitellään tai säilytetään.
  - Älä tupakoi tankkauksen aikana tai työskennellessäsi trimmerin kanssa.
4. Älä anna kenenkään muun kuin käyttäjän olla lähellä trimmeriä, sen ollessa päällä. Lasten, kotieläinten ja muiden katsojien on oltava vähintään 15 metrin päässä, kun trimmeri on käynnissä.
5. Pidä aina tukevasti kiinni trimmerin molemmista kahvoista, sormet yhdellä puolella ja peukalot toisella puolella kahvaa, kun moottori on käynnistetty.
6. Varo kaikkia ruumiinosia trimmerin siimalta, kun moottori on käynnissä.
7. Tarkista ennen käynnistystä, ettei trimmerin siima koske mihinkään esineeseen.
8. Kuljeta trimmeriä ainoastaan moottori sammutettuna.
9. Tarkista aina trimmeri ennen käynnistystä. Älä käynnistä sitä, jos löydät kuluneita, puuttuvia tai vahingoittuneita osia. Älä koskaan käytä trimmeriä, joka on rikkiäinen tai väärin säädetty tai asennettu.
10. Kaikenlainen huolto, jota ei ole mainittu käyttöohjeessa on jätettävä pätevän henkilön tehtäväksi.
11. Pane trimmeri pois päältä, ennen kuin panet sen maahan.
12. Ole erityisen varovainen, kun kaappaat pieniä pensaita tai paksua ruohoa, joka voi tarttua trimmerin päähän.
13. Pidä kahvat puhtaina, kuivina ja ilman öljy- tai polttoaine tahroja.
14. Käytä trimmeriä ainoastaan ulkotiloissa tai hyvin ilmastoiduissa tiloissa. Älä koskaan käynnistä laitetta suljetussa huoneessa tai rakennuksessa. Pakokaasut sisältävät hiilimonoksidia ja ovat vaarallisia hengitettäväksi.
15. Vältä ajamasta trimmeriä lähelle pieniä esineitä, jotka voivat lentää ilmaan. Tarkista ennen työn aloitusta, onko trimmattavalla alueella pikkukiviä tai muuta vastaavaa.
16. Seiso aina trimmerin alapuolella, jos käytät sitä alenevassa maastossa. Älä koskaan käytä trimmeriä alenevassa maastossa, jos on pienikin riski, että menetät jalansijan, kompastut tai liukastut.
17. Pidä trimmeri puhtaana ruohonjätteistä ja muista roskista. Ole erityisen huolellinen suojuksen, trimmerin pään ja moottorin suhteen.
18. Trimmeriä saavat ainoastaan käyttää täysi-ikäiset henkilöt, jotka ovat lukeneet käyttöohjeen.
19. Käytä ainoastaan kaskitahtipolttoainetta, sekoitussuhde (40:1) ja korkealaatuista 2,5 % kaskitahtiöljyä, joka on tarkoitettu ilmajäähdytetyille kaksitahtimoottoreille. Pelkkä bensiini ilman öljysekoitusta aiheuttaa nopeasti moottorivaurioita, joita takuu ei korvaa.
20. Älä käytä trimmeriä ilman äänenvaientajaa tai äänenvaiennuskupua.
21. Pidä aina tukevasti kiinni trimmerin molemmista kahvoista, sormet yhdellä puolella ja peukalot toisella puolella kahvaa.
22. Äänenvaimennin kuumuu hyvin kuumaksi. Varo käsiä ja muita ruumiinosia.
23. Trimmerin päätä ei saa nostaa maasta käytön aikana, koska trimmerin siima voi vahingoittaa käyttäjää. Työskentele niin lähellä maan pintaa, kuin mahdollista.
24. Trimmeriä ei saa käyttää muuhun tarkoitukseen kuin ruohomattojen ja pihojen trimmaukseen.
25. Trimmeriä ei saa käyttää, jos suojus puuttuu tai se on vahingoittunut.
26. Tuotetta ei saa muuttaa ja/tai käyttää muuhun työmomenttiin, koska onnettomuusriski suurenee ja takuu ei silloin päde.
27. Älä käytä trimmeriä lähellä palonarkoja kaasuja tai nesteitä, koska se voi johtaa tulipaloon tai räjähdykseen.

# Tuoteselostus

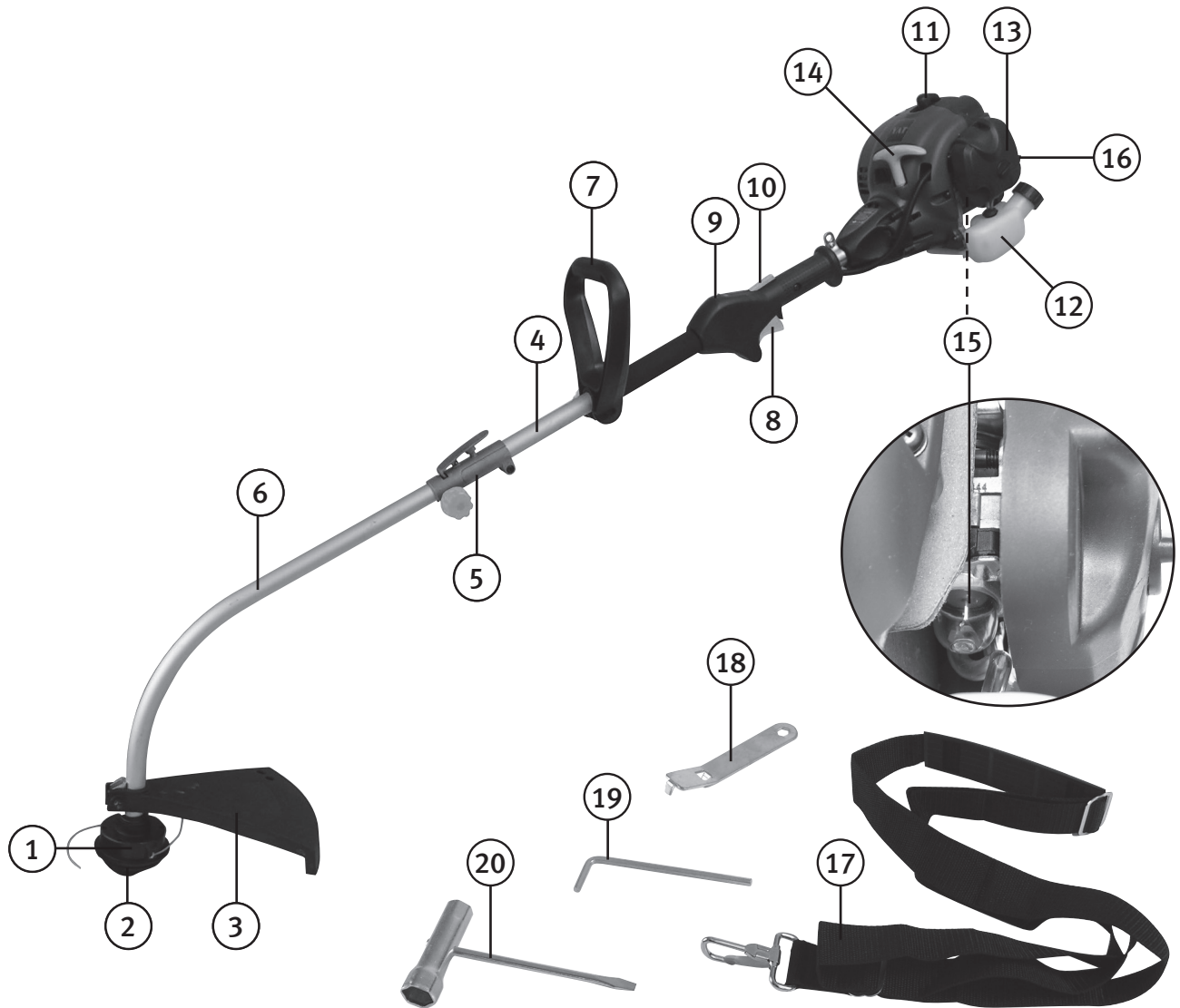

1. Leikkauspää
2. Leikkauspään lukitusvipu
3. Trimmerinsuojus
4. Ylempi siirtoputki
5. Siirtoputken kiinnitys
6. Alempi siirtoputki
7. Kahva
8. Kaasusäädin
9. Virrankatkaisin (1/0)
10. Turvakatkaisin

11. Sytytystulppa
12. Polttoainetankki
13. Ilmasuodattimen kaapu
14. Käynnistyskahva
15. Ryypytyslaitteen vipu (Primer)
16. Rikastimen vipu
17. Kantoremmi
18. Trimmerin avain
19. Kuusiokoloavain
20. Sytytystulpan avain



# Asennus

## Asenna kahva ja alempi siirtoputki

1. Poista kumisuoja ylemmän siirtoputken yläpäästä.

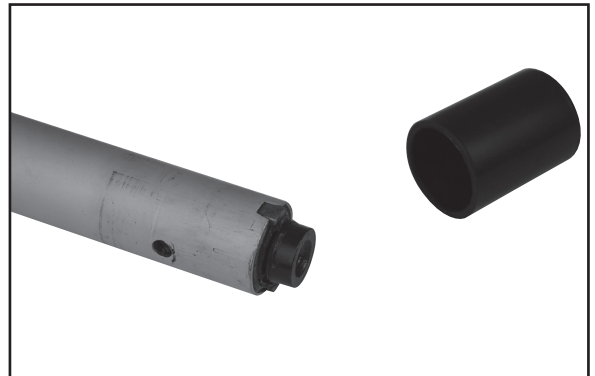

2. Pane kahva (7) päälle ja kiristä lukitusruuvi.

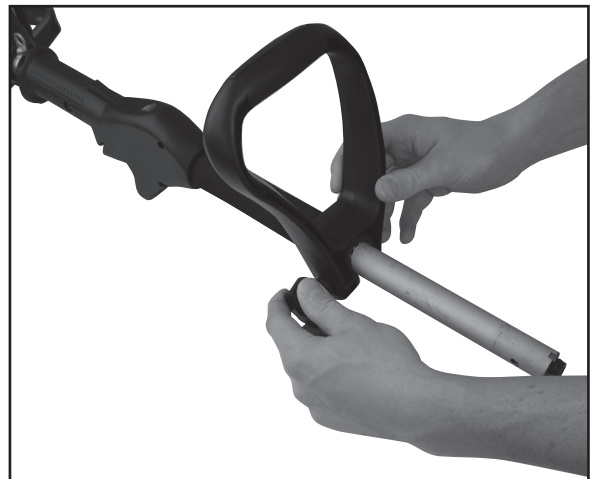
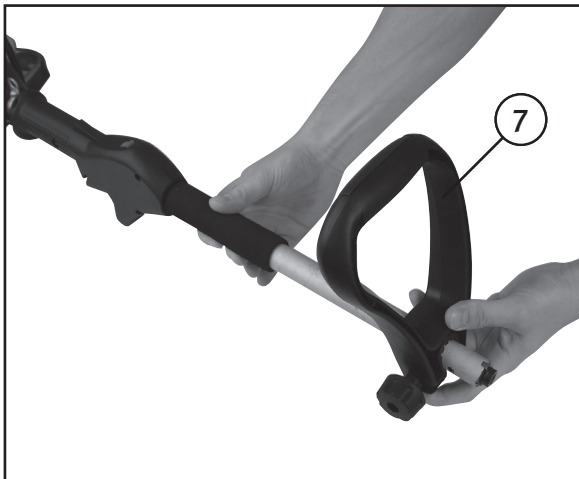

3. Sijoita tuki (5) niin, että sen ruuvi sopii ylempään siirtoputkeen.

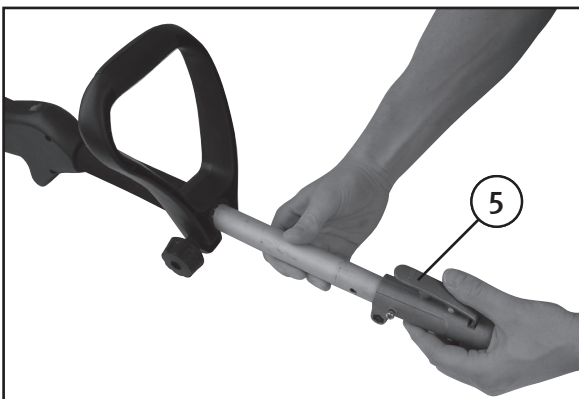

4. Kiristä ruuvi ja tiukenna liitos kiristämällä puristin kuusiokoloavaimella.



5. Poista kumisuojus siirtoputken alapäästä.

6. Pidätkätele sulkijakahvaa liitoksessa (5), pane sen jälkeen alempi siirtoputki liitokseen ja sovita sulkijakahva valitsemaasi reikään. Valittavana on kolme eri reikää, jotka antavat eri kulman.

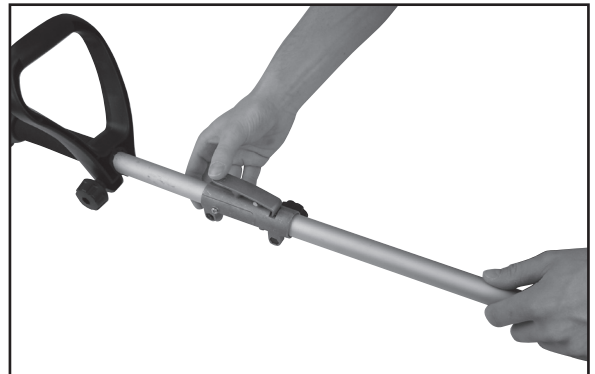
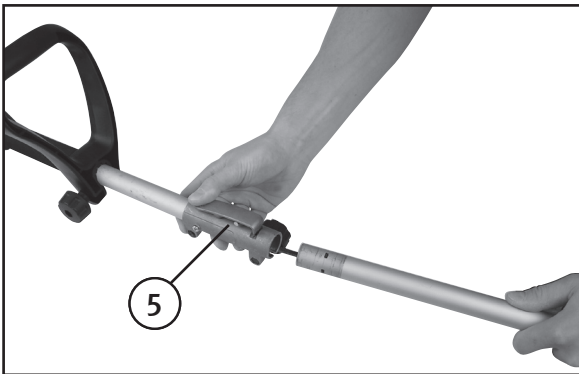

7. Kiinnitä vääntämällä rattia liitoksessa.

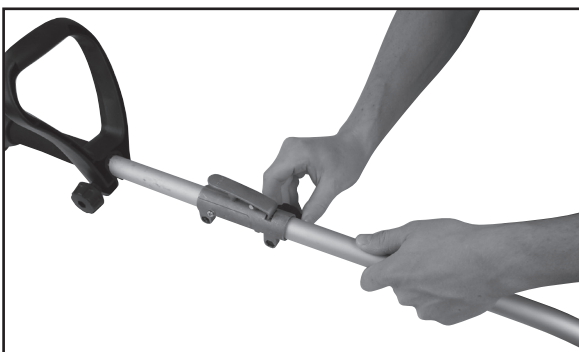

## Trimmerinsuojuksen asennus

**Varoitus!** Trimmerinsuojus on asennettava oikein, jotta se suojaa käyttäjää ja jotta trimmerin siima saa oikean pituuden. Suojuksessa on veitsi, joka leikkaa automaattisesti siiman sopivan pituiseksi, kun terä alkaa pyöriä.

1. Leikkauspää on irrotettava, ennen kuin trimmerinsuoja asennetaan.
2. Pidä kiinni moottoriyksiköstä ja irrota mutteri/lukitusratti kädelläsi tai paketissa olevalla avaimella.

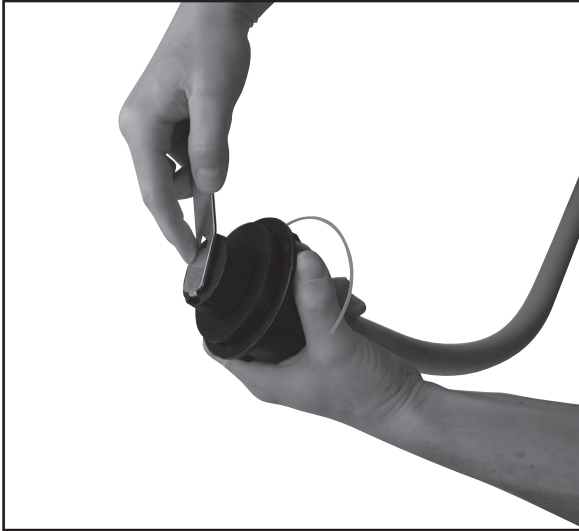

3. Poista koko leikkauspää akselistä.
4. Pane trimmerinsuojus siirtoputken päälle ja sovita suojuksessa olevat reiät kiinnityskohtaan reikiin. (Katso yläpuolella olevaa kuvaa).
5. Työnnä pultti trimmerinsuojukseen siltä puolelta, jossa siinä on kuusikulmainen syvennys. Asenna levy ja mutteri.
6. Asenna leikkauspää takaisin akseliin.

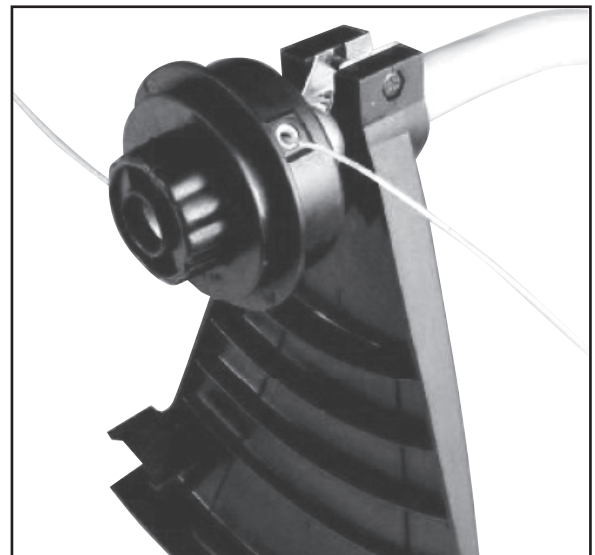
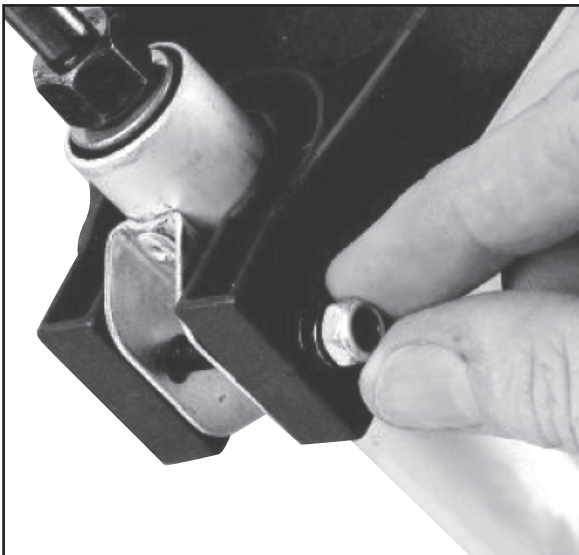

# Polttoaine ja voitelu

**Varoitus! Bensiini on hyvin helposti syttyvää. Vältä tupakointia polttoaineen käsittelypaikan läheisyydessä. Älä myöskään altista polttoainetta avotulelle, hiillokselle tai kipinöille. Sammuta trimmeri ja anna sen jäähtyä ennen tankkausta. Tee tankkaus aina ulkotiloissa ja siirry vähintään 3 metrin päähän tankkauspaikalta ennen kuin käynnistät trimmerin.**

Sekoita bensiiniin (lyijytön 95 oktaaninen ilman etanolia) hyvälaatuista 2-tahtiöljyä, joka on tarkoitettu ilmajäähdytetyille kaksitahtimoottoreille.

Suosittelun sekoitussuhde: bensiini/öljy 40:1 (2,5 %).

- Moottori on tehty käytettäväksi lyijyttömällä polttoaineella.
- Käytä vähintään 87 oktaanista polttoainetta.
- Käytä lyijyvapaata polttoainetta suojellaksesi ympäristöä ja omaa terveyttäsi.
- Huonolaatuinen polttoaine tai öljy voi vahingoittaa tiivisteitä, polttoaineputkia ja tankkia.

## Sekoita polttoaine

**Huom!** Ole tarkka sekoituksen suhteen.

1. Mittaa tarkoin bensiini ja öljy ennen sekoitusta.
2. Kaada pieni osa bensiinistä puhtaaseen kanisteriin, joka on hyväksytty polttoaineen säilytystä varten.
3. Lisää öljy ja ravista kanisteria.
4. Kaada sekaan loput bensiinistä ja sekoita kanisteria vähintään minuutti. Jotkut öljyt ovat vaikeita sekoittaa, siksi on tärkeää, että kanisteria ravistellaan, jotta öljy ja bensiini sekoittuvat. Moottorin käyttöikä pitenee, jos polttoaine on hyvin sekoitettua ja jos se ei ole sekoitettu oikein voi moottori toisinaan käydä liian vähällä öljyllä, mikä lisää moottorivahinkojen riskiä.
5. Merkkää kanisteri, jotta sen sisällöstä ei voi tulla väärinkäsityksiä.
6. Öljysekoitteinen polttoaine on ainoastaan tarkoitettu kaksitahtimoottoreille ja puhdas bensiini nelitahtimoottoreille, mistä syystä on erittäin tärkeää merkata polttoainekanisterit.

**Huom!** Älä sekoita liian paljon polttoainetta, se on käytettävä 90 päivän kuluessa.

**Varoitus!** Käytä ainoastaan öljysekoitettua bensiiniä kaksitahtimoottoreille, puhtaan bensiinin käyttö johtaa hyvin nopeasti moottorivaurioihin, joita takuu ei korvaa.

## Trimmerin tankkaus

1. Anna trimmerin jäähtyä, ennen kuin tankkaamista.
2. Ruuvaa auki ja poista tankin korkki.
3. Täytä tankki noin 80 % tankin tilavuudesta.
4. Sulje tankin korkki niin, että se on varmasti kiinni ja kuivaa pois mahdollisesti läikkynyt polttoaine trimmeristä ja sen ympäristöstä.

## Moottorin käynnistys

**Huom!** Vedä käynnistyskahvaa suoraan ylöspäin. Jos vedon suunta on vino, se aiheuttaa kitkaa liukukerrokseen vasten niin, että käynnistysnaru kuluu ja katkeaa ennen aikojaan. Pidätkä käynnistyskahvaa ja anna sen palautua hitaasti alkuasemiin. Älä koskaan päästä käynnistyskahvaa aloitusyrityksen jälkeen, koska siima voi sotkeutua tai kahva voi särkeä jotain trimmerissä.

**Huom!** Katso tarkemmin kohdasta *Vianetsintä*, jos trimmeri ei käynnisty toistuvista yrityksistä huolimatta.

## Kylmäkäynnistys

Leikkaa trimmerin siimat 13 cm pituisiksi ennen käynnistystä, vähentääksesi kylmäkäynnistysen aiheuttamaa räsitusta.

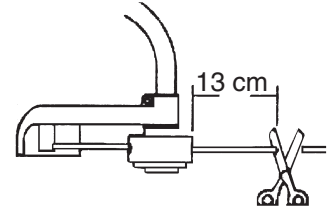

1. Sijoita trimmeri tasaiselle alustalle.
2. Virrankatkaisimen on oltava asennossa **1**.
3. Aseta rikastin (16) kylmäkäynnistysasentoon (ylöspäin).

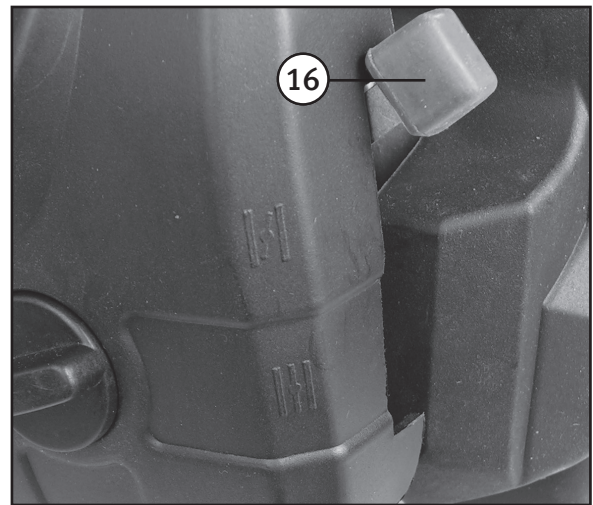

4. Paina ryppypumppua (15) 10 kertaa.
5. Pidä tukevasti kiinni ylemmästä kahvasta samalla kun painat sisään turvakatkaisimen ja kaasunsäätimen.
6. Vedä käynnistinkahvasta kunnes tunnet vastustusta (noin 100mm). Vetäise käynnistinkahvasta nopeasti ja pehmeästi, kunnes moottori käynnistyy, tai korkeintaan 4 kertaa.
7. Pane rikastin avoimeen asentoon (alaspäin), heti kun moottori on käynnistynyt.

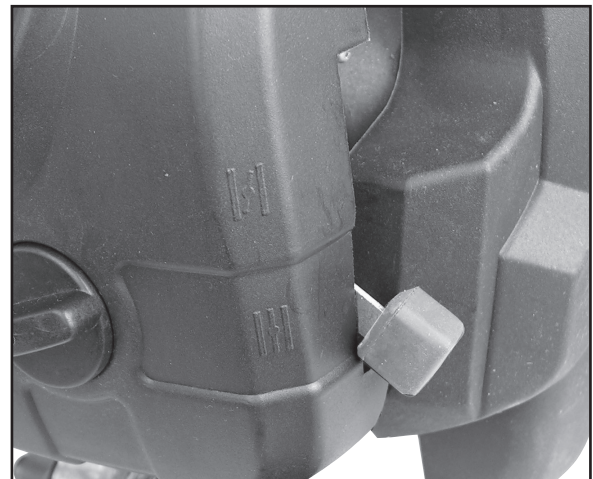

## Lämminkäynnistys

1. Sijoita trimmeri tasaiselle alustalle.
2. Virrankatkaisimen on oltava asennossa **1**.
3. Pidä tukevasti kiinni ylemmästä kahvasta samalla kun painat sisään turvakatkaisimen ja kaasunsäätimen.



4. Vedä käynnistinkahvasta kunnes tunnet vastustusta (noin 100 mm). Vetäise käynnistinkahvasta nopeasti ja pehmeästi, kunnes moottori käynnistyy, tai korkeintaan 4 kertaa.
5. Jos moottori ei käynnisty, toista kaikki askelet yllä olevista ohjeista *Kylmäkäynnistys*.

## Moottorin sammutus

Päästä kaasunsäädin ja anna moottorin käydä tyhjäkäynnillä. Käännä virrankatkaisin takaisin päin asentoon **0**.





# Käyttö

## Huomioi seuraavat asiat

- **Varoitus!** Poimi pois maasta kaikki esineet kuten purkit, pullot, kivet jne. ennen työn aloitusta. Irtonaiset esineet voivat muuten singota trimmerin siiman voimasta ja johtaa onnettomuuksiin tai vaurioittaa trimmeriä.
- **Varoitus!** Älä koskaan nosta käynnissä olevan trimmerin leikkauspäätä yli polven korkeuden.
- **Varoitus!** Älä koskaan käytä metallista tai muovitettua trimmerisiimaa, se voi johtaa vaikeihin onnettomuuksiin.
- Sammuta trimmeri välittömästi, jos huomaat, että jotain sinkoilee tai jos trimmeri alkaa tärähtää. Tutki, onko trimmeri vahingoittunut. Älä käytä sitä, jos se on vahingoittunut.
- Anna moottorin päästä täyteen vauhtiin ennen kuin jatkat trimmerin käyttöä. Älä koskaan yritä trimmata ruohoa, kun moottori käy matalilla kierroksilla.
- Pidä trimmeristä kiinni molemmilla käsillä.
- Pidä leikkuupäätä maata myötäillen ja käännä trimmeriä edes takaisin, siirry eteenpäin ja käänny jne., älä siirrä sitä niin kauas, että työ alkaa tuntua raskaalta.
- Älä koskaan ohjaa leikkauspäätä itseäsi kohden, ainoastaan pois päin itsestäsi.

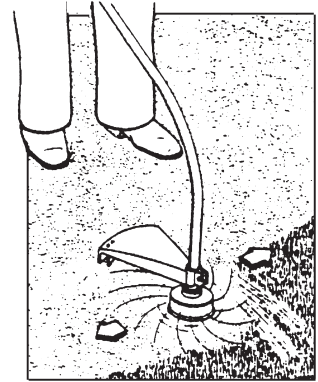

## Puiden ja pensaiden ympäristön trimmaus

- Kallista leikkuupäätä hieman eteenpäin ja ala trimmaamaan vasemmalta oikealle, samalla kun siirryt hitaasti ja puun ympäri.
- Ole varovainen, ettet vahingoita puita tai kasveja, jotka haluat säästää!
- Siima kuluu nopeasti, kun trimmaat ruohoa lähellä aitaa, talon seinää, kiviä jne.

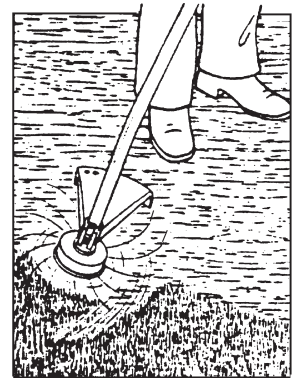

## Maankäsittely (kaiken kasvillisuuden poisto)

- Kallista leikkuupäätä noin 30 astetta vasemmalle. Työskentely helpottuu, jos irrotat ja käännät kahvaa. Katso kuvaa.
- Älä ala trimmaamaan jos on olemassa pienikin vaara, että jotain sinkoilee ilmaan ja vahingoittaa ihmisiä tai eläimiä, jotka ovat lähempänä kuin 30 metrin päässä sinusta.

## Siiman ulossyöttö

Syötä trimmerin siimaa ulos näin:

1. Anna moottorin käydä täysillä. Työnnä leikkuupää maata kohden ja nosta se taas ylös. Siima syötty ulos automaattisesti.
2. Suojuksen alla oleva veitsi katkaisee siiman automaattisesti sopivan pituiseksi.
3. Sammuta moottori ja käytä esim. ruuvimeisseliä irrottaessasi ruohoa ja muuta roskaa, joka on tarttunut suojan ja leikkauspään väliin. Leikkuupään ja suojan väliin tarttunut roska voi huonontaa vetoakselin jäähdytystä.

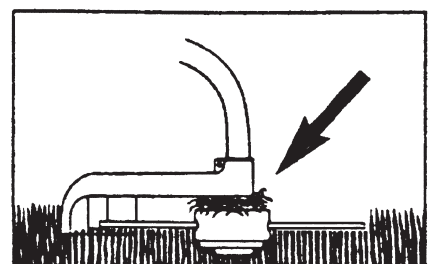
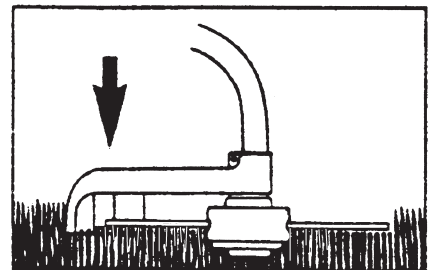

# Huolto ja kunnossapito

**Varoitus!** Irrota sytytystulpan johto ennen kuin teet huoltotoimenpiteitä.

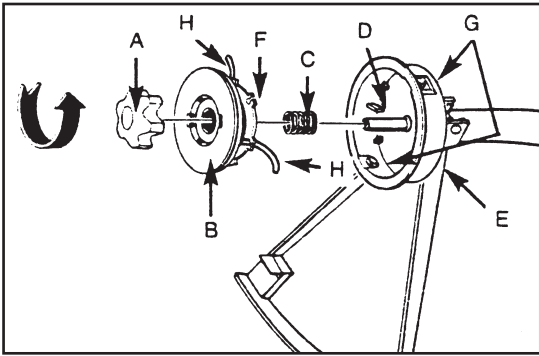

- A. Lukitusmutteri
- B. Kela
- C. Jousi
- D. Akseli
- E. Kupu
- F. Siimanpidin
- G. Siiman reikä
- H. Trimmerin siima

## Siiman vaihto

1. Väännä mutteria/lukitusrattia (A) vastapäivään ja poista se sormilla tai mukana olevalla avaimella.
2. Poista kela (B) ja jousi (C) akselistä (D).
3. Ota pois jäljellä oleva siima (H).
4. Mittaa ja leikkaa siima ( $\varnothing$  2 mm) 8,6 metrin pituiseksi, taivuta se keskeltä, jolloin saat kaksi 4,3 metrin pituista päätä. Laita siiman keskikohta yhteen levyn jakavaan kouruun.
5. Kierrä siiman molemmat päät kelalle myötäpäivään, pidä siimaa tiukalla sormiesi avulla, jotta se on kiristetty, kun kierrät sitä, lopeta, kun siimasta on jäljellä noin 15 cm.
6. Kiinnitä siiman päät siimanpitimiin (F) vastapäätä toisiaan.
7. Paina jousi (C) kelan alapuolelle (jos se ei ole jo kiinni), vedä siiman päät kuvun (E) vieressä olevien reikien (G) läpi.
8. Paina kela (B) kuvun sisälle ja syötä samalla siiman päät reiän (G) lävitse.
9. Paina kelaa (B) sisäänpäin, niin että jousi painuu kasaan. Vetäise siimoja, jotta ne irtoavat kelan siimanpitimistä (F).
10. Liitä täydellinen leikkuupää akseliin ja pidä siitä kiinni. Väännä mutteria/lukitusrattia (A) myötäpäivään (ainoastaan käsivoimin).
11. Katkaise siimat, jotta ne eivät ole 13 cm pitempiä.

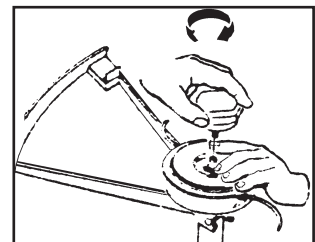
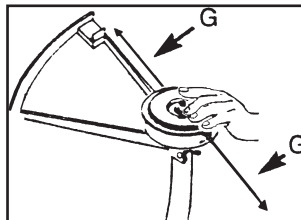
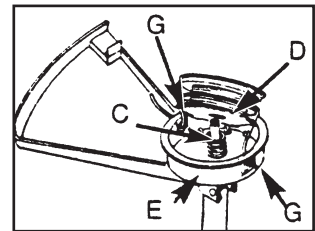
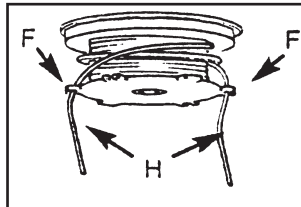
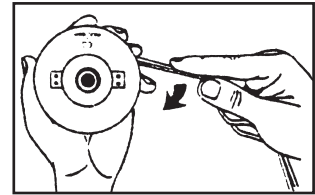
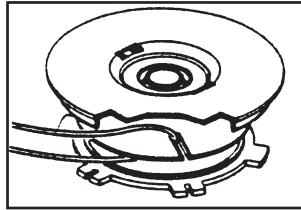

## Ilmansuodatin, tarkistus/puhdistus

Älä koskaan käytä trimmeriä ilman ilmansuodatinta. Puhdista suodatin tai vaihda se, jos se on likainen tai vahingoittunut.

Puhdista ilmansuodatin näin:

1. Ruuvaa irti lukitusruuvi ja ota kupu pois paikoiltaan.
2. Poista kuvun vaahtomuovinen suodatin.
3. Pese suodatin saippualla ja vedellä. Älä käytä bensiiniä!
4. Purista suodatimesta vesi ja anna sen kuivua ilmassa.
5. Laita suodatin takaisin ja asenna kupu.

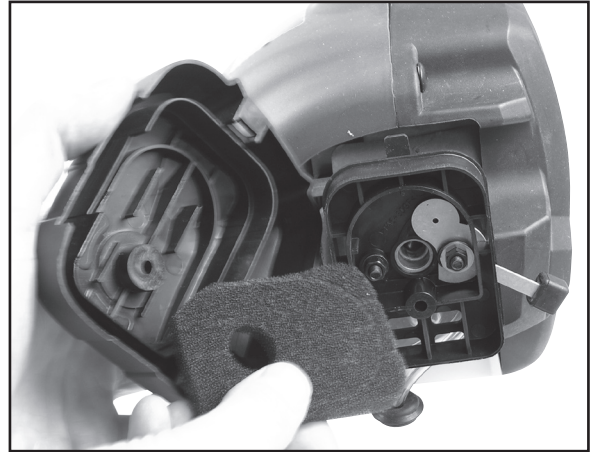

## Kaasuttimen asetukset

Kaasutin on asennettu tehtaalla parhaalle mahdolliselle teholle.

### Sytytystulppa

Sytytystulppa: TORCH L8RTC, Champion CJ7Y, NGK BPMR7A.

Suosittelun elektrodietäisyys sytytystulpalle on 0,635 mm.

Kiristysmomentti: 12 – 15 Nm.

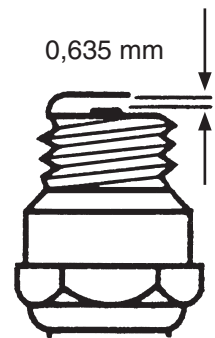

## Siimaveitsen teroitus (trimmerinsuojuksessa)

1. Irrota veitsi trimmerinsuojasta.
2. Laita siimaveitsi ruuvitelineeseen, teroita veitsi litteällä viilalla. Viilaa vain yhteen suuntaan ja ole tarkkana, että alkuperäinen viilauskulma säilyy.

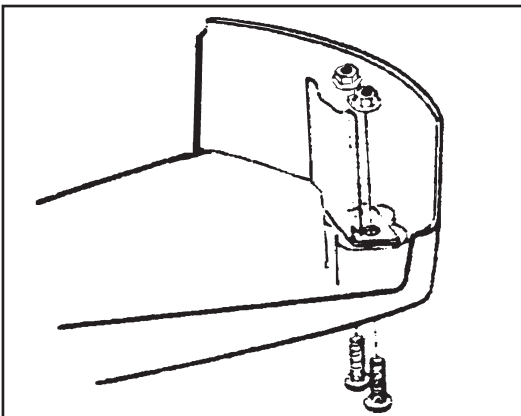

# Säilytys

1. Puhdista trimmeri ulkopuolelta.
2. Kaada jäljellä oleva polttoaine säiliöön tai bensiinikanisteriin.
3. Käynnistä moottori, kun tankki on tyhjä.
4. Anna moottorin käydä tyhjäkäynnillä kunnes se sammuu, jotta kaasutin tyhjentyy polttoaineesta.
5. Anna moottorin jäähtyä noin 5 minuuttia.
6. Käytä sytytystulpan hylsyä poistaaksesi sytytystulpan.
7. Kaada sylinteriin ruokalusikallinen 2-tahtiöljyä sytytystulpan reiän kautta, vedä hitaasti aloituskahvasta muutaman kerran, jotta öljy jakautuu tasaisesti moottorin sisäpuolelle. Pane sytytystulppa takaisin paikoilleen.
8. Säilytä trimmeri kuivassa ja ilmastoidussa tilassa.

## Käyttöönotto säilytyksen jälkeen

1. Käytä sytytystulpan hylsyä sytytystulpan poistoon.
2. Vetäise käynnistyskahvasta nopeasti ja pehmeästi monta kertaa, jotta ylimääräinen öljy poistuu sylinteristä.
3. Puhdista sytytystulpan elektrodit tai käytä uutta sytytystulppaa, jonka elektrodivälimatka on oikea.
4. Kiristä sytytystulppa sen omalla hylsillä.
5. Täytä tankki polttoaineella.
6. Seuraa ohjeita jaksosta *Kylmän moottorin käynnistäminen*.

## Vianhakutaulukko

Ongelma	Syy	Toimenpide
Moottori ei käynnisty tai käy vain pienillä kierroksilla	Väärä käynnistysmenettely	Lue käyttöohjeet
	Kaasuttimessa epäpuhtauksia	Jätä kaasutin puhdistettavaksi pätevälle verstaalle
	Vika sytytystulpassa	Puhdista tai vaihda sytytystulppa
	Polttoainesuodatin tukossa	Vaihda polttoainesuodatin (tankin sisällä)
Moottori käynnistyy, mutta on voimaton	Rikastimen säädin väärässä asennossa	Avaa rikastimen säädin <b>OPEN</b>
	Likainen ilmansuodatin	Puhdista tai vaihda suodatin
	Kaasuttimessa epäpuhtauksia	Jätä kaasutin puhdistettavaksi pätevälle verstaalle
Moottori ei reagoi kaasuun	Moottori ei ole tarpeeksi lämmin	Anna moottorin käydä tyhjillä minuutin ajan
Moottori heikko rasituksessa	Sytytystulpan elektrodin etäisyys on väärä	Puhdista tulppa ja tarkista etäisyys tai vaihda sytytystulppa
Moottori käy epätasaisesti	Likaa kaasuttimessa	Jätä kaasutin puhdistettavaksi pätevälle verstaalle
Moottori savuttaa paljon	Väärä polttoainesekoitus	Käytä bensiinin ja kaksitahtiöljyn sekoitusta suhteessa 40:1 (2,5 %)

### Huom!

Trimmeri täyttää voimassa olevat turvallisuusvaatimukset. Trimmerin korjaustyöt on aina tehtävä alkuperäisillä ja työ on jätettävä ammattilaisen tehtäväksi, muuten on riski henkilövahinkoihin.

# Jätteiden käsittely

Lajittele ja kierrätä jätteet. Älä heitä niitä sekajätteisiin. Kaikki koneet, letkut ja pakkausmateriaali on lajiteltava paikallisten ympäristösääntöjen mukaisesti. Ota yhteys kuntasi jäteneuvontaan, mikäli olet epävarma.



## Tekniset tiedot

Malli:	YT9231
Kuivapaino:	5,5 kg
Moottori:	Ilmajäähdytetty 2-tahtimoottori
Polttoaine:	Bensiinin ja öljyn sekoitus 40:1 (2,5 %)
Sylinterin tilavuus:	25 cm <sup>3</sup>
Leikkuuhalkaisija:	38 cm
Sytytys:	Sähköinen
Maks. moottoriteho:	0,74 kW (7500 kpm)
Työskentelykierrosluku:	7000-8500 kpm
Maks. moottorikierrosluku:	8500 kpm
Tyhjäkäynti moottorikierrosluku:	3500 kpm
Sytytystulppa:	TORCH L8RTC, Champion CJ7Y, NGK BPMR7A
Tankin tilavuus:	0,45 litraa
Siirtoputken pituus:	132 cm
Leikkausvaruste:	Nailonsiima Ø 2 mm, kaksinkertainen
Ääni:	LwA: 102 dB (A) LpA: 88 dB (A)
Tärinä:	Etukahva: 7,38 m/s <sup>2</sup> Takakahva: 5,68 m/s <sup>2</sup>

# Declaration of Conformity



Hereby, Clas Ohlson AB, declares that the machinery:

## **Grass Trimmer Cotech**

**Art. no: 40-6002 Model: YT9231**

Complies with the provisions of the following Directives:

98/37/EC Machinery

2004/108/EC EMC

Insjön, Sweden, December 2008

A handwritten signature in black ink, appearing to read 'Klas Balkow', with a long horizontal flourish extending to the right.

Klas Balkow  
President

Clas Ohlson, 793 85 Insjön, Sweden





## SVERIGE

---

KUNDTJÄNST                      Tel: 0247/445 00  
    Fax: 0247/445 09  
    E-post: kundtjanst@clasohlson.se

INTERNET                         www.clasohlson.se  
BREV                                Clas Ohlson AB, 793 85 INSJÖN

## NORGE

---

KUNDESENTER                    Tlf.: 23 21 40 00  
    Faks: 23 21 40 80  
    E-post: kundesenter@clasohlson.no

INTERNETT                        www.clasohlson.no  
POST                                Clas Ohlson AS, Postboks 485 Sentrum, 0105 OSLO

## SUOMI

---

ASIAKASPALVELU                Puh: 020 111 2222  
    Faksi: 020 111 2221  
    Sähköposti: info@clasohlson.fi

INTERNET                         www.clasohlson.fi  
OSOITE                             Clas Ohlson Oy, Yrjönkatu 23 A, 00100 HELSINKI

## UNITED KINGDOM

---

For consumer contact, please visit  
[www.clasohlson.co.uk](http://www.clasohlson.co.uk) and click on  
customer service.

INTERNET                         [www.clasohlson.co.uk](http://www.clasohlson.co.uk)