

Workbench

Art.no. 40-7292 Model YH-6036

Please read the entire instruction manual before use and save it for future reference. We reserve the right for any errors in text or images and for making any necessary technical changes to this document. If you should have any questions concerning technical problems please contact our Customer Services.

Parts

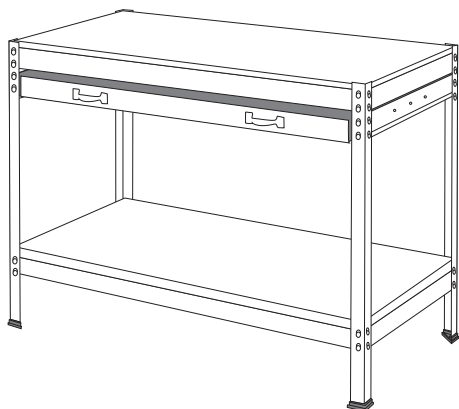

Item	Description	Qty
A	Leg (897 mm)	4
B	Rubber foot	4
C	Short batten (592 mm)	4
D	Long batten (1200 mm)	4
E	Drawer mounts (605 mm)	2
F	Front panel of drawer	1
G	Back panel of drawer	1
H	Left panel of drawer (with drawer runner) (455 mm)	1
I	Right panel of drawer (with drawer runner) (455 mm)	1
J	Drawer handle	2
K	Bottom panel of drawer (1104 x 450 mm)	1
L	Worktop (1210 x 605 mm)	1
M	Bottom shelf (1210 x 605 mm)	1
	Drawer handle fixings: M4 x 10 bolts, M4 nuts, washers	24

Assembly

1. Assemble: Rubber feet (B), lower short battens (C) and the lower long battens (D) onto the legs (A).

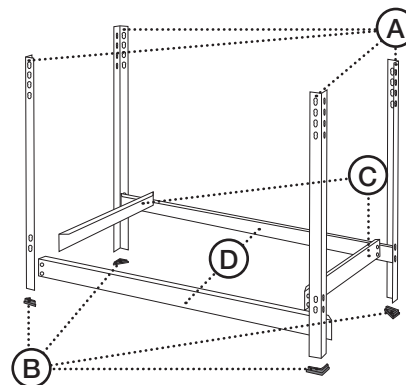

2. Assemble: Upper short battens (C) and upper long battens (D) onto the legs (A).

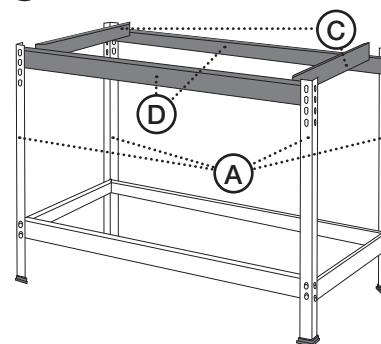

3. Assemble: Drawer mounts (E), left and right.

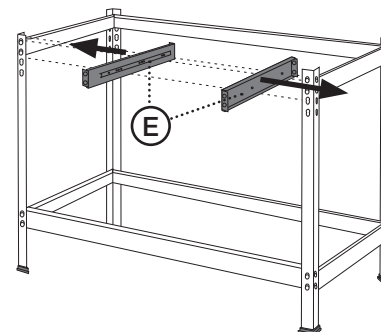

4. Drawer assembly: First assemble the front (F), back (G), sides (H) and (I). Attach the handles (J). Insert the bottom (K) of the drawer last. Extend the drawer runners and mount the drawer into the drawer mounts.

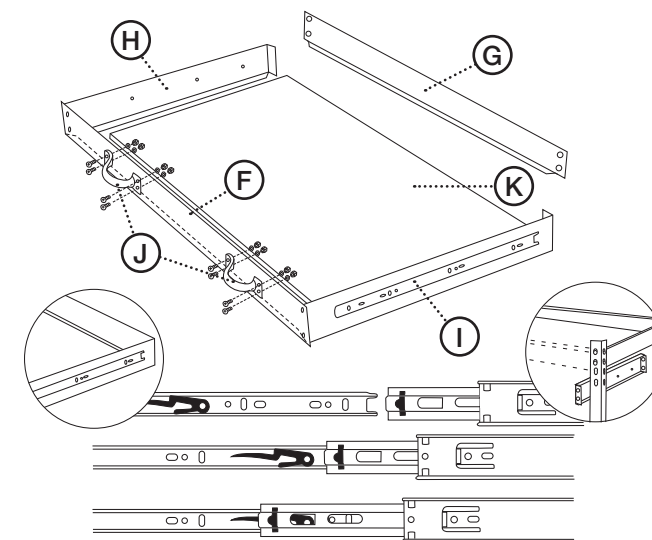

5. Insert the shelf (L) and worktop (M).

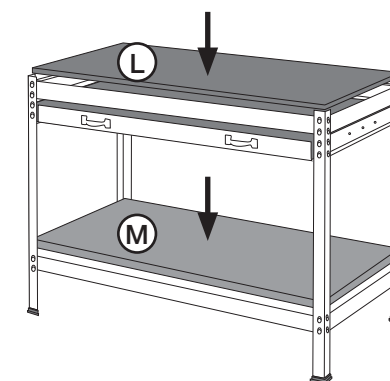

Ver. 200911

Arbetsbänk

Art.nr 40-7292 Modell YH-6036

Läs igenom hela bruksanvisningen före användning och spara den sedan för framtida bruk. Vi reserverar oss för ev. text- och bildfel samt ändringar av tekniska data. Vid tekniska problem eller andra frågor, kontakta vår kundtjänst.

Delar

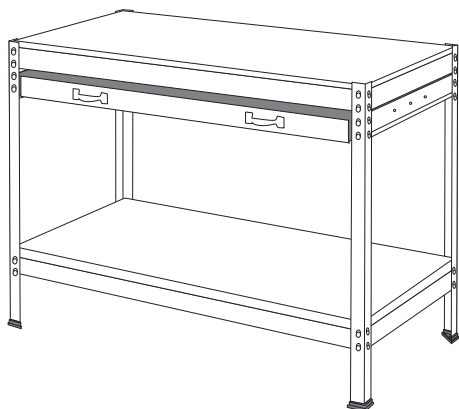

Pos	Benämning	Antal
A	Ben (897 mm)	4
B	Gummiskydd	4
C	Sidoprofil (592 mm)	4
D	Långa profiler (1200 mm)	4
E	Sidoprofil, fäste för utdragslåda (605 mm)	2
F	Framsida utdragslåda	1
G	Baksida utdragslåda	1
H	Vänster sida till utdragslåda (med expansionsbeslag) (455 mm)	1
I	Höger sida till utdragslåda (med expansionsbeslag) (455 mm)	1
J	Handtag till utdragslåda	2
K	Botten till utdragslåda (1104 x 450 mm)	1
L	Övre bänkskiva (1210 x 605 mm)	1
M	Nedre bänkskiva (1210 x 605 mm)	1
	Monteringsdetaljer till handtag: Skruv M4x10, M4 mutter och bricka	24

Montering

1. Montera: Gummiskydd (B), nedre sidoprofil (C), nedre långa profiler (D) på benen (A).

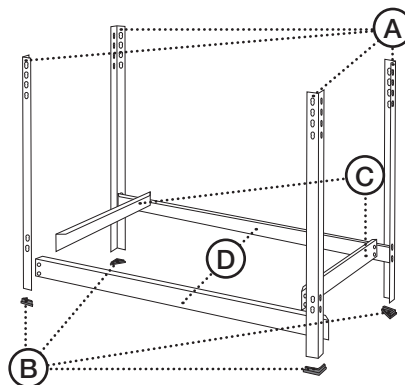

2. Montera: Övre sidoprofil (C) och övre långa profiler (D) på benen (A).

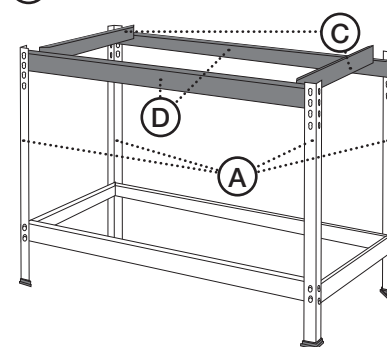

3. Montera: Sidoprofil med fäste för utdragslåda (E), vänster och höger sida.

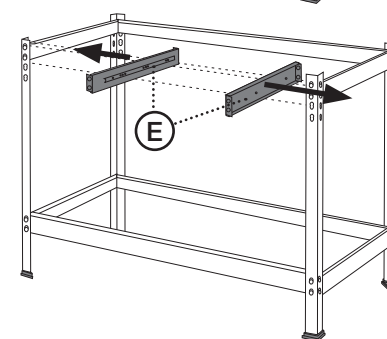

4. Montera utdragslåda: Framsida (F), baksida (G), sidorna (H) och (I) och handtag (J). Läggs sedan i botten (K). Dra ut bänkens expansionsbeslag och tryck in utdragslådan.

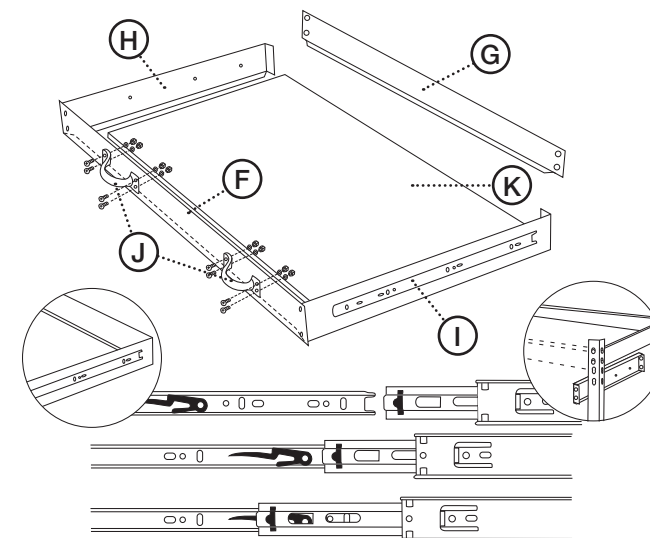

5. Läggs i skivorna (L) och (M).

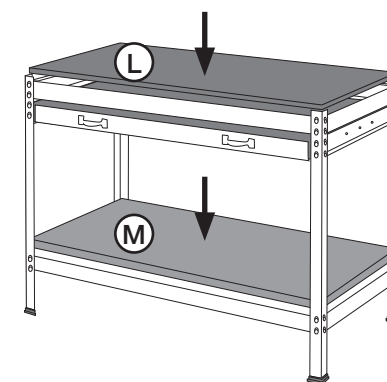

Arbeidsbenk

Art.nr. 40-7292 Modell YH-6036

Les nøye igjennom hele bruksanvisningen og ta vare på den til senere bruk. Vi reserverer oss mot ev. tekst- og bildefeil, samt forandringer av tekniske data. Ved tekniske problemer eller andre spørsmål, ta kontakt med vårt kundesenter.

Deler

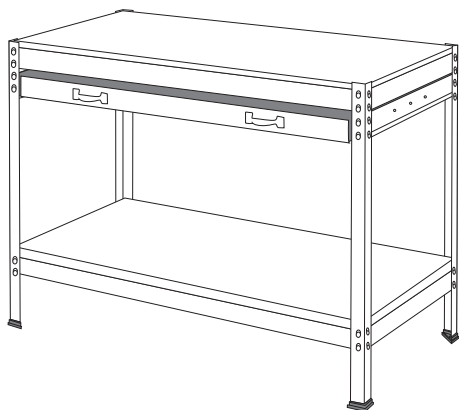

Pos.	Benevning	Antall
A	Ben (897 mm)	4
B	Gummibeskyttelse	4
C	Sideprofil (592 mm)	4
D	Lang profil (1200 mm)	4
E	Sideprofil, feste for uttrekksskuff (605 mm)	2
F	Framsida uttrekksskuff	1
G	Baksida uttrekksskuff	1
H	Venstre side uttrekksskuff (med ekspansjonsbeslag) (455 mm)	1
I	Høyre side uttrekksskuff (med ekspansjonsbeslag) (455 mm)	1
J	Håndtak til uttrekksskuff	2
K	Bunn til uttrekksskuff (1104 x 450 mm)	1
L	Øvre benkeplate (1210 x 605 mm)	1
M	Nedre benkeplate (1210 x 605 mm)	1
	Monteringsdetaljer til håndtak: (Skrue M4 x 10, M4 mutter og skive)	24

Montering

1. Monter: Gummi-beskyttelse (B), nedre side-profiler (C), nedre lange profiler på beina (A).

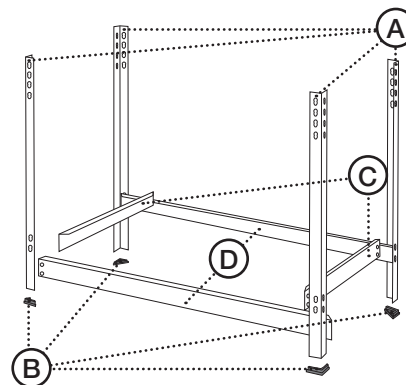

2. Monter: Øvre sideprofiler (C) og øvre lange profiler (D) på beina (A).

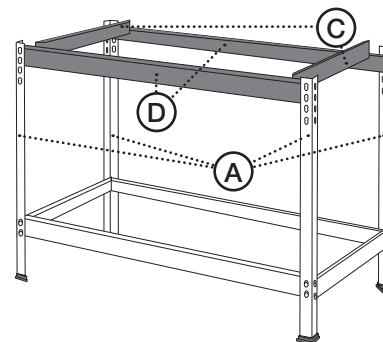

3. Monter: Sideprofiler med feste for uttrekksskuff (E), venstre og høyre side.

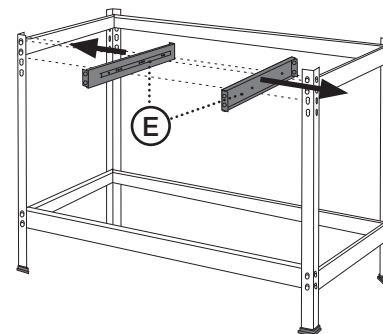

4. Montering av uttrekksskuffen: Framside (F), baksida (G), sidene (H) og (I) og håndtak (J). Legg deretter i bunnen (K). Trekk benkens ekspansjonsbeslag ut og trykk uttrekksskuffen inn.

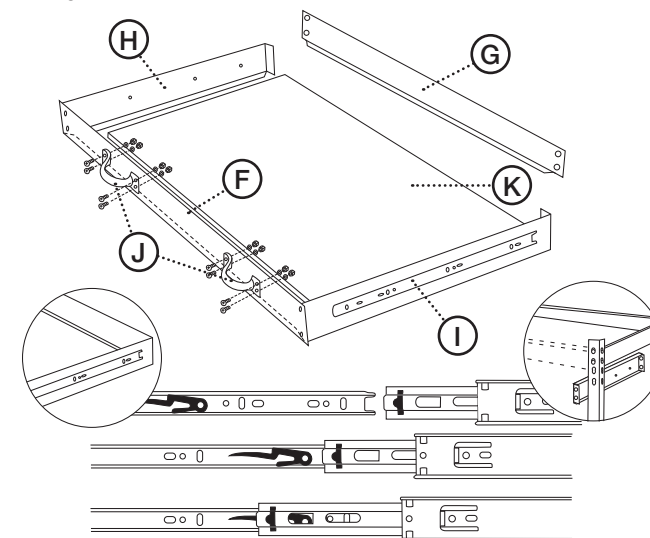

5. Legg i skivene (L) og (M).

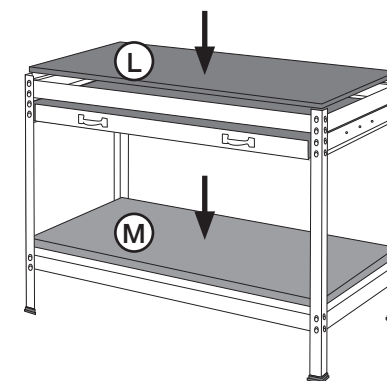

Työtaso

Tuotenro 40-7292 Malli YH-6036

Lue käyttöohjeet ennen tuotteen käyttöönottoa. Säilytä käyttöohjeet tulevaa tarvetta varten. Pidätämme oikeuden teknisten tietojen muutoksiin. Emme vastaa mahdollisista teksti- tai kuvavirheistä. Jos laitteeseen tulee teknisiä ongelmia, ota yhteys myymälään tai asiakaspalveluun.

Osaluettelo

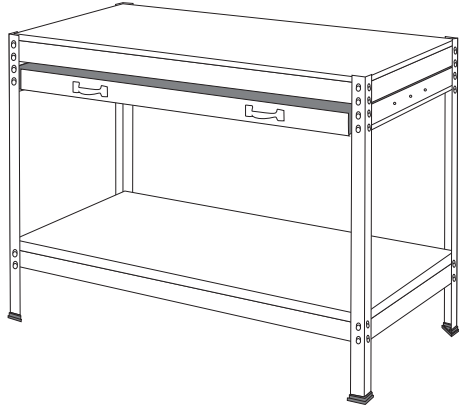

As.	Nimike	Määrä
A	Jalka (897 mm)	4
B	Kumisuoja	4
C	Sivuprofiili (592 mm)	4
D	Pitkä profiili (1200 mm)	4
E	Sivuprofiili, jossa kiinnike vetolaatikolle (605 mm)	2
F	Vetolaatikon etupaneeli	1
G	Vetolaatikon takapaneeli	1
H	Vetolaatikon vasen sivu helalla (455 mm)	1
I	Vetolaatikon oikea sivu helalla (455 mm)	1
J	Vetolaatikon vedin	2
K	Vetolaatikon pohja (1104 x 450 mm)	1
L	Ylätaso (1210 x 605 mm)	1
M	Alataso (1210 x 605 mm)	1
	Kahvan asennukseen tarvittavat osat: ruuvi M4x10, mutteri M4 ja aluslaatta	24

Asennus

1. Asenna: Kumisuoja (B), alemmat sivuprofiilit (C), alemmat pitkät profiilit (D) jalkoihin (A).

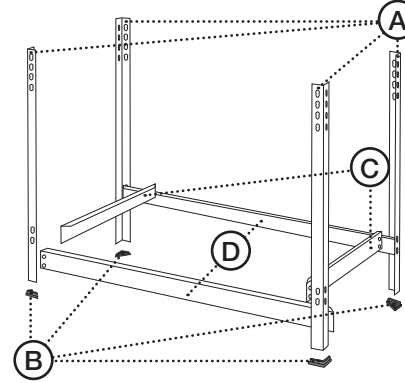

2. Asenna: Ylemmät sivuprofiilit (C) ja ylemmät pitkät profiilit (D) jalkoihin (A).

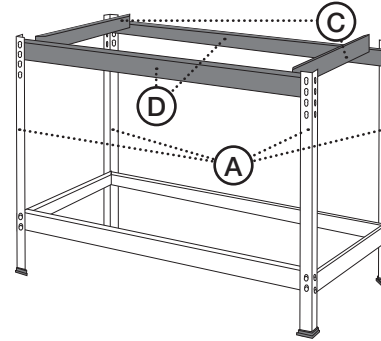

3. Asenna: Sivuprofiilit (E), joissa kiinnikkeet vetolaatikolle, vasen ja oikea sivu.

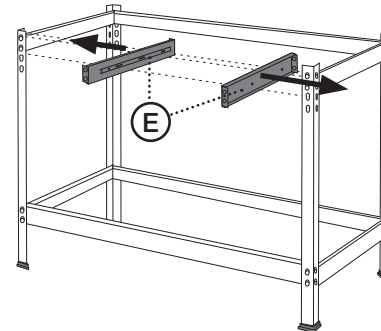

4. Asenna vetolaatikko: Etupaneeli (F), takapaneeli (G), sivut (H) ja (I) ja vedin (J). Asenna tämän jälkeen pohja (K). Vedä tason helaa ja paina vetolaatikko sisään.

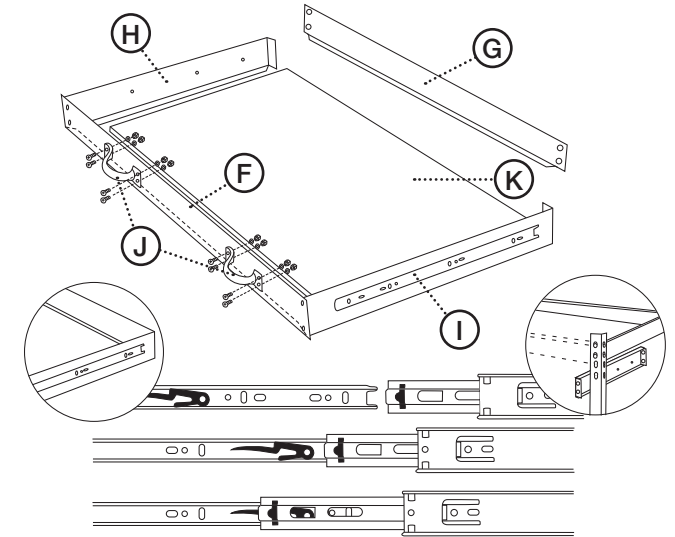

5. Asenna tasot (L) ja (M).

