

Smoothing Plane

Putshyvel

Pusshøvel

Käsihöylä



Art.no

40-7366

Ver. 201001

English

Svenska

Norsk

Suomi

clas ohlson

Smoothing Plane

Art.no 40-7366

Please read the entire instruction manual before use and save it for future reference. We reserve the right for any errors in text or images and for making any necessary technical changes to this document. If you should have any questions concerning technical problems please contact our Customer Services.

Parts

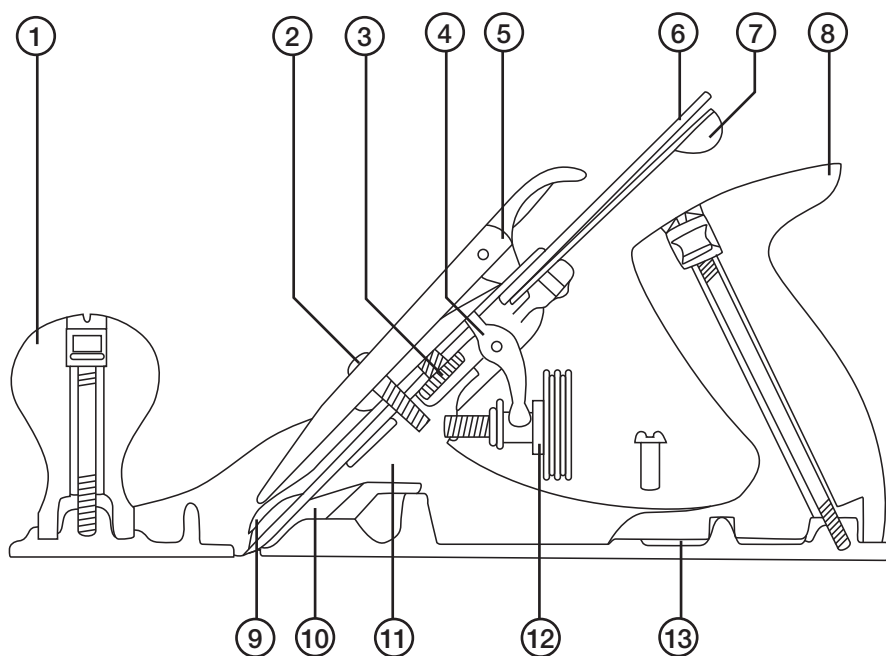

- | | |
|-----------------------------|---------------------------|
| 1. Knob | 8. Handle |
| 2. Lever screw | 9. Cap iron |
| 3. Cap iron screw | 10. Frog |
| 4. Y-lever | 11. Frog fixing screw |
| 5. Lever cap | 12. Depth adjustment knob |
| 6. Iron | 13. Base |
| 7. Lateral adjustment lever | |

Before use

Preparing the plane iron for grinding or honing:

1. Lift the lever cap (5).
2. Remove the plane iron (6) and the cap iron (9).
3. Undo the cap iron screw (3), slide the cap iron (9) upwards and then remove it.

Honing

This plane iron has a primary bevel of 25°. Before use, the angle can be honed to 30°. Use a good quality flat oilstone.

1. Lay the iron against the oilstone at an angle of 25° and increase the cutting angle to 30°.
2. Stroke the iron backwards and forwards across the oilstone.
3. Finish off the honing by turning the iron over and stroking it lightly across the oilstone a few times.

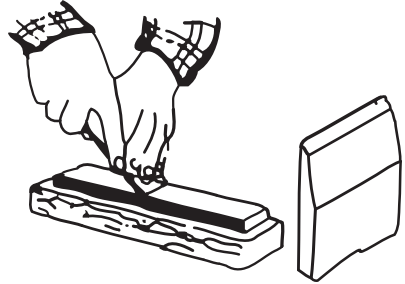

Grinding

It will be necessary to grind the edge of the plane iron if the cutting edge is damaged or if you need to alter the bevel angle significantly. The plane iron should be ground using a wet stone bench grinder or other lubricated stone to prevent overheating.

Setting the cap iron

Reverse the steps taken to remove the plane iron and cap iron.

Adjusting the plane

The mouth opening should be adjusted according to the material to be planed. Fine cabinet work, traverse planing or planing end grain requires a small mouth, whilst general purpose work requires a larger mouth.

1. Remove the plane iron (6) and the cap iron (9).
2. Slacken the frog fixing screws (11).
3. Replace the plane iron (6) and the cap iron (9) but do not tighten them.
4. Adjust the iron to the correct depth.
5. Move the frog (10) forwards or backwards to set the mouth gap.
6. Remove the plane iron (6) and the cap iron (9).
7. Carefully tighten the frog fixing screws (11).
8. Reassemble all the parts.

Adjusting the cutting depth

Hold the plane as shown in the figure. Adjust the cutting depth using the adjustment knob (12) so that the iron protrudes through the mouth approximately the thickness of a hair.

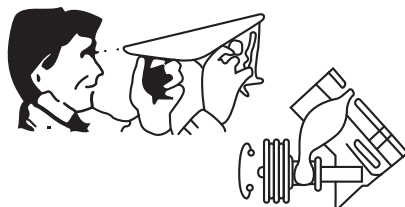

Lateral adjustment

Sight down the sole of the plane and use the lateral adjustment lever (7) to adjust the iron by skewing it so that the depth of cut is uniform across the mouth.

Helpful hints

- After honing the blade, remove any burrs by stropping it gently across a piece of soft wood.
- Always keep the edge of the plane iron razor sharp.
- Use as little cutting depth as possible.
- Plane in the direction of the grain.
- Rub a little candle wax onto the sole of the plane to reduce friction.
- Clear the mouth of shavings regularly.
- Keep all metal parts oiled when the plane is not in use.
- Never clean the plane with abrasive cleaning agents.
- Lay the plane on its side when it is not in use.

Disposal

Follow local ordinances when disposing of this product. If you are unsure of how to dispose of this product, please contact your municipality.

Specifications

Weight	1.5 kg
Soleplate	250 x 62 mm

Putshyvel

Art.nr 40-7366

Läs igenom hela bruksanvisningen före användning och spara den sedan för framtida bruk. Vi reserverar oss för ev. text- och bildfel samt ändringar av tekniska data. Vid tekniska problem eller andra frågor, kontakta vår kundtjänst (se adressuppgifter på baksidan).

Delar

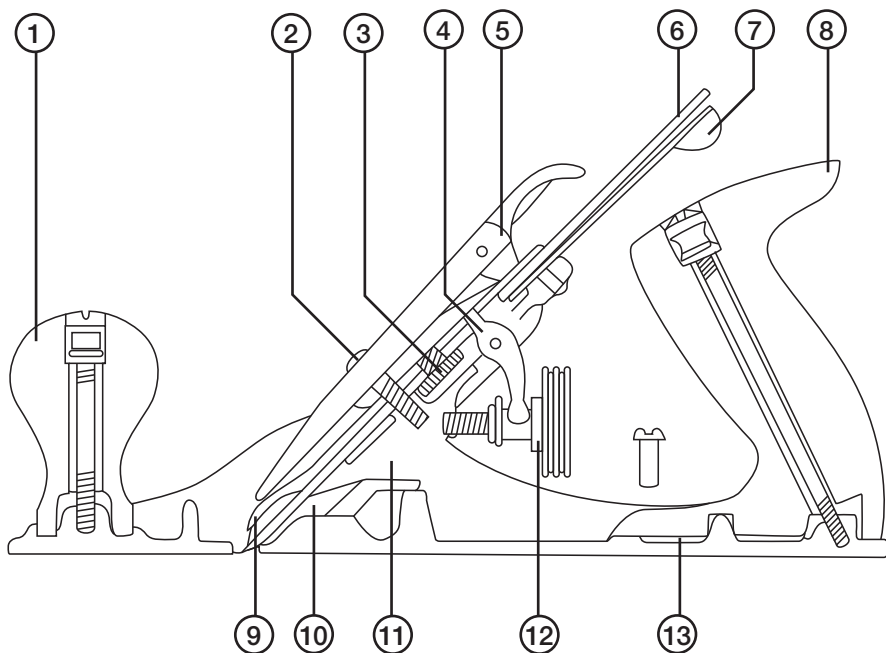

- | | |
|---------------------|--------------------------|
| 1. Knopp-handtag | 8. Handtag |
| 2. Justerskruv | 9. Spån-brytare |
| 3. Spån-brytarskruv | 10. Justerbar bädd |
| 4. Gaffel | 11. Fästskruvar för bädd |
| 5. Reglage | 12. Justerratt |
| 6. Blad | 13. Bas |
| 7. Justerspåk | |

Innan användning

Förbered putshyveln för slipning eller bryning:

1. Lyft reglaget (5).
2. Ta bort bladet (6) och spånbrytaren (9).
3. Lossa på spånbrytarskraven (3) och för sedan spånbrytaren (9) bakåt och ta bort den.

Bryning

Putshyveln levereras med en eggvinkel på 25°. Innan användning kan eggvinkeln brynas till 30°. Använd en brynsten av god kvalitet.

1. Placera bladet på brynstenen i 25° och höj sedan till 30°.
2. För sedan bladet fram och tillbaka på brynstenen.
3. Finputs genom att vända bladet och dra några försiktiga drag på brynstenen.

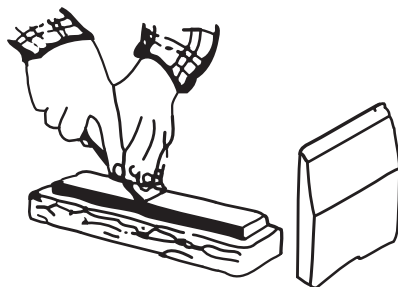

Slipning

Omslipning är nödvändigt om eggen skadats eller om eggvinkeln behöver ändras mycket. Omslipning måste ske i våtslip för att undvika överhettning.

Sätt tillbaka spånbrytaren

Följ processen för borttagning fast i omvänd ordning.

Inställningar

Spånöppningens storlek beror på vilket material du ska putshyvla. Finhyvling av t.ex. ändträ kräver en liten öppning, medan grövre ytor kräver en större öppning.

1. Ta bort bladet (6) och spånbrytaren (9).
2. Lossa på fästskruvarna för bädden (11).
3. Sätt tillbaka bladet (6) och spånbrytaren (9) men spänn inte fast dem.
4. Justera bladet.
5. För den justerbara bädden (10) fram och tillbaka för att justera spånöppningen.
6. Ta bort bladet (6) och spånbrytaren (9).
7. Håll positionen och skruva sedan fast fästskruvarna (11).
8. Sätt tillbaka alla delar.

Ställa in skärdjupet

Håll putshyveln som bilden visar. Justera djupet med justerratten (12) så att bladets utstick är ungefär lika tjockt som ett hårstrå.

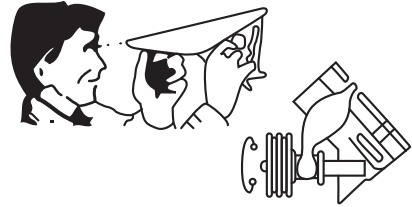

Ställa in sidovinkel

Ställ ned putshyveln och använd justerspaken (7) för att justera sidovinkeln.

Tips och råd

- Efter bryning av bladet, dra det lätt på en mjuk träbit.
- Håll alltid bladet vasst.
- Använd minimalt utstick på putshyveln.
- Hyvla i samma riktning som fiberriktningen.
- Stryk lite stearin på botten av putshyveln för mindre friktion.
- Håll putshyveln ren och fri från spån etc.
- Håll de metalldelarna oljade när putshyveln inte används.
- Rengör aldrig med slipande rengöringsmedel eller liknande.
- Lägg putshyveln på sidan när den inte används.

Avfallshantering

När du ska göra dig av med produkten ska detta ske enligt lokala föreskrifter. Är du osäker på hur du ska tillväga, kontakta din kommun.

Specifikationer

Vikt	1,5 kg
Sula	250 x 62 mm

Pusshøvel

Art.nr. 40-7366

Les nøye igjennom hele bruksanvisningen og ta vare på den til senere bruk. Vi reserverer oss mot ev. tekst- og bildefeil, samt forandringer av tekniske data. Ved tekniske problemer eller andre spørsmål, ta kontakt med vårt kundesenter (se opplysninger på baksiden).

Deler

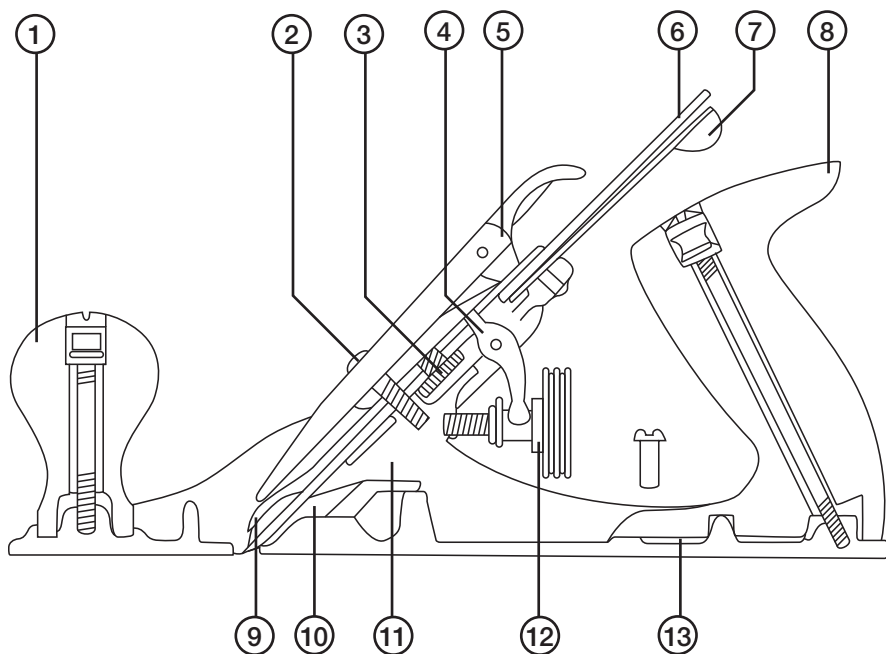

- | | |
|-------------------|---------------------------|
| 1. Knotthåndtak | 8. Håndtak |
| 2. Justerskrue | 9. Sponbryter |
| 3. Sponbryteskrue | 10. Justerbar blokk |
| 4. Gaffel | 11. Festeskruer for blokk |
| 5. Regulering | 12. Justerratt |
| 6. Høveljern | 13. Hoveddel (høvelhus) |
| 7. Justerspake | |

Før bruk

Gjør pusshøvelen klar til sliping eller bryning:

1. Løft opp reguleringen (5).
2. Fjern jernet (6) og sponbryteren (9).
3. Løsne på sponbryterskruen (3) og før deretter sponbryteren (9) bakover og fjern den.

Bryning

Høvelen leveres med en eggvinkel på 25°.

Før bruk kan denne vinkelen brynes til 30°.

Bruk et bryne av god kvalitet.

1. Plasser bladet på brynet i 25° og hev deretter til 30°.
2. Før deretter bladet fram og tilbake på brynet.
3. Finpuss ved å vende jernet og dra noen forsiktige drag på brynet.

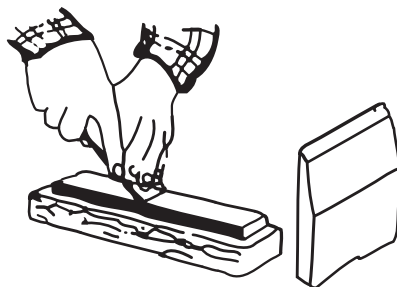

Sliping

Det kan være nødvendig å slipe opp eggen dersom den blir skadet eller hvis vinkelen skal endres. Denne slipingens må utføres som våtsliping for å unngå overoppheting.

Sett sponbryteren tilbake

Følg prosessen for å fjerne, men i omvendt rekkefølge.

Innstillinger

Størrelsen som velges på sponåpningen er avhengig av hvilket materiale man skal arbeide med. Finhøvling av f.eks. endtre krever en liten åpning, mens grovere flater krever større åpning.

1. Fjern bladet (6) og sponbryteren (9).
2. Løsne på festeskruene på blokken (11).
3. Sett jernet (6) og sponbryteren (9) tilbake, men ikke spenn dem fast.
4. Juster jernet.
5. Før den justerbare blokken (10) fram og tilbake for å justere sponåpningen.
6. Fjern jernet (6) og sponbryteren (9).
7. Hold posisjonen og trekk til festeskruene (11).
8. Sett alle delene tilbake.

Still inn skjærdybden

Hold pusshøvelen som bildet viser. Juster dybden med justerrattet (12) slik at jernets utstikk er omtrent like tykt som et hårstrå.

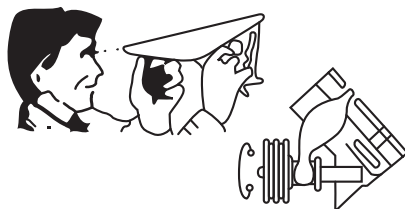

Still inn sidevinkelen

Sett pusshøvelen ned og bruk justerspaken (7) for å justere sidevinkelen.

Tips og råd

- Etter bryning av jernet, trekk det lett over en myk trebit.
- Hold alltid jernet skarpt.
- Bruk minimalt utstikk på pusshøvelen.
- Høvle med fiberretningen.
- Stryk litt stearin på bunnen av pusshøvelen for å redusere friksjonen.
- Hold høvelen ren og fri for spon etc.
- Hold metalldelene oljet når høvelen ikke er i bruk.
- Rengjør aldri med slipende rengjøringsmiddel eller liknende.
- La pusshøvelen ligge på siden når den ikke er i bruk.

Avfallshåndtering

Når produktet skal kasseres, må det skje i henhold til lokale forskrifter. Ved usikkerhet, ta kontakt med lokale myndigheter.

Spesifikasjoner

Vekt 1,5 kg
Såle 250 x 62 mm

Käsihöylä

Tuotenumero 40-7366

Lue käyttöohjeet ennen tuotteen käyttöönottoa. Säilytä käyttöohjeet tulevaa tarvetta varten. Pidätämme oikeuden teknisten tietojen muutoksiin. Emme vastaa mahdollisista teksti- tai kuvavirheistä. Jos laitteeseen tulee teknisiä ongelmia, ota yhteys myymälään tai asiakaspalveluun (yhteystiedot käyttöohjeen lopussa).

Osat

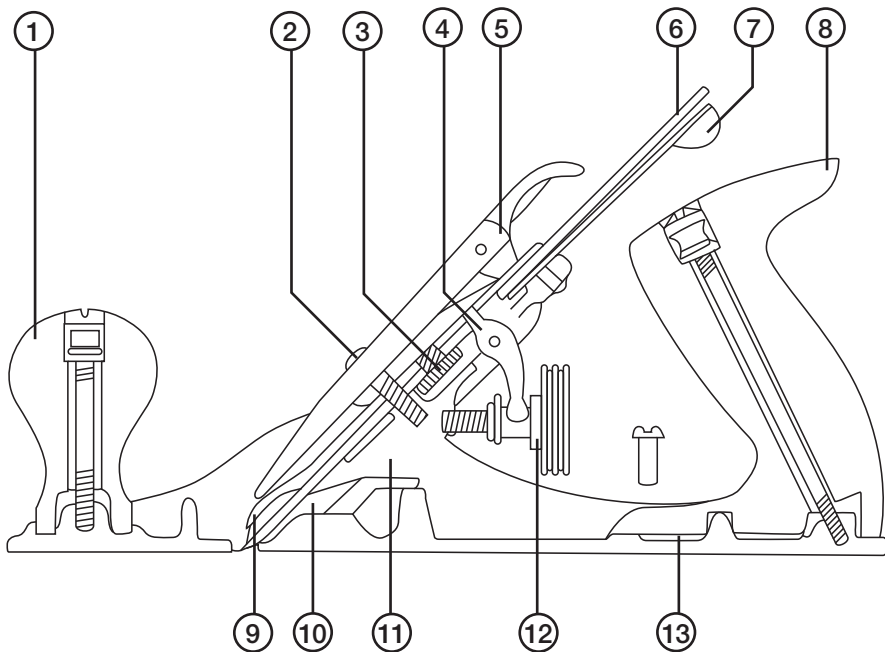

- | | |
|-------------------------|-----------------------------|
| 1. Nuppikahva | 8. Kahva |
| 2. Säätöruuvi | 9. Lastunmurtaja |
| 3. Lastunmurtajan ruuvi | 10. Säädettävä alusta |
| 4. Haarukka | 11. Alustan kiinnitysruuvit |
| 5. Säädin | 12. Säätönuppi |
| 6. Terä | 13. Laite |
| 7. Säätövipu | |

Ennen käyttöä

Käsihöylän valmistaminen hiontaa tai teroitusta varten:

1. Nosta säädintä (5).
2. Irrota terä (6) ja lastunmurtaja (9).
3. Löysää lastunmurtajan ruuvia (3), vie lastunmurtajaa (9) taaksepäin ja irrota se.

Teroitus

Käsihöylän teräkulma on 25°. Voit ennen käsihöylän käyttöä teroittaa sen 30°:seen. Käytä laadukasta kovasinta.

1. Aseta terä kovasimeen 25°:n kohdalle ja korota 30°:seen.
2. Liikuta terää edestakaisin kovasinta vasten.
3. Viimeistele kääntämällä terä ja vetämällä sitä muutaman kerran varovasti kovasinta vasten.

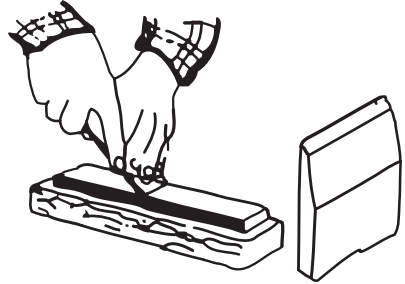

Hiominen

Terä tulee hioa, jos terä on vaurioitunut tai teräkulmaa pitää muuttaa paljon. Hionta tulee tehdä märkähiontana, jotta vältetään ylikuumentuminen.

Lastunmurtajan asettaminen takaisin paikalleen

Noudata poistamisohjeita päinvastaisessa järjestyksessä.

Asetukset

Lastuaukon koko riippuu höylättävästä materiaalista. Esimerkiksi päätypuun höyläys vaatii pienen aukon, kun taas karkeammat pinnat vaativat suuremman aukon.

1. Irrota terä (6) ja lastunmurtaja (9).
2. Löysennä alustan kiristysruuveja (11).
3. Aseta terä (6) ja lastunmurtaja (9) takaisin paikoilleen, mutta älä kiristä niitä.
4. Säädä terä.
5. Säädä lastuaukkoa liikuttamalla säädettävää alustaa (10) edestakaisin.
6. Irrota terä (6) ja lastunmurtaja (9).
7. Säilytä aukon asento ja ruuvaa kiinnitysruuvit (11) kiinni.
8. Aseta kaikki osat takaisin paikoilleen.

Höyläyssyvyyden asettaminen

Pidä käsihöylää kuvan osoittamalla tavalla. Säädä syvyyttä säätönupilla (12), kunnes terää on näkyvissä noin hiuksen paksuisesti.

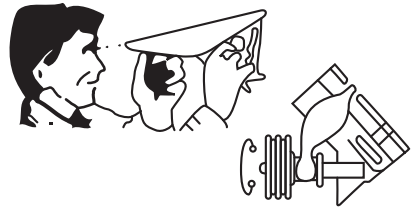

Terän kallistuksen asettaminen

Laske käsihöylä alas ja säädä terän kallistusta säätöivulla (7).

Käyttövinkkejä

- Kun olet teroittanut terän, vedä sitä kevyesti pehmeää puupalaa vasten.
- Pidä terä aina terävänä.
- Käytä mahdollisimman pientä höyläyssyvyyttä.
- Höylää puun kuitujen suuntaisesti.
- Sivele hieman steariinia käsihöylän pohjaan kitkan vähentämiseksi.
- Pidä käsihöylä puhtaana lastuista ym.
- Pidä metalliosat öljytyinä, kun et käytä käsihöylää.
- Älä puhdista käsihöylää hankaavilla puhdistusaineilla tai vastaavilla muilla aineilla.
- Aseta käsihöylä säilöön, kun et käytä sitä.

Kierrätys

Kierrätä tuote asianmukaisesti, kun poistat sen käytöstä. Kysy tarkempia kierrätysohjeita kuntasi jäteneuvonnasta.

Tekniset tiedot

Paino 1,5 kg
Pohja 250 x 62 mm

Sverige

Kundtjänst Tel: 0247/445 00
 Fax: 0247/445 09
 E-post: kundtjanst@clasohlson.se

Internet www.clasohlson.se

Post Clas Ohlson AB, 793 85 INSJÖN

Norge

Kundesenter Tlf.: 23 21 40 00
 Faks: 23 21 40 80
 E-post: kundesenter@clasohlson.no

Internett www.clasohlson.no

Post Clas Ohlson AS, Postboks 485 Sentrum, 0105 OSLO

Suomi

Asiakaspalvelu Puh.: 020 111 2222
 Sähköposti: info@clasohlson.fi

Internet www.clasohlson.fi

Osoite Clas Ohlson Oy, Annankatu 34–36 A, 00100 HELSINKI

Great Britain

For consumer contact, please visit
www.clasohlson.co.uk and click on
customer service.

Internet www.clasohlson.co.uk

clas ohlson